

8234500COM Wide Fireplace Mantel

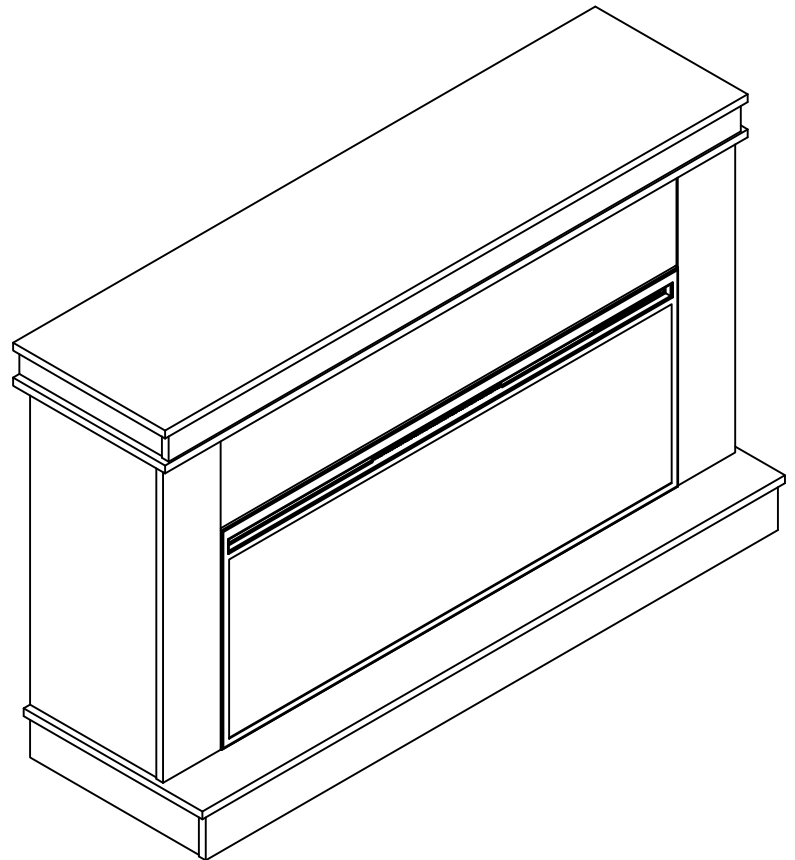

Date of Purchase ___ / ___ / ___
Lot Number:

B348234500COM0



Do Not Return This Product!
Contact our customer service team for help first.
Call: 1-800-489-3351 (toll free)
Visit: www.ameriwoodhome.com

THIS INSTRUCTION BOOKLET CONTAINS **IMPORTANT** SAFETY INFORMATION. PLEASE READ AND KEEP FOR FUTURE REFERENCE.

Secure Your Furniture

Keep your home and family safe with the wall anchor kit that is included with the product.

Serious or fatal crushing injuries can occur from tipping furniture.

WARNING: Manufacturer assumes no liability for improper installation or excessive loads placed on screws or bracket. This wall anchor is not a substitute for proper adult supervision.

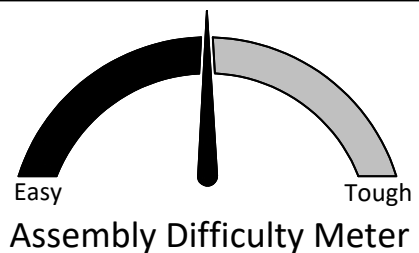

Follow Ameriwood Home



Contact Us!

Do NOT return this product!

Contact our friendly customer service team first for help.

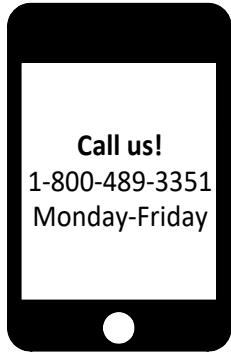

Visit ameriwoodhome.com to view the limited warranty valid in the U.S. and Canada.

Assembly Tips



Helpful Hints

PEOPLE NEEDED FOR ASSEMBLY: 1-2

- Open your item in the area you plan to keep it to avoid excessive heavy lifting.
- Identify, sort and count the parts before attempting assembly.
- Compression dowels are lightly tapped in with a hammer.
- Slides are labeled with a **R** (right) and **L** (left) for proper placement.
- Make sure to always face the point on the top of the Cam Lock towards the outer edge.
- Use all the nails provided for the back panel and spread them out equally.
- Back panel must be used to make sure your unit is sturdy.
- Do NOT use harsh chemicals or abrasive cleaners on this item.
- Never push, pull, or drag your furniture.

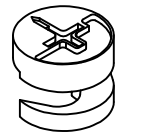

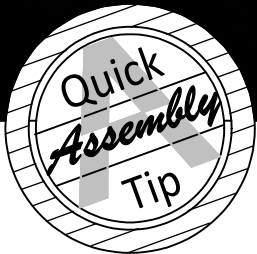

Before You Start

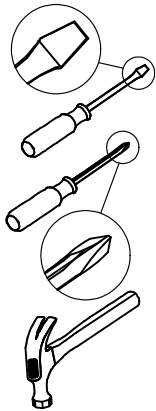

- ✓ Read through each step carefully and follow the proper order
- ✓ Separate and count all your parts and hardware
Parts are labeled on the surface or edge of the part
- ✓ Give yourself enough room for the assembly process
- ✓ Have the following tools: Flat Head Screwdriver, #2 Phillips Head Screwdriver and Hammer
- ✓ Caution: If using a power drill or power screwdriver for screwing, please be aware to slow down and stop when screw is tight. Failure to do so may result in stripping the screw.

Cam Lock Fastening System

This Cam Lock Fastening System will be used throughout the assembly process.

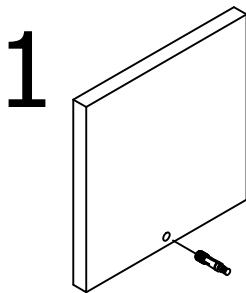

1 Press CAM BOLT into hole.

2

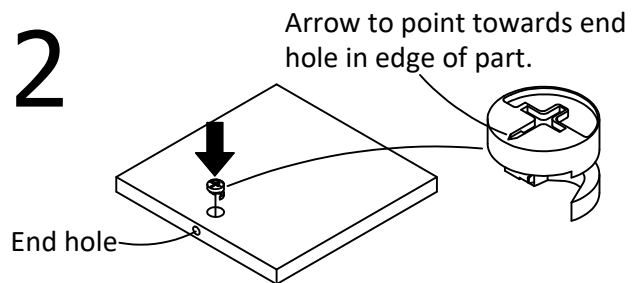

2 Press CAM LOCK into hole.

3

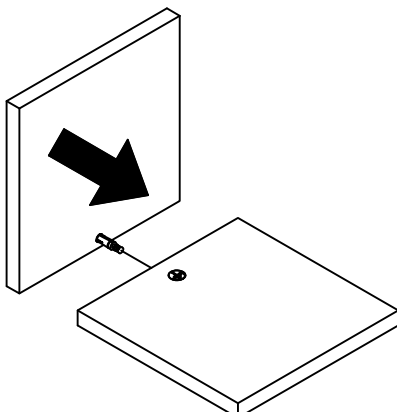

3 Press parts together so CAM BOLT inserts into edge hole.

4

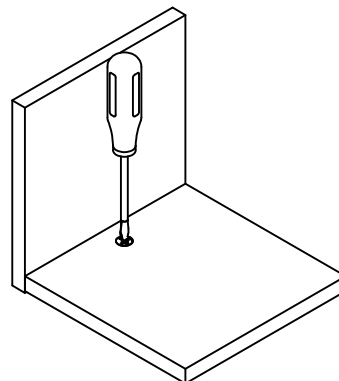

4 Using a screwdriver, turn the CAM LOCK clockwise to lock the CAM LOCK and CAM BOLT into their holes and fastening parts together.

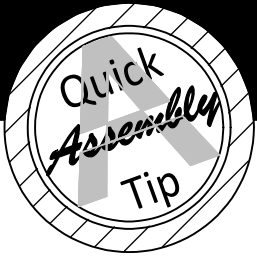

Before You Start

Please Note:

You may need to lightly tap the wood dowels into the holes during your assembly process.

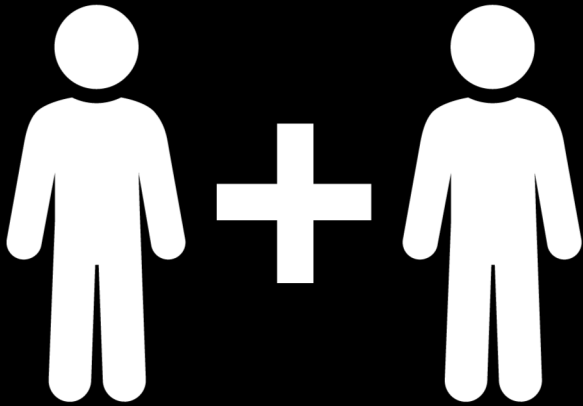
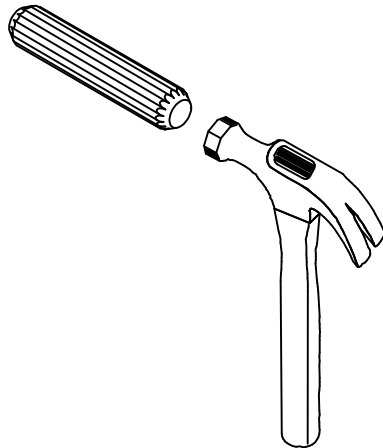

2 PEOPLE NEEDED FOR ASSEMBLY

**2 PERSONAS NECESITADAS
PARA LA ASAMBLEA**

**2 PERSONNES NÉCESSAIRES
POUR L'ASSEMBLAGE**

CAUTION: Failure to use 2 people for assembly could result in unit damage or personal injury.

PRECAUCIÓN: Si no se utilizan 2 personas para el ensamblaje, se pueden producir daños en la unidad o lesiones personales.

ATTENTION: Échec d'utiliser 2 personnes pour l'assemblage peut causer du dommage au meuble ou causer des blessures.

Board Identification

Not actual size

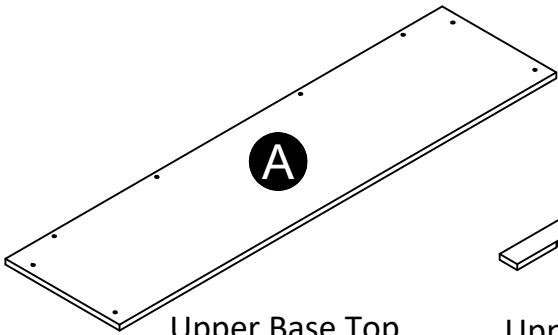

A
Upper Base Top
38234215010

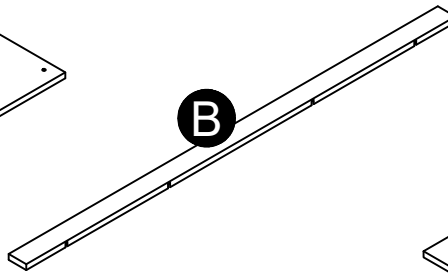

B
Upper Base Front Panel
38234215020

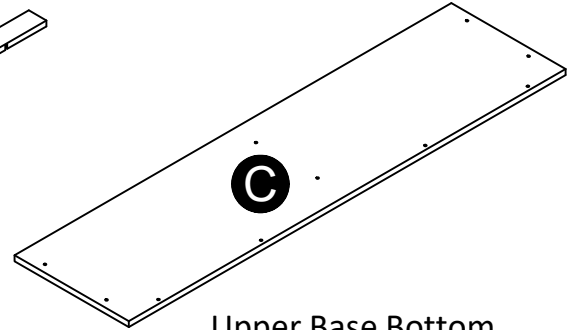

C
Upper Base Bottom
38234215030

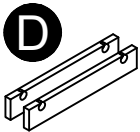

D
Upper Base
Side Panel (x2)
38234215040

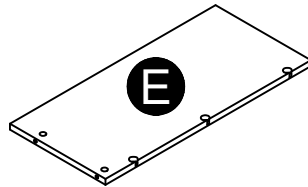

E
Left Upright
38234341050

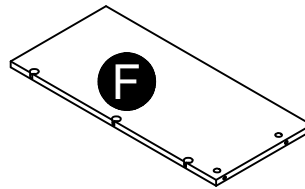

F
Right Upright
38234341060

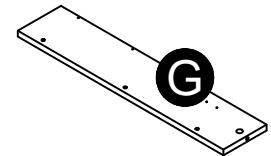

G
Left Front Upright
38234341070

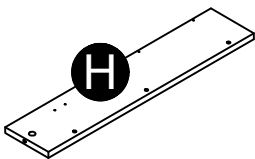

H
Right Front Upright
38234341080

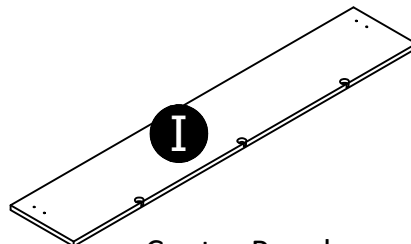

I
Center Panel
38234341090

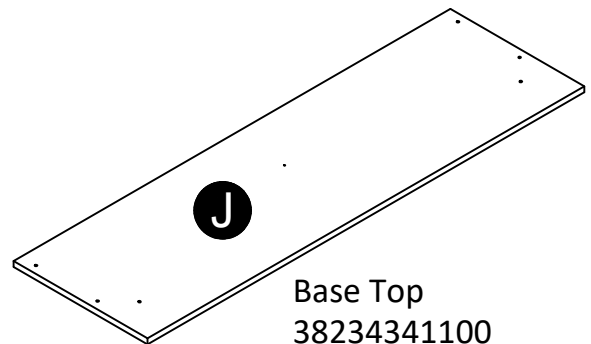

J
Base Top
38234341100

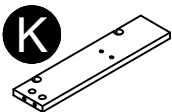

K
Left Base Panel
38234341110

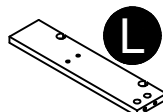

L
Right Base Panel
38234341120

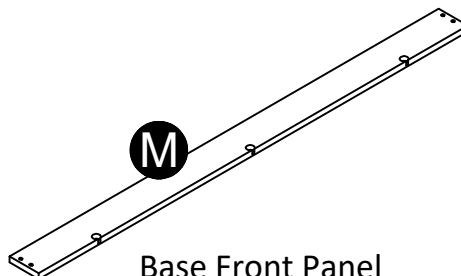

M
Base Front Panel
38234341130

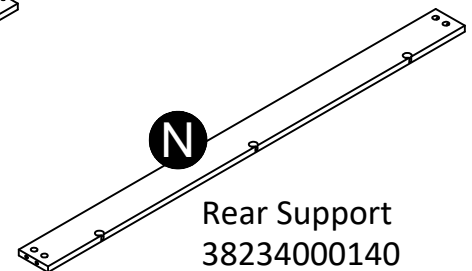

N
Rear Support
38234000140

Board Identification

Not actual size

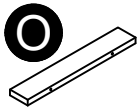

Center Top Support
38234000150

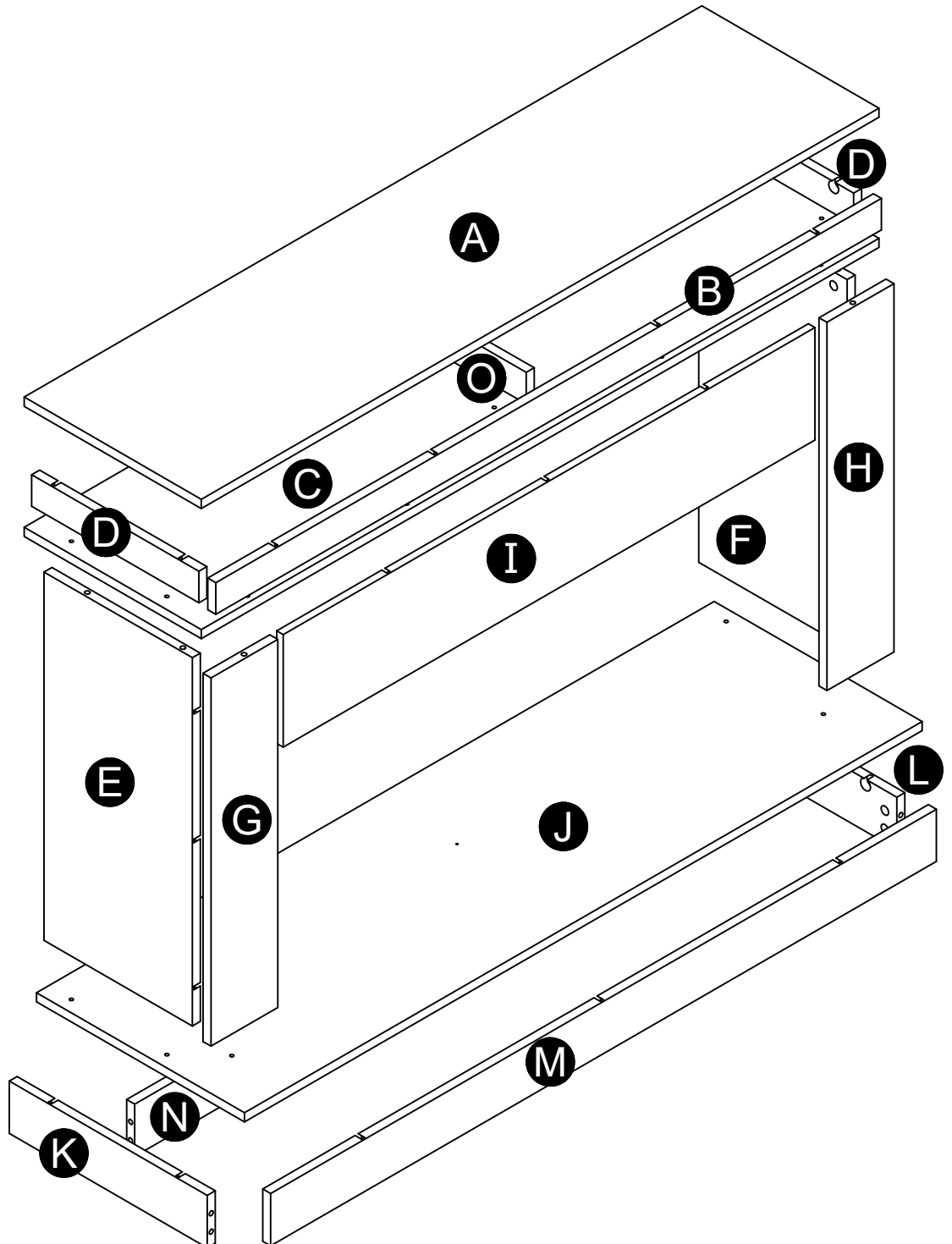

Part List

Actual Size

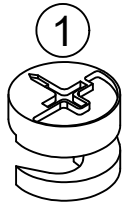

(x14)
#A22700
cam lock

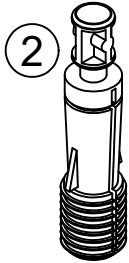

(x14)
#A22710
cam bolt



(x15)
#A12120
7/16" screw

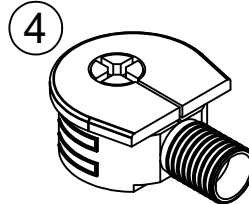

(x27)
#A22760
quickloc

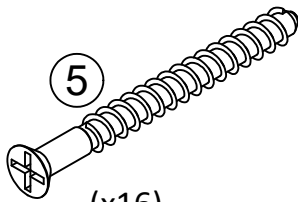

(x16)
#A23030
confirmat

Not Actual Size

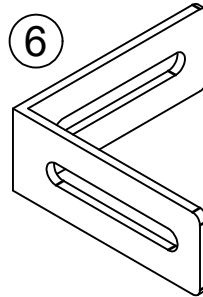

(x1)
#A53655
bracket

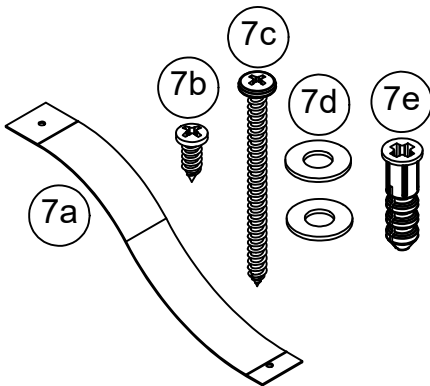

(x1)
#A84000
safety strap kit

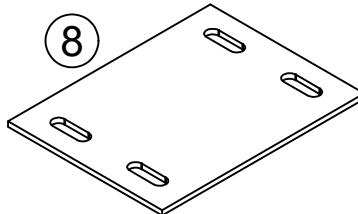

(x2)
#A54270
connection plate

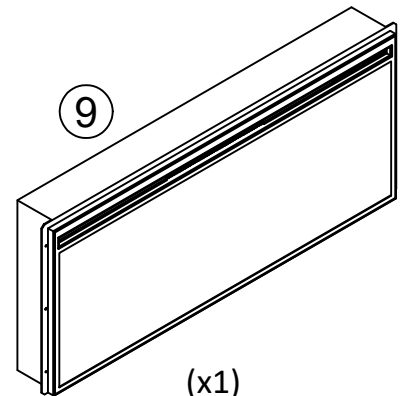

(x1)
#A95090
fireplace insert

STEP 1

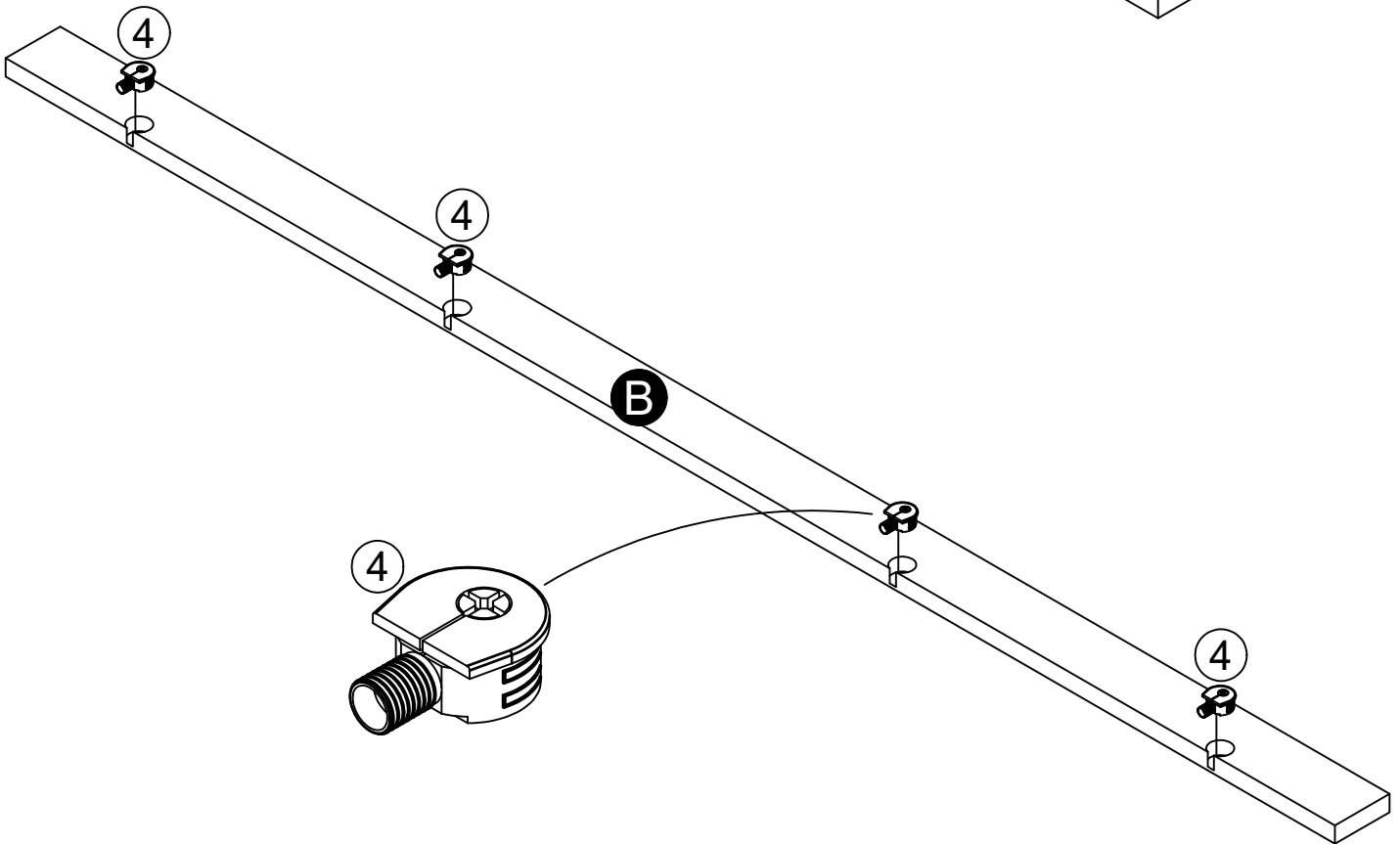
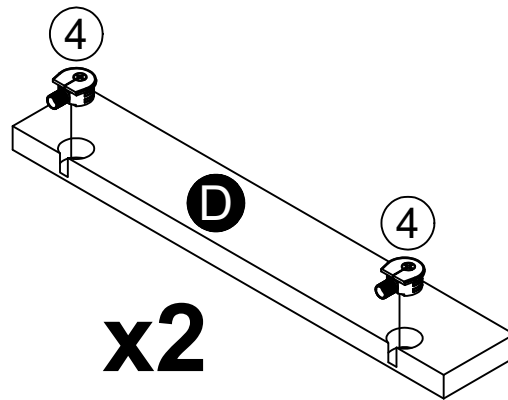
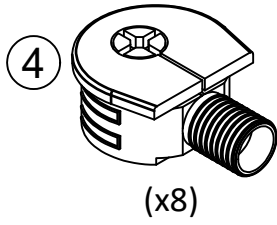

STEP 2

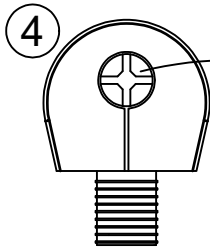
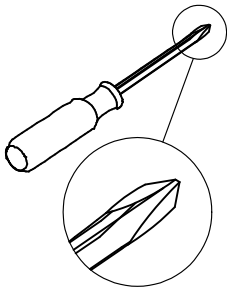

Turn screw clockwise to lock parts together

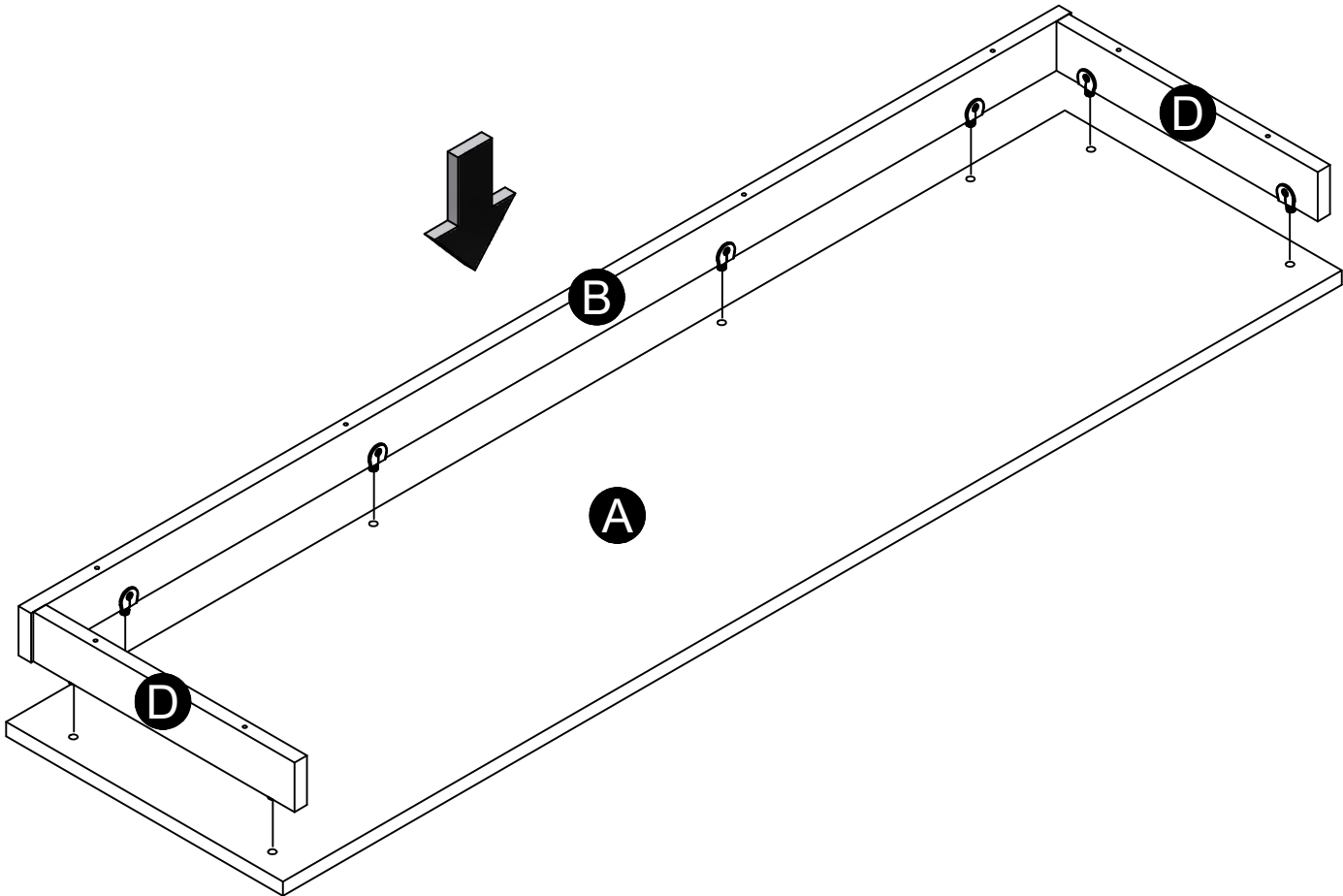

STEP 3

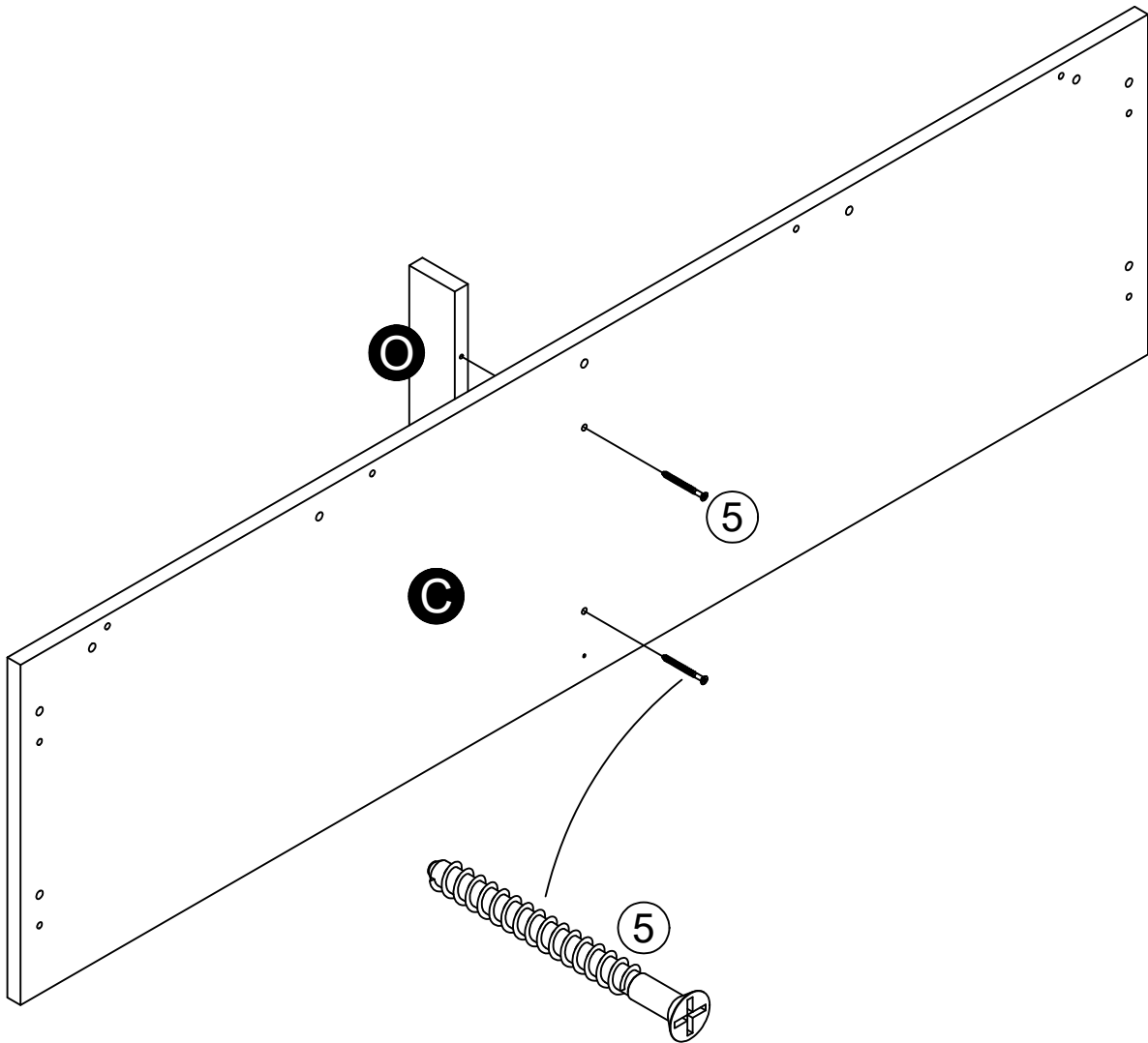
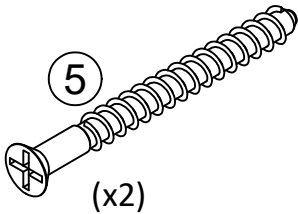
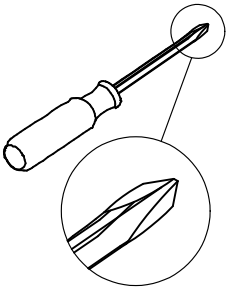

STEP 4

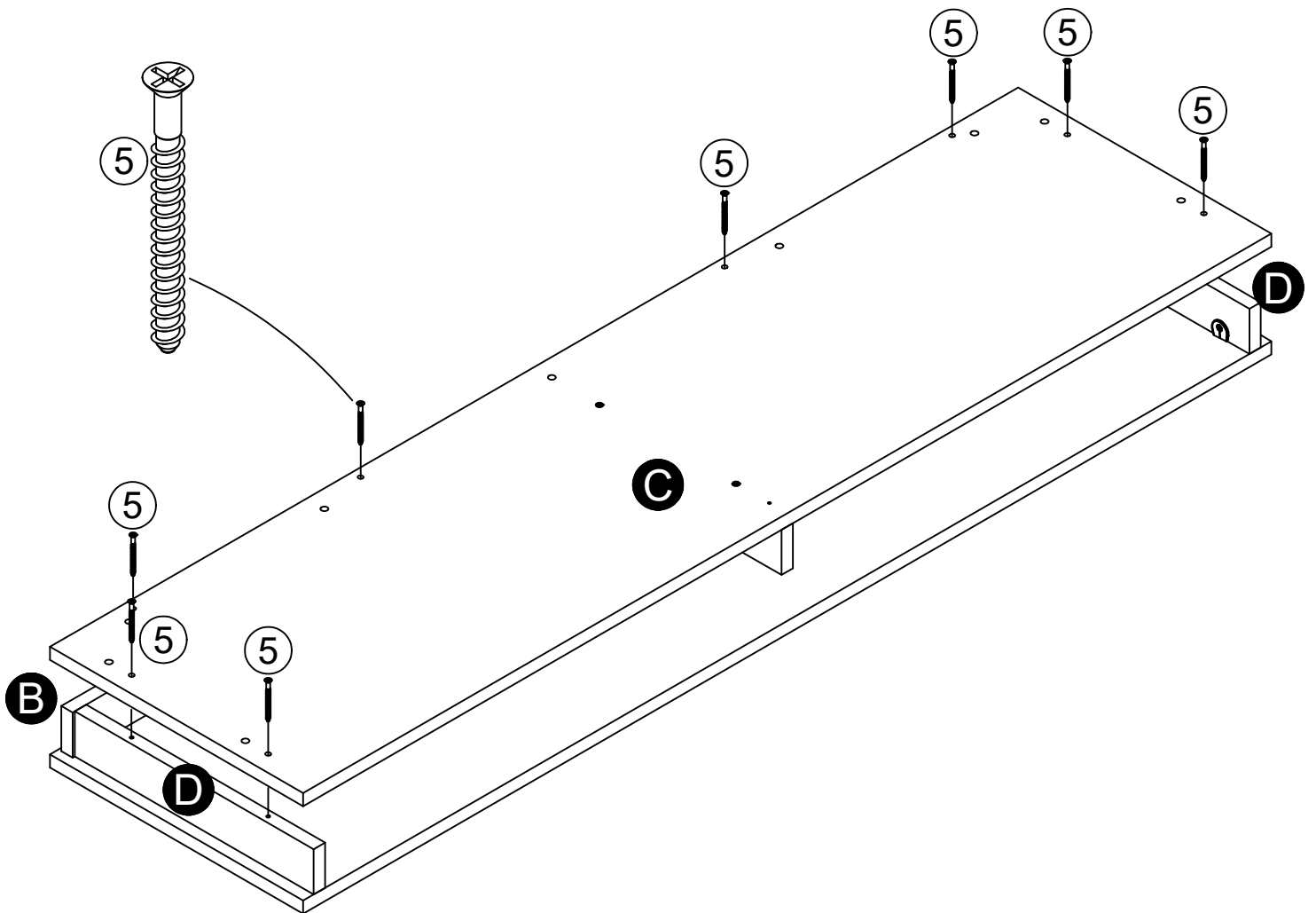
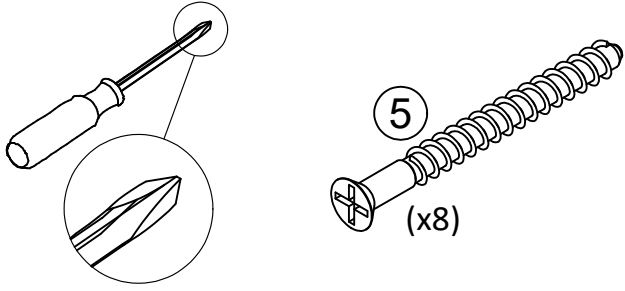

STEP 5

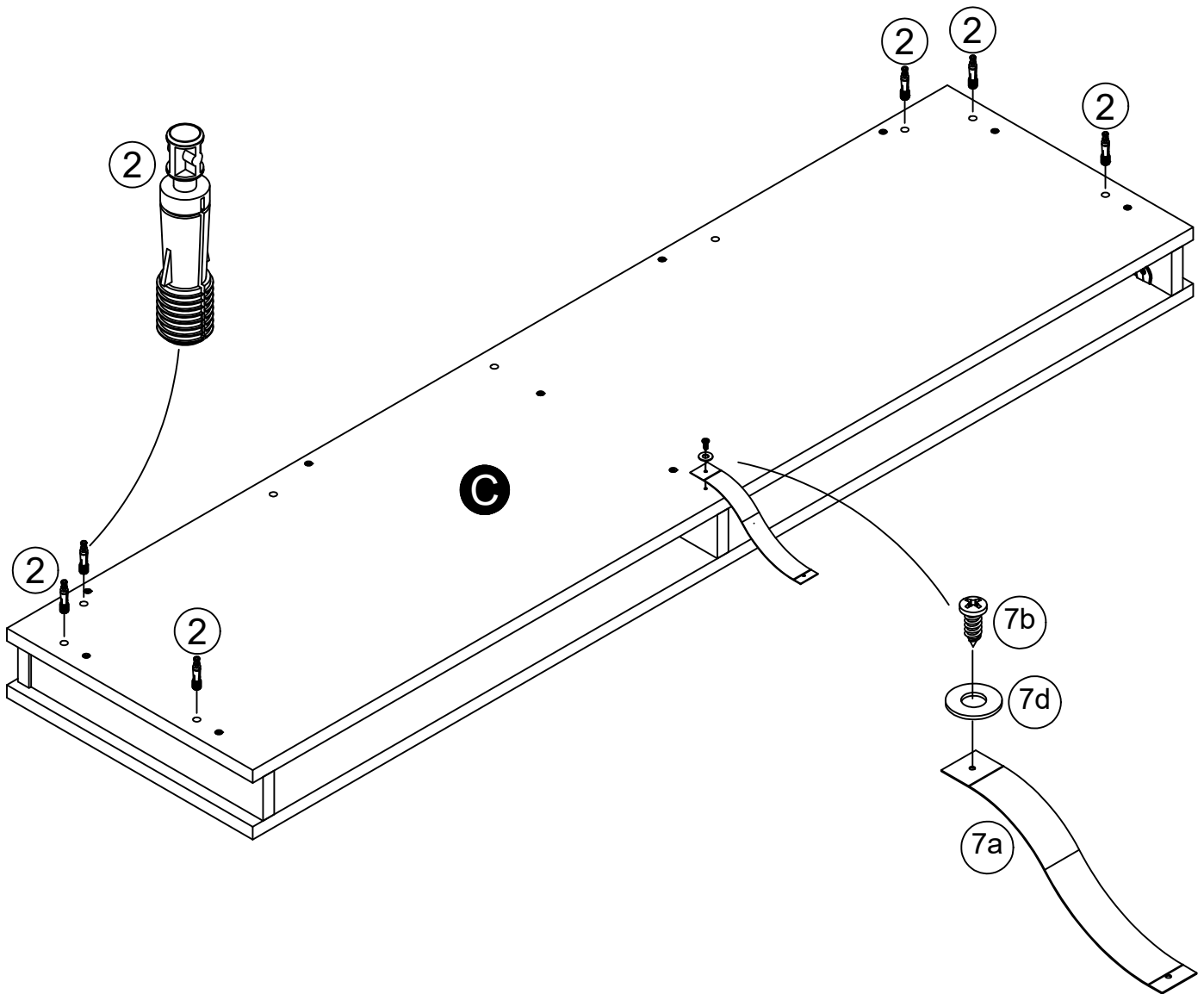
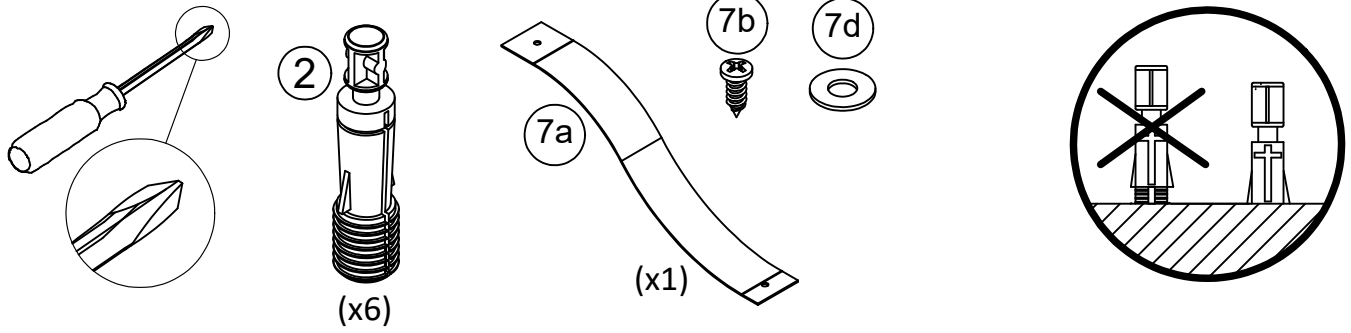

STEP 6

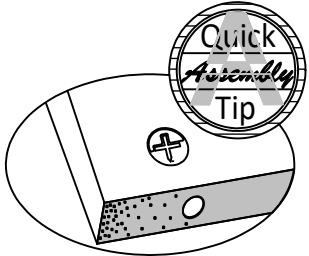
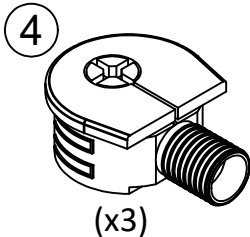
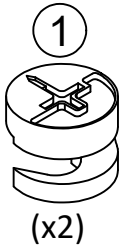

Proper orientation of CAM LOCK

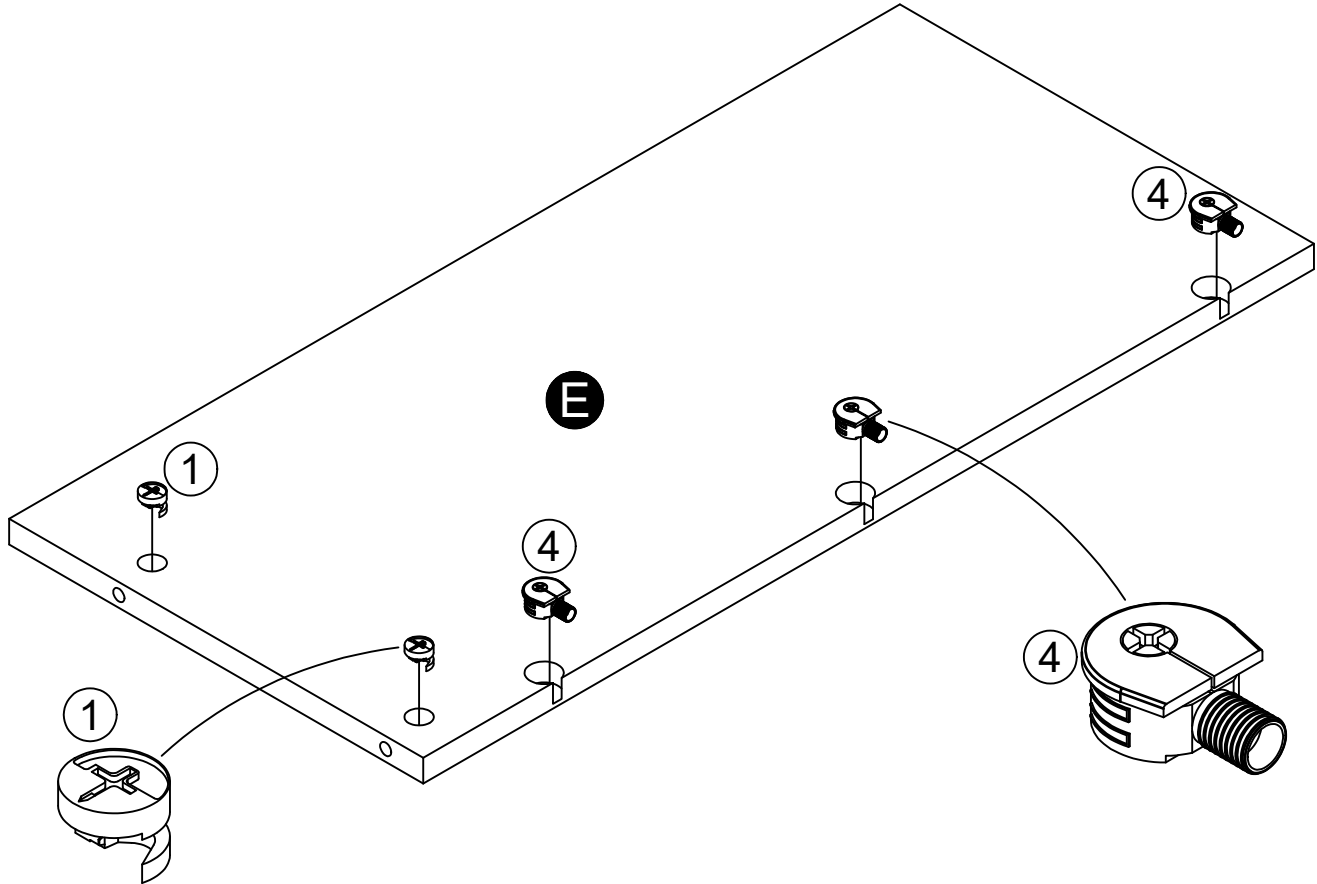

STEP 7

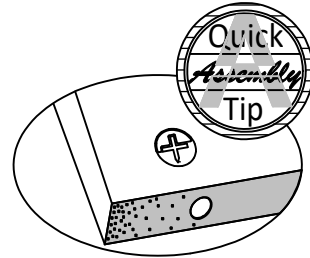
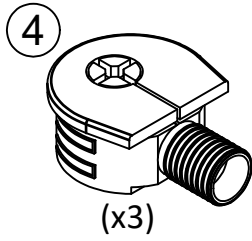

Proper orientation of CAM LOCK

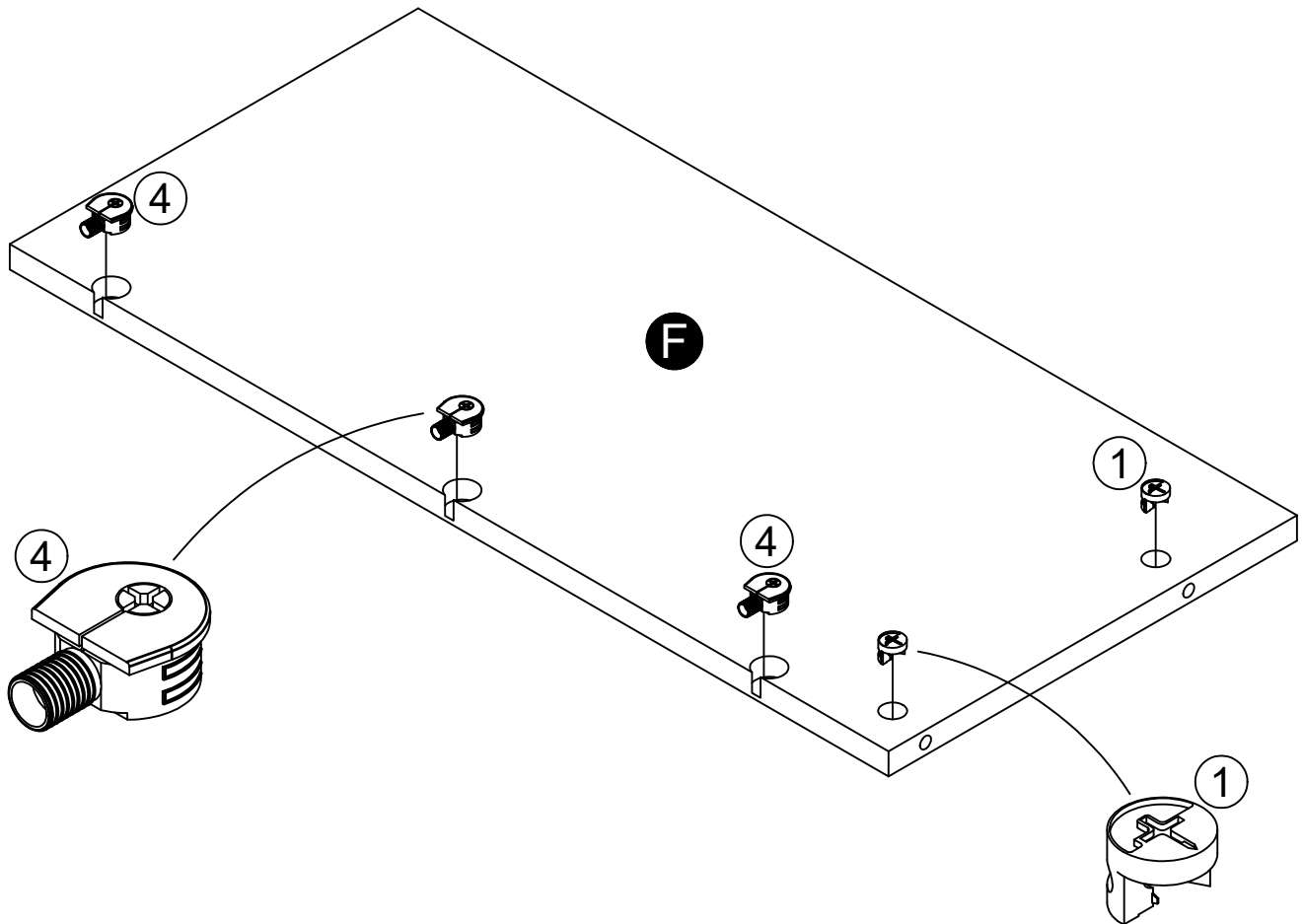

STEP 8

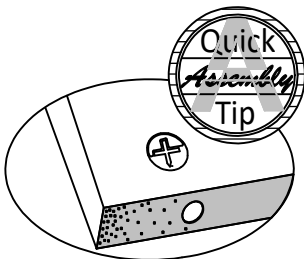

Proper orientation of CAM LOCK

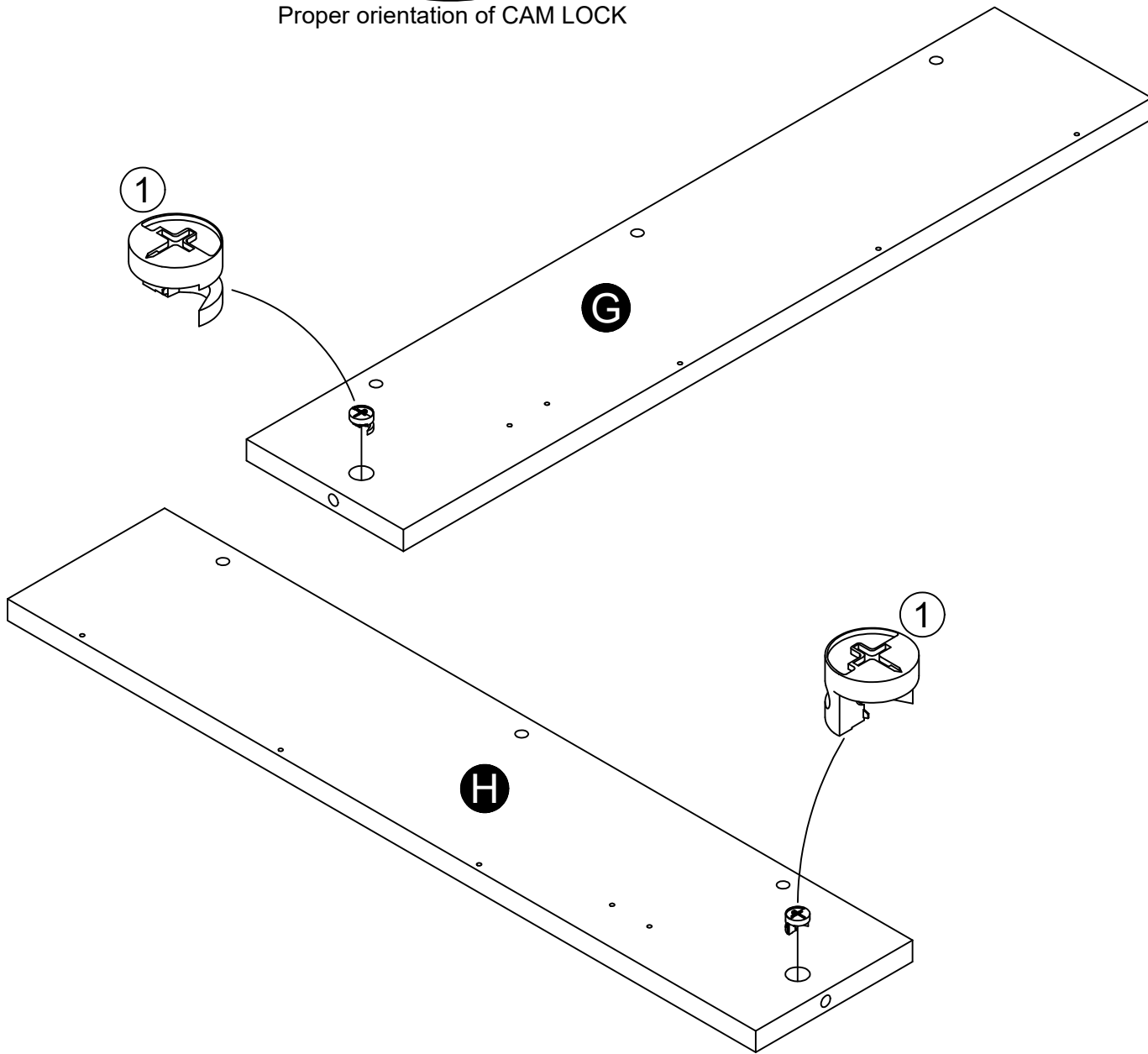

STEP 9

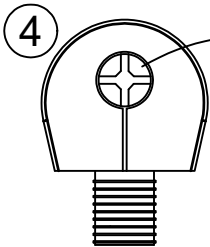
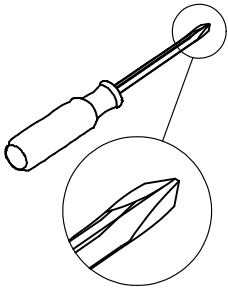

Turn screw clockwise to lock parts together

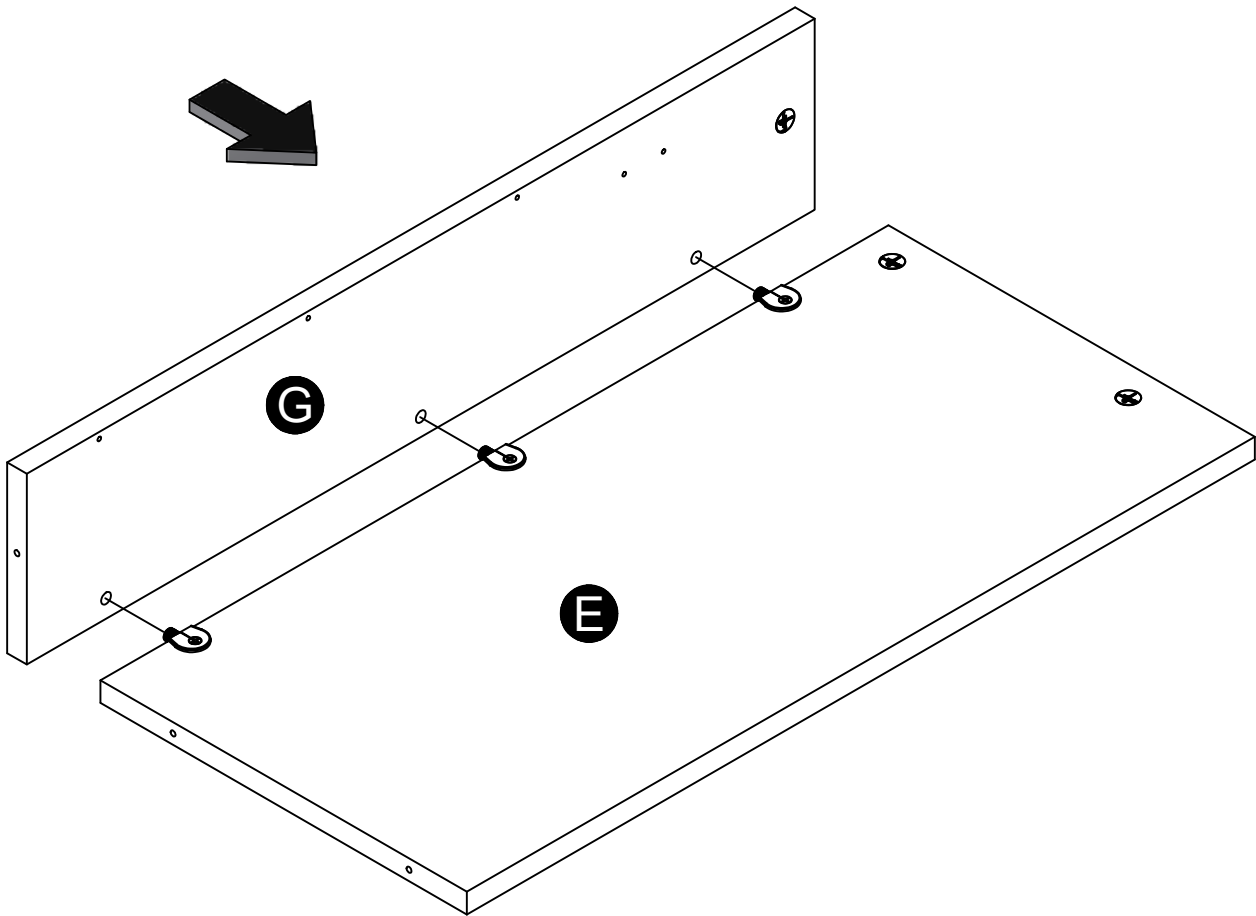

STEP 10

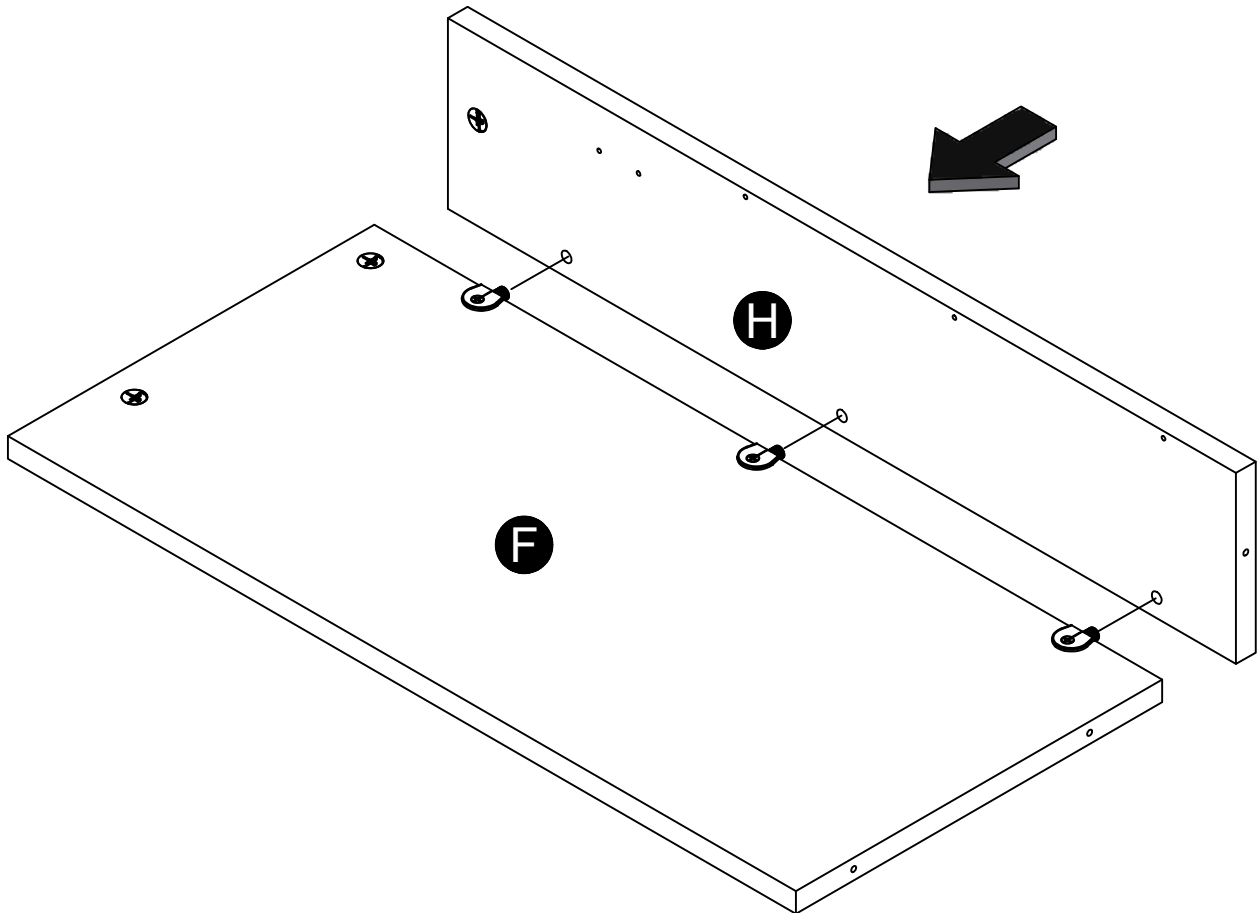
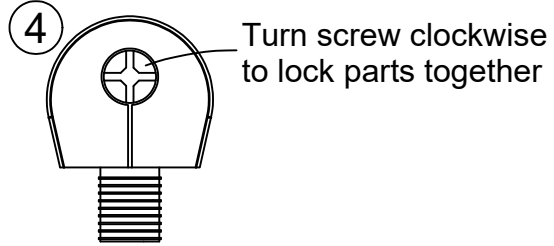
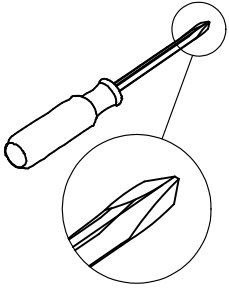

STEP 11

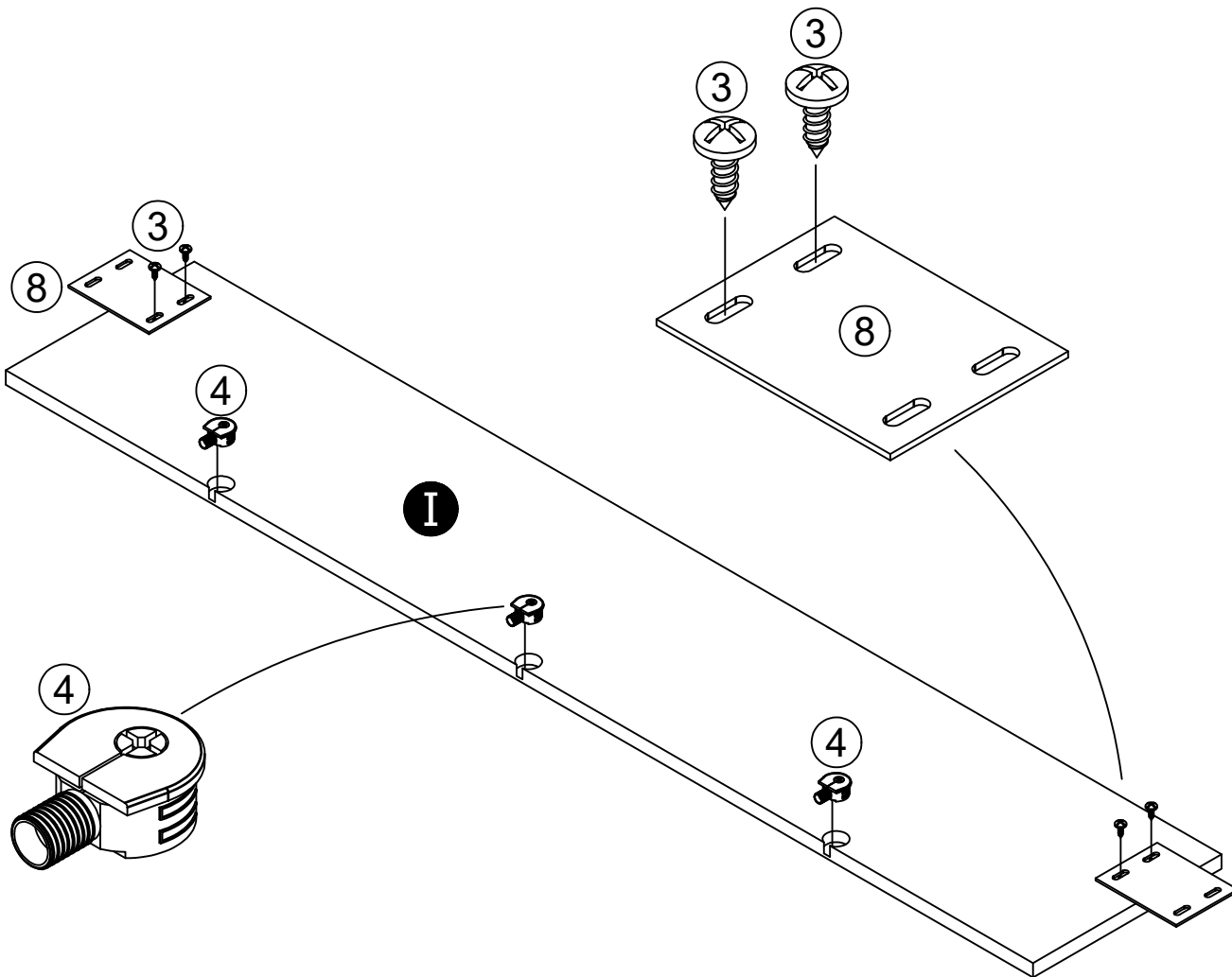
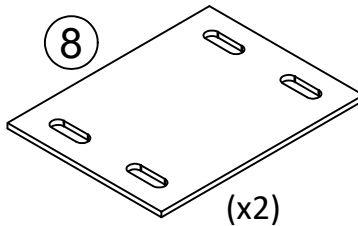
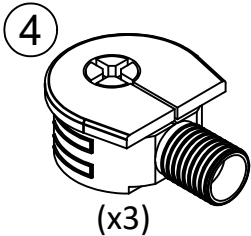
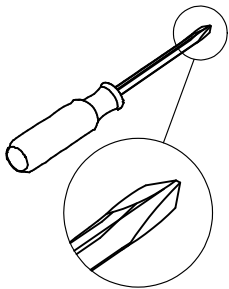

STEP 12

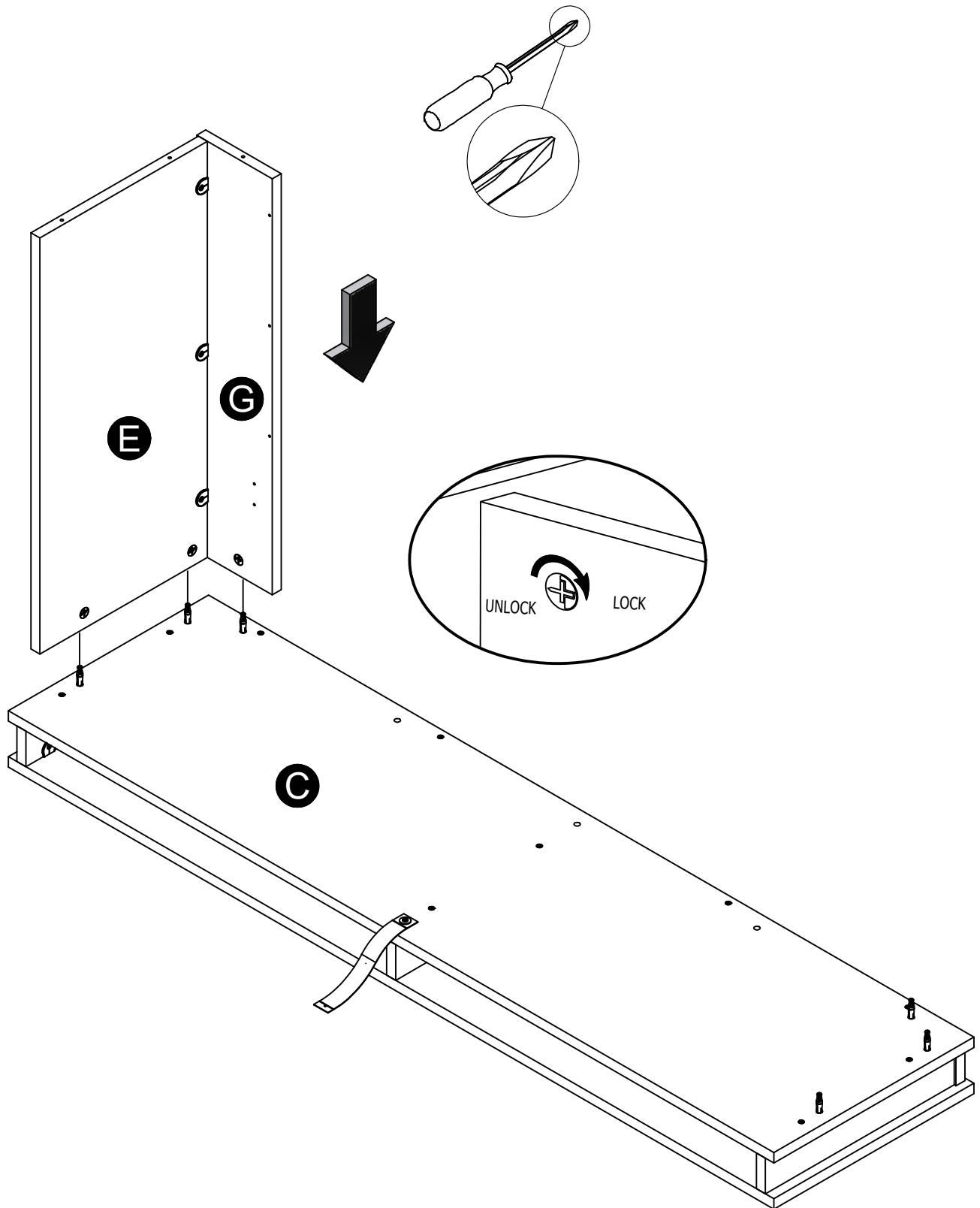

STEP 13

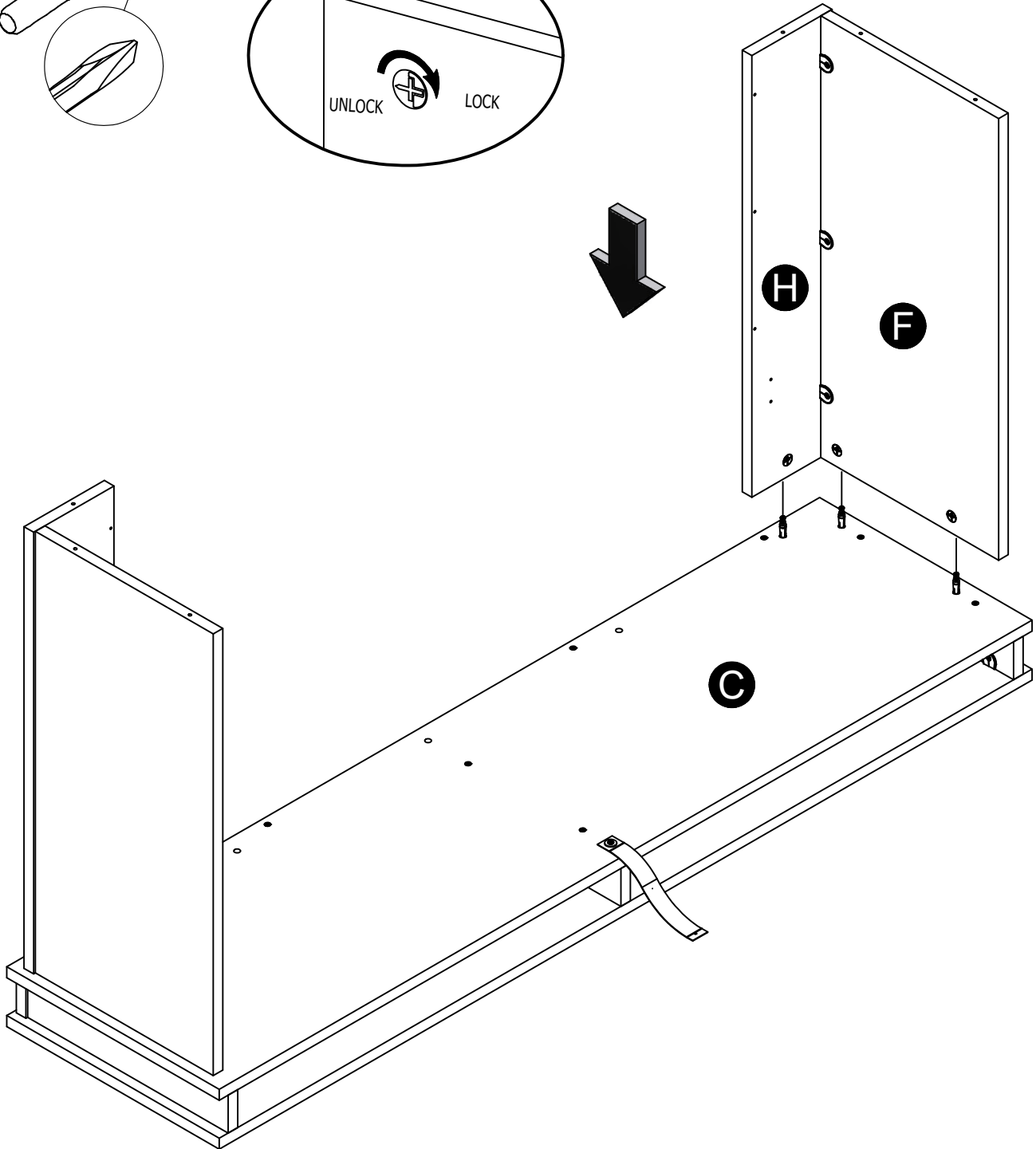
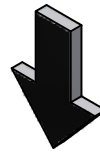
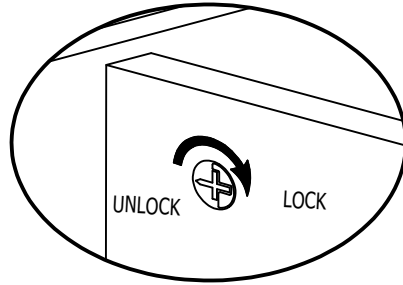
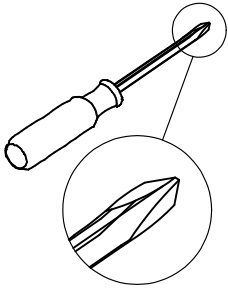

STEP 14

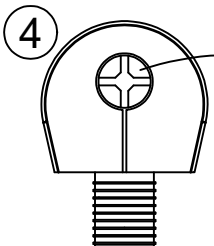
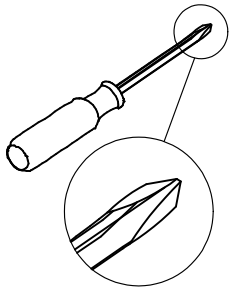

Turn screw clockwise to lock parts together

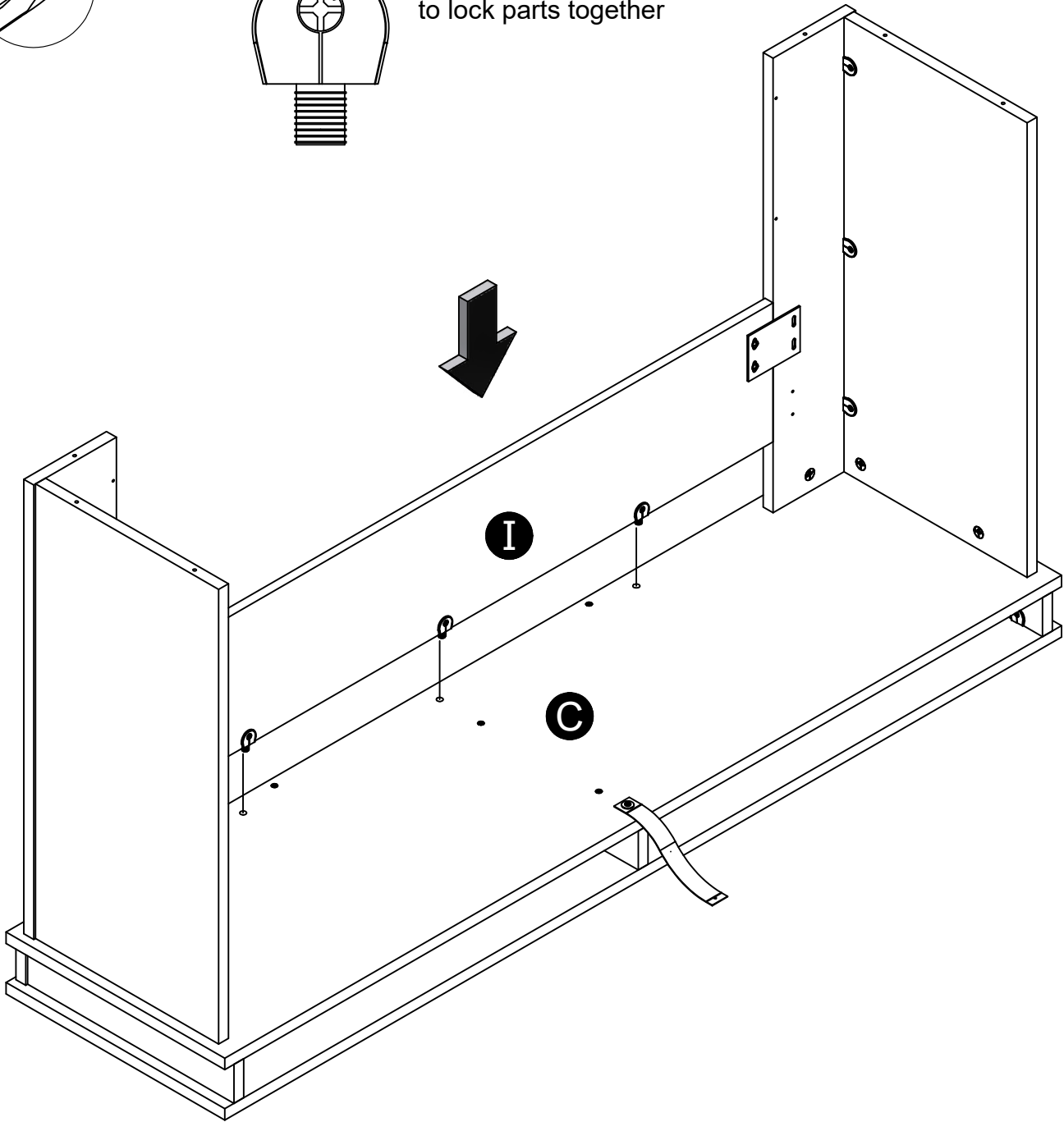

STEP 15

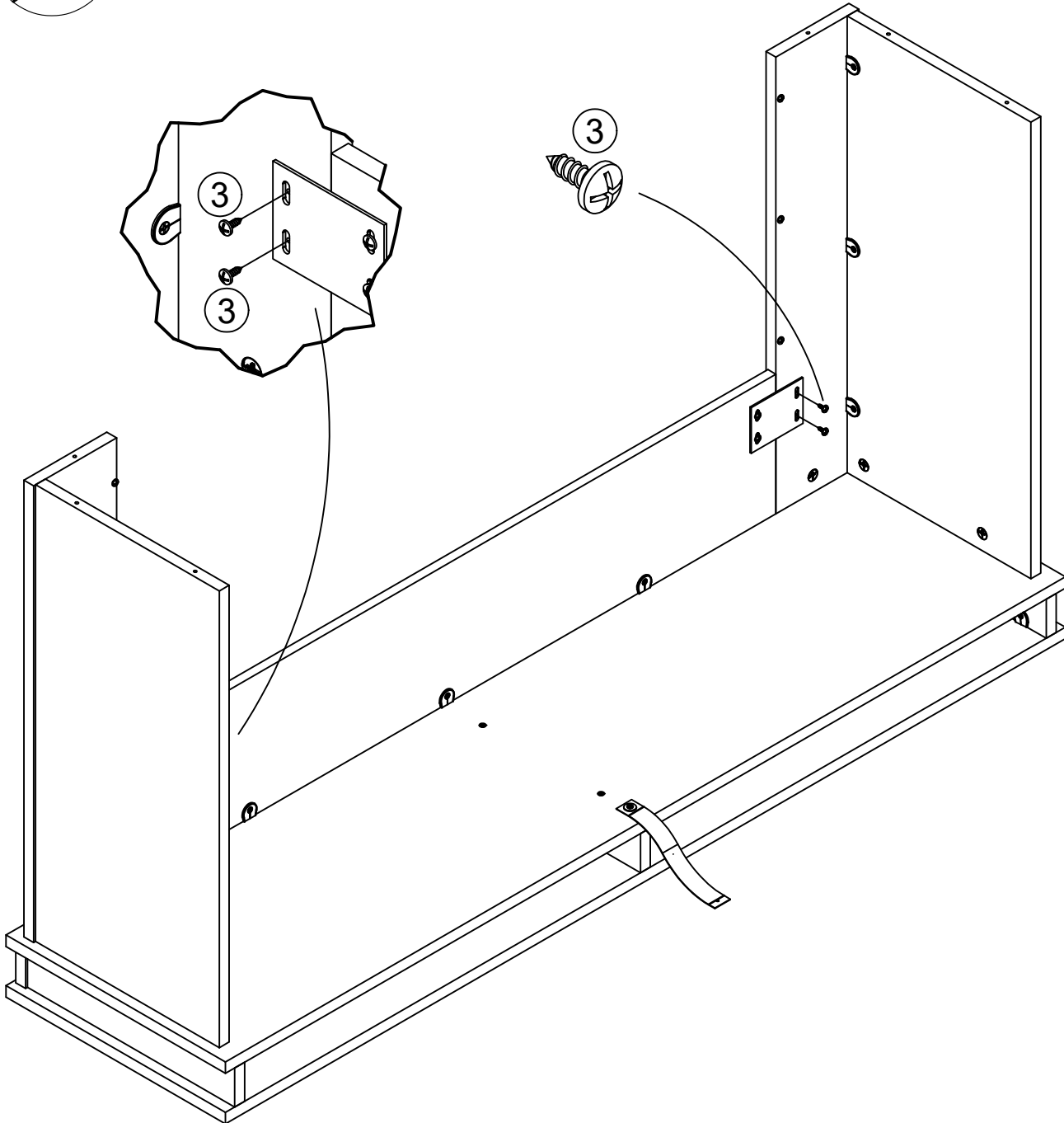
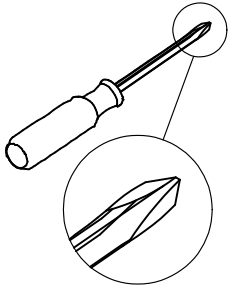

STEP 16

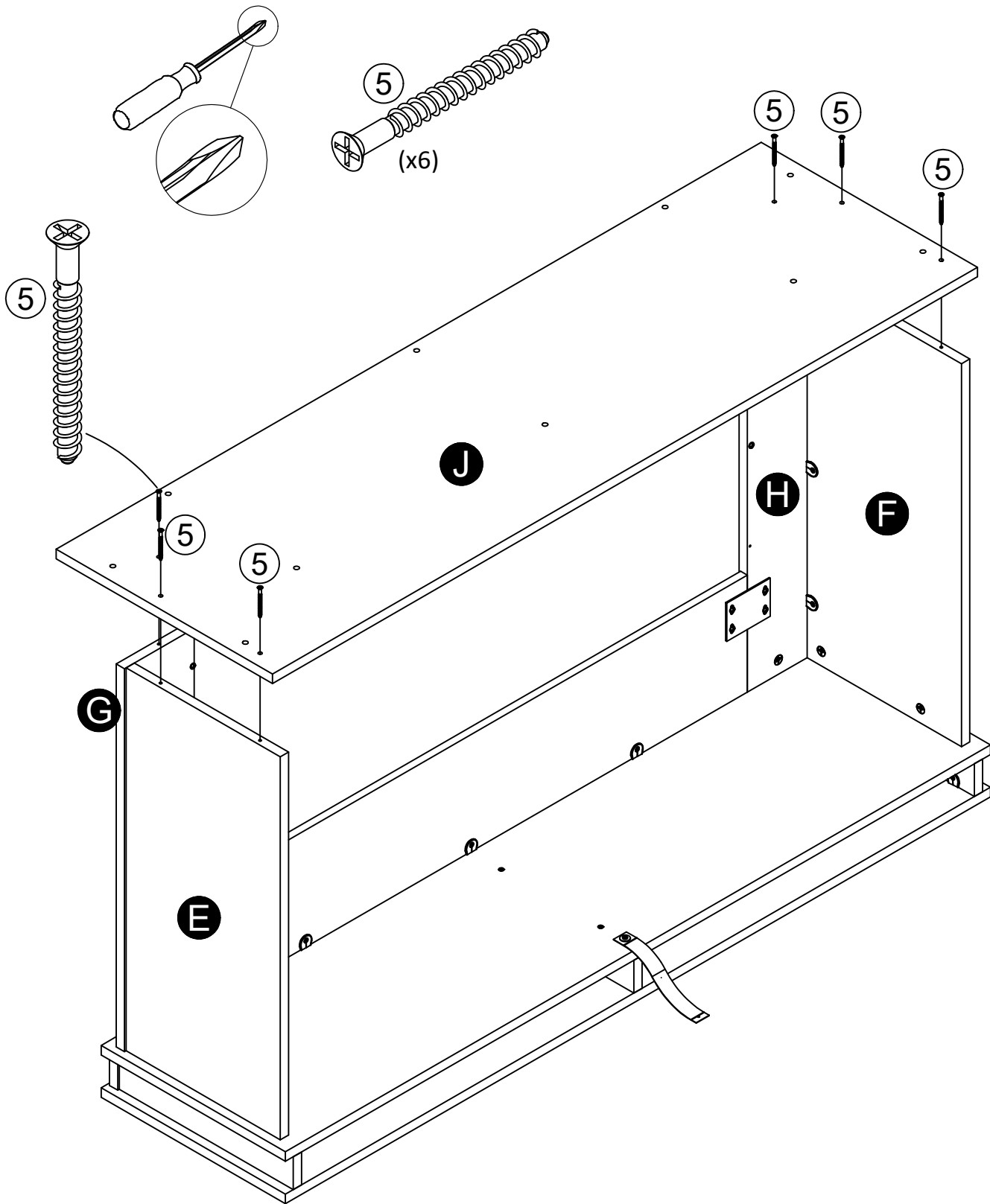

STEP 17

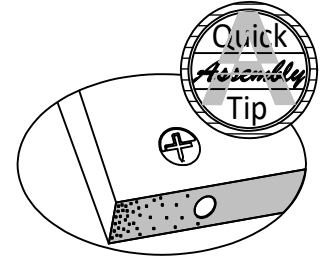
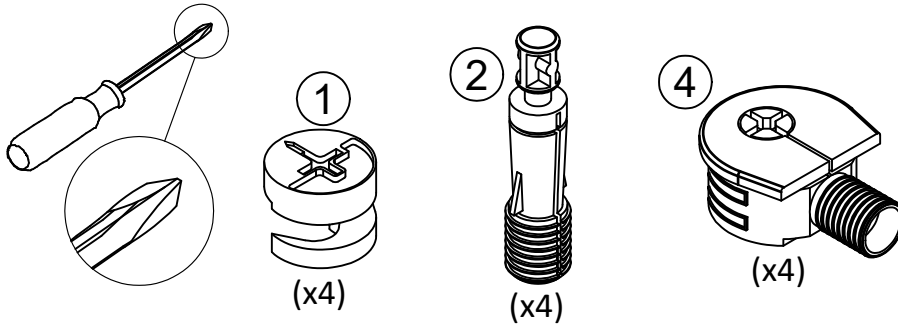

Proper orientation of CAM LOCK

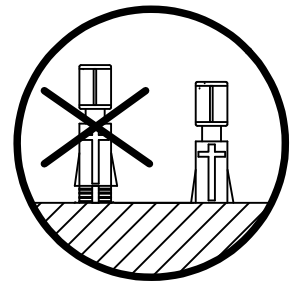
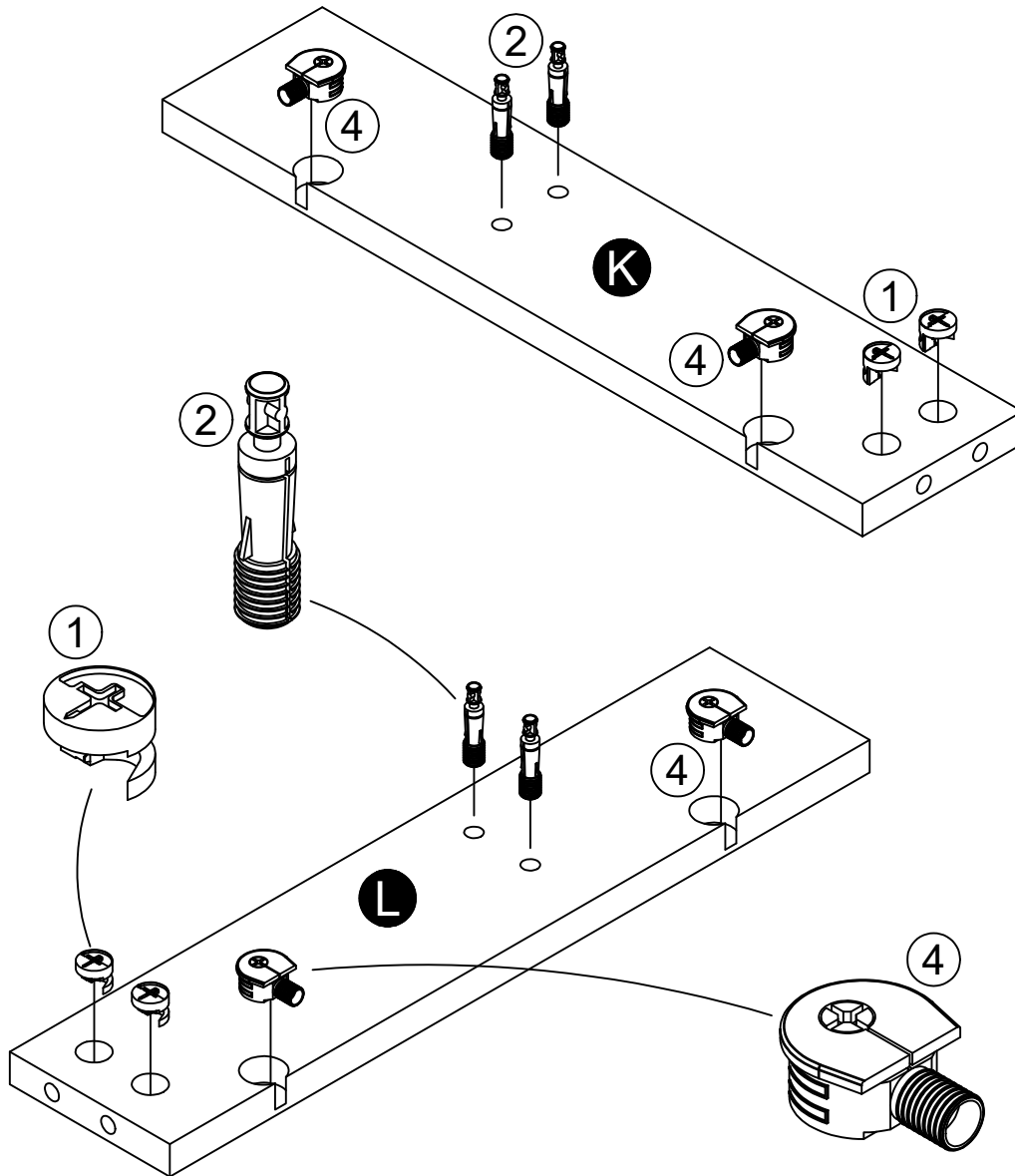

STEP 18

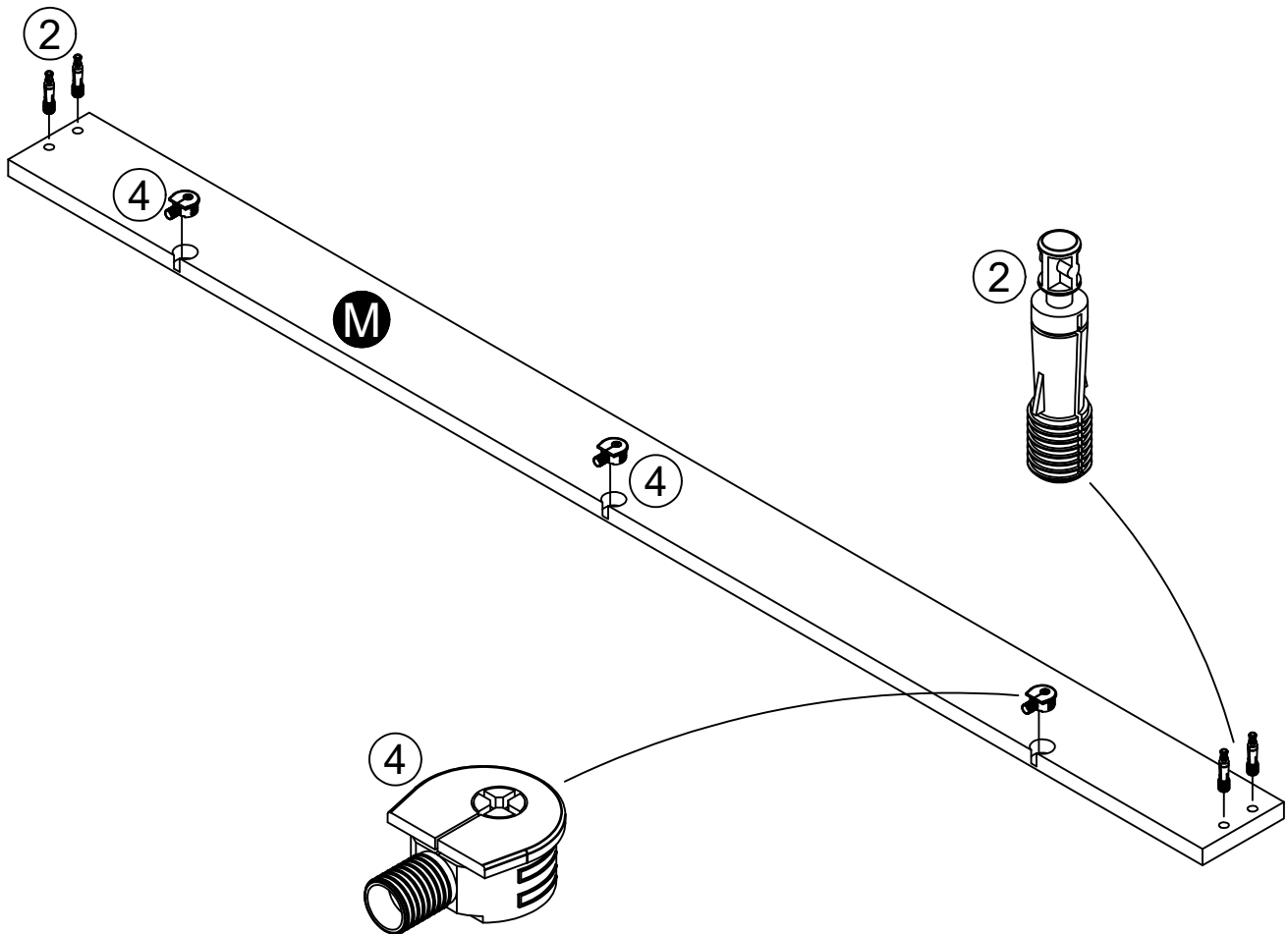
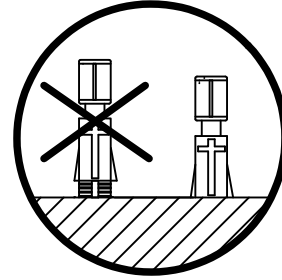
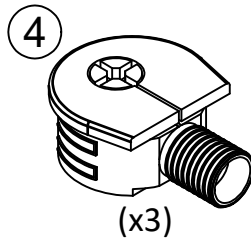
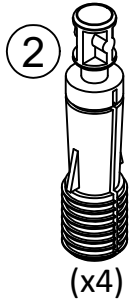

STEP 19

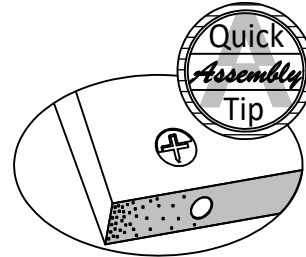
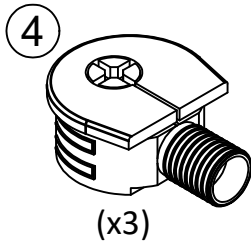

Proper orientation of CAM LOCK

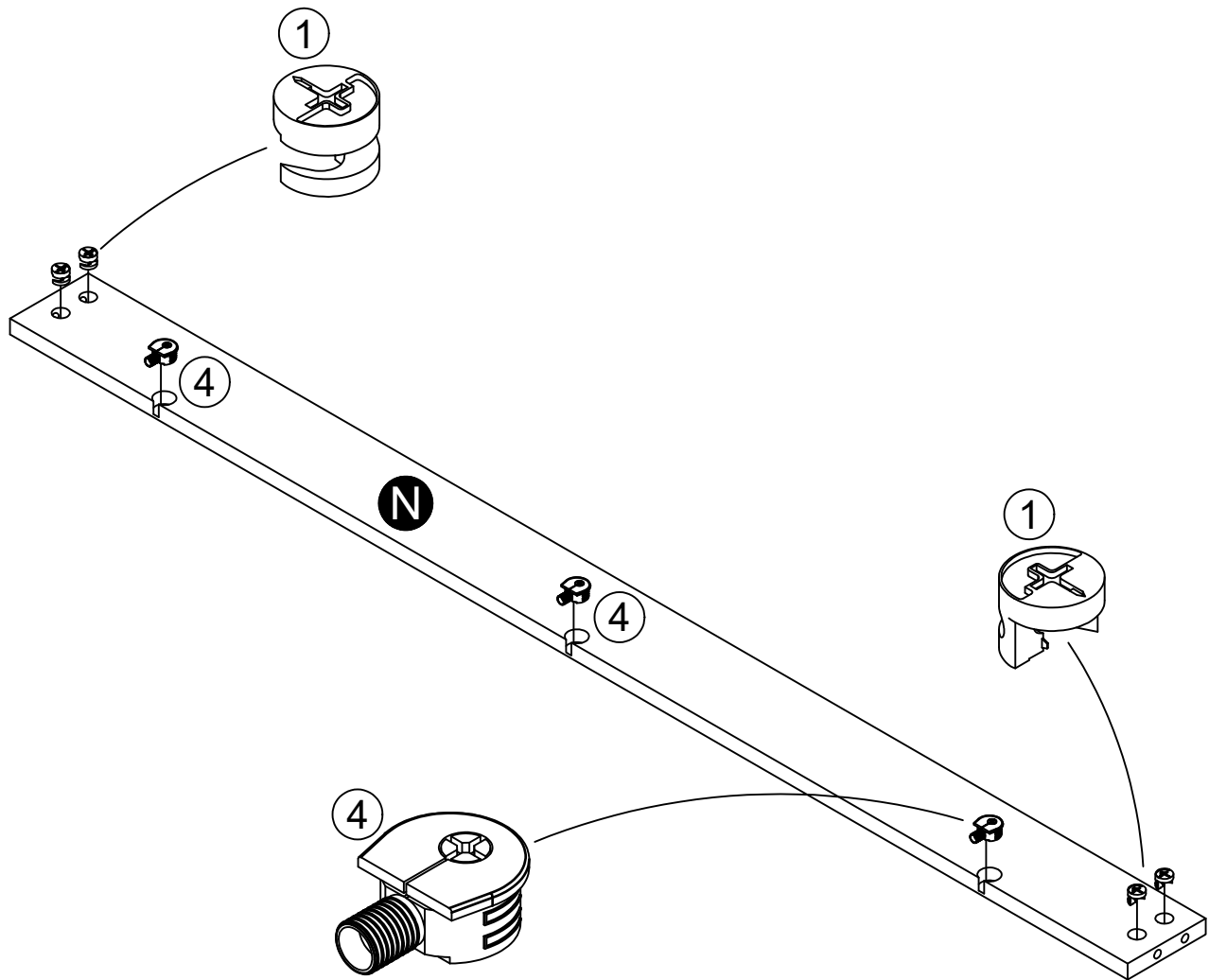

STEP 20

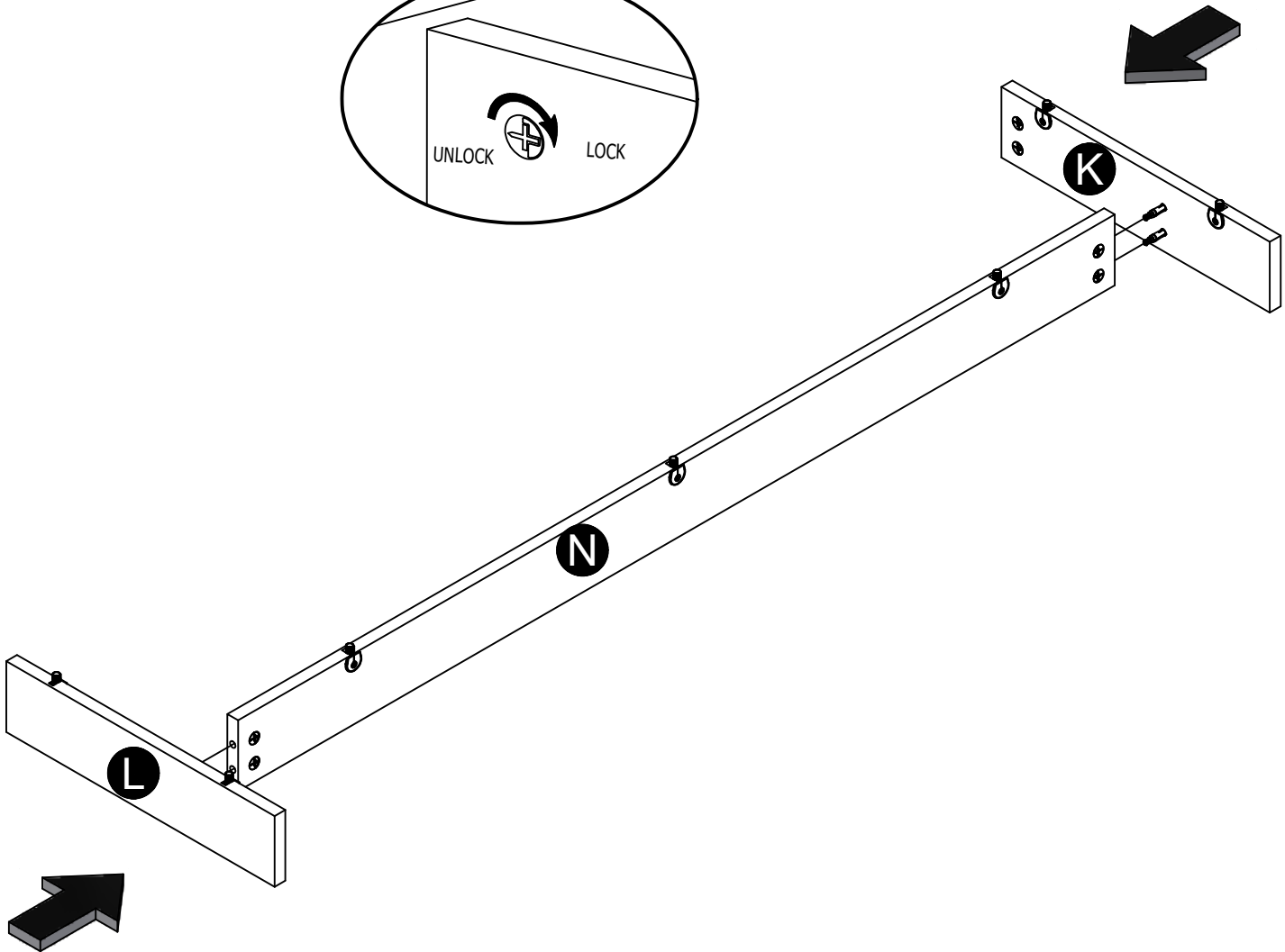
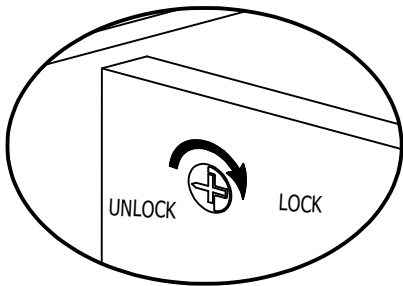
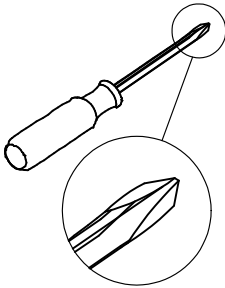

STEP 21

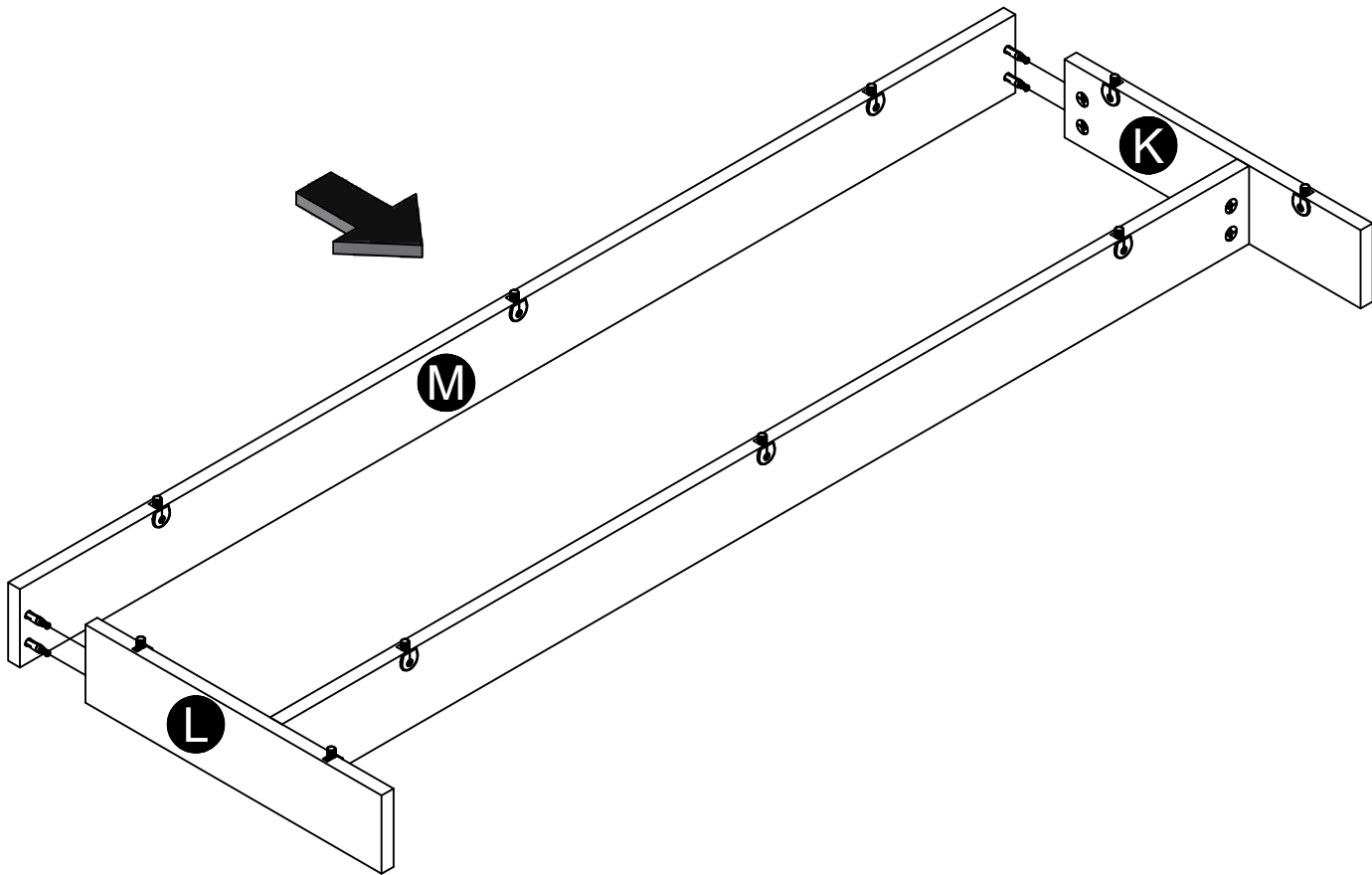
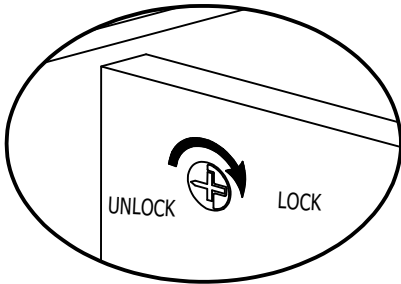
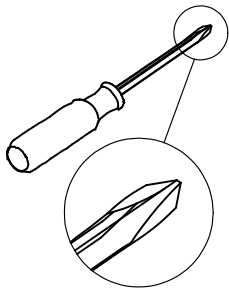

STEP 22

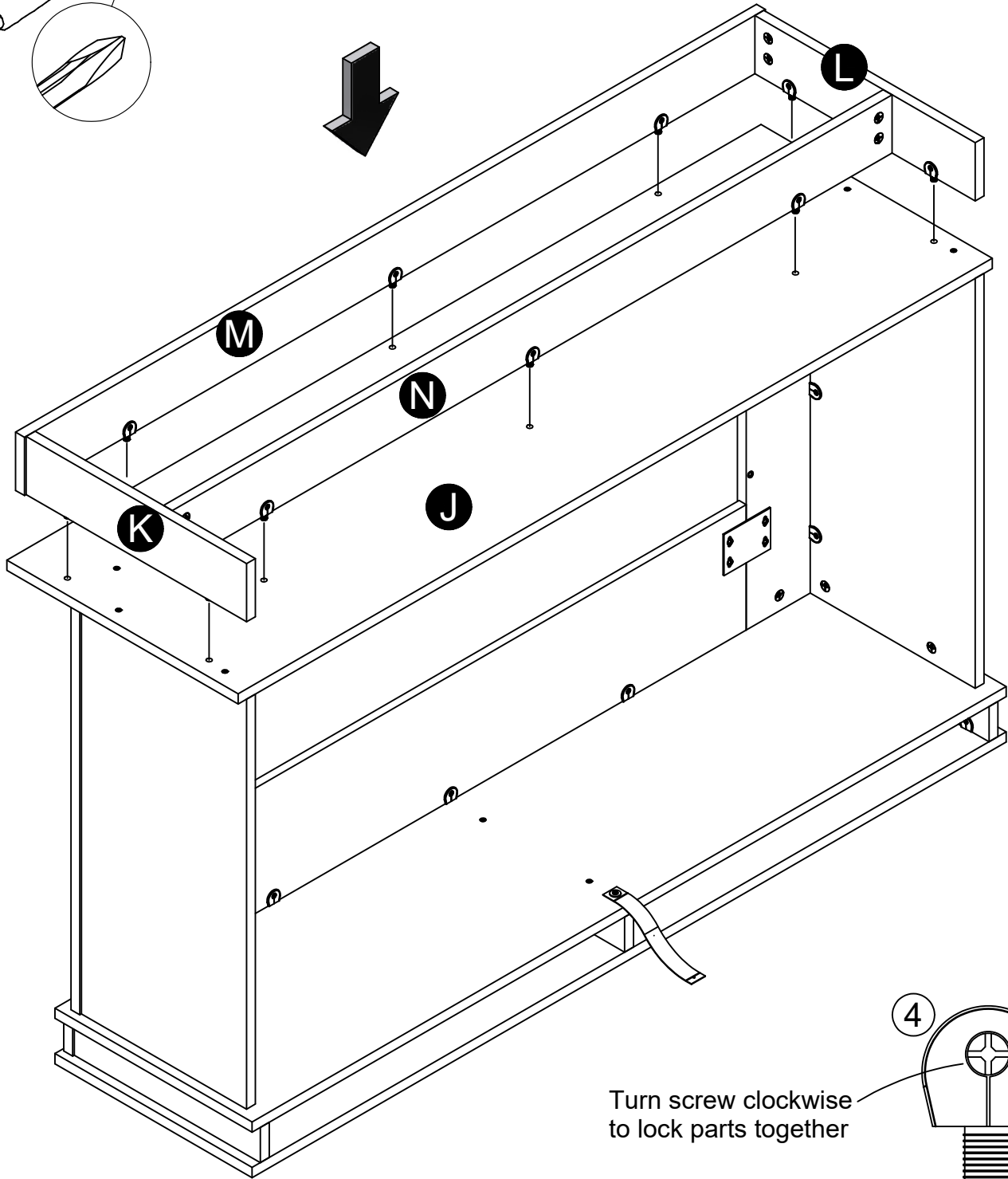
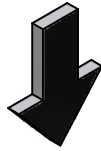
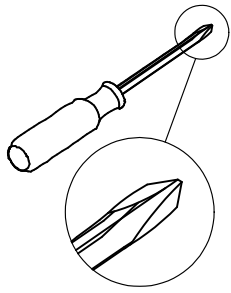

Turn screw clockwise to lock parts together

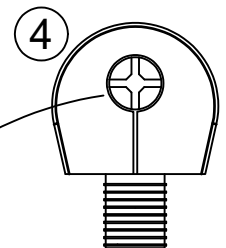

STEP 23

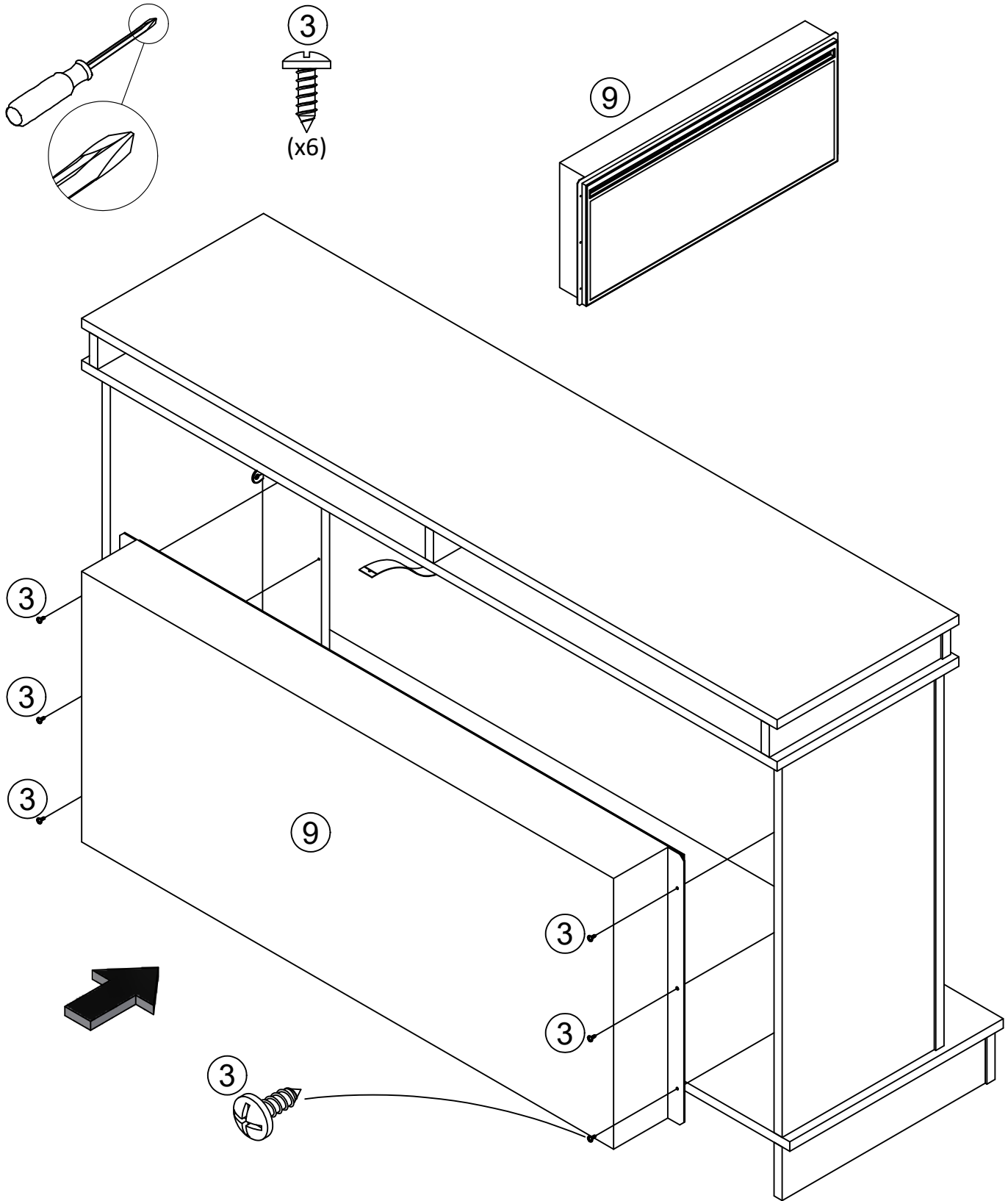

STEP 24

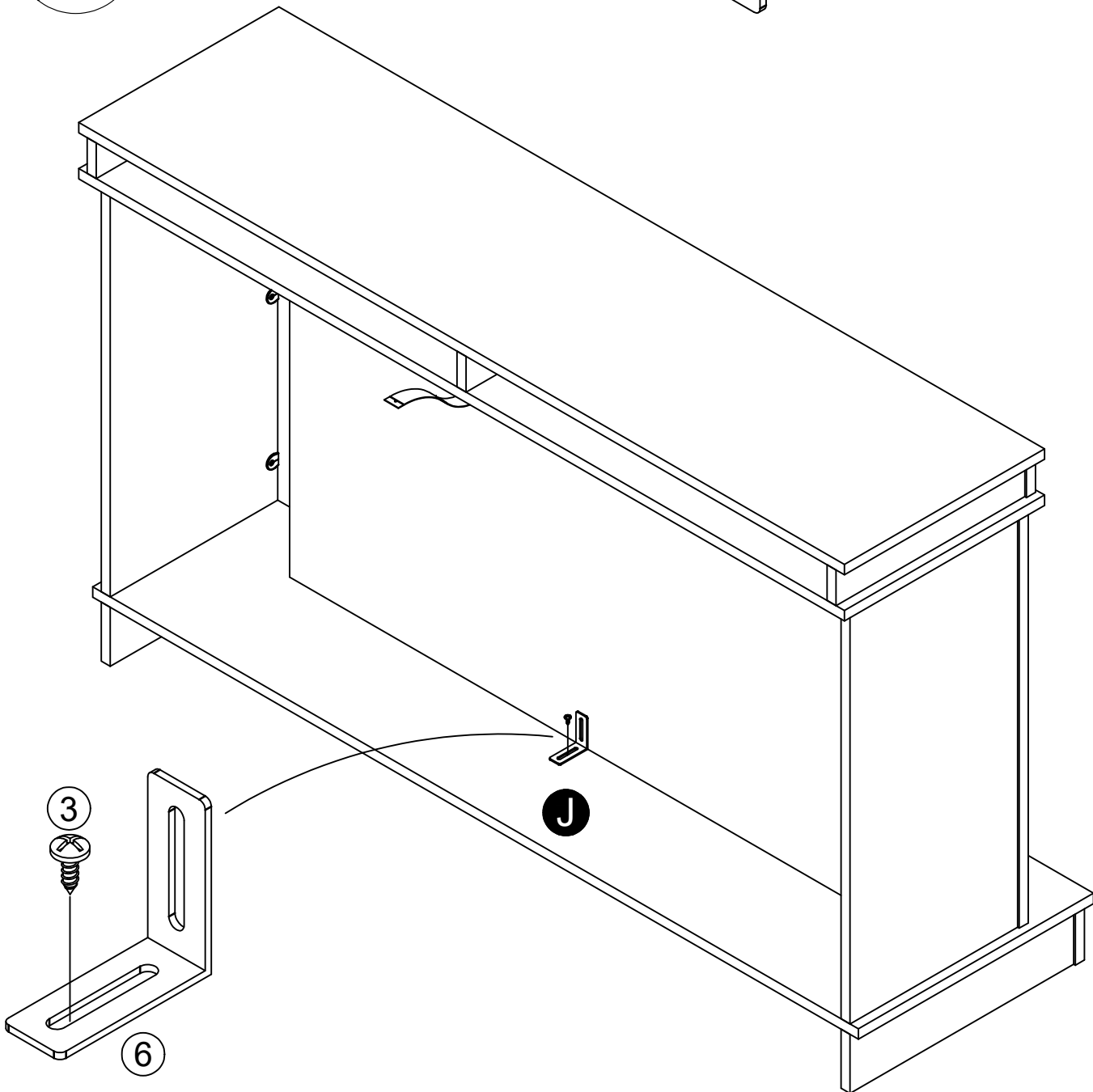
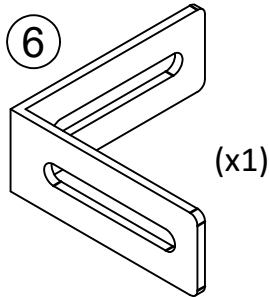
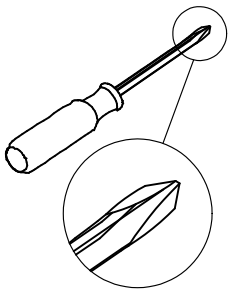

STEP 25

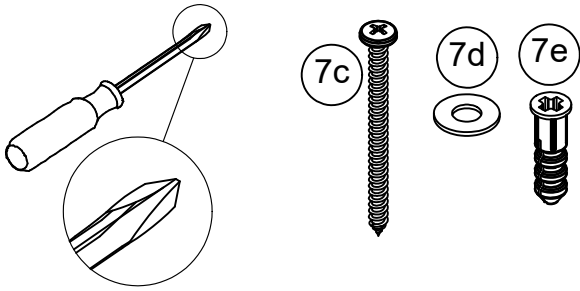

For Masonry, Concrete, or other wall materials:

Consult your local hardware store for appropriate anchors to securely attach the safety bracket.

IMPORTANT: THIS UNIT MUST BE SECURE TO THE WALL TO HELP PREVENT TIPOVER. FOLLOW THESE INSTRUCTIONS TO INSTALL THE ANTI-TIPPING SAFETY BRACKET PROVIDED WITH THIS PRODUCT.

WARNING

Serious or fatal crushing injuries can occur from furniture tipover.

To prevent tipover:

- * Install tipover restraint provided
- * Place heaviest items in the lowest drawers
- * Unless specifically designed to accommodate, do not set TVs or other heavy objects on the top of this product
- * Never allow children to climb or hang on drawers, door, or shelves
- * Never open more than one drawer at a time

Use of tipover restraints may only reduce, but not eliminate the risk of tipover

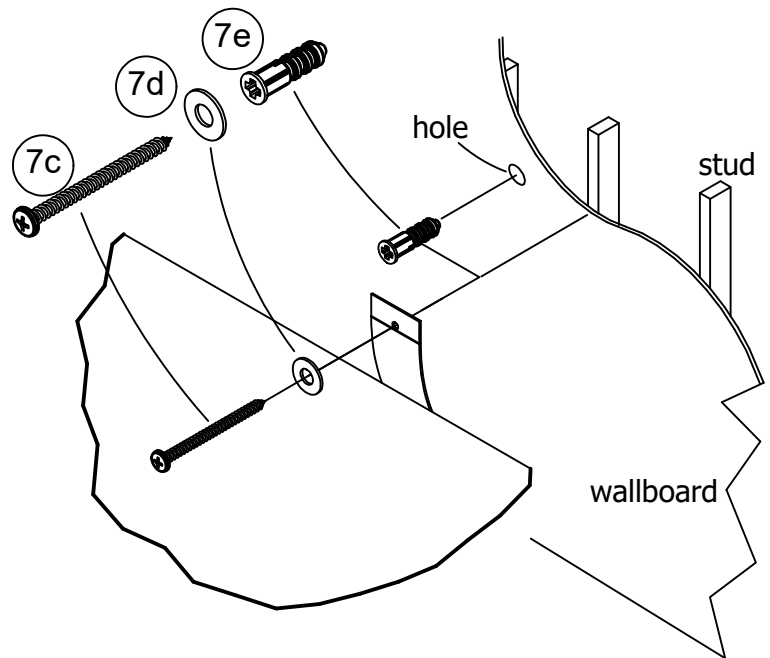

OPTION 1: Attachment into a wall stud (preferred method)

Using a stud finder, locate a stud in the wall. Place your unit against the wall, with the safety bracket aligned in this location. To make driving the screw easier, you can drill a 1/8" diameter pilot hole (3mm) through the safety bracket into the stud. Drive the screw through the safety bracket into the wall stud.

OPTION 2: Attachment into drywall

Locate your unit where desired against a wall and mark the wall through the safety bracket, then move your unit aside. Drill a 3/16" diameter hole (5mm) into the wallboard. Tap the wall anchor into the hole until it is flush. Move your unit into location and fasten the wall bracket to the wall anchor with the screw.

Maximum Loads

This unit has been designed to support the maximum loads shown. Exceeding these load limits could cause sagging, instability, product collapse, and/or serious injury.

No CRT (tube type) TV permitted.

This item has been designed for most flat panel TV's having up to 65" (165.1 CM) diagonal screen size.

Apply TV warning label (B64377) somewhere on your unit for future TV size and weight limits requirements.

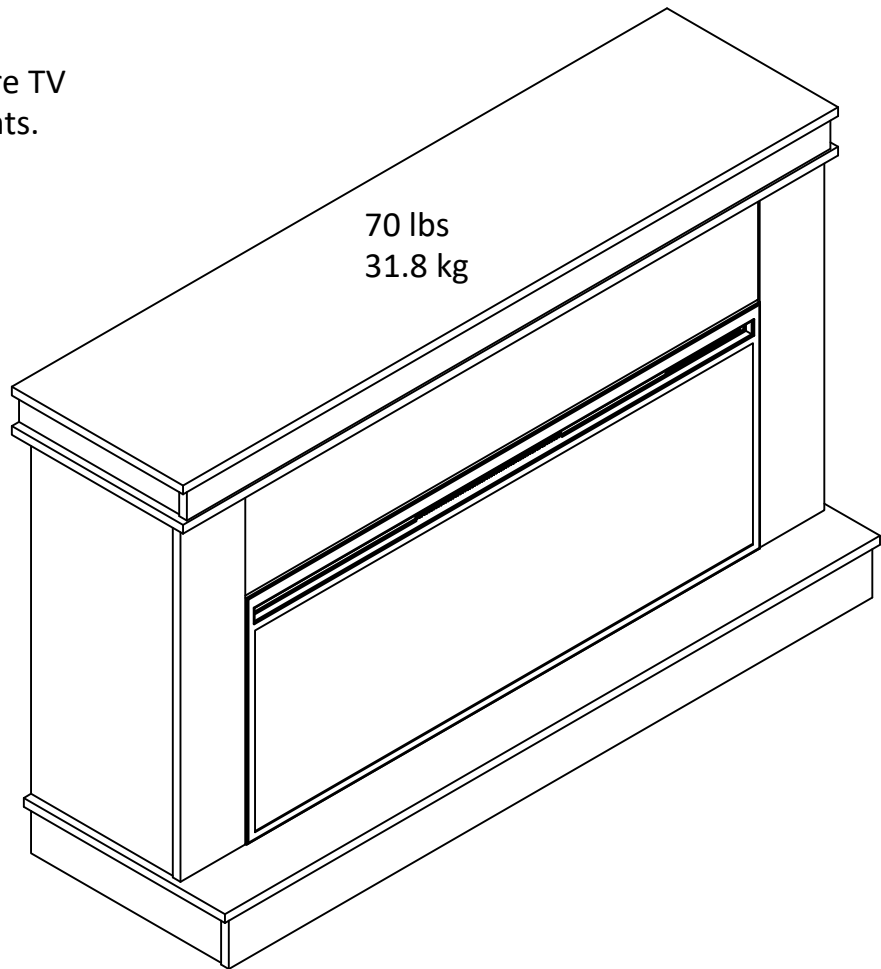

Certificate of Conformity

1. This certificate applies to the Dorel Home Furnishings, Inc. product identified by this instruction manual.
2. This certificate applies to compliance of this product with the CPSC Ban on Lead-Containing Paint (16 CFR 1303).
3. This product is distributed by: Dorel Home Furnishings, Inc.
410 East First Street South
Wright City, MO 63390
636-745-3351
4. Site of Manufacture: Tiffin OH
5. See front page of instruction manual for date of manufacture.

Register your product to receive the following:



- * New trend details - sneak peek on what's new
- * Surveys - have a voice within our community
- * Exclusive deals and discount codes
- * Quick and easy replacement part service

To register your product, visit ameriwoodhome.com

5 Star Rating



Visit your local retailer's website, rate your purchased product and leave us some feedback!

We would like to extend a big "Thank You" to all of our customers for taking the time to assemble this Ameriwood Home product, and to give us your valuable feedback.

*Thank
You!*

Cubierta Delantera

Este libro de instrucciones contiene información **IMPORTANTE** de seguridad. Por favor lea y manténgalo para referencia en el futuro.

No Regrese este producto! Comuníquese con nuestro amigoso equipo de servicio al cliente para obtener ayuda.

Llámenos al: 1-800-489-3351 (Gratis) Lunes

Visitar: www.ameriwoodhome.com

PRECAUCION

Este mueble puede volcarse y causar graves heridas y/o muerte.

Anclar el mueble a un poste de madera en la pared (si esto se requiere).

No Permita que los niños monten el mueble.

Mantenga los artículos más pesados en los cajones de abajo.

Consejos Útiles (página 2)

- Abra su artículo en el área donde usted planea utilizarlo para evitar levantar y moverlo menos
- Identificar, ordenar y contar las piezas antes de intentar ensamblar
- Las clavijas de compresión se golpean con un martillo
- Las diapositivas están marcadas con una R (derecha) y L (izquierda) para la colocación correcta
- Asegúrese de que siempre este el punto localizado en la parte superior de bloqueador de leva este volteado hacia borde exterior
- Utilizar todos los clavos para el panel de atrás y distribuirlos por igual
- El panel de atrás debe utilizarse para asegurarse de que la unidad quede fija y firme
- No use químicas fuertes ni limpiadores abrasivos en este artículo
- Nunca empuje, tire ni arrastre los muebles

Antes de Que Empieces (página 3)

- Lea cuidadosamente cada paso y siga el orden correcto
- Separar y contar todas sus piezas y hardware
- Dése suficiente espacio para el proceso de ensamble
- Tenga las siguientes herramientas: destornillador de cabeza plana, #2 cabeza Phillips
Destornillador y martillo
- Precaución: Si usa un taladro electrónico o un destornillador eléctrico para atornillar, por favor asegúrese que deje de atornillar cuando el tornillo este apretado. Fallar hacer esto puede causar barrer el tornillo.

Sistema de fijar el bloqueo de leva (página 3)

Este sistema de fijar el bloqueo de leva sera usado en todo el proceso ensamble.

Página 9, 16, 17, 21, 29

Gira el tornillo en sentido horario para unir las partes.

Página 32

Para mampostería, concreto u otros materiales de pared:

Consulta en tu ferretería local para encontrar los anclajes adecuados para fijar de manera segura el soporte de seguridad.

IMPORTANTE: ESTA UNIDAD DEBE ESTAR SEGURA A LA PARED PARA AYUDAR A PREVENIR QUE SE VUELQUE. SIGUE ESTAS INSTRUCCIONES PARA INSTALAR EL SOPORTE DE SEGURIDAD ANTIVUELCO QUE VIENE CON ESTE PRODUCTO.

ADVERTENCIA

Pueden ocurrir lesiones graves o mortales debido al vuelco del mueble.

Para prevenir el vuelco:

- * Instala el dispositivo antivuelco proporcionado
- * Coloca los objetos más pesados en los cajones más bajos
- * A menos que esté diseñado específicamente para soportarlos, no coloques televisores u otros objetos pesados en la parte superior de este producto
- * Nunca permitas que los niños trepen o se cuelguen de los cajones, puertas o estantes
- * Nunca abras más de un cajón a la vez

El uso de dispositivos antivuelco puede reducir, pero no eliminar, el riesgo de vuelco

OPCIÓN 1: Fijación en un montante de la pared (método preferido)

Usando un buscador de montantes, ubica un montante en la pared. Coloca tu unidad contra la pared, con el soporte de seguridad alineado en esta ubicación. Para facilitar la inserción del tornillo, puedes perforar un agujero piloto de 1/8" de diámetro (3mm) a través del soporte de seguridad y en el montante. Inserta el tornillo a través del soporte de seguridad y en el montante de la pared.

OPCIÓN 2: Fijación en pladur

Ubica tu unidad donde desees contra una pared y marca la pared a través del soporte de seguridad, luego mueve tu unidad a un lado. Haz un agujero de 3/16" de diámetro (5mm) en la placa de yeso. Inserta el anclaje de pared en el agujero hasta que quede al ras. Mueve tu unidad a la ubicación y asegura el soporte de pared al anclaje de pared con el tornillo.

Página 33

CARGA MAXIMA

Esta unidad ha sido diseñada para soportar las cargas máximas indicadas. Superar estos límites de carga podría provocar que se hunda, inestabilidad, colapso del producto o lesiones graves.

No se permite televisión CRT (tipo tubo).

Este artículo ha sido diseñado para la mayoría de los televisores de panel plano de hasta 65" (165,1 CM) de tamaño diagonal de pantalla.

Aplica la etiqueta de advertencia de TV (B64377) en algún lugar de tu unidad para futuros requisitos de límites de tamaño y peso de la TV.

Página 34

Registre su producto para recibir lo siguiente:

- * Detalles de nuevas tendencias - Vistazo a lo nuevo
- * Encuestas - aloc su voz entre su comunidad
- * Códigos de ofertas y descuentos exclusivos
- * Fácil y rápido servicio de partes de remplace

Para registrar su producto, visite ameriwoodhome.com

Clasificación de 5 estrellas

Visite el sitio web de su tienda local, califique su comprado y denos sus comentarios!

Nos gustaría enviar un gran "Agradecimiento" a todos nuestros clientes por tomarse el tiempo de ensamblar este producto de Ameriwood Home, y por darnos sus valiosos comentarios.

Gracias

Couverture Avant

CE LIVRET D'INSTRUCTION CONTIENT DES INFORMATIONS **IMPORTANTES** SUR LA SÉCURITÉ. VEUILLEZ LIRE ET GARDER POUR UNE RÉFÉRENCE FUTURE

Ne retournez pas ce produit! Contactez notre équipe de service à la clientèle amicale d'abord pour obtenir de l'aide.

Appelez-nous: 1-800-489-3351 (sans frais)

Visitez: www.ameriwoodhome.com

ATTENTION

Le meuble peut basculer et causer des blessures graves ou la mort.

Ancrer le meuble à une planche murale dans le mur (si indiqué).

Ne laissez pas les enfants grimper sur le meuble.

Placez les articles lourds sur les étagères ou dans les tiroirs inférieurs.

Astuces Utiles (page 2)

-Ouvrez votre article dans la zone que vous prévoyez de le garder pour moins de levage lourd

-Identifier, trier et compter les pièces avant d'essayer d'assembler

-Les goujons de compression sont taraudés avec un Marteau

-Les glissières sont marquées d'un R (droit) et d'un L (gauche) pour un bon placement

-Assurez-vous toujours de faire face la pointe situé sur le haut de la Serrure de Came vers le bord extérieur

-Utiliser tous les clous fournis pour le panneau arrière et les répartir également

-Le panneau arrière doit être utilisé pour vous assurer que votre appareil est robuste

-N'utilisez pas de produits chimiques agressifs ou de nettoyeurs abrasifs sur cet appareil

-Ne jamais pousser, tirer, ou faire glisser votre meuble

Avant de Commencer (page 3)

-Lisez attentivement chaque étape et suivez le bon ordre

-Séparez et comptez toutes vos pièces et matériaux

-Donnez-vous suffisamment de place pour l'assemblage

-Avoir les outils suivants: tournevis à tête plate, #2 tournevis Phillips, et Marteau

-Attention: Si vous utilisez une perceuse électrique ou un tournevis électrique pour visser, veillez à ralentir et arrêter lorsque la vis est bien serrée. Le non-respect de cette consigne peut endommager la vis.

Système de Fixation de Came (page 3)

Ce Système de Fixation de Came sera utilisé tout au long de l'assemblage

Page 9, 16, 17, 21, 29

Tourner la vis dans le sens des aiguilles d'une montre pour verrouiller les pièces ensemble.

Page 32

Pour la maçonnerie, le béton ou d'autres matériaux muraux :

Renseignez-vous auprès de votre quincaillerie locale pour obtenir les ancrages appropriés afin de fixer solidement le support de sécurité.

IMPORTANT : CET APPAREIL DOIT ÊTRE FIXÉ AU MUR POUR ÉVITER QU'IL NE BASCULE. SUIVEZ CES INSTRUCTIONS POUR INSTALLER LE SUPPORT DE SÉCURITÉ ANTI-BASCULEMENT FOURNI AVEC CE PRODUIT.

AVERTISSEMENT

Le basculement d'un meuble peut entraîner des blessures graves, voire mortelles, par écrasement.

Pour éviter le basculement :

- * Installez le dispositif anti-basculement fourni
- * Placer les objets les plus lourds dans les tiroirs les plus bas.
- * Ne pas poser de téléviseur ou d'autres objets lourds sur le dessus de l'appareil, sauf s'il a été spécifiquement conçu à cet effet.
- * Ne jamais laisser les enfants grimper ou s'accrocher aux tiroirs, aux portes ou aux étagères.
- * Ne jamais ouvrir plus d'un tiroir à la fois.

L'utilisation de dispositifs de retenue en cas de basculement ne peut que réduire, mais pas éliminer, le risque de basculement.

OPTION 1 : Fixation dans un montant mural (méthode préférée)

À l'aide d'un détecteur de montants, repérez un montant dans le mur. Placez votre appareil contre le mur, avec le support de sécurité aligné à cet endroit. Pour faciliter l'enfoncement de la vis, vous pouvez percer un avant-trou de 1/8 pouce de diamètre (3 mm) à travers le support de sécurité dans le montant. Enfoncez la vis à travers le support de sécurité dans le montant du mur.

OPTION 2 : Fixation dans les cloisons sèches

Placez votre appareil à l'endroit souhaité contre un mur et marquez le mur à travers le support de sécurité, puis mettez votre appareil de côté. Percez un trou de 3/16 pouces de diamètre (5 mm) dans le panneau mural. Tapez l'ancrage mural dans le trou jusqu'à ce qu'il soit affleurant. Mettez votre appareil en place et fixez le support mural à l'ancrage mural à l'aide de la vis.

Page 33

CHARGES MAXIMALES

Cet appareil a été conçu pour supporter les charges maximales indiquées. Le dépassement de ces limites de charge peut entraîner un affaissement, une instabilité, un effondrement du produit et/ou des blessures graves.

Les téléviseurs à tube cathodique ne sont pas autorisés.

Cet article a été conçu pour la plupart des téléviseurs à écran plat dont la diagonale d'écran ne dépasse pas 65 pouces (165,1 cm).

Appelez l'étiquette d'avertissement TÉLÉVISION (B64377) quelque part sur votre appareil pour connaître les exigences futures en matière de taille et de poids du téléviseur.

Page 34

Enregistrez votre produit pour recevoir les éléments suivantes:

- * Détails sur les nouvelles tendances - un aperçu sur les nouveautés
- * Sondages - avoir une voix au sein de notre communauté
- * Offres exclusives et codes promo
- * Service de pièces de rechange rapide et facile

Pour enregistrer votre produit, visitez ameriwoodhome.com

5 Étoiles

Visitez le site Web de votre détaillant local, évaluez votre produit acheté et laissez-nous quelques commentaires !

Nous tenons à offrir un grand "Merci" à tous nos clients pour avoir pris le temps d'assembler ce produit "Ameriwood Home", et de nous donner vos commentaires précieux.

Merci