

# 2129340COM Fireplace Mantel

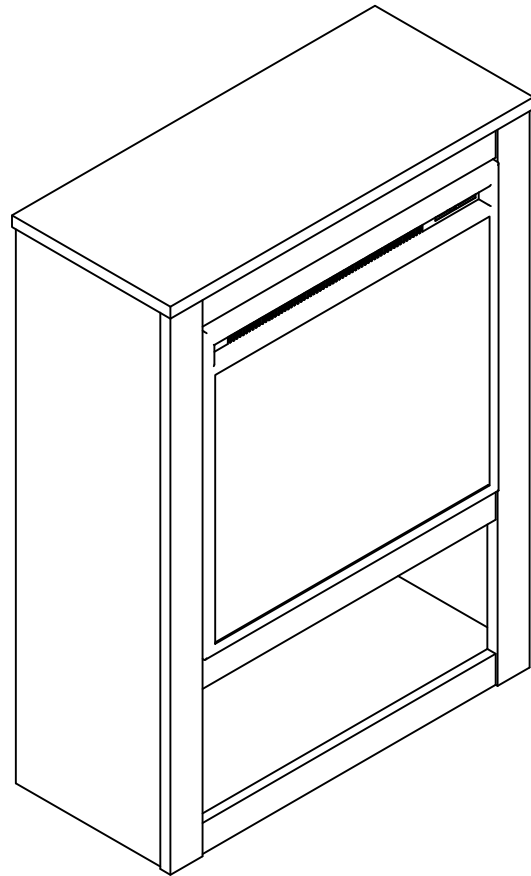

Date of Purchase \_\_\_ / \_\_\_ / \_\_\_  
Lot Number:

B342129340COM0



**Do Not Return This Product!**  
Contact our customer service team for help first.  
**Call:** 1-800-489-3351 (toll free)  
Monday-Friday 9am - 5pm CST  
**Visit:** [www.ameriwoodhome.com](http://www.ameriwoodhome.com)

THIS INSTRUCTION BOOKLET CONTAINS **IMPORTANT** SAFETY INFORMATION. PLEASE READ AND KEEP FOR FUTURE REFERENCE.

## Secure Your Furniture

Keep your home and family safe with the wall anchor kit that is included with the product.

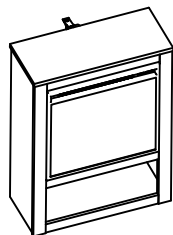

Serious or fatal crushing injuries can occur from tipping furniture.

**WARNING:** Manufacturer assumes no liability for improper installation or excessive loads placed on screws or bracket. This wall anchor is not a substitute for proper adult supervision.

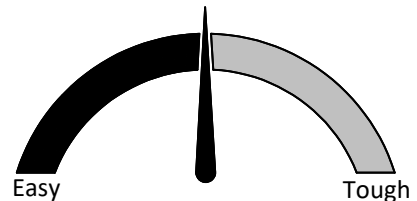

Assembly Difficulty Meter

Follow Ameriwood Home



## Contact Us!

### Do NOT return this product!

Contact our friendly customer service team first for help.



Visit [ameriwoodhome.com](http://ameriwoodhome.com) to view the limited warranty valid in the U.S. and Canada.

Assembly Tips



## Helpful Hints

PEOPLE NEEDED FOR ASSEMBLY: 1-2

- Open your item in the area you plan to keep it to avoid excessive heavy lifting.
- Identify, sort and count the parts before attempting assembly.
- Compression dowels are lightly tapped in with a hammer.
- Slides are labeled with a **R** (right) and **L** (left) for proper placement.
- Make sure to always face the point on the top of the Cam Lock towards the outer edge.
- Use all the nails provided for the back panel and spread them out equally.
- Back panel must be used to make sure your unit is sturdy.
- Do NOT use harsh chemicals or abrasive cleaners on this item.
- Never push, pull, or drag your furniture.



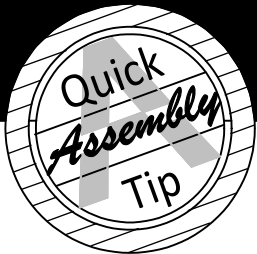

## Before You Start



- ✓ Read through each step carefully and follow the proper order
- ✓ Separate and count all your parts and hardware  
Parts are labeled on the surface or edge of the part
- ✓ Give yourself enough room for the assembly process
- ✓ Have the following tools: Flat Head Screwdriver, #2 Phillips Head Screwdriver and Hammer
- ✓ Caution: If using a power drill or power screwdriver for screwing, please be aware to slow down and stop when screw is tight. Failure to do so may result in stripping the screw.

## Cam Lock Fastening System

This Cam Lock Fastening System will be used throughout the assembly process.

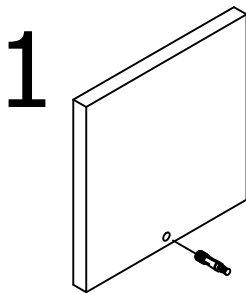

1 Press CAM BOLT into hole.

2

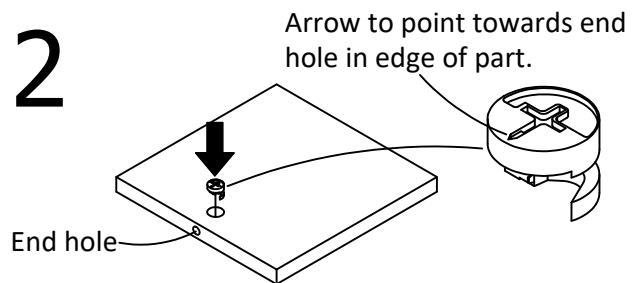

Press CAM LOCK into hole.

3

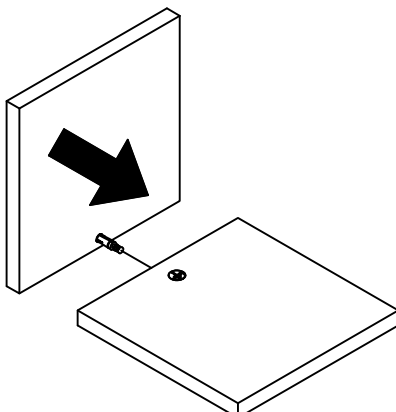

Press parts together so CAM BOLT inserts into edge hole.

4

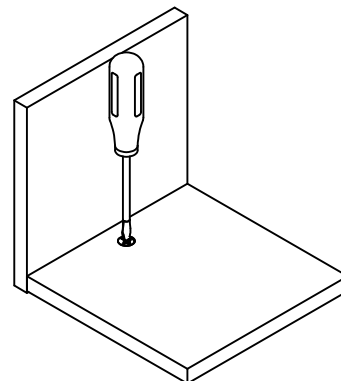

Using a screwdriver, turn the CAM LOCK clockwise to lock the CAM LOCK and CAM BOLT into their holes and fastening parts together.

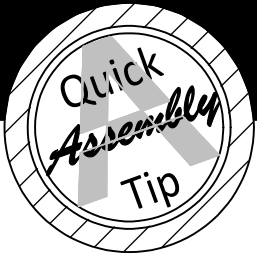

# Before You Start

Please Note:

You may need to lightly tap the wood dowels into the holes during your assembly process.

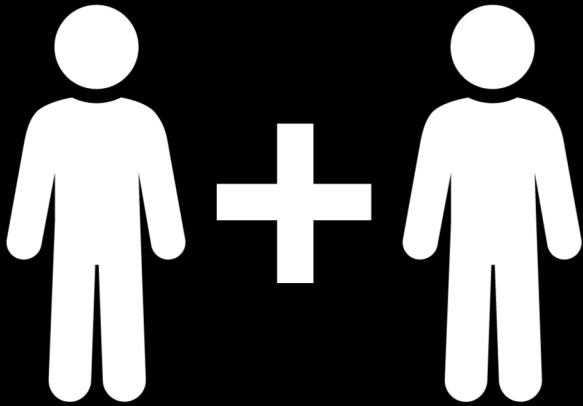
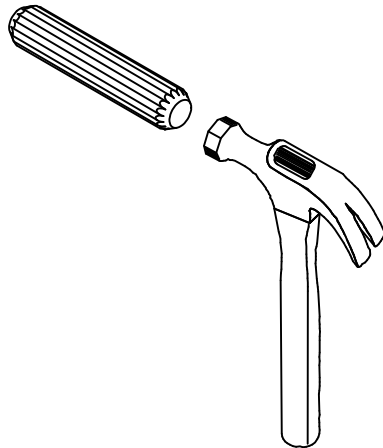

**2 PEOPLE NEEDED FOR ASSEMBLY**

**2 PERSONAS NECESITADAS  
PARA LA ASAMBLEA**

**2 PERSONNES NÉCESSAIRES  
POUR L'ASSEMBLAGE**

**CAUTION:** Failure to use 2 people for assembly could result in unit damage or personal injury.

**PRECAUCIÓN:** Si no se utilizan 2 personas para el ensamblaje, se pueden producir daños en la unidad o lesiones personales.

**ATTENTION:** Échec d'utiliser 2 personnes pour l'assemblage peut causer du dommage au meuble ou causer des blessures.

# Board Identification

Not actual size

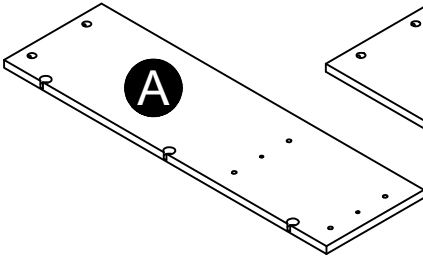

Left Panel  
32129340010

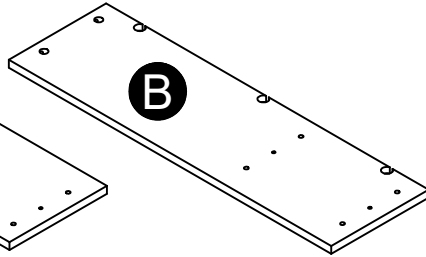

Right Panel  
32129340020

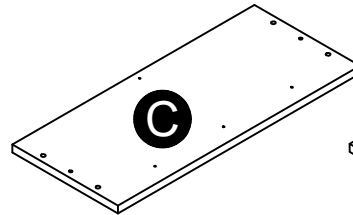

Top  
32129340030

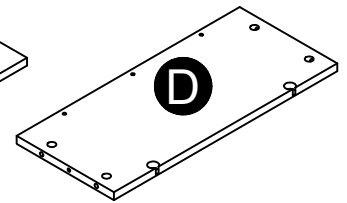

Bottom  
32129340040

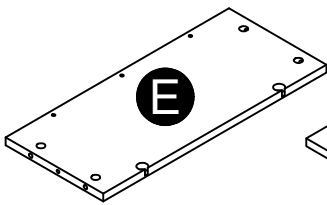

Shelf  
32129340050

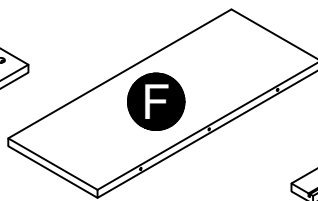

Back  
32129340060

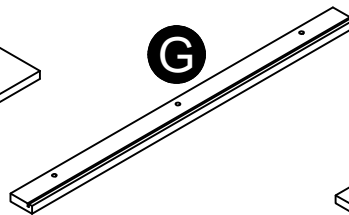

Vertical Rail (x2)  
32129340070

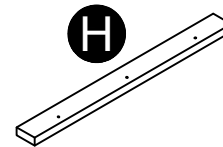

Top Rail  
32129340080

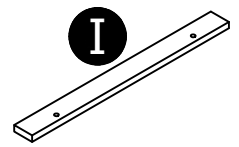

Bottom Rail  
32129340090

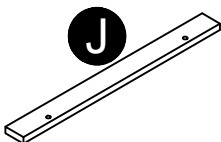

Middle Rail  
32129340100

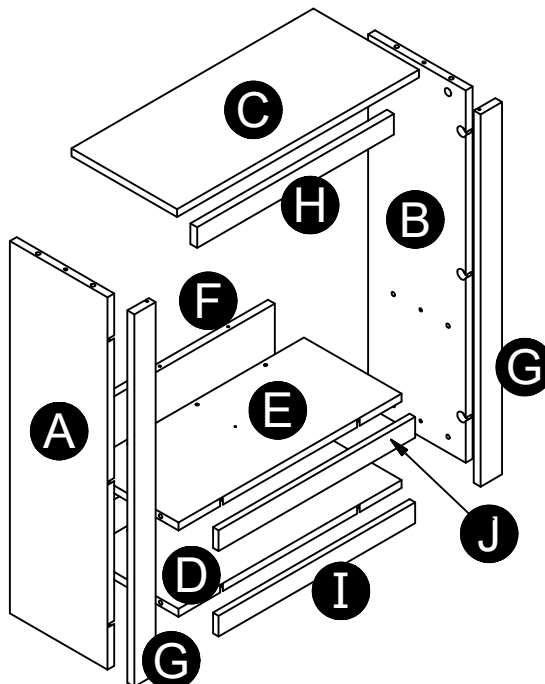

# Part List

## Actual Size

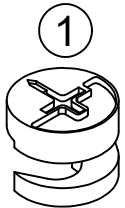

(x12)  
#A22700  
cam lock

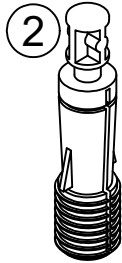

(x12)  
#A22710  
cam bolt



(x6)  
#A21670  
wood dowel

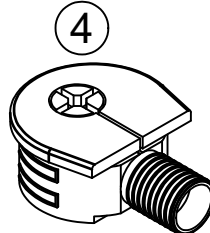

(x10)  
#A22760  
quick lock

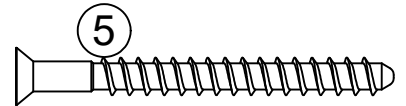

(x6)  
#A23030  
confirmat screw

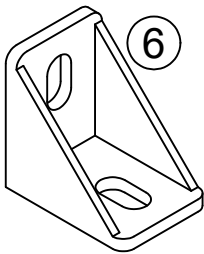

(x3)  
#A53510  
angle bracket



(x13)  
#A12120  
7/16" pan head

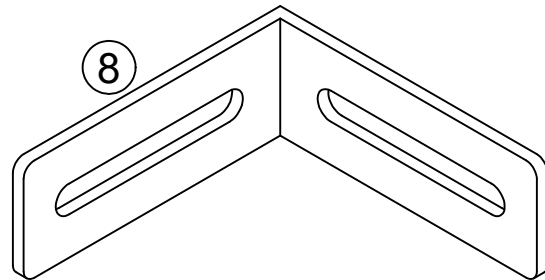

(x1)  
#A53655  
bracket

## Not Actual Size

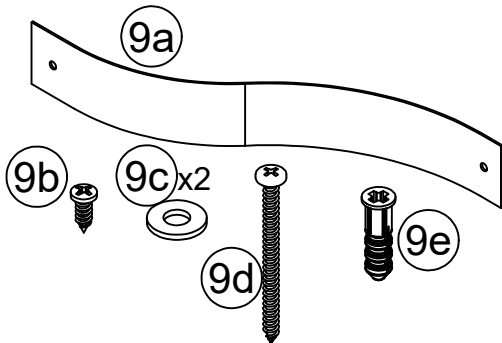

(x1)  
#A84000  
safety strap kit

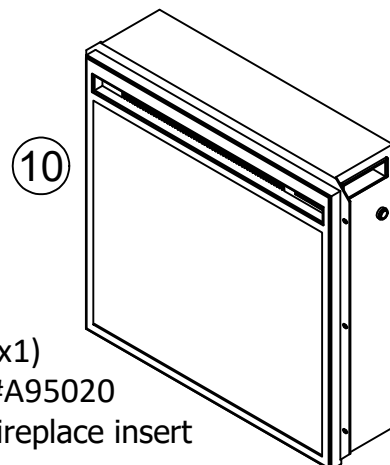

(x1)  
#A95020  
fireplace insert

## STEP 1

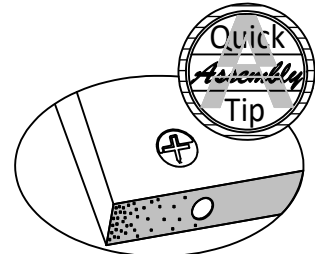
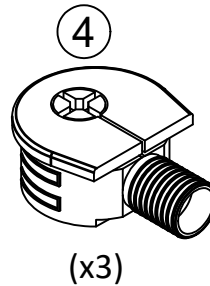
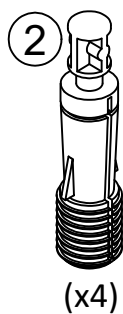
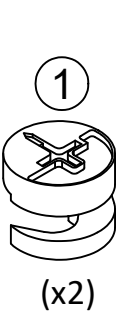
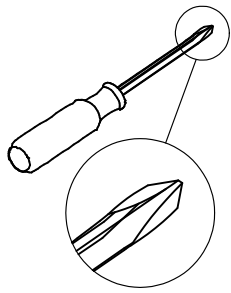

Proper orientation of CAM LOCK

Insert quick locks (4) into holes in left panel (A). Press vertical rail (G) against front edge of left panel (A) engaging the quick locks (4). Turn quick locks (4) clockwise to lock both parts in place. Install rest of hardware as shown.

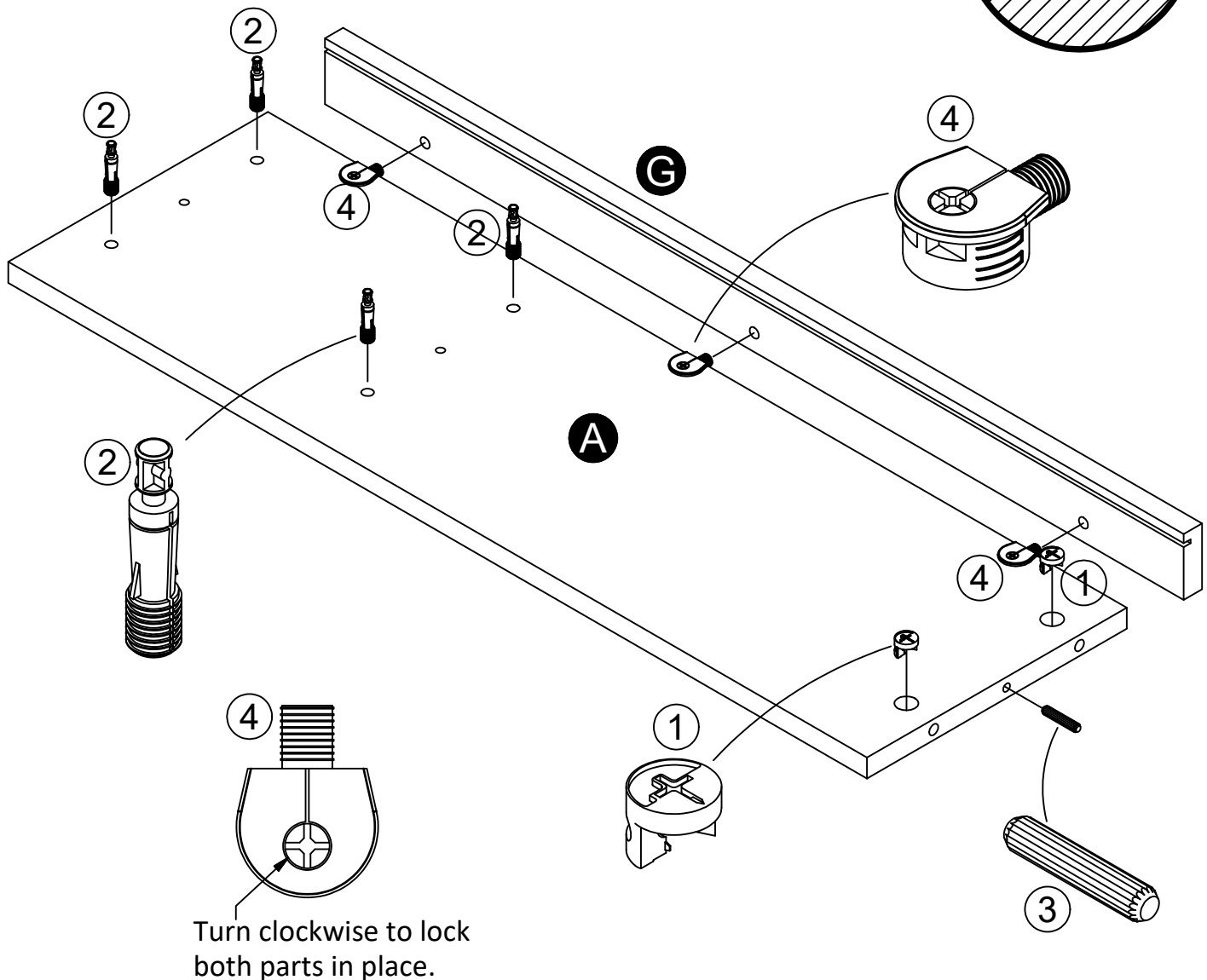
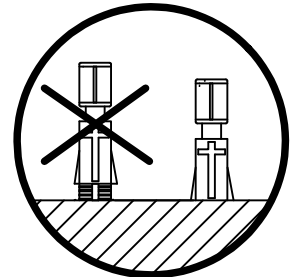

# STEP 2

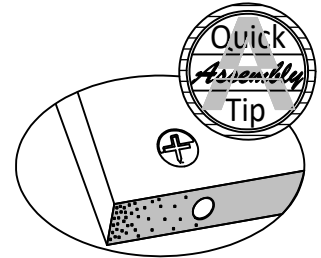
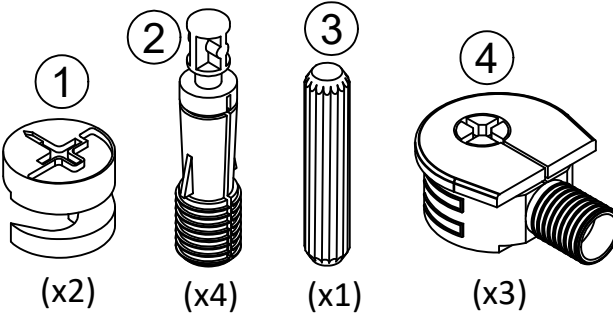
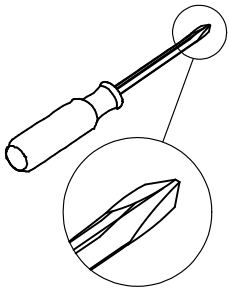

Proper orientation of CAM LOCK

Insert quick locks (4) into holes in right panel (B). Press vertical rail (G) against front edge of right panel (B) engaging the quick locks (4). Turn quick locks (4) clockwise to lock both parts in place. Install rest of hardware as shown.

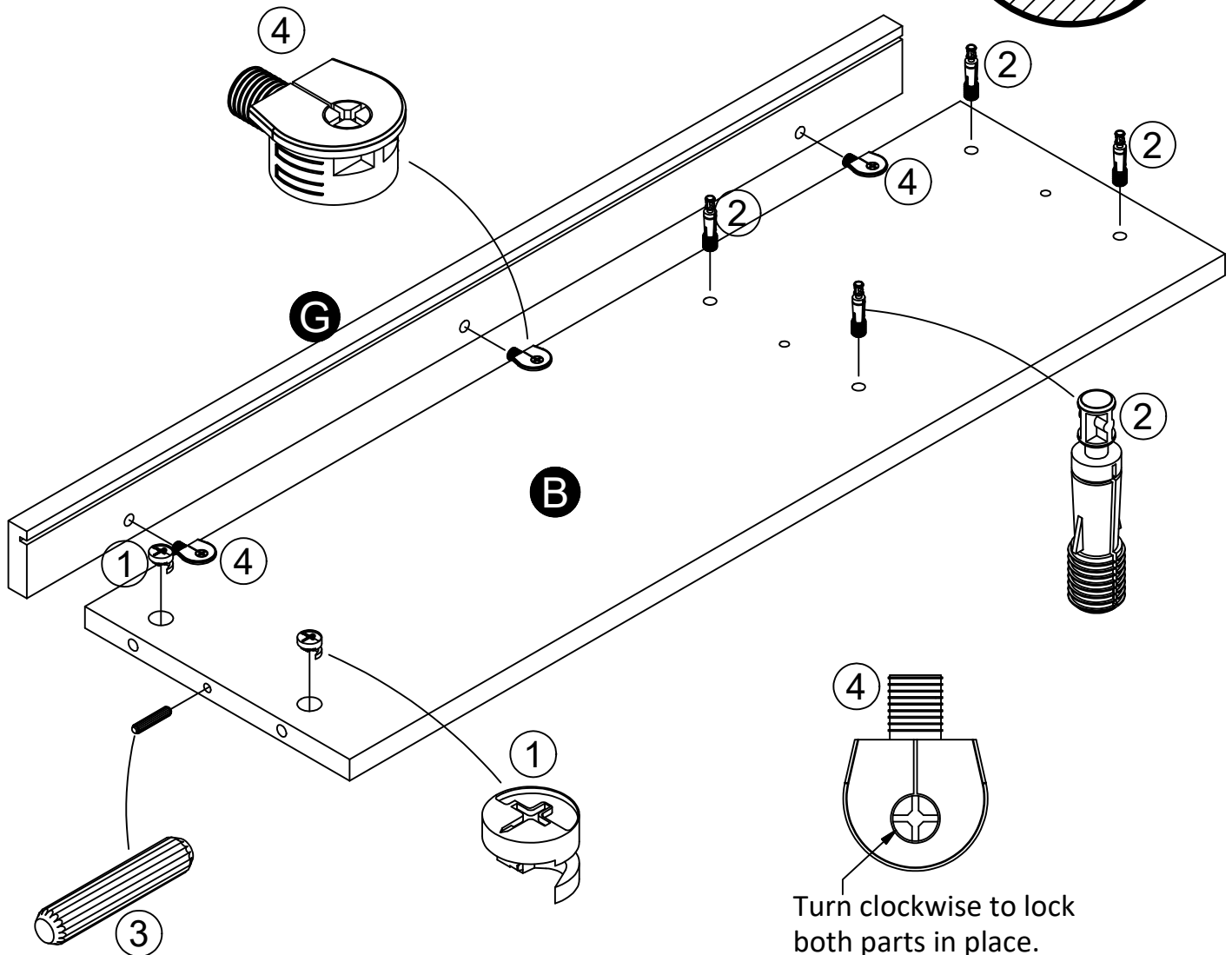
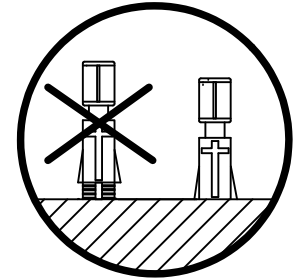

Turn clockwise to lock both parts in place.



## STEP 3

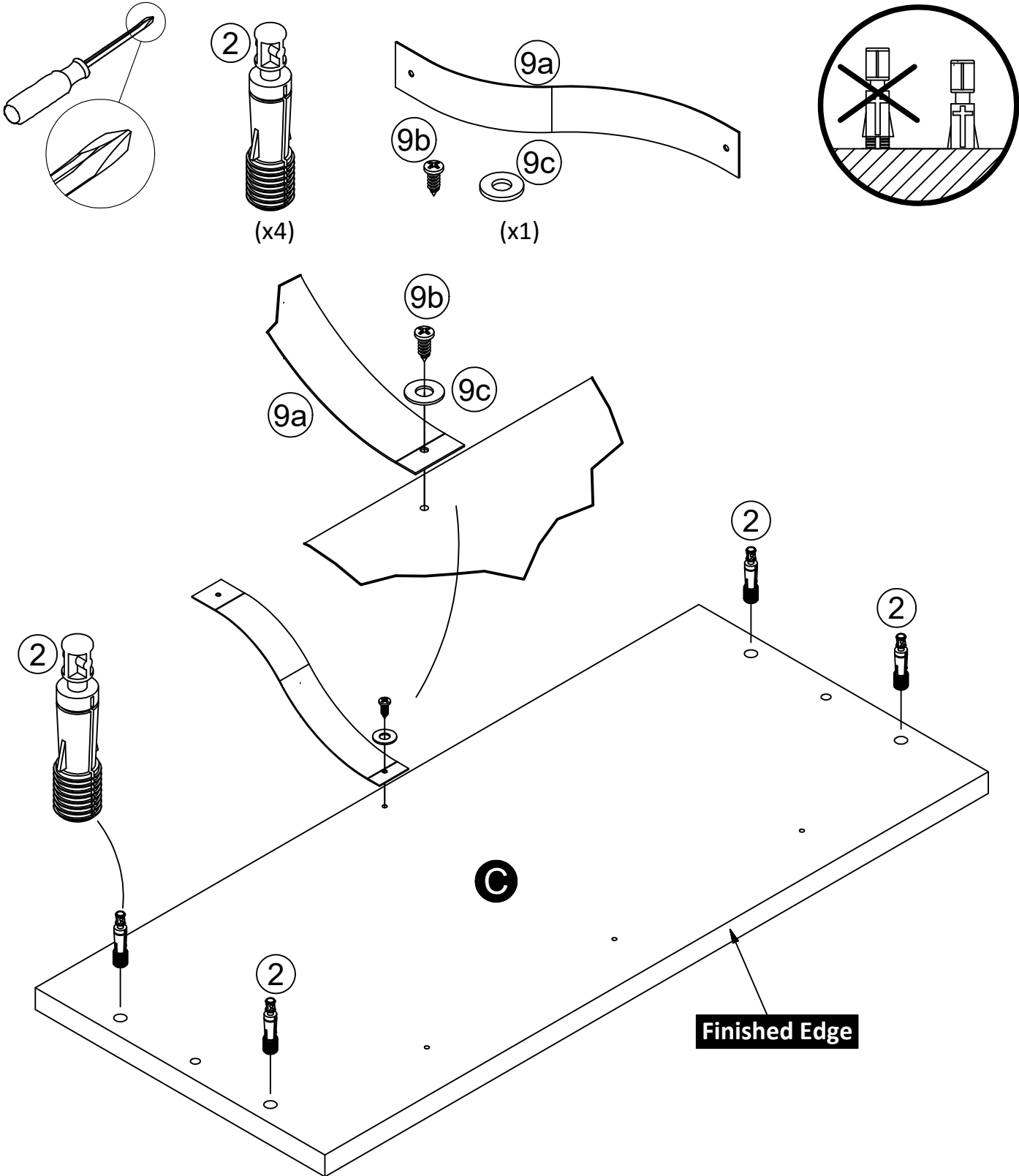

## STEP 4

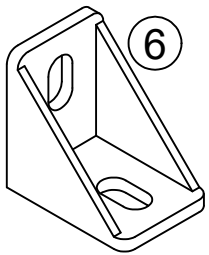
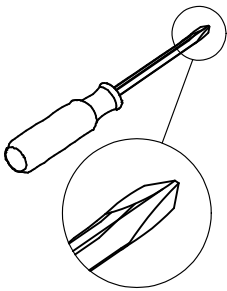

(x3)



(x6)

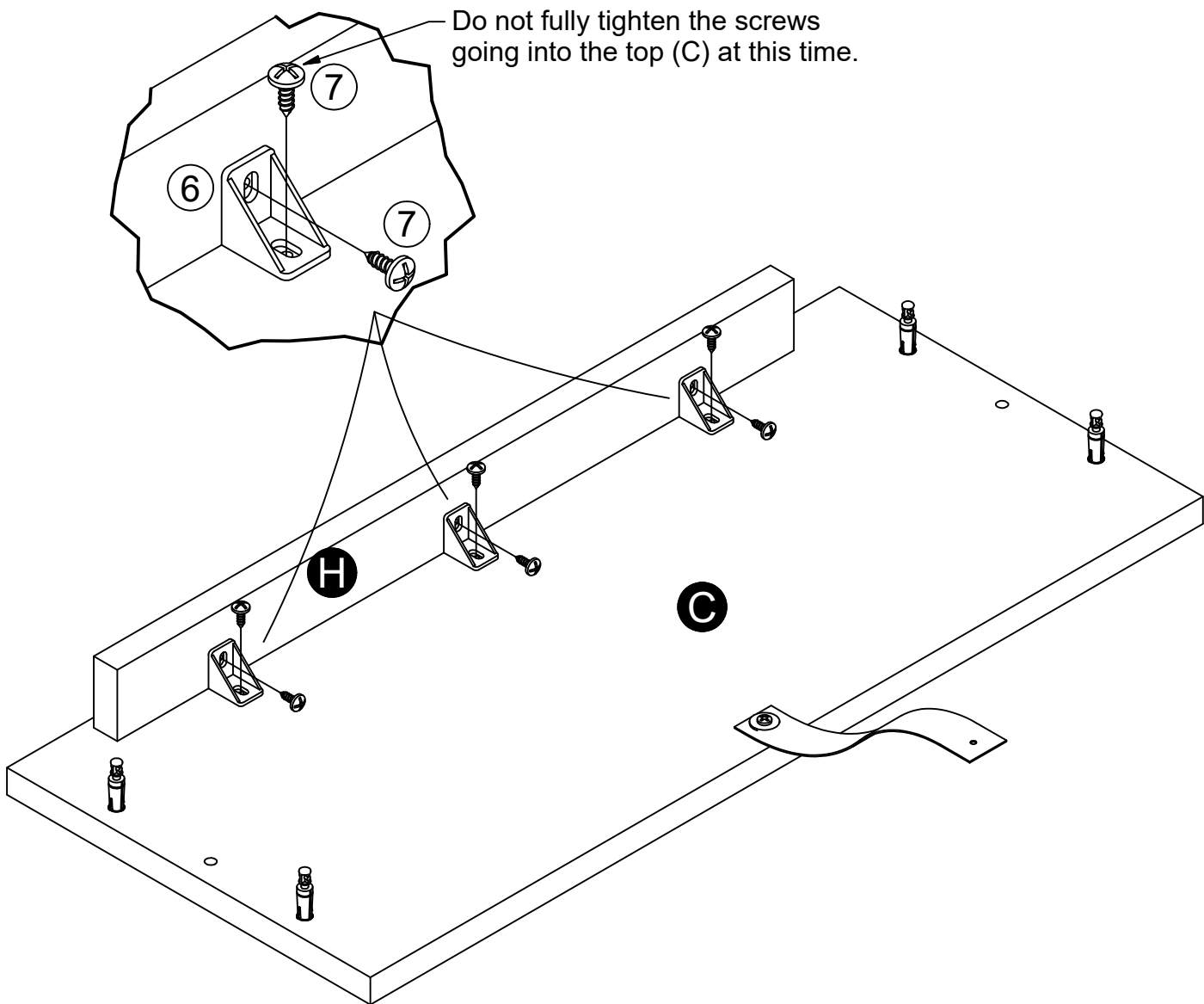

# STEP 5

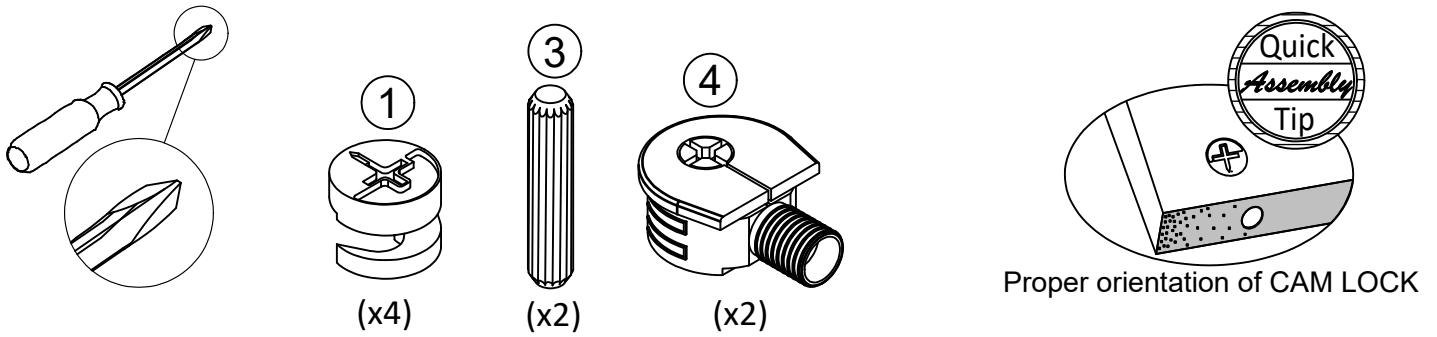

Insert quick locks (4) into holes in the bottom (D). Press bottom rail (I) against front edge of the bottom (D) engaging the quick locks (4). Turn quick locks (4) clockwise to lock both parts in place. Install rest of hardware as shown.

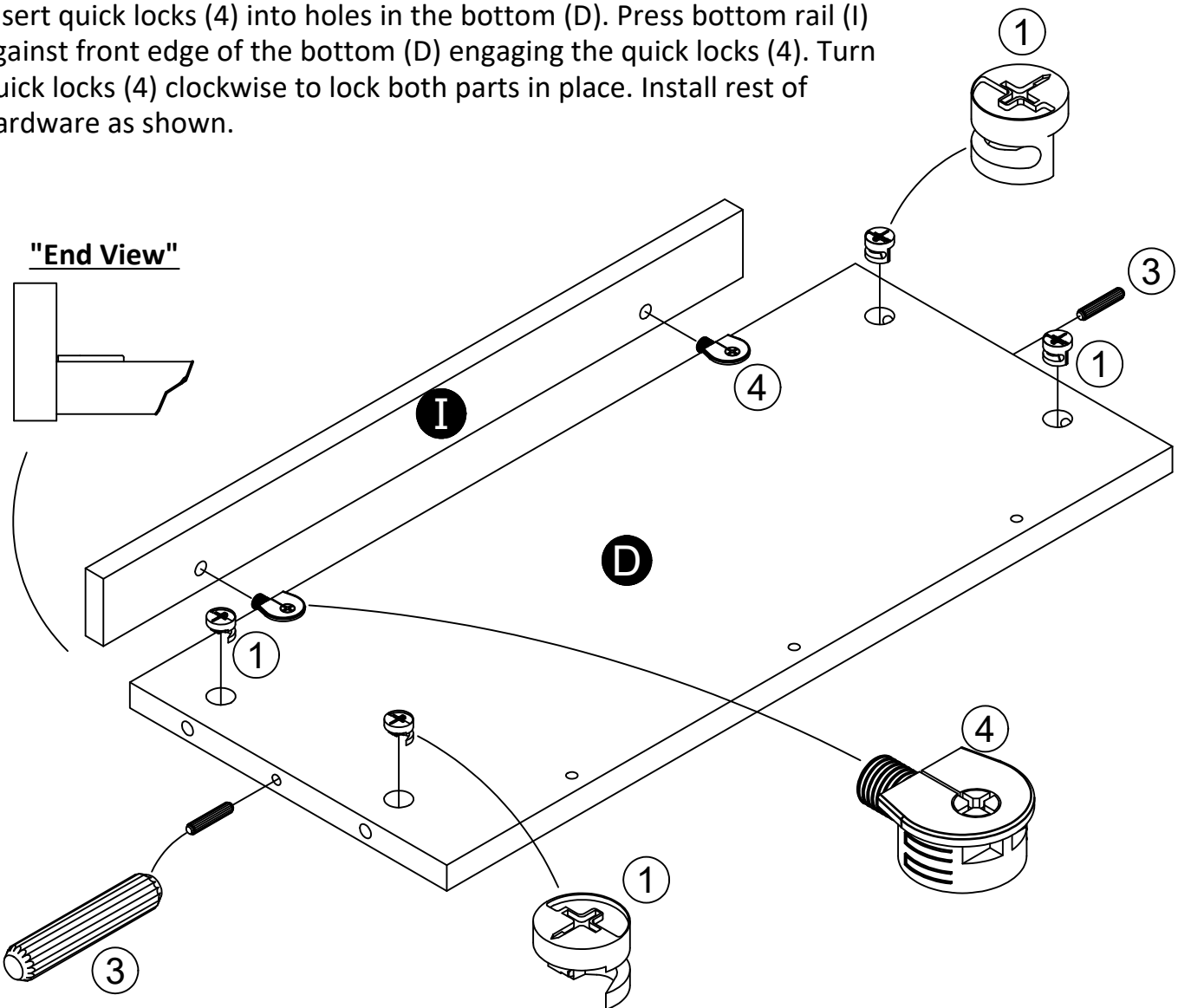

## STEP 6

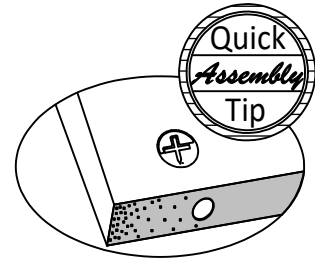
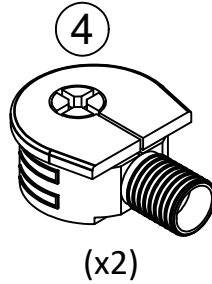
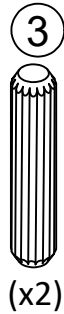
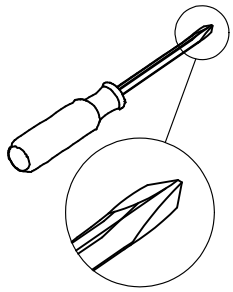

Proper orientation of CAM LOCK

Insert quick locks (4) into holes in the shelf (E). Press middle rail (J) against front edge of the shelf (E) engaging the quick locks (4). Turn quick locks (4) clockwise to lock both parts in place. Install rest of hardware as shown.

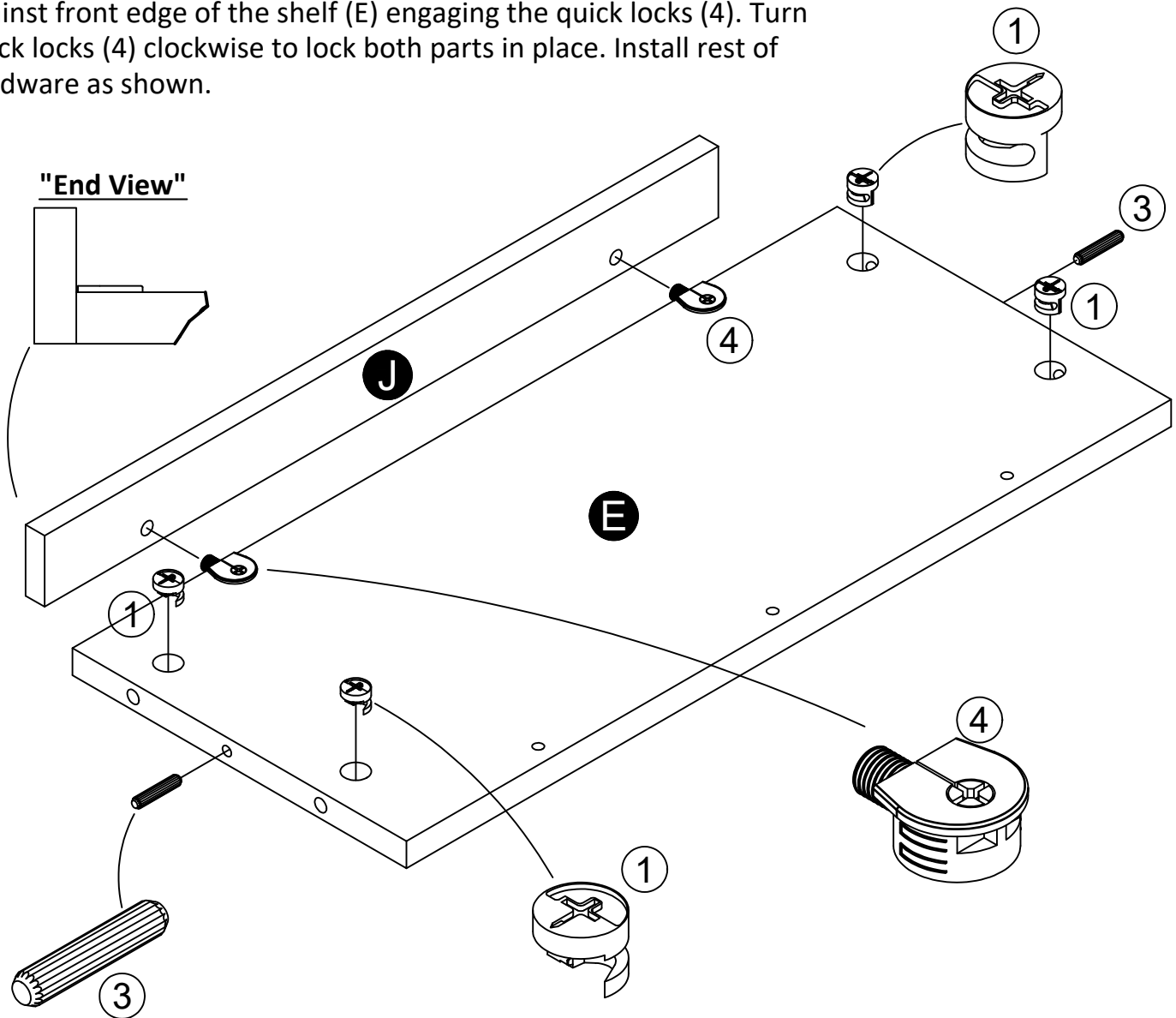

## STEP 7

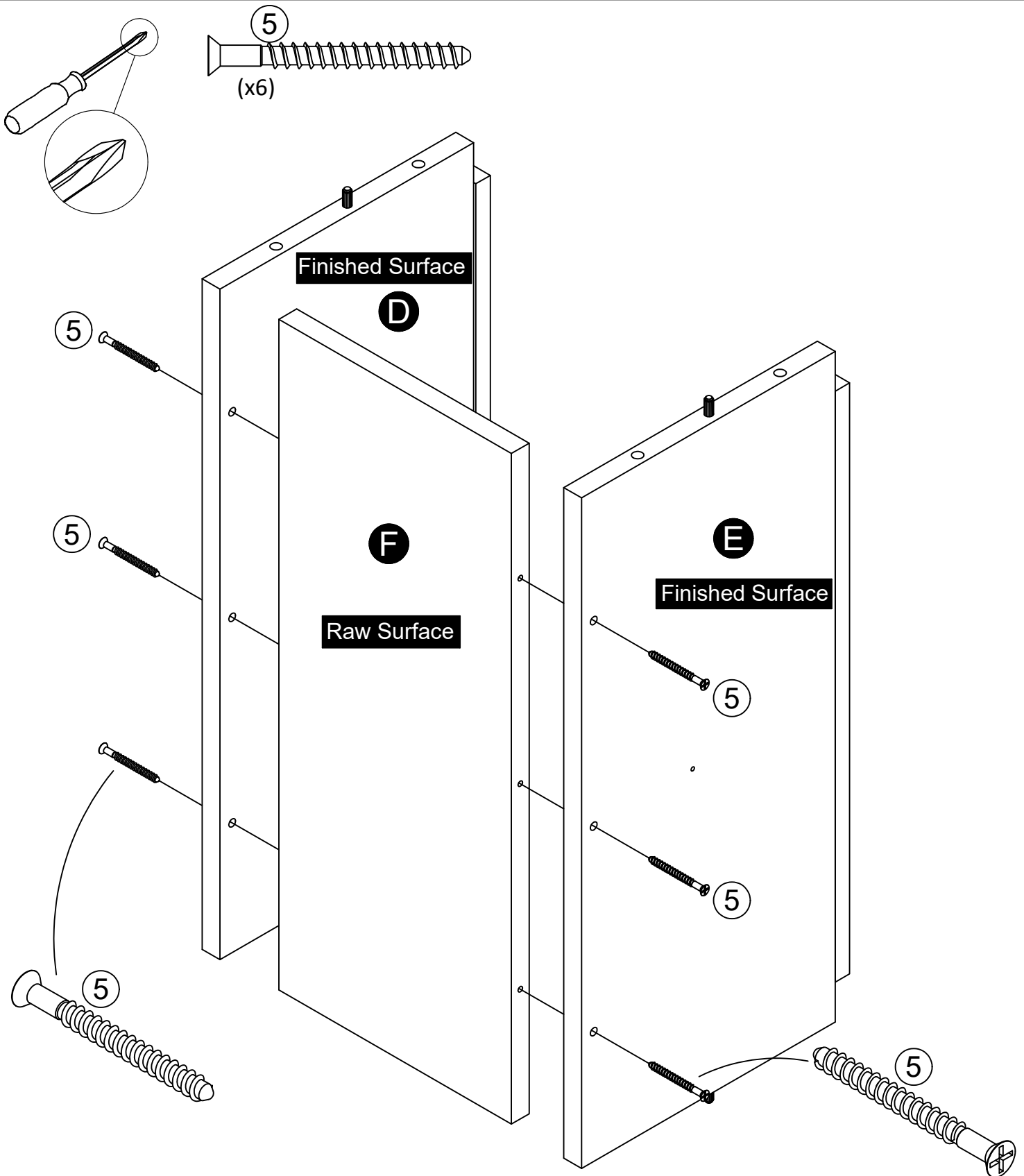

# STEP 8

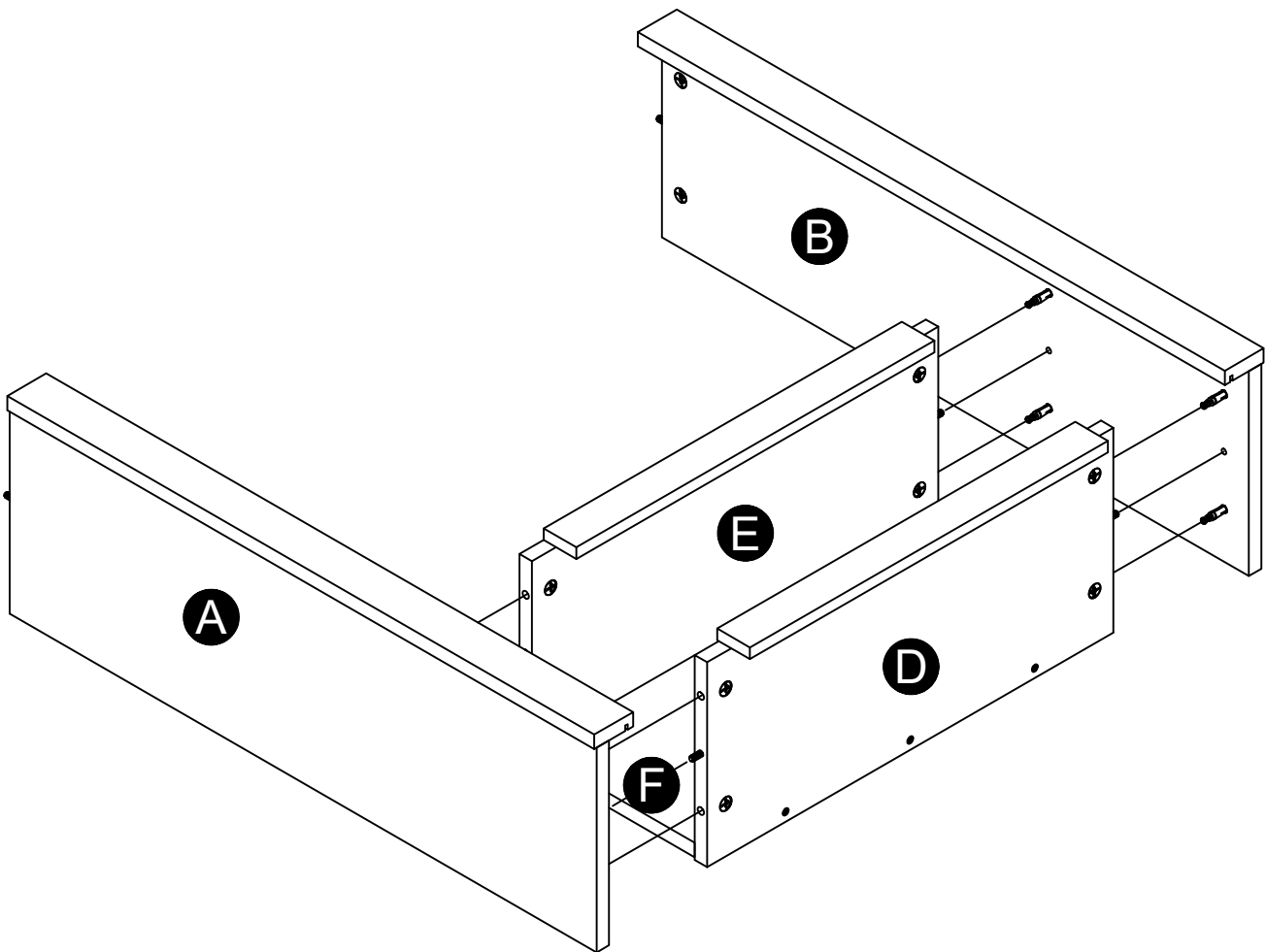
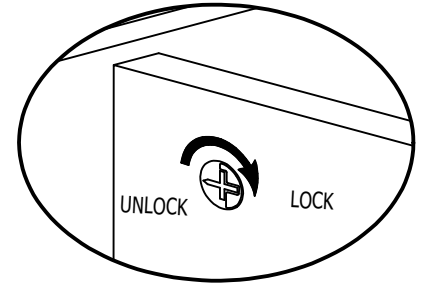
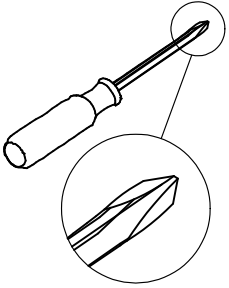

## STEP 9

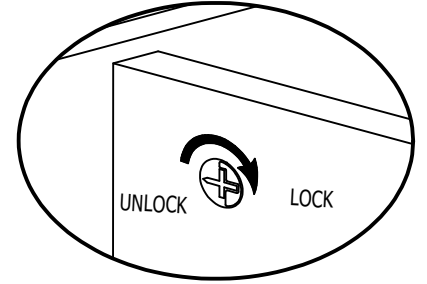
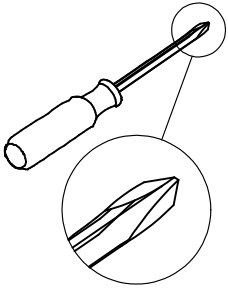

After top (C) is attached, make sure back surface of top rail (H) is even with back surface of vertical rails (G). Now tighten angle bracket screws that were left loose in step 4.

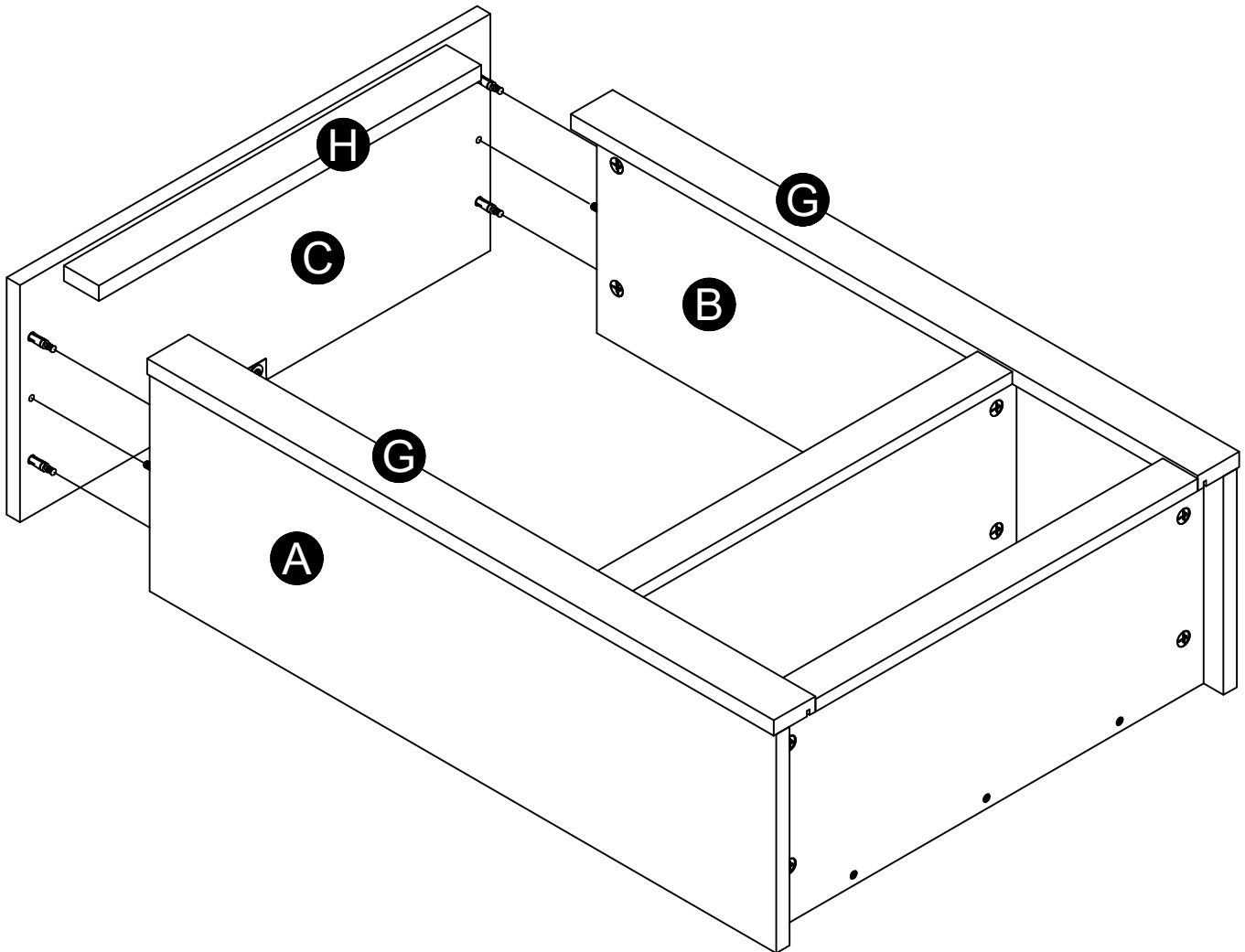

## STEP 10

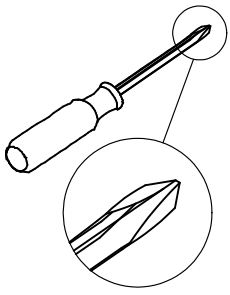

From the rear of the unit, slide the fireplace insert (10) into the opening. Using the screws (7), attach the insert (10) to the vertical rails (G) by screwing into the groove in the rear surface of the vertical rails (G).

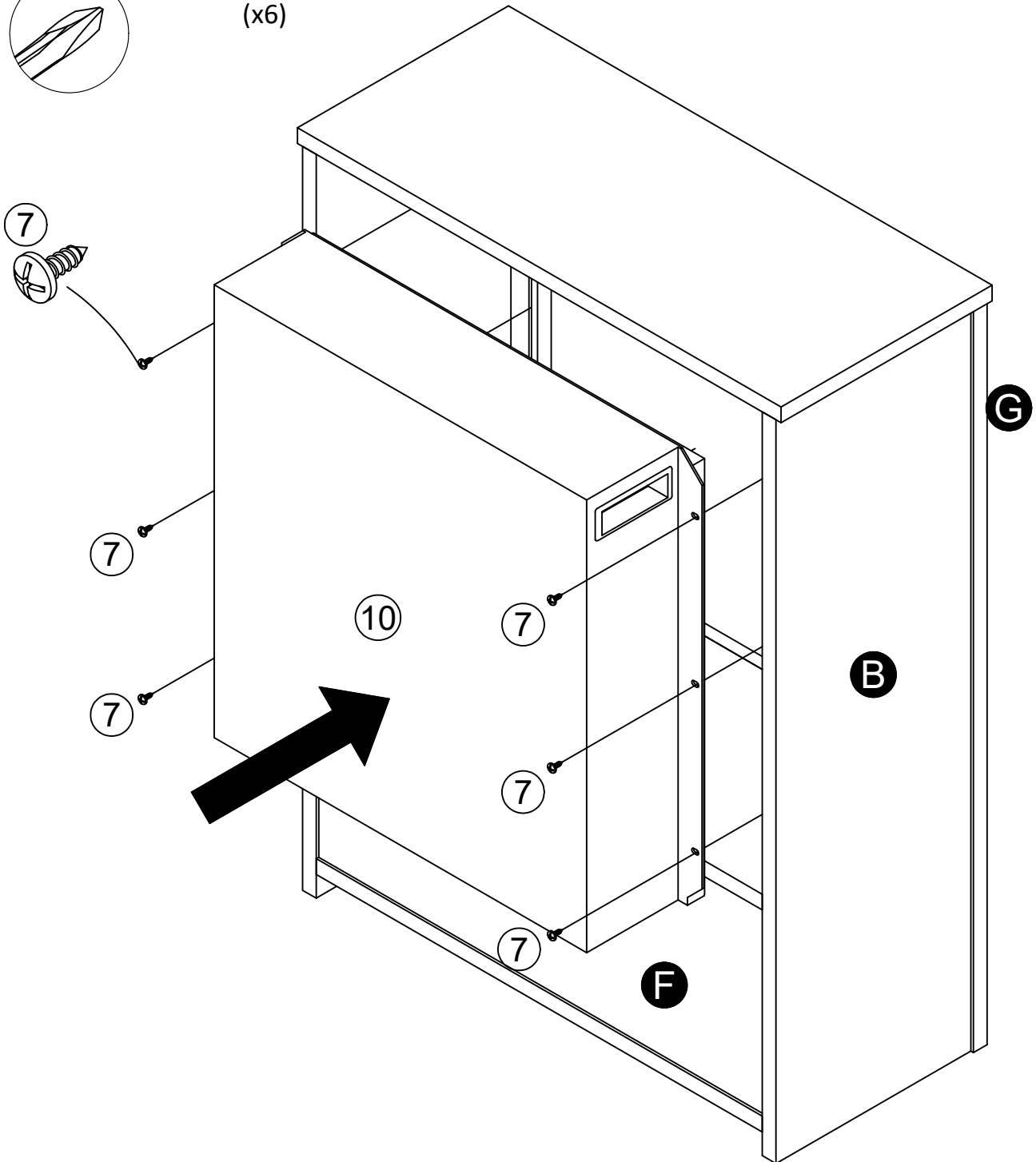



## STEP 11

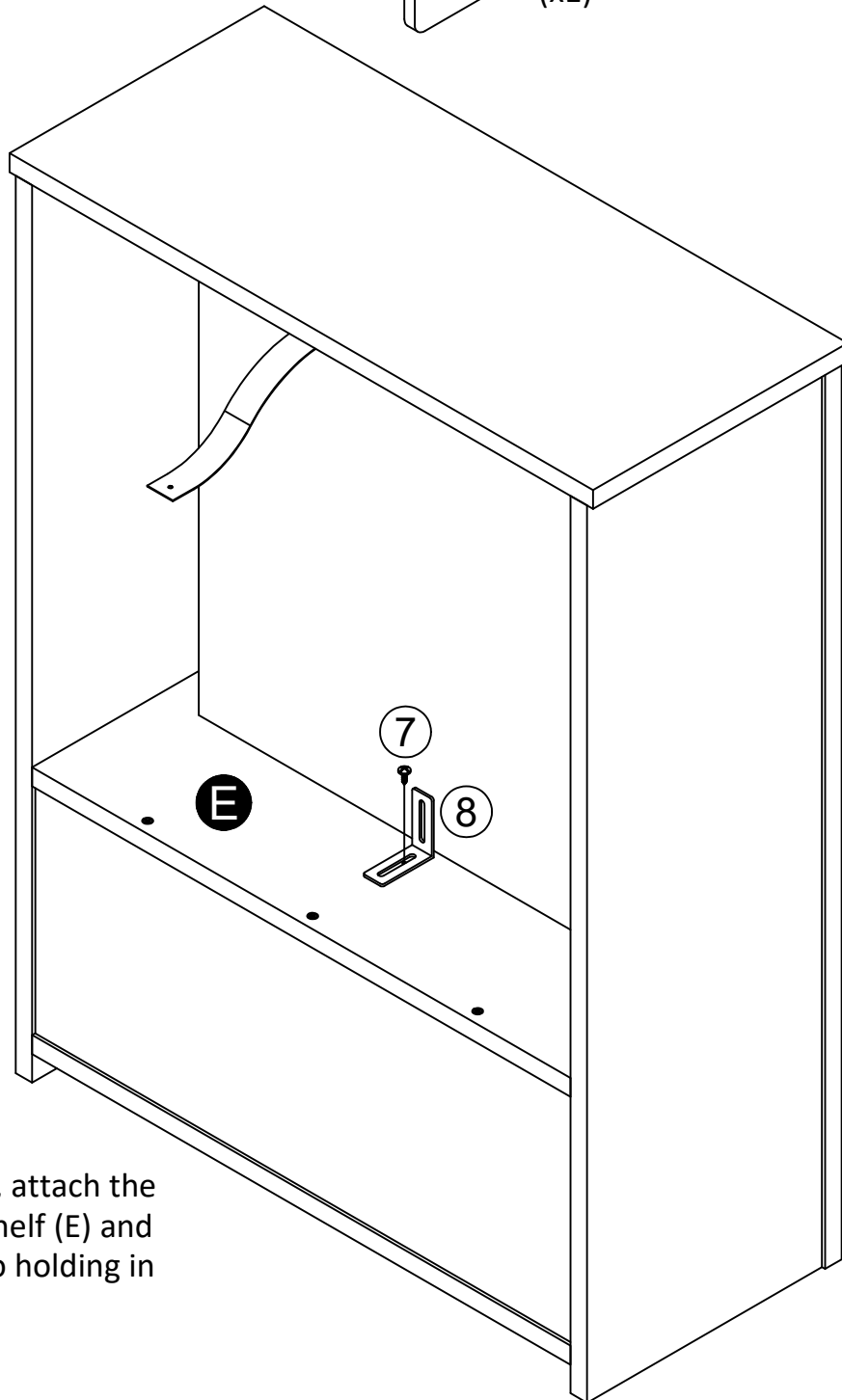
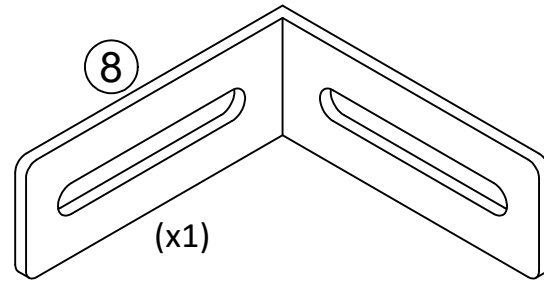
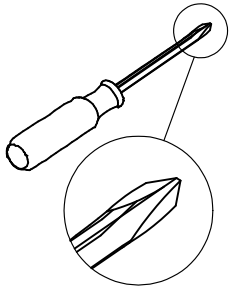

Using the screw (7), attach the bracket (8) to the shelf (E) and against the insert to holding in place.

## STEP 12

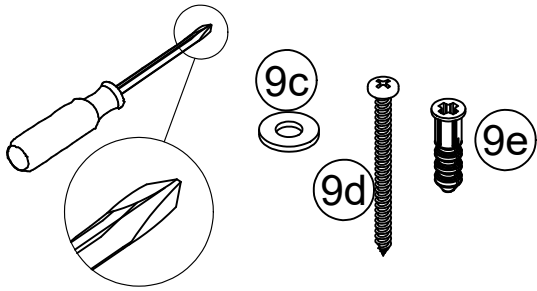

**For Masonry, Concrete, or other wall materials:**

Consult your local hardware store for appropriate anchors to securely attach the safety bracket.

**IMPORTANT:** THIS UNIT MUST BE SECURE TO THE WALL TO HELP PREVENT TIPOVER. FOLLOW THESE INSTRUCTIONS TO INSTALL THE ANTI-TIPPING SAFETY BRACKET PROVIDED WITH THIS PRODUCT.

**WARNING**

**Serious or fatal crushing injuries can occur from furniture tipover.**

**To prevent tipover:**

- \* Install tipover restraint provided
- \* Place heaviest items in the lowest drawers
- \* Unless specifically designed to accommodate, do not set TVs or other heavy objects on the top of this product
- \* Never allow children to climb or hang on drawers, door, or shelves
- \* Never open more than one drawer at a time

**Use of tipover restraints may only reduce, but not eliminate the risk of tipover**

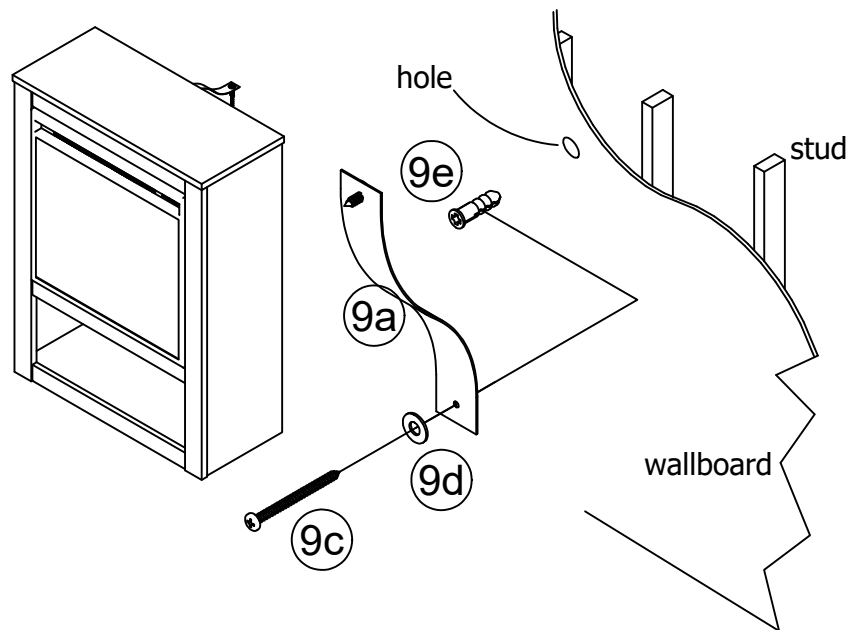

**OPTION 1: Attachment into a wall stud (preferred method)**

Using a stud finder, locate a stud in the wall. Place your unit against the wall, with the safety strap aligned in this location. To make driving the screw easier, you can drill a 1/8" diameter pilot hole (3mm) through the safety strap into the stud. Drive the screw through the safety strap into the wall stud.

**OPTION 2: Attachment into drywall**

Locate your unit where desired against a wall and mark the wall through the safety strap, then move your unit aside. Drill a 3/16" diameter hole (5mm) into the wallboard. Tap the wall anchor into the hole until it is flush. Move your unit into location and fasten the safety strap to the wall anchor with the screw.

## Maximum Loads

This unit has been designed to support the maximum loads shown. Exceeding these load limits could cause sagging, instability, product collapse, and/or serious injury.

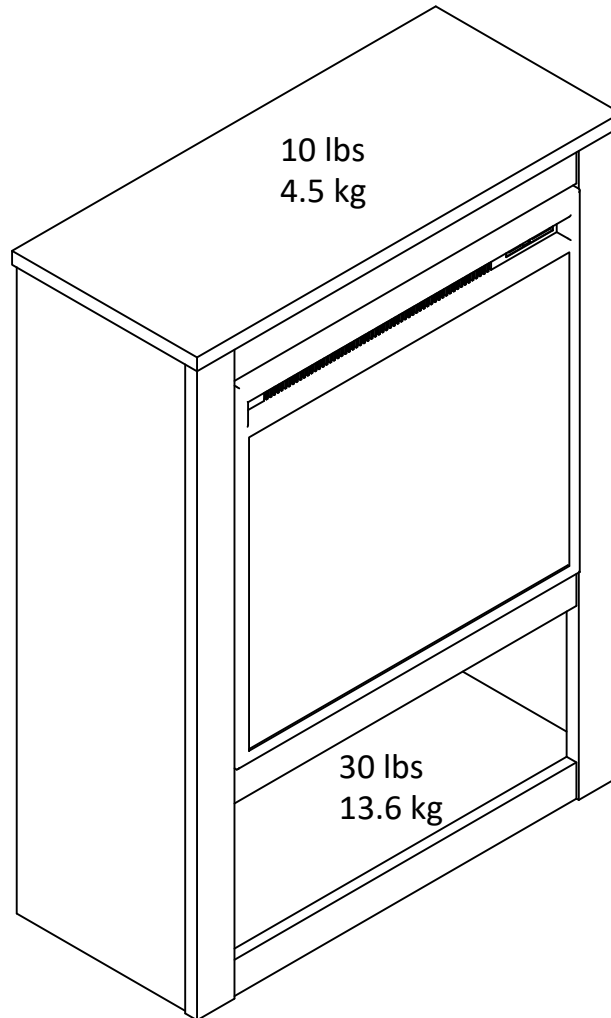

**Warning: Risk of injury to persons - do not place a television on this furniture. This furniture is not approved for use with a television.**

### Certificate of Conformity

1. This certificate applies to the Dorel Home Furnishings, Inc. product identified by this instruction manual.
2. This certificate applies to compliance of this product with the CPSC Ban on Lead-Containing Paint (16 CFR 1303).
3. This product is distributed by: Dorel Home Furnishings, Inc.  
410 East First Street South  
Wright City, MO 63390  
636-745-3351
4. Site of Manufacture: Tiffin OH
5. See front page of instruction manual for date of manufacture.

---

## Register your product to receive the following:



- \* New trend details - sneak peek on what's new
- \* Surveys - have a voice within our community
- \* Exclusive deals and discount codes
- \* Quick and easy replacement part service

To register your product, visit [ameriwoodhome.com](http://ameriwoodhome.com)

## *5 Star Rating*



Visit your local retailer's website, rate your purchased product and leave us some feedback!

We would like to extend a big "Thank You" to all of our customers for taking the time to assemble this Ameriwood Home product, and to give us your valuable feedback.

*Thank  
You!*

## Cubierta Delantera

Este libro de instrucciones contiene información **IMPORTANTE** de seguridad. Por favor lea y manténgalo para referencia en el futuro.

**No Regrese este producto!** Comuníquese con nuestro amistoso equipo de servicio al cliente para obtener ayuda.

Llámenos al: 1-800-489-3351 (Gratis) Lunes - Viernes 9am - 5pm CST

Visitar: [www.ameriwoodhome.com](http://www.ameriwoodhome.com)

## PRECAUCION

Este mueble puede volcarse y causar graves heridas y/o muerte.

Anclar el mueble a un poste de madera en la pared (si esto se requiere).

No Permita que los niños monten el mueble.

Mantenga los artículos más pesados en los cajones de abajo.

## Consejos Útiles (página 2)

- Abra su artículo en el área donde usted planea utilizarlo para evitar levantar y moverlo menos
- Identificar, ordenar y contar las piezas antes de intentar ensamblar
- Las clavijas de compresión se golpean con un martillo
- Las diapositivas están marcadas con una R (derecha) y L (izquierda) para la colocación correcta
- Asegúrese de que siempre este el punto localizado en la parte superior de bloqueador de leva este volteado hacia borde exterior
- Utilizar todos los clavos para el panel de atrás y distribuirlos por igual
- El panel de atrás debe utilizarse para asegurarse de que la unidad quede fija y firme
- No use químicas fuertes ni limpiadores abrasivos en este artículo
- Nunca empuje, tire ni arrastre los muebles

## Antes de Que Empieces (página 3)

- Lea cuidadosamente cada paso y siga el orden correcto
- Separar y contar todas sus piezas y hardware
- Dése suficiente espacio para el proceso de ensamble
- Tenga las siguientes herramientas: destornillador de cabeza plana, #2 cabeza Phillips  
Destornillador y martillo
- Precaución: Si usa un taladro electrónico o un destornillador eléctrico para atornillar, por favor asegúrese que deje de atornillar cuando el tornillo este apretado. Fallar hacer esto puede causar barrer el tornillo.

## Sistema de fijar el bloqueo de leva (página 3)

Esta sistema de fijar el bloqueo de leva sera usado en todo el proceso ensamble.

## **Página 7**

Introduzca los cierres rápidos (4) en los orificios del panel izquierdo (A). Presione el riel vertical (G) contra el borde delantero del panel izquierdo (A) para que encajen los cierres rápidos (4). Gire dichos cierres (4) en el sentido de las agujas del reloj para fijar ambas piezas en su sitio. Instale el resto del herraje como se muestra.

## **Página 8**

Introduzca los cierres rápidos (4) en los orificios del panel derecho (B). Presione el riel vertical (G) contra el borde delantero del panel derecho (B) para que encajen los cierres rápidos (4). Gire dichos cierres (4) en el sentido de las agujas del reloj para fijar ambas piezas en su sitio. Instale el resto del herraje como se muestra.

## **Página 10**

En este punto, no apriete por completo los tornillos que van en la parte superior (C).

## **Página 11**

Introduzca los cierres rápidos (4) en los orificios de la parte inferior (D). Presione el riel inferior (I) contra el borde delantero de la parte inferior (D) para que encajen los cierres rápidos (4). Gire dichos cierres (4) en el sentido de las agujas del reloj para fijar ambas piezas en su sitio. Instale el resto del herraje como se muestra.

## **Página 12**

Introduzca los cierres rápidos (4) en los orificios del estante (E). Presione el riel central (J) contra el borde delantero del estante (E) para que encajen los cierres rápidos (4). Gire dichos cierres (4) en el sentido de las agujas del reloj para fijar ambas piezas en su sitio. Instale el resto del herraje como se muestra.

## **Página 15**

Después de que la parte superior (C) esté fijada, asegúrese de que la superficie posterior del riel superior (H) esté nivelada con la superficie posterior de los rieles verticales (G). Ahora apriete los tornillos del soporte angular que quedaron flojos en el paso 4.

## **Página 16**

Desde la parte trasera de la unidad, deslice el módulo de la chimenea (10) en la abertura. Con la ayuda de los tornillos (7), fije el módulo (10) a los rieles verticales (G) atornillándolo en la ranura de la superficie trasera de dichos rieles (G).

## **Página 17**

Con el tornillo (7), fije el soporte (8) al estante (E) y contra el módulo para sujetarlo.

## Página 18

Para mampostería, concreto u otro tipo de paredes:

Acude a tu ferretería local para obtener los anclajes adecuados para fijar de forma segura el soporte de seguridad.

**IMPORTANTE: ESTA UNIDAD DEBE ASEGURARSE A UNA PARED PARA EVITAR QUE SE VUELQUE. SIGUE ESTAS INSTRUCCIONES PARA INSTALAR EL SOPORTE DE SEGURIDAD ANTICAÍDA QUE SE PROPORCIONA JUNTO CON ESTE PRODUCTO.**

### ADVERTENCIA

Un mueble al volcarse puede provocar heridas por aplastamiento que pueden resultar graves o mortales.

Para prevenir que un mueble se vuelque:

- \* Instala el dispositivo contra caídas que se proporciona
- \* Coloca los artículos más pesados en los cajones de más abajo
- \* A menos que esté específicamente diseñado para tal fin, no coloques televisiones ni ningún otro objeto pesado sobre este mueble
- \* Nunca permitas que los niños se suban o cuelguen de los cajones, puertas o repisas.
- \* Nunca abras más de un cajón a la vez

El uso de los dispositivos contra caídas puede reducir, pero no eliminar por completo el riesgo de que el mueble se vuelque.

### OPCIÓN 1: acoplado a un travesaño de la pared (método recomendado)

Ubica un travesaño en la pared utilizando un localizador de travesaños. Coloca tu unidad contra la pared, con el soporte de seguridad alineado en ese lugar. Para facilitar la entrada del tornillo, puedes perforar un agujero guía de 1/8" (3 mm) de diámetro a través del soporte de seguridad hasta llegar al travesaño. Introduce el tornillo en el travesaño de la pared a través del soporte de seguridad.

### OPCIÓN 2: acoplado a un panel de pared

Coloca tu unidad en el lugar deseado contra una pared y marca la pared a través del soporte de seguridad, luego retira tu unidad hacia un lado. Perfora un agujero de 3/16" de diámetro (5 mm) en el tablero de la pared. Golpea el anclaje de pared para introducirlo en el agujero hasta que quede a ras. Vuelve a colocar tu unidad en su lugar y sujeta el soporte de pared al anclaje de pared con el tornillo.

## Página 19

### CARGA MAXIMA

Esta unidad ha sido diseñada para soportar la carga máxima anotada. El exceder estos límites puede causar inestabilidad, colapsarse y/o causar serias lesiones.

ADVERTENCIA: Riesgo de lesiones a las personas - no coloque un televisor sobre muebles. Este mueble no está aprobado para su uso con un televisor.

## Página 20

Registre su producto para recibir lo siguiente:

- \* Detalles de nuevas tendencias - Vistazo a lo nuevo
- \* Encuestas - aloc su voz entre su comunidad
- \* Códigos de ofertas y descuentos exclusivos
- \* Fácil y rápido servicio de partes de remplace

Para registrar su producto, visite [ameriwoodhome.com](http://ameriwoodhome.com)

Clasificación de 5 estrellas

Visite el sitio web de su tienda local, califique su comprado y denos sus comentarios!

Nos gustaría enviar un gran "Agradecimiento" a todos nuestros clientes por tomarse el tiempo de ensamblar este producto de Ameriwood Home, y por darnos sus valiosos comentarios.

Gracias



## Couverture Avant

CE LIVRET D'INSTRUCTION CONTIENT DES INFORMATIONS **IMPORTANTES** SUR LA SÉCURITÉ. VEUILLEZ LIRE ET GARDER POUR UNE RÉFÉRENCE FUTURE

**Ne retournez pas ce produit!** Contactez notre équipe de service à la clientèle amicale d'abord pour obtenir de l'aide.

**Appelez-nous:** 1-800-489-3351 (sans frais) du Lundi au Vendredi de 9h à 17h Heure Centrale

**Visitez:** [www.ameriwoodhome.com](http://www.ameriwoodhome.com)

## ATTENTION

Le meuble peut basculer et causer des blessures graves ou la mort.

Ancrer le meuble à une planche murale dans le mur (si indiqué).

Ne laissez pas les enfants grimper sur le meuble.

Placez les articles lourds sur les étagères ou dans les tiroirs inférieurs.

## Astuces Utiles (page 2)

-Ouvrez votre article dans la zone que vous prévoyez de le garder pour moins de levage lourd

-Identifier, trier et compter les pièces avant d'essayer d'assembler

-Les goujons de compression sont taraudés avec un Marteau

-Les glissières sont marquées d'un R (droit) et d'un L (gauche) pour un bon placement

-Assurez-vous toujours de faire face la pointe situé sur le haut de la Serrure de Came vers le bord extérieur

-Utiliser tous les clous fournis pour le panneau arrière et les répartir également

-Le panneau arrière doit être utilisé pour vous assurer que votre appareil est robuste

-N'utilisez pas de produits chimiques agressifs ou de nettoyeurs abrasifs sur cet appareil

-Ne jamais pousser, tirer, ou faire glisser votre meuble

## Avant de Commencer (page 3)

-Lisez attentivement chaque étape et suivez le bon ordre

-Séparez et comptez toutes vos pièces et matériaux

-Donnez-vous suffisamment de place pour l'assemblage

-Avoir les outils suivants: tournevis à tête plate, #2 tournevis Phillips, et Marteau

-Attention: Si vous utilisez une perceuse électrique ou un tournevis électrique pour visser, veillez à ralentir et arrêter lorsque la vis est bien serrée. Le non-respect de cette consigne peut endommager la vis.

## Système de Fixation de Came (page 3)

Ce Système de Fixation de Came sera utilisé tout au long de l'assemblage

## Page 7

Insérez les fixations rapides (4) dans les trous du panneau gauche (A). Appuyez le rail vertical (G) contre le bord avant du panneau gauche (A) de sorte à engager les fixations rapides (4). Faites tourner les fixations rapides (4) dans le sens horaire pour fixer les deux pièces en place. Installez les autres parties du meuble comme indiqué.

## Page 8

Insérez les fixations rapides (4) dans les trous du panneau droit (B). Appuyez le rail vertical (G) contre le bord avant du panneau droit (B) de sorte à engager les fixations rapides (4). Faites tourner les fixations rapides (4) dans le sens horaire pour fixer les deux pièces en place. Installez les autres parties du meuble comme indiqué.

## Page 10

Ne pas serrer complètement les vis du haut (C) pour le moment.

## Page 11

Insérez les fixations rapides (4) dans les trous du bas (D). Appuyez le rail du bas (I) contre le bord avant du bas (D) de sorte à engager les fixations rapides (4). Faites tourner les fixations rapides (4) dans le sens horaire pour fixer les deux pièces en place. Installez les autres parties du meuble comme indiqué.

## Page 12

Insérez les fixations rapides (4) dans les trous de l'étagère (E). Appuyez le rail du milieu (J) contre le bord avant de l'étagère (E) de sorte à engager les fixations rapides (4). Faites tourner les fixations rapides (4) dans le sens horaire pour fixer les deux pièces en place. Installez les autres parties du meuble comme indiqué.

## Page 15

Après la fixation du haut (C), assurez-vous que la surface arrière du rail supérieur (H) est alignée avec la surface arrière des rails verticaux (G). Maintenant, fixez les vis de l'équerre de fixation qui sont restées lâches à l'étape 4.

## Page 16

À l'arrière du meuble, faites glisser l'insert de cheminée (10) dans l'ouverture. À l'aide des vis (7), fixez l'insert (10) aux rails verticaux (G) en faisant passer les vis dans la rainure de la surface arrière des rails verticaux (G).

## Page 17

À l'aide de la vis (7), fixez le support (8) à l'étagère (E) et contre l'insert pour maintenir l'ensemble en place.

## Page 18

Pour la maçonnerie, le béton ou d'autres matériaux de mur :

Visiter votre quincaillerie locale pour obtenir des ancrs appropriées qui permettront de fixer solidement le support de sécurité.

**IMPORTANT : CE MEUBLE DOIT ETRE SÉCURISÉ AU MUR POUR EVITER QU'IL NE BASCULE. SUIVRE CES INSTRUCTIONS POUR INSTALLER LE SUPPORT DE SÉCURITÉ ANTI-BASCULEMENT FOURNI AVEC CE PRODUIT.**

### AVERTISSEMENT

Des blessures graves ou mortelles peuvent se produire en cas de basculement des meubles.

Pour éviter le basculement :

- \* Installer la pièce anti-basculement fournie
- \* Placer les objets les plus lourds dans les tiroirs les plus bas
- \* Sauf si spécifiquement conçu pour y être installé, ne pas poser de téléviseur ou d'autres objets lourds sur de ce produit
- \* Ne jamais laisser enfants grimper ou s'accrocher sur les tiroirs, les portes ou les étagères
- \* Ne jamais ouvrir plus d'un tiroir à la fois

L'utilisation des pièces anti-basculement peut uniquement réduire, mais pas éliminer le risque de basculement.

### OPTION 1 : ancrage sur un colombage (méthode privilégiée)

Localisez un colombage dans le mur à l'aide d'un détecteur de colombage. Placez votre meuble contre le mur en maintenant le support de sécurité aligné au même endroit. Pour faciliter l'insertion de la vis, il est recommandé de percer un trou d'essai de 1/8 "de diamètre (3 mm) à travers le support de sécurité dans le colombage. Passer la vis à travers le support de sécurité pour l'insérer dans le colombage.

### OPTION 2 : ancrage dans la cloison sèche

Positionnez votre meuble sur la zone ciblée contre un mur et faites une marque sur le mur à travers le support de sécurité, puis déplacez votre meuble de côté. Percez un trou de 3/16" de diamètre (5 mm) dans le panneau mural. Tapez sur l'ancre murale pour l'introduire dans le trou jusqu'à ce qu'il soit parfaitement aligné et installé. Placez votre meuble sur son emplacement et fixer le support mural à l'ancre murale avec la vis.

## Page 19

### CHARGES MAXIMALES

Ce meuble a été conçu pour supporter les charges maximales indiquées. En excédant ces limites de charge, le meuble pourrait devenir instable, s'effondrer, et/ou causer des blessures graves.

AVERTISSEMENT : Risque de blessure corporelle - ne pas placer une télévision sur ce meuble. Ce meuble n'est pas approuvé pour une utilisation avec une télévision.

## Page 20

Enregistrez votre produit pour recevoir les éléments suivantes:

- \* Détails sur les nouvelles tendances - un aperçu sur les nouveautés
- \* Sondages - avoir une voix au sein de notre communauté
- \* Offres exclusives et codes promo
- \* Service de pièces de rechange rapide et facile

Pour enregistrer votre produit, visitez [ameriwoodhome.com](http://ameriwoodhome.com)

5 Étoiles

Visitez le site Web de votre détaillant local, évaluez votre produit acheté et laissez-nous quelques commentaires !

Nous tenons à offrir un grand "Merci" à tous nos clients pour avoir pris le temps d'assembler ce produit "Ameriwood Home", et de nous donner vos commentaires précieux.

Merci