

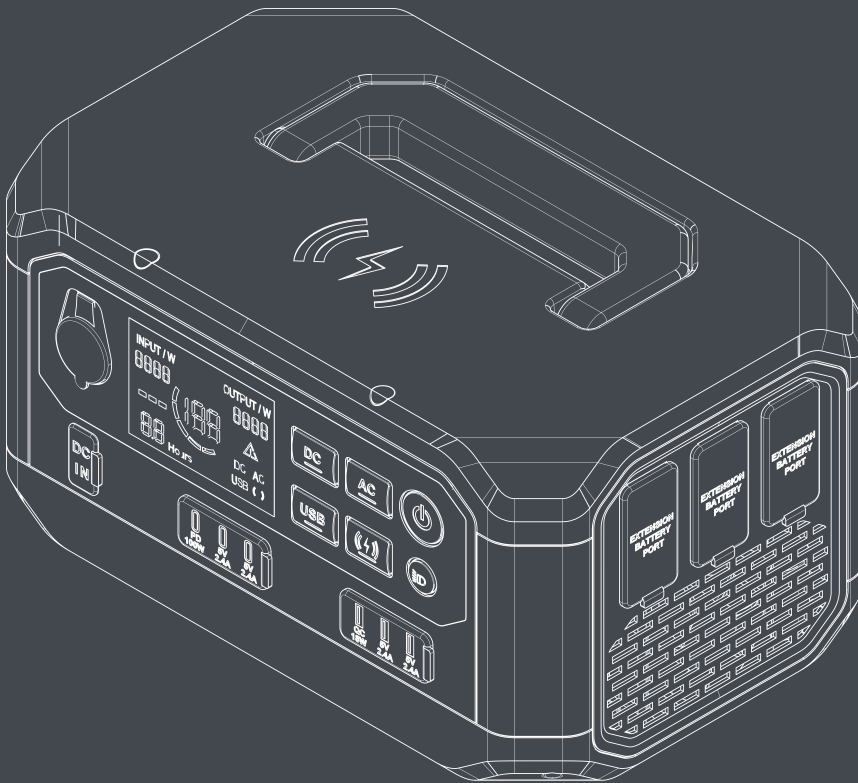

# OPECHF

## 2000W POWER CONSOLE

# USER MANUAL



---

#### DK2 USA WEST

3311 MEADE AVENUE STE  
E DOCK 13, LAS VEGAS, NEVADA  
89102 USA

#### DK2 CORPORATE HEAD OFFICE

5330 MAINWAY  
BURLINGTON, ONTARIO  
L7L6A4 CANADA

#### DK2 USA EAST

3750 SOUTH AVENUE  
NORTH UNIT, TOLEDO, OHIO  
43615 USA

# WARRANTY

---

**PLEASE DO NOT RETURN TO THE STORE**

**YOU HAVE A 1-YEAR WARRANTY AND DK2 WILL REPLACE A DEFECTIVE PART FOR FREE. CALL US AT 1-888-277-6960 FOR FAST WARRANTY PARTS AND QUESTIONS.**

## **WHAT IS COVERED – 1-YEAR LIMITED WARRANTY INCLUDED**

DK2 Inc. warrants to the original purchaser that product will be free and clear of manufacturing defects in workmanship and materials under normal use and service for a period of one (1) year from the date of the original purchase. If within one (1) year from the original date of purchase this product fails due to defect in material or workmanship, DK2 Inc. will repair, replace, or supply any covered defective part at our option. DK2 Inc. is 1-year parts only warranty no labor.

Upon expiry of one (1) year, DK2 Inc. will have no further liability related to the product. DK2 Inc. does not authorize any party, including its authorized distributors or dealers, to offer any other warranty on behalf of DK2 Inc.

## **THIS WARRANTY DOES NOT COVER OR APPLY TO:**

- a) Damage to the product due to misuse, mishandling and abuse
- b) Improper installation, maintenance and storage
- c) Expendable parts such as nuts and bolts, pins and springs, wiring and switch components, hydraulic hoses and fittings, cutting teeth, cutting chains, cutting blades, throttles, belts and tires.
- d) Normal wear and tear
- e) Consequential damage & incidental damages such as damage to persons or property

## **PROCEDURE FOR OUTDOOR POWER EQUIPMENT WARRANTY**

Within the one (1) year warranty period, the purchaser of the product can CALL 1-888-277-6960 or contact us on [www.dk2.com](http://www.dk2.com). Notify us of the claimed defect and provide proof of original purchase. At this time the validity of the claim will be determined, and if approved replacement parts will be issued. No returned product will be accepted under warranty unless accompanied by an RGA# issued by DK2 Inc.

## **DAMAGED FREIGHT**

Damage to your product caused by freight mishandling is NOT covered under warranty. If your freight arrives damaged, REFUSE it. Inspect your product when it arrives, otherwise if you accept it, you will be responsible for filing any freight claims with the delivery company. DK2 Inc. warranty excludes damage to product.

## **RESOLUTION FOR A DEFECTIVE PRODUCT.**

Call us at 1-888-277-6960 between 8am-4pm Monday to Friday EST.

# TABLE OF CONTENTS

---

- WARRANTY .....2
- TABLE OF CONTENTS .....3
- TECHNICAL SPECIFICATIONS .....4
- WHAT'S IN THE BOX.....5
- INTRODUCTION .....6
- SAFETY .....6
- SAFETY: PRODUCT USE .....6
- SAFETY: BATTERY CHARGING.....7
- SAFETY: PRODUCT STORAGE & TRANSPORT .....7
- GENERAL SAFETY .....8
- MAINTENANCE .....8
- HANDLING & STORAGE.....8
- LEARN ABOUT YOUR POWER CONSOLE .....9
- LCD DISPLAY.....10
- BATTERY RECHARGING .....12
- PORTABLE POWER STATION.....13

# TECHNICAL SPECIFICATIONS

---

|                              |   |
|------------------------------|---|
| <b>MODEL NUMBER</b>          | OPECHF  |
| <b>AC INPUT</b>              | AC 120V, 60Hz, 15A, 2000W max   |
| <b>AC OUTPUT</b>             | 2 x AC output ports, 120V, 60Hz, 2000W, Peak 3800W                            |
| <b>DC INPUT</b>              | 1 x XT60 charging port, 10V - 58.4V, 300W max MPPT, for solar or car charging |
| <b>DC OUTPUT</b>             | 1 x 12V, 10A  |
| <b>USB-A OUTPUT</b>          | 1 x 18W QC3.0, 2 x 5V, 2.4A   |
| <b>USB-C OUTPUT</b>          | 1 x 100W PD, 2 x 5V, 2.4A   |
| <b>WIRELESS CHARGING PAD</b> | 1 x 15W max   |
| <b>CHARGING TEMP</b>         | 32°F - 122°F (0°C - 50°C)   |
| <b>OPERATING TEMP</b>        | -40°F - 131°F (-20°C - 55°C)  |
| <b>STORAGE TEMP</b>          | -40°F - 122°F (-20°C - 50°C)  |
| <b>DIMENSIONS</b>            | 12.4" (L) x 7.9" (W) x 6.5" (H)<br>31.5 cm (L) x 20 cm (W) x 16.5 cm (H)      |
| <b>WEIGHT</b>                | 7.7 lb (3.5 kg)   |
| <b>SHIPPING DIMENSIONS</b>   | 15.4" (L) x 10" (W) x 9" (H)<br>39.1 cm (L) x 25.4 cm (W) x 22.9 cm (H)       |
| <b>SHIPPING WEIGHT</b>       | 11 lb (5 kg)  |
| <b>WARRANTY</b>              | 1-year limited  |

---

# WHAT'S IN THE BOX

---

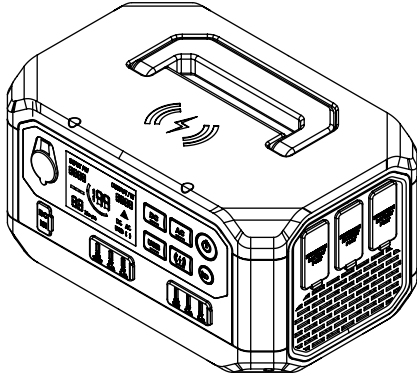

**ELITE ENERGY™ OPECHF**  
2000W POWER CONSOLE / FAST CHARGER

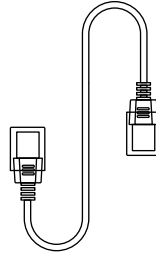

**CONNECTION**  
**CABLE**

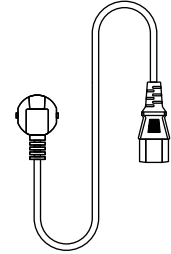

**4.9 ft. (1.5 m) AC**  
**CABLE**

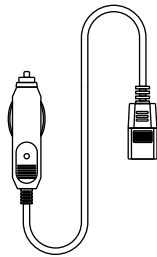

**4.9 ft. (1.5 m) CAR CHARGE**  
**CABLE (INPUT)**

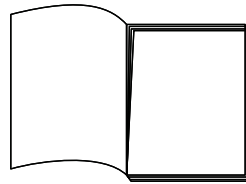

**USER MANUAL**

## INTRODUCTION

---

The ELITE ENERGY™ Power Console is a high-performance and versatile power solution designed to meet your energy needs. With its powerful 2000W output, it delivers reliable and efficient power for your devices and equipment. It is both ETL and FCC certified, ensuring safety and quality. Constructed with recyclable and renewable materials, this console is environmentally conscious and built to last. Its portable design with a carrying handle allows you to take it wherever you go. The console is equipped with an LED light with various settings, and toggles for AC, DC, USB, and wireless charging power providing versatile charging options for different devices. The console also allows for battery expansion with the capability of connecting 3 ELITE ENERGY™ LiFePO4 batteries.

## SAFETY

---



**WARNING!** Read and understand the complete User Manual before assembling or using this product. Failure to comprehend and comply with warnings, cautions and instructions for operation could result in serious injury or death.



**WARNING!** Improper use may result in fire, property damage, or personal injury. Make sure to use the product according to the following safety rules and guidelines.



**WARNING!** Do not permit children to operate this equipment at any time. Do not permit others that have not read and understood the complete User Manual to operate this equipment. Operation of power equipment can be dangerous. It is the sole responsibility of the operator to understand the assembly and safe operation of this product.

## SAFETY: PRODUCT USE

---



**WARNING!** Always operate or store the unit within the specified temperature range.



**WARNING! DO NOT** expose the unit to fire, liquids, sweat, dirt or other contaminants, as that may cause explosion or other safety risks.



**CAUTION! DO NOT** place the unit on an unstable or tilted surface.



**CAUTION!** Make sure the place where you are using the unit is well ventilated and spacious.









**CAUTION! NEVER** use non-ELITE ENERGY™ batteries with this unit. DK2 takes no responsibility for any damage caused by non-ELITE ENERGY™ batteries.



**WARNING! NEVER** use or charge swollen, leaky, or damaged batteries.



**WARNING! DO NOT** use the batteries in strong electrostatic or electromagnetic environments. Otherwise, the control board may malfunction and cause serious injury or accident during use.



-  **WARNING!** If the unit gets wet during use, unplug the unit and move it to a safe and open area to dry. Keep a safe distance from it until it is completely dry. If the unit gets submerged in water, follow these instructions, and do not continue to use the product. It is recommended to use fire extinguishing equipment in the following order: sand, fire blanket, dry powder, carbon dioxide extinguisher.
-  **WARNING! NEVER** disassemble or pierce the product in any way. Otherwise it may leak, catch fire, or explode.
-  **WARNING! DO NOT** use the product if it was involved in a crash or a heavy bump.
-  **WARNING! DO NOT** put the unit in a microwave oven or in a pressurized container.
-  **WARNING! DO NOT** allow pins, wires, or other metal pieces to get inside the device casing, outlets, or controls. Metal pieces may short the circuit of the unit.
-  **CAUTION!** Avoid collision. **DO NOT** place heavy objects on the unit.
-  **CAUTION!** If there is dirt or other residue on any plug or outlet surface, use a dry cloth to clean it. Otherwise, it will cause abrasion and result in energy loss or inability to charge.

## SAFETY: BATTERY CHARGING

---



**NOTE:** Always use DK2 approved, ELITE ENERGY™ charging cables. DK2 takes no responsibility for any damage caused by using non-ELITE ENERGY™ charging cables.

---

-  **WARNING!** When charging, please place the product on a flat, hard surface, away from flammable or combustible materials, in a well-ventilated, spacious environment. Never leave the machine unattended during the charging process.
-  **WARNING! DO NOT** charge a battery immediately after a long heavy load. The unit temperature may be too high - this unit's charging temperature range is 32°F - 122°F (0°C - 50°C). The ideal temperature range for this unit is 71°F - 82°F (22°C - 28°C).

## SAFETY: PRODUCT STORAGE & TRANSPORT

---

-  **WARNING!** Keep the unit out of reach from children. If an incident occurs where a child swallows parts, see a doctor immediately.
-  **WARNING! DO NOT** place the product near a heat source, such as a car, direct sunlight, fire source, heating stove, etc.
-  **WARNING!** Store the product in dry environments. **DO NOT** place the product where it may come in contact with water.



**WARNING!** Make sure no small metal objects can fall on or around the unit while in storage.

## GENERAL SAFETY

---



**WARNING! DO NOT** dismantle, cut, crush, puncture, or otherwise damage the unit in any way.



**WARNING!** Turn off immediately in case of malfunction.



**WARNING! DO NOT** attempt to modify, replace the components of the unit.

## MAINTENANCE

---

- When not using the unit for extended periods of time, power it off and remove all electrical connections.
- Clean the unit with a dry cloth gently and carefully.

## HANDLING & STORAGE

---

- **DO NOT** stack anything on top of the unit either in storage or in use.
- The storage temperature range for this unit is -40°F - 131°F (-20°C - 50°C)





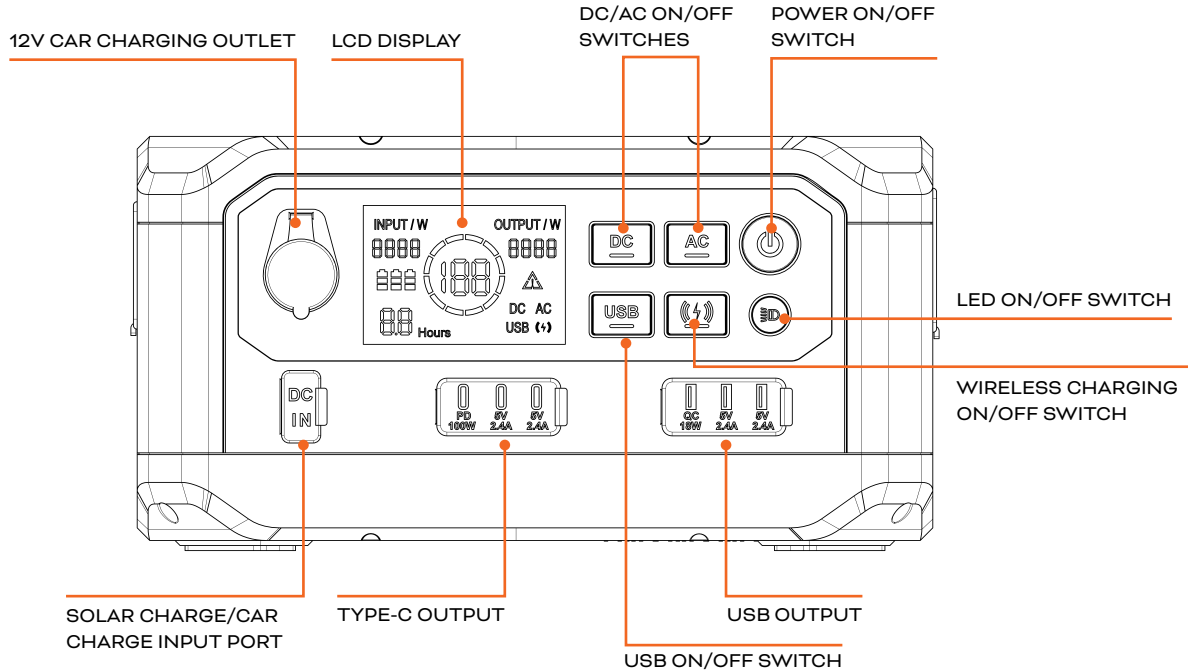
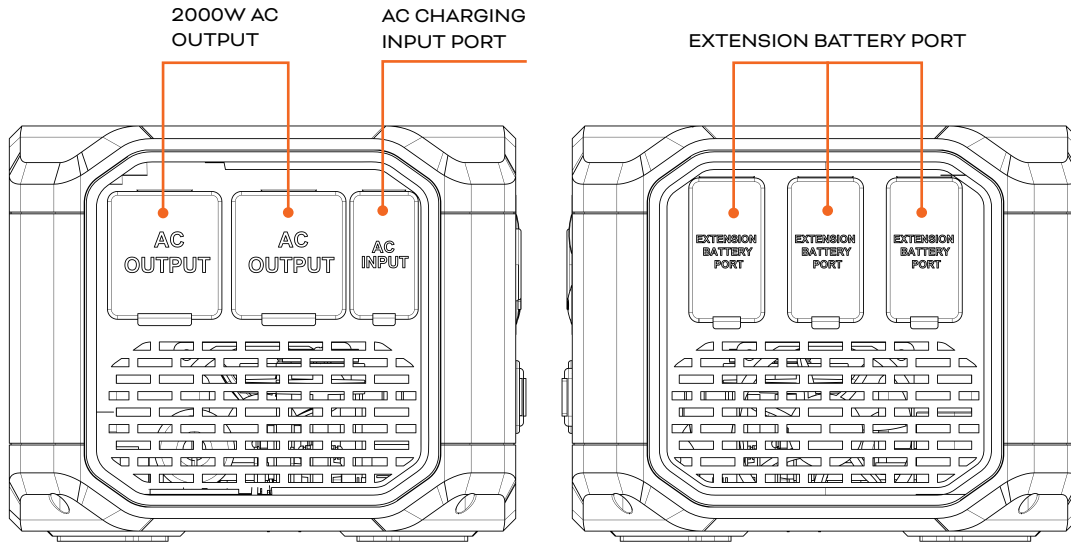



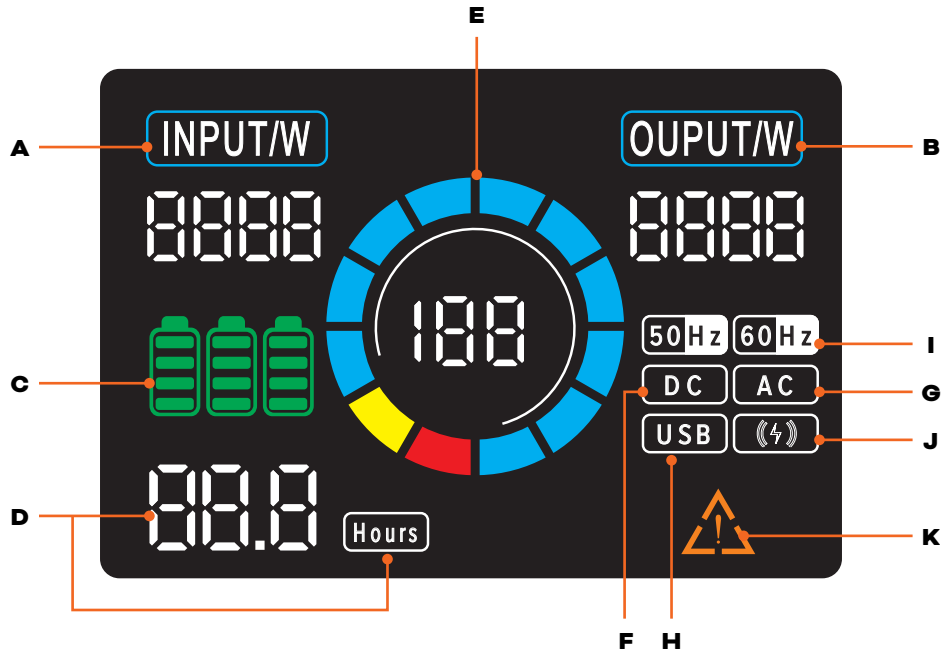

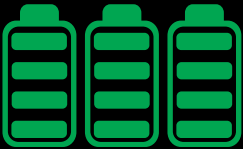

# LEARN ABOUT YOUR POWER CONSOLE



# LCD DISPLAY



|   | ICON  | FUNCTION DESCRIPTION  |
|---|---|---|
| A |  | <b>INPUT:</b> Current input power, unit 1W  |
| B |  | <b>OUTPUT:</b> Current output power, unit 1W<br>(displays "0" under charging state)   |
| C |  | <b>BATTERY:</b> There are three battery icons, respectively indicating the online status of up to three batteries connected to the unit.<br><br>If multiple batteries are online and the battery quantity is inconsistent, the battery quantity of each battery is displayed cyclically. The battery icon indicates the battery with the current selected battery quantity. If multiple batteries are online and their power levels are the same, the icon of the current online battery pack is displayed. The icon of the offline battery is off. |
| D |  | <b>HOURS:</b> The remaining time required for the current full charge or discharge.   |
| E |  | <b>POWER DISPLAY:</b> The central three-digit digital tube displays the current battery power in real time.<br><br>There are 24 grid power icons, each grid pair should be about 4% power.<br><br>When the electric quantity is less than or equal to 2%, the electric quantity icon flashes with the value.  |

|   | ICON  | FUNCTION DESCRIPTION   |
|---|---|--|
| F |    | <b>DC:</b> ON: DC output is on / OFF: DC output is off   |
| G |    | <b>AC:</b> ON: AC output is on / OFF: AC output is off   |
| H |    | <b>USB:</b> ON: USB output is on / OFF: USB output is off  |
| I |    | <b>50Hz/60Hz:</b> Displays the current AC output frequency   |
| J |    | <b>WIRELESS CHARGING:</b> ON: wireless charging output is on / OFF: wireless charging output is off  |
| K |  | <p><b>WARNING!</b><br/>When there is a fault, this icon will illuminate. At this time, the digital tube in hours displays the current fault code, meaning as follows:</p> <p><b>Panel:</b><br/>E02: Panel over temperature<br/>E04: Inverter offline<br/>E05: Battery disconnected</p> <p><b>Inverter:</b><br/>E - 1: DC input under voltage<br/>E - 2: DC input over voltage<br/>E - 3: AC input under voltage<br/>E - 4: AC input over voltage<br/>E - 5: Output overload<br/>E - 6: Over temperature</p> <p><b>Battery Pack 1:</b><br/>E11: Charge over temperature<br/>E12: Charge over current<br/>E14: Discharge over temperature<br/>E15: Discharge over current</p> <p><b>Battery Pack 2:</b><br/>E21: Charge over temperature<br/>E22: Charge over current<br/>E24: Discharge over temperature<br/>E25: Discharge over current</p> <p><b>Battery Pack 3:</b><br/>E31: Charge over temperature<br/>E32: Charge over current<br/>E34: Charge over temperature<br/>E35: Discharge over current</p> |

# BATTERY RECHARGING

## AC OUTLET CHARGING

Estimated Time of Charge: 0-80% in 50 minutes and 80-100% in 30 minutes while charging at room temperature.

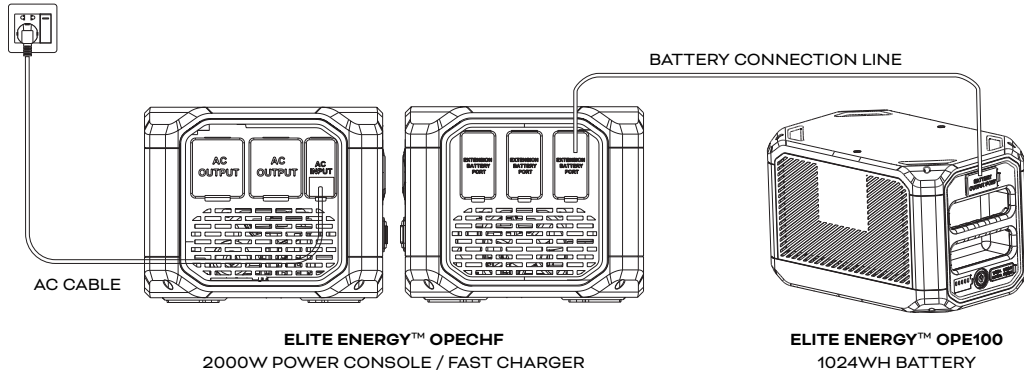

## CAR CHARGING

It's recommended to start the vehicle prior to connecting the ELITE ENERGY™ OPECHF 2000W Power Console to the ELITE ENERGY™ OPE100 1024Wh Battery.

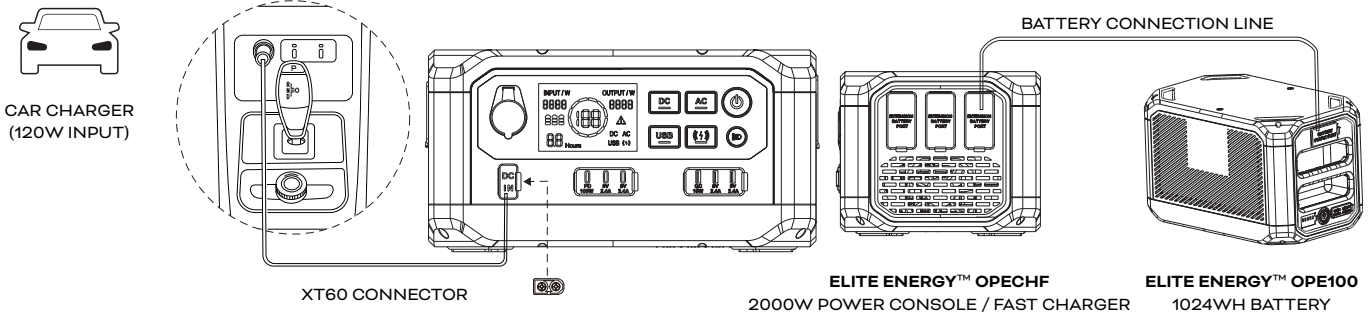

## SOLAR PANEL CHARGING

Max 300W.

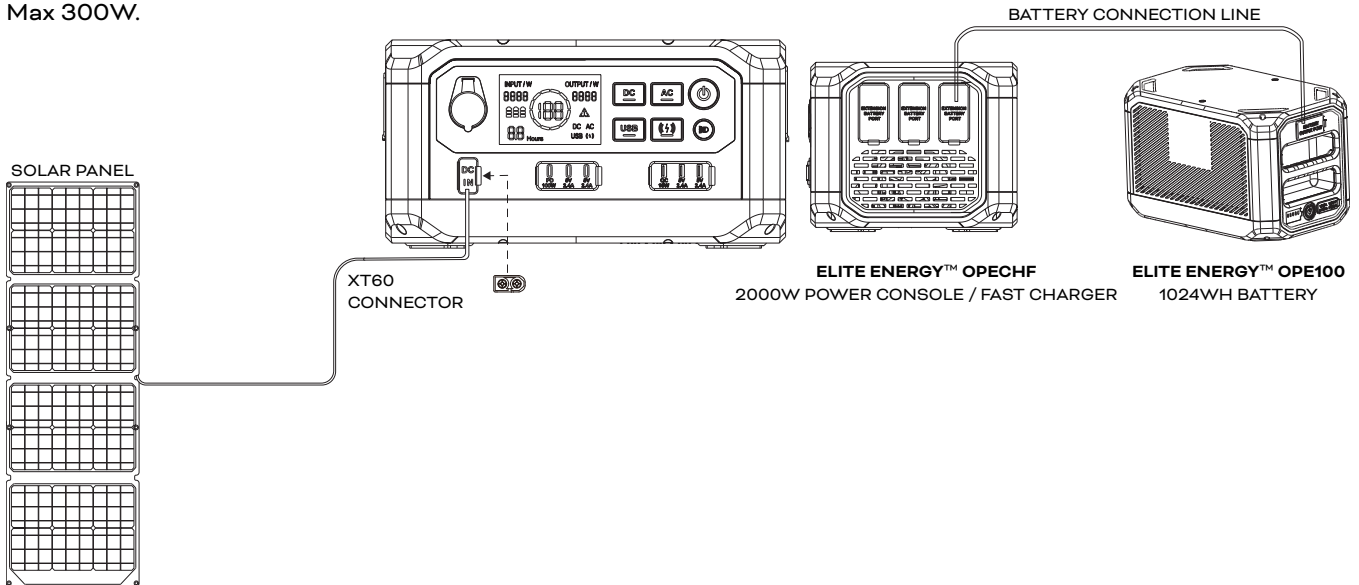

# PORTABLE POWER STATION

By connecting a charged ELITE ENERGY™ OPE100 1024Wh Battery to the ELITE ENERGY™ OPECHF 2000W Power Console, this creates a portable power station that allows you to bring power wherever you go.

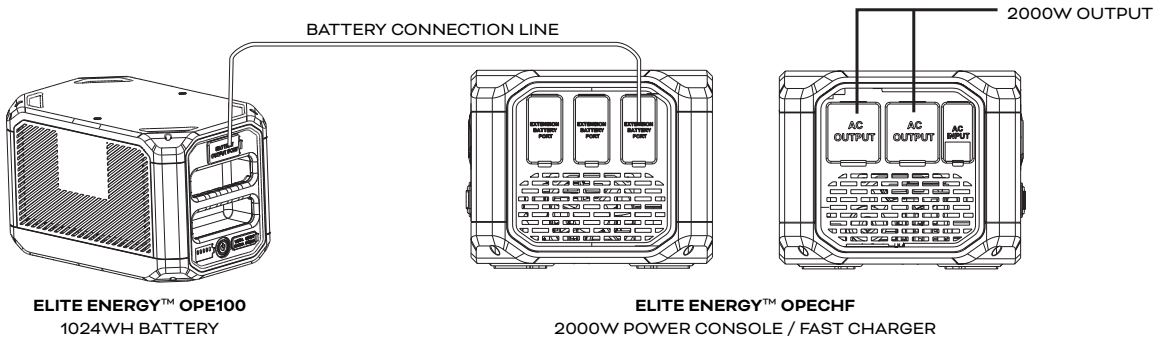



# OPECHF

CONSOLE D'ALIMENTATION 2000 W

# MANUEL DE L'UTILISATEUR

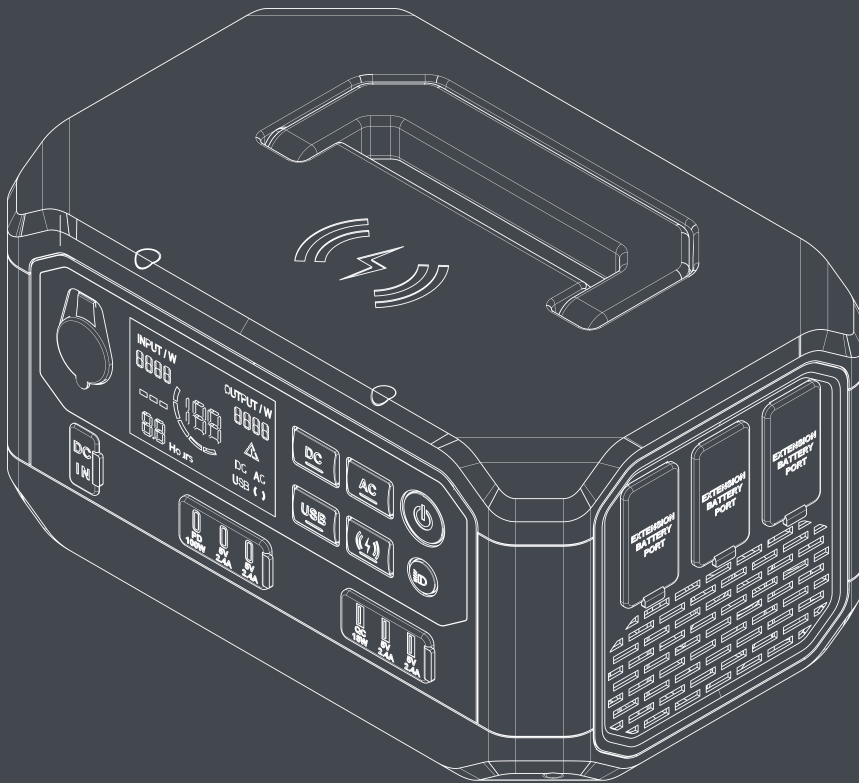

## DK2 ÉTATS-UNIS OUEST

3311 AVENUE MEADE STE  
QUAI E 13, LAS VEGAS, NEVADA  
89102 ÉTATS-UNIS

## DK2 SIÈGE SOCIAL CORPORATIF

5330 MAINWAY  
BURLINGTON, ONTARIO  
L7L6A4 CANADA

## DK2 ÉTATS-UNIS EST

3750 AVENUE SUD  
UNITÉ NORD, TOLEDO, OHIO  
43615 ÉTATS-UNIS

# GARANTIE

---

**VEUILLEZ NE PAS RETOURNER EN MAGASIN**

**VOUS BÉNÉFICIEZ D'UNE GARANTIE D'UN AN ET DK2 REMPLACERA GRATUITEMENT LA PIÈCE DÉFECTUEUSE. APPELEZ-NOUS AU 1-888 - 277-6960 POUR LES PIÈCES DE GARANTIE RAPIDE ET LES QUESTIONS.**

## **CE QUI EST COUVERT - GARANTIE LIMITÉE D'UN AN INCLUSE**

DK2 Inc. garantit à l'acheteur d'origine que le produit sera exempt de défauts de fabrication et de matériaux dans des conditions normales d'utilisation et de service pendant une période d'un (1) an à compter de la date de l'original achat. Si dans un délai d'un (1) an à compter de la date d'achat d'origine, ce produit tombe en panne en raison d'un défaut de matériau ou fabrication, DK2 inc. réparera, remplacera ou fournira toute pièce défectueuse couverte à notre choix. DK2 Inc. est d'un an pièces seulement garantie sans main-d'œuvre.

À l'expiration d'un (1) an, DK2 inc. n'aura plus aucune responsabilité liée au produit. DK2 Inc. n'autorise personne, y compris ses distributeurs ou concessionnaires agréés, d'offrir toute autre garantie au nom de DK2 inc.

## **CETTE GARANTIE NE COUVRE PAS OU NE S'APPLIQUE PAS À :**

- a) Dommages au produit dus à une mauvaise utilisation, une mauvaise manipulation et un abus
- b) Installation, entretien et stockage inappropriés
- c) Les pièces consommables telles que les écrous et les boulons, les goupilles et les ressorts, les composants de câblage et de commutation, les flexibles hydrauliques et raccords, dents de coupe, chaînes de coupe, lames de coupe, accélérateurs, courroies et pneus.
- d) Usure normale
- e) Dommages indirects et dommages indirects tels que les dommages aux personnes ou aux biens

## **PROCÉDURE POUR LA GARANTIE DE L'ÉQUIPEMENT MOTORISÉ EXTÉRIEUR**

Pendant la période de garantie d'un (1) an, l'acheteur du produit peut APPELER le 1-888-277-6960 ou nous contacter au [www.dk2.com](http://www.dk2.com). Informez-nous du défaut réclamé et fournissez une preuve d'achat originale. À ce moment, la validité de la réclamation sera déterminée et si des pièces de rechange approuvées seront émises. Aucun produit retourné ne sera accepté sous garantie sauf s'il est accompagné d'un numéro RGA émis par DK2 inc.

## **DOMMAGE DE TRANSPORT**

Les dommages causés à votre produit par une mauvaise manipulation du transporteur ne sont PAS couverts par la garantie. Si votre colis arrive endommagé, REFUSEZ-le. Inspectez votre produit à son arrivée, sinon si vous l'acceptez, vous serez responsable de déposer toute réclamation à votre unité auprès de la société de livraison. La garantie de DK2 inc. exclut les dommages au produit. .

## **RÉSOLUTION POUR UN PRODUIT DÉFECTUEUX.**

Appelez-nous au 1-888-277-6960 entre 8 h et 16 h du lundi au vendredi HNE.

# TABLE DES MATIÈRES

---

|  |    |
|--|----|
| GARANTIE .....                                       | 15 |
| TABLE DES MATIÈRES .....                             | 16 |
| SPÉCIFICATIONS TECHNIQUES .....                      | 17 |
| QU'Y A-T-IL DANS LA BOITE .....                      | 18 |
| INTRODUCTION .....                                   | 19 |
| SÉCURITÉ.....  | 19 |
| SÉCURITÉ : UTILISATION DU PRODUIT .....              | 19 |
| SÉCURITÉ : CHARGE DE LA BATTERIE .....               | 20 |
| SÉCURITÉ : REMISAGE ET TRANSPORT DES PRODUITS .....  | 21 |
| SÉCURITÉ GÉNÉRALE .....                              | 21 |
| ENTRETIEN.....                                       | 21 |
| MANUTENTION ET REMISAGE .....                        | 21 |
| EN SAVOIR PLUS SUR VOTRE CONSOLE D'ALIMENTATION..... | 22 |
| AFFICHAGE LCD .....                                  | 23 |
| RECHARGEMENT DE LA BATTERIE .....                    | 26 |
| CENTRALE ÉLECTRIQUE PORTABLE.....                    | 27 |



# SPÉCIFICATIONS TECHNIQUES

|                                      |   |
|--------------------------------------|---|
| <b>NUMÉRO DE MODÈLE</b>              | OPECHF  |
| <b>ENTRÉE AC</b>                     | 120 V AC, 60 Hz, 15 A, 2 000 W maximum  |
| <b>SORTIE AC</b>                     | 2 x ports de sortie CA, 120 V, 60 Hz, 2 000 W, crête 3 800 W                                |
| <b>ENTRÉE DC</b>                     | 1 x port de charge XT60, 10 V - 58,4 V, 300 W max MPPT, pour solaire ou recharge de voiture |
| <b>SORTIE DC</b>                     | 1 x 12 V, 10 A  |
| <b>SORTIE USB-A</b>                  | 1 x 18 W QC3.0, 2 x 5 V, 2,4 A  |
| <b>SORTIE USB-C</b>                  | 1 x 100 W PD, 2 x 5 V, 2,4 A  |
| <b>PLAQUE DE CHARGE SANS FIL</b>     | 1 x 15W maximum   |
| <b>TEMPÉRATURE DE CHARGE</b>         | 32 °F - 122 °F (0 °C - 50 °C)   |
| <b>TEMPÉRATURE DE FONCTIONNEMENT</b> | -40°F - 131 °F (-20 °C - 55 °C)   |
| <b>TEMPÉRATURE DE STOCKAGE</b>       | -40 °F - 122 °F (-20 °C - 50 °C)  |
| <b>DIMENSIONS</b>                    | 12,4" (L) x 7,9" (L) x 6,5" (H)<br>31,5 cm (L) x 20 cm (L) x 16,5 cm (H)                    |
| <b>POIDS</b>                         | 7,7 lb (3,5 kg)   |
| <b>DIMENSIONS D'EXPÉDITION</b>       | 15,4" (L) x 10" (L) x 9" (H)<br>39,1 cm (L) x 25,4 cm (L) x 22,9 cm (H)                     |
| <b>POIDS D'EXPÉDITION</b>            | 11 lb (5 kg)  |
| <b>GARANTIE</b>                      | limitée à 1 an  |

# QU'Y A-T-IL DANS LA BOITE

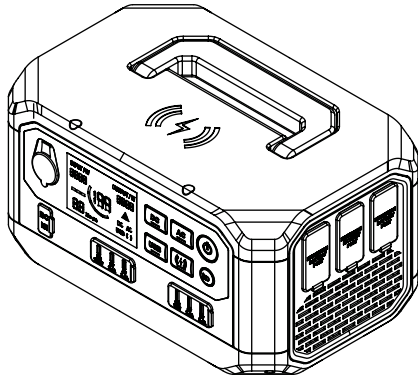

**ELITE ENERGY™ OPECHF**  
CONSOLE D'ALIMENTATION 2000 W /  
CHARGEUR RAPIDE

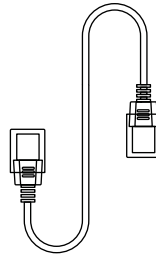

CÂBLE DE  
CONNEXION

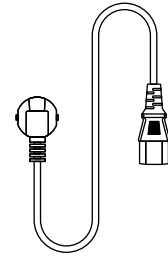

CÂBLE 4,9 pi (1,5 m)  
AC

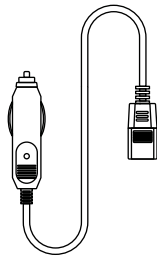

CÂBLE (ENTRÉE) CHARGE  
DE VOITURE DE 4,9 pi (1,5 m)

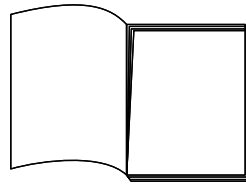

MANUEL DE L'UTILISATEUR

## INTRODUCTION

La console d'alimentation ELITE ENERGY™ est une solution d'alimentation haute performance et polyvalente conçue pour répondre à vos besoins énergétiques. Avec sa puissante puissance de 2 000 W, il fournit une alimentation fiable et efficace pour vos appareils et équipements. Il est certifié ETL et FCC, garantissant sécurité et qualité. Construite avec des matériaux recyclables et renouvelables, cette console est respectueuse de l'environnement et conçue pour durer. Sa conception portable avec une poignée de transport vous permet de l'emporter partout avec vous. La console est équipée d'une lumière DEL avec différents réglages et de bascules pour l'alimentation de charge AC, DC, USB et sans-fil offrant des options de charge polyvalentes pour différents appareils. La console permet également l'extension de la batterie avec la possibilité de connecter 3 batteries ELITE ENERGY™ LiFePO4.

## SÉCURITÉ



**AVERTISSEMENT!** Lisez complètement et comprenez le manuel d'utilisation avant d'assembler ou d'utiliser ce produit. Le non-respect des avertissements, des mises en garde et des instructions de fonctionnement peut entraîner des blessures graves, voire la mort.



**AVERTISSEMENT!** Une utilisation inappropriée peut entraîner un incendie, des dommages matériels ou des blessures. Assurez-vous d'utiliser le produit conformément aux règles et directives de sécurité suivantes.



**AVERTISSEMENT!** Ne laissez jamais les enfants utiliser cet équipement. Ne permettez pas à d'autres personnes n'ayant pas lu et compris le manuel d'utilisation d'utiliser cet équipement. Le fonctionnement d'équipements électroportatifs peut être dangereux. Il est de la seule responsabilité de l'opérateur de comprendre l'assemblage et le fonctionnement sûr de ce produit.

## SÉCURITÉ : UTILISATION DU PRODUIT



**AVERTISSEMENT!** Utilisez ou remisez toujours l'appareil dans la plage de température spécifiée.



**AVERTISSEMENT! N'exposez PAS** l'appareil au feu, à des liquides, à la sueur, à la saleté ou à d'autres contaminants, car cela pourrait provoquer une explosion ou d'autres risques pour la sécurité.



**MISE EN GARDE! NE PAS** placer l'appareil sur une surface instable ou inclinée.



**MISE EN GARDE!** Assurez-vous que l'endroit où vous utilisez l'appareil est bien ventilé et spacieux.



**MISE EN GARDE! N'utilisez JAMAIS** de piles non ELITE ENERGY™ avec cet appareil. DK2 n'assume aucune responsabilité pour tout dommage causé par des batteries non ELITE

ENERGY™.



**AVERTISSEMENT! NE JAMAIS** utiliser ou charger des batteries gonflées, qui fuient ou qui sont endommagées.



**AVERTISSEMENT! N'utilisez PAS** les batteries dans des environnements électrostatiques ou électromagnétiques forts. Sinon, le tableau de commande pourrait mal fonctionner et provoquer des blessures graves ou un accident pendant l'utilisation.



**AVERTISSEMENT!** Si l'appareil est mouillé pendant l'utilisation, débranchez-le et déplacez-le dans un endroit sûr et ouvert pour le sécher. Gardez une distance de sécurité jusqu'à ce qu'il soit complètement sec. Si l'appareil est immergé dans l'eau, suivez ces instructions et ne continuez pas à utiliser le produit. Il est recommandé d'utiliser le matériel d'extinction d'incendie dans l'ordre suivant : sable, couverture anti-feu, poudre sèche, extincteur à dioxyde de carbone.



**AVERTISSEMENT! NE JAMAIS** démonter ou percer le produit de quelque manière que ce soit. Sinon, il pourrait fuir, prendre feu ou exploser.



**AVERTISSEMENT! N'utilisez PAS** le produit s'il a été impliqué dans un accident ou un choc fort.



**AVERTISSEMENT! NE PAS** mettre l'appareil dans un four à micro-ondes ou dans un récipient sous pression.



**AVERTISSEMENT! NE laissez PAS** de broches, de fils ou d'autres pièces métalliques pénétrer à l'intérieur du boîtier, des prises ou des commandes de l'appareil. Des pièces métalliques peuvent court-circuiter le circuit de l'appareil.



**MISE EN GARDE!** Évitez les collisions. **NE placez PAS** d'objets lourds sur l'appareil.



**MISE EN GARDE!** S'il y a de la saleté ou d'autres résidus sur une fiche ou une surface de prise, utilisez un chiffon sec pour la nettoyer. Sinon, cela provoquerait une abrasion et entraînerait une perte d'énergie ou une incapacité à charger.

## SÉCURITÉ : CHARGE DE LA BATTERIE

**REMARQUE :** utilisez toujours des câbles de chargement ELITE ENERGY™ approuvés par DK2. DK2 n'assume aucune responsabilité pour tout dommage causé par l'utilisation de câbles de charge non ELITE ENERGY™.



**AVERTISSEMENT!** Lors du chargement, veuillez placer le produit sur une surface plane et dure, à l'écart des matériaux inflammables ou combustibles, dans un environnement spacieux et bien ventilé. Ne laissez jamais la machine sans surveillance pendant le processus de charge.







**AVERTISSEMENT! NE chargez PAS** une batterie immédiatement après une longue et

lourde charge de travail. La température de l'unité est peut-être trop élevée - la plage de température de charge de cette unité est de 32 °F à 122 °F (0 °C à 50 °C). La plage de température idéale pour cet appareil est de 71 °F à 82 °F (22 °C à 28 °C).



## SÉCURITÉ : REMISAGE ET TRANSPORT DES PRODUITS

---

-  **AVERTISSEMENT!** Gardez l'appareil hors de portée des enfants. Si un enfant avale des pièces, consultez immédiatement un médecin.
-  **AVERTISSEMENT! NE placez PAS** le produit à proximité d'une source de chaleur, telle qu'une voiture, la lumière directe du soleil, une source de feu, un poêle, etc.
-  **AVERTISSEMENT!** Remisez le produit dans des environnements secs. **NE placez PAS** le produit dans un endroit où il pourrait entrer en contact avec de l'eau.
-  **AVERTISSEMENT!** Assurez-vous qu'aucun petit objet métallique ne puisse tomber sur ou autour de l'appareil pendant son remisage.

## SÉCURITÉ GÉNÉRALE

---

-  **AVERTISSEMENT! NE PAS** démonter, couper, écraser, percer ou endommager l'appareil de quelque manière que ce soit.
-  **AVERTISSEMENT!** Éteignez immédiatement en cas de défaillance.
-  **AVERTISSEMENT! N'essayez PAS** de modifier, de remplacer les composants de l'appareil.

## ENTRETIEN

---

- Lorsque vous n'utilisez pas l'appareil pendant une période prolongée, éteignez-le et débranchez toutes les connexions électriques.
- Nettoyez l'appareil avec un chiffon sec doucement et soigneusement.

## MANUTENTION ET REMISAGE

---

- **NE PAS** empiler quoi que ce soit sur l'appareil, que ce soit pendant le remisage ou pendant l'utilisation.
- La plage de température de remisage pour cet appareil est de -40 °F à 131 °F (-20 °C à 50 °C).



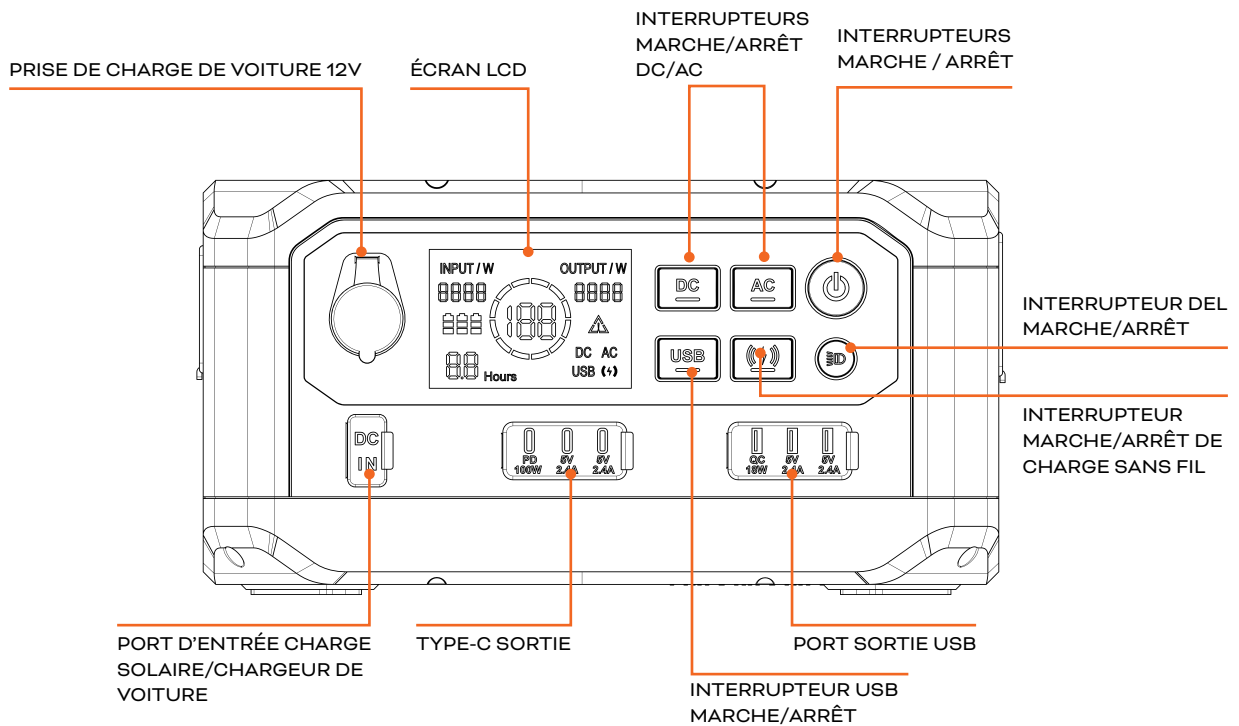
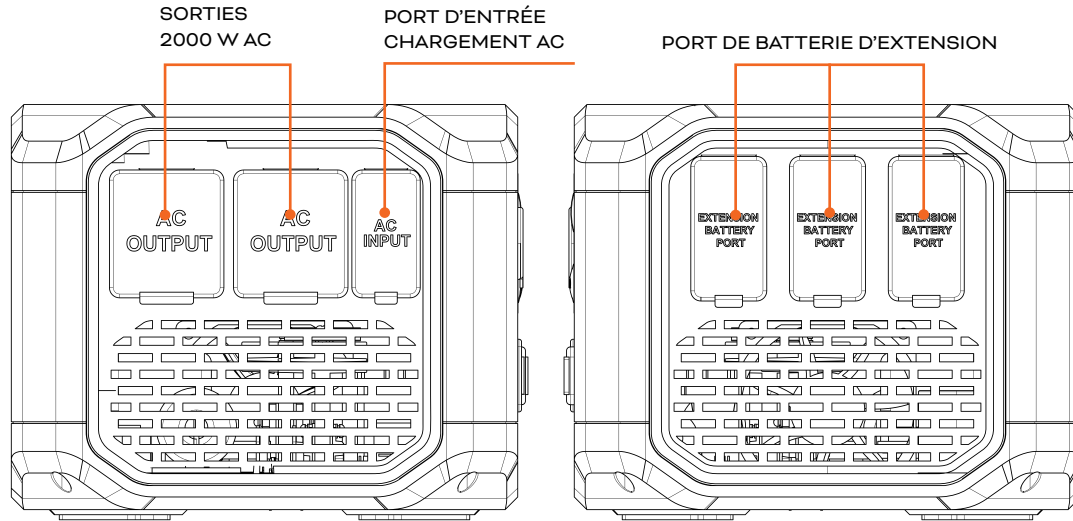

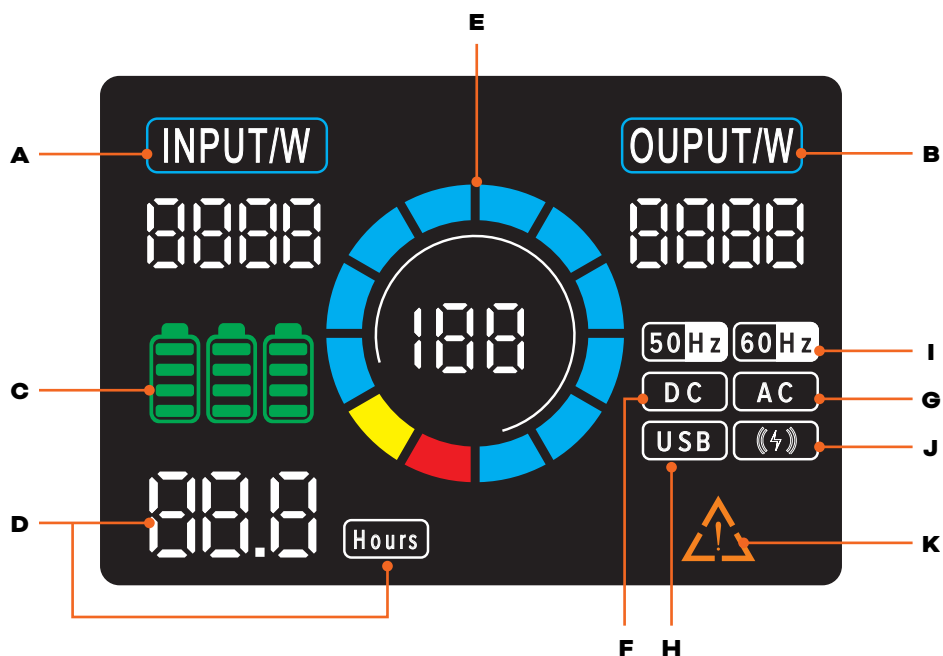

# EN SAVOIR PLUS SUR VOTRE CONSOLE D'ALIMENTATION



# AFFICHAGE LCD



|   | ICÔNE | DESCRIPTION DE LA FONCTION   |
|---|-------|--|
| A |       | <b>ENTRÉE</b> : puissance d'entrée actuelle, unité 1 W   |
| B |       | <b>SORTIE</b> : puissance de sortie actuelle, unité 1 W<br>(affichage « 0 » sous l'état de charge)   |
| C |       | <b>BATTERIE</b> : Il y a trois icônes de batterie, indiquant respectivement l'état en ligne d'un maximum de trois batteries connectées à l'appareil.<br><br>Si plusieurs batteries sont en ligne et que la quantité de la batterie est incohérente, la quantité de batterie de chaque batterie est affichée de manière cyclique. L'icône de batterie indique la batterie avec la quantité de batterie actuellement sélectionnée. Si plusieurs batteries sont en ligne et que leurs niveaux de puissance sont les mêmes, l'icône du bloc de batteries en ligne actuel s'affiche. L'icône de la batterie hors ligne est éteinte. |
| D |       | <b>HEURES</b> : Le temps restant requis pour la charge complète en cours ou de décharge.   |

|   | ICÔNE   | DESCRIPTION DE LA FONCTION  |
|---|---|---|
| E |  | <p><b>AFFICHAGE DE LA PUISSANCE</b> : Le tube numérique central à trois chiffres affiche la puissance actuelle de la batterie en temps réel.</p> <p>Il y a 24 icônes de puissance de réseau, chaque paire de grilles doit représenter environ 4 % de puissance.</p> <p>Lorsque la quantité électrique est inférieure ou égale à 2%, l'icône de quantité électrique clignote avec la valeur.</p> |
| F |  | <b>DC</b> : ON : la sortie DC est activée / OFF : la sortie DC est désactivée   |
| G |  | <b>AC</b> : ON : la sortie AC est activée / OFF : la sortie AC est désactivée   |
| H |  | <b>USB</b> : ON : la sortie USB est activée / OFF : la sortie USB est désactivée  |
| I |  | <b>50 Hz/60 Hz</b> : affiche la fréquence de sortie AC actuelle   |
| J |  | <b>CHARGEMENT SANS FIL</b> : ON : la sortie de charge sans fil est activée / OFF : la sortie de charge sans fil est désactivée  |



| ICÔNE  | DESCRIPTION DE LA FONCTION   |
|--|--|
| <p data-bbox="175 751 198 781">K</p>  | <p data-bbox="581 231 805 260"><b>AVERTISSEMENT!</b></p> <p data-bbox="581 264 1419 323">En cas de panne, cette icône s'allume. A ce moment, le tube numérique en heures affiche le code défaut actuel, c'est-à-dire comme suit :</p> <p data-bbox="581 361 688 390"><b>Panneau:</b></p> <p data-bbox="581 394 915 424">E02 : Surchauffe du panneau</p> <p data-bbox="581 428 870 457">E04 : Onduleur hors ligne</p> <p data-bbox="581 462 886 491">E05 : Batterie débranchée</p> <p data-bbox="581 529 698 558"><b>Onduleur:</b></p> <p data-bbox="581 562 919 592">E - 1 : entrée DC sous tension</p> <p data-bbox="581 596 919 625">E - 2 : surtension d'entrée CC</p> <p data-bbox="581 630 919 659">E - 3 : Entrée AC sous tension</p> <p data-bbox="581 663 919 693">E - 4 : surtension d'entrée CA</p> <p data-bbox="581 697 883 726">E - 5 : Surcharge de sortie</p> <p data-bbox="581 730 779 760">E - 6 : Surchauffe</p> <p data-bbox="581 798 708 827"><b>Batterie 1 :</b></p> <p data-bbox="581 831 850 861">E11 : Charge surchauffe</p> <p data-bbox="581 865 870 894">E12 : Charge surintensité</p> <p data-bbox="581 898 951 928">E14 : Décharge sur température</p> <p data-bbox="581 932 899 961">E15 : Décharge surintensité</p> <p data-bbox="581 999 711 1029"><b>Batterie 2 :</b></p> <p data-bbox="581 1033 857 1062">E21 : Charge surchauffe</p> <p data-bbox="581 1066 873 1096">E22 : Charge surintensité</p> <p data-bbox="581 1100 954 1129">E24 : Décharge sur température</p> <p data-bbox="581 1134 902 1163">E25 : Décharge surintensité</p> <p data-bbox="581 1201 711 1230"><b>Batterie 3 :</b></p> <p data-bbox="581 1234 857 1264">E31 : Charge surchauffe</p> <p data-bbox="581 1268 873 1297">E32 : Charge surintensité</p> <p data-bbox="581 1302 919 1331">E34 : Surchauffe de la charge</p> <p data-bbox="581 1335 902 1365">E35 : Décharge surintensité</p> |

# RECHARGEMENT DE LA BATTERIE

## CHARGEMENT PAR PRISE AC

Temps de charge estimé : 0 à 80 % en 50 minutes et 80 à 100 % en 30 minutes lors du chargement à température ambiante.

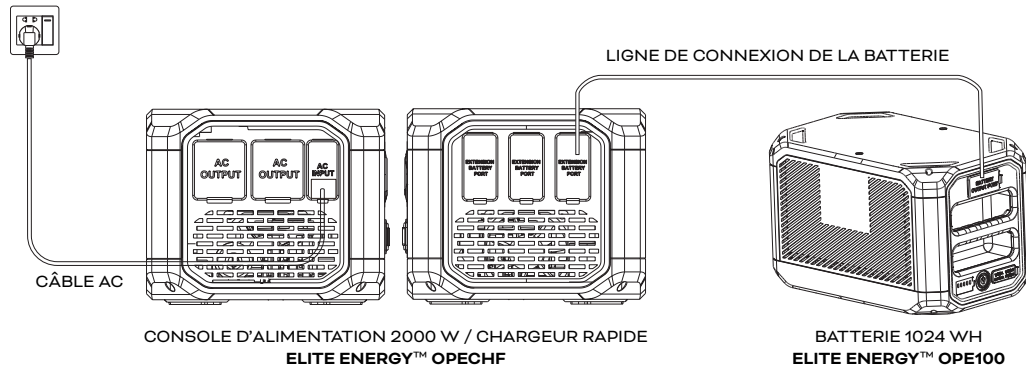

## RECHARGE DE VOITURE

Il est recommandé de démarrer le véhicule avant de connecter la console électrique ELITE ENERGY™ OPECHF 2000 W à la batterie ELITE ENERGY™ OPE100 1024 Wh.

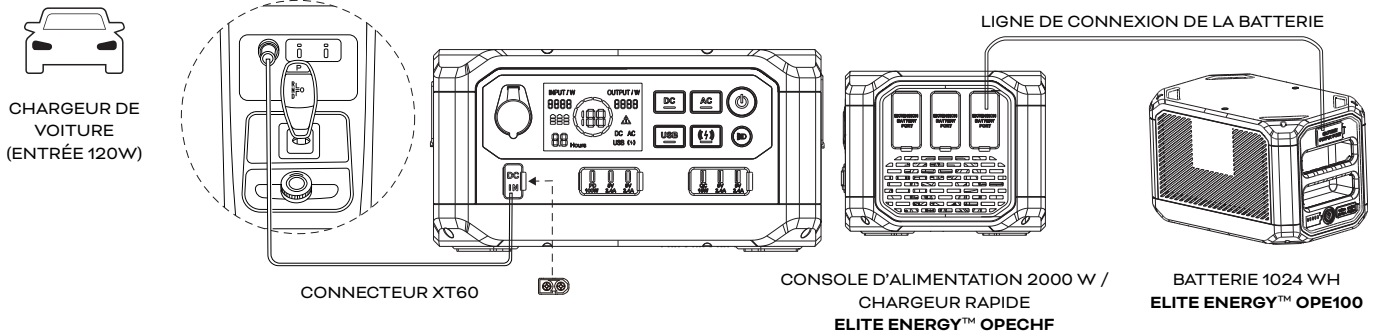

## CHARGEMENT DE PANNEAUX SOLAIRES

Max 300 W.

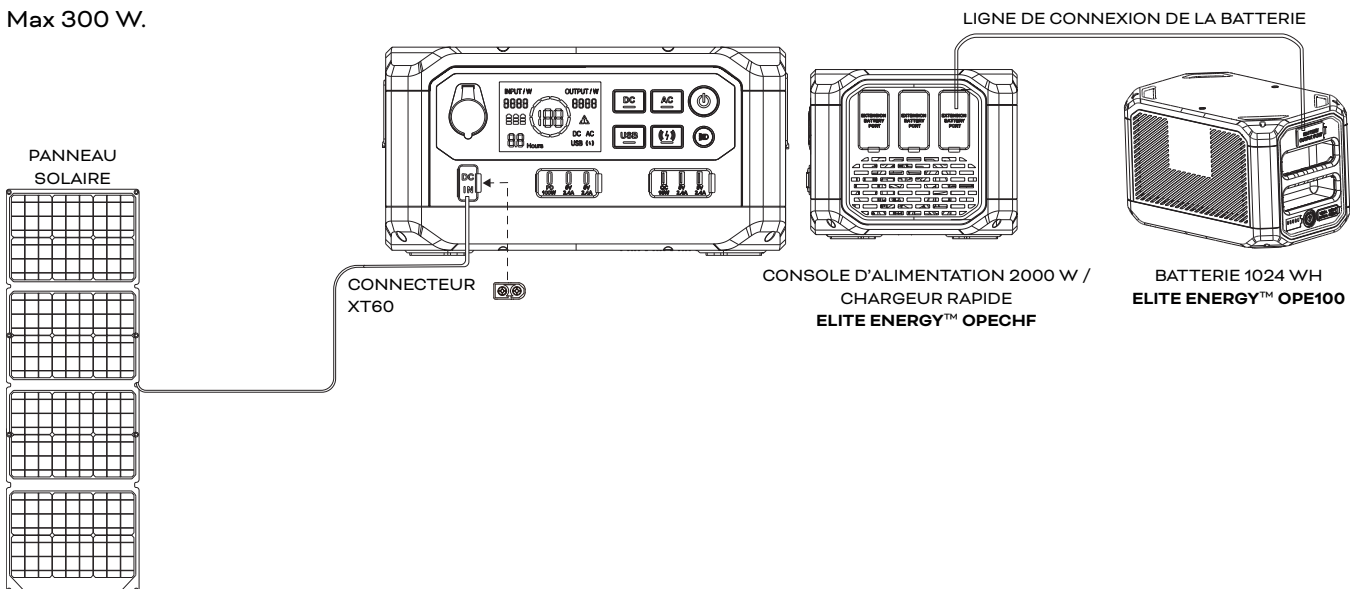

# CENTRALE ÉLECTRIQUE PORTABLE

En connectant une batterie ELITE ENERGY™ OPE100 1024Wh chargée à l'ELITE ENERGY™ Console d'alimentation OPECHF 2000W, cela crée une centrale électrique portable qui vous permet d'apporter de l'énergie partout où vous allez.

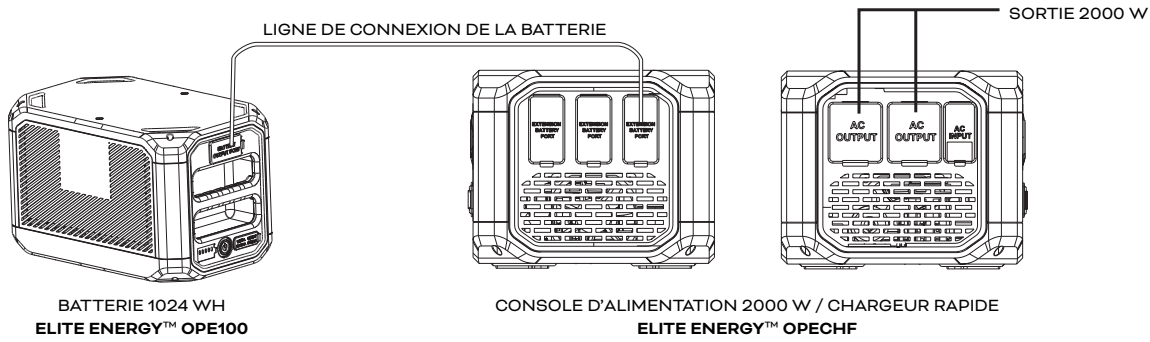



ELITE ENERGY™