



Streamline

INSERT RANGE HOOD SERIES

OWNER'S MANUAL & INSTALLATION GUIDE



READ ENTIRE INSTALLATION GUIDE PRIOR TO INSTALLING THE RANGE HOOD

For installation and assembly videos, please visit our website

www.streamlinebath.com

OR

our YouTube page by searching for

"Streamline Bath"

OR

following the below link to our channel:

<https://www.youtube.com/channel/UCII7TGMBkwoGSqzo-pGfaJw>



TABLE OF CONTENTS

1.	Safety Disclaimer	3
2.	Electrical Guidelines	7
3.	Warranty Guidelines	8
4.	Tools Required	10
5.	Parts Supplied	11
6.	Installation Dimensions	12
7.	Ventilation Options	13
8.	Installation Instructions	15
9.	Control Panel Operation	24
10.	Product Care & Maintenance	28
11	LED Light Replacement & Charcoal Filter Installation	32

1. Safety Disclaimer

- Please note that these installation instructions are intended as general guidelines only. It is recommended to seek advice from a professional installation specialist for the most suitable type of mounting hardware and support system based on the construction of your space.
- Use this unit only in the manner intended by Streamline. If you have any questions, please contact Streamline.
- The manufacturer cannot be held responsible for failing to comply with safety regulations.
- The manufacturer disclaims all liability for any damage that may be directly or indirectly caused to people, things, and animals due to the failure to follow all the instructions provided in this booklet and, above all, the warnings relating to the installation, operation, and maintenance of the appliance.
- These warnings have been provided for your safety and the safety of others. As a result, please read them carefully before installing and operating the appliance.
- The installation instructions in this manual are intended for qualified installers, service technicians, or people with similar qualified backgrounds. DO NOT attempt to install this appliance yourself.
- Only qualified professionals should proceed with the installation and electrical wiring. All installation and wiring must be done with regard to any and all applicable codes and standards.
- It is dangerous to modify or attempt to modify the characteristics of this system. In the event of malfunctions or if repairs are required to the appliance, do not attempt to solve the problems directly.
- All electrical wiring must be properly installed, insulated, and grounded.
- This product is designed for indoor residential use only.
- Local codes may necessitate using a cable-locking connector (NOT provided). Verify local code requirements.
- Read all instructions before installing and operating this appliance. This instruction booklet must be kept together with the appliance for future reference. If the appliance is sold or consigned to other parties, please ensure that the booklet is supplied with it to ensure that the new user has the correct information on the operation of the range hood and is aware of the warnings.



- Before installing your range hood, it's essential to verify the local, city, and state regulations for the appropriate venting method. Many agencies have specific CFM (cubic feet per minute) rating specifications for hoods as well. Additionally, you may need to purchase additional items to ensure that the hood is vented in accordance with your local city and state specifications. Be sure to follow all regulations and guidelines to ensure safe and proper installation.
- Before operating the product, remove any foams, tapes, and protective films that cover it. Take caution while removing installation components, and use hand gloves to safeguard against sharp edges.
- Ducted range hoods must be vented to the outdoors. **DO NOT VENT EXHAUST AIR INTO ATTICS, CRAWL SPACES, GARAGES, OR WITHIN WALLS/CEILINGS.**
- To avoid damage during installation, safeguard the cooktop surface below using plywood or a similar material.
- To prevent damage to your range hood, make sure to keep debris from entering the vent opening. This appliance is not intended for use by young children. Young children should be supervised to ensure they do not play with the appliance.
- The range hood must only be used to exhaust cooking fumes in the home. The manufacturer disclaims all liability for any other use of the appliance. The maximum weight of any object placed above the hood (or hung to) must not exceed 3.3 lbs.
- This range hood may NOT be used to exhaust hazardous materials
- When cutting or drilling in the wall or ceilings, be aware of piping, insulation, electrical wires, and other components that may not be visible.
- If the supply cord is damaged, it must be replaced by the manufacturer to avoid a hazard. Any modifications that may be required to the electrical system for installing the range hood must only be made by qualified electricians. **DO NOT OPERATE ANY FANS WITH A DAMAGED CORD OR PLUG.**
- Only plug this unit into a properly grounded outlet.
- Always check that the electrical parts are off when the appliance is unused.
- Accessible range hood parts may become hot when used with cooking appliances.
- Before removing any parts from the range hood, please ensure that you wear protective gloves. The range hood may have very sharp edges.



- Before drilling any holes, it is crucial to verify that the space behind the installation surface is free of any electrical cables, pipes, or other obstructions.
- The stainless-steel surfaces of the range hood are highly susceptible to damage during installation if they are scratched or bumped by tools. Therefore, it is crucial to take necessary precautions to protect the surfaces while installing the range hood.
- It is essential to ensure proper room ventilation when using the range hood in conjunction with gas or other fuel-burning appliances.
- Additionally, the range hood should only be installed over a cooktop with a maximum of four burners. Finally, avoid venting the air into a flue that is also used to exhaust fumes from appliances burning gas or other fuels. It's important to note that range hoods and other cooking fume extractors may impact the safe operation of gas or other fuel-burning appliances, including those in other rooms. This is because of the potential for backflow of combustion gases, which can lead to carbon monoxide poisoning. Therefore, after installing a range hood or other cooking fume extractor, it's crucial to have a competent person test the operation of flued gas appliances to ensure that there is no backflow of combustion gases.
- Please take note of the following

warning to reduce the risk of a range top grease fire:

- Never leave surface units unattended when set to high heat. Boil-over can cause smoke and grease to spill over, which may ignite.
- Always turn on the range hood when cooking at high heat or with food that produces high flames.
- Clean ventilation fans frequently, ensuring that grease does not accumulate on the fan or filter.
- Use appropriate pan sizes that match the size of the surface element. Always use cookware that is appropriate for the size of the surface element.
- Please take note of the following warning to reduce the risk of injury in the event of a range top grease fire:
 - Smother the flames with a close-fitting lid, cookie sheet, or metal tray, then turn off the burner. Be careful not to get burned. If the flames do not go out immediately, evacuate and call the fire department.
 - Never pick up a flaming pan, as you may get burned.
 - Do not use water, including wet dishcloths or towels, as this can result in a violent steam explosion.
 - Use an extinguisher ONLY if you know you have a class ABC extinguisher and know how to operate it; the fire is small and contained, the fire department is being called, and you can fight the fire with your back to an exit.



- Sufficient air is needed for proper combustion and exhaustion of gases to avoid back-drafting. Follow the heating equipment manufacturer's guidelines and safety standards, such as those published by the National Fire Protection Association (NFPA), the American Society for Heating, Refrigeration and Air Conditioning Engineers (ASHRAE), and local municipal code guidelines.
- Do not connect the appliance to flues (from boilers, fireplaces, etc.). Make sure the mains voltage corresponds to the values on the rating plate located inside the range hood.
- Old ductwork should be cleaned or replaced before installation to avoid the possibility of a grease fire.
- To ensure the installation process is carried out safely and without causing harm to the product or oneself, it is necessary for two individuals to participate in the installation of range hoods due to their weight and size.
- Before performing any cleaning or maintenance operations, disconnect

the range hood by unplugging it or using the main switch.

- Ensure that there is adequate ventilation in the room when the range hood is used at the same time as appliances burning gas or other flues.
- The exhaust air must not be discharged into a flue that is used for exhausting fumes from appliances burning gas or other fuels.
- Before servicing or cleaning the range hood, make sure to turn the power off.
- Repairs performed by unqualified persons may cause damage. For all questions on repairs and other work on the appliance, please contact Streamline at **310-935-0028** or **support@streamlinebath.com**



2. Electrical Guidelines

Please ensure to observe all governing codes and ordinances when installing the range hood. Additionally, ensure that the electrical installation is adequate and complies with the latest edition of the National Electrical Code, ANSI/NFPA 70, or CSA Standards C22.1-94, Canadian Electrical Code, Part 1 and C22.2 No. 0-M91, as well as all local codes and ordinances.

For a copy of the above code standards, you can contact the National Fire Protection Association at: 1 Batterymarch Park, Quincy, MA 02169-7471 or CSA International at 8501 East Pleasant Valley Road, Cleveland, OH 44131-5575.



3. Warranty Guidelines

LIMITED WARRANTY EXCLUSION

ALL OTHER WARRANTIES EXPRESS OR IMPLIED INCLUDING ALL IMPLIED WARRANTIES OF MERCHANTABILITY OF FITNESS FOR A PARTICULAR PURPOSE ARE HEREBY DISCLAIMED. STREAMLINE® IS NOT LIABLE FOR ANY INDIRECT, PUNITIVE, INCIDENTAL, CONSEQUENTIAL, SPECIAL OR SIMILAR DAMAGES INCLUDING, BUT NOT LIMITED TO, TIME AWAY FROM WORK, HOTELS AND/OR RESTAURANT MEALS, REMODELLING EXPENSES IN EXCESS OF DIRECT DAMAGES WHICH ARE DEFINITELY CAUSED EXCLUSIVELY BY STREAMLINE®, LOST PROFITS OR REVENUE, INABILITY TO USE THE PRODUCT, OR ANY OTHER ASSOCIATED EQUIPMENT, THE COST OF SUBSTITUTE EQUIPMENT, AND ANY CLAIMS BY THIRD PARTIES RESULTING FROM THE USE OF THIS PRODUCT.

UNDER NO CIRCUMSTANCES SHALL STREAMLINE'S LIABILITY EXCEED THE PURCHASE PRICE OF THE UNIT.

STREAMLINE® PRODUCTS MUST BE INSTALLED BY A FULLY INSURED, LICENSED, PROFESSIONAL WHO SHALL FOLLOW THE INSTRUCTIONS PROVIDED BY STREAMLINE®. SHOULD THE PRODUCT BE INSTALLED BY AN INDIVIDUAL WHO IS NOT A FULLY INSURED, LICENSED PROFESSIONAL, THIS SHALL VOID THE WARRANTY OF THE PRODUCT.

SHOULD A WARRANTY CLAIM ARISE AND EITHER PARTS, REPLACEMENT, OR REPAIR OF THE STREAMLINE PRODUCT IS NECESSARY, FULFILLING THE INITIAL WARRANTY CLAIM SHALL DISCHARGE STREAMLINE® OF ANY FUTURE WARRANTY OBLIGATION. IF THE PURCHASER REFUSES THE WARRANTY SOLUTION PROVIDED BY STREAMLINE®, THIS ACT SHALL VOID THE WARRANTY. UNDER BOTH INSTANCES, STREAMLINE® WILL NOT BE HELD RESPONSIBLE FOR ANY COSTS ASSOCIATED WITH SERVICING THE WARRANTY

NO PERSON MAY MAKE ANY REPRESENTATION, AFFIRMATION, OR WARRANTY OTHER THAN THOSE CONTAINED IN THIS WARRANTY. ANY AFFIRMATION, REPRESENTATION OR WARRANTY BY ANY PERSON WHO IS NOT A STREAMLINE® EMPLOYEE SHALL NOT BE ENFORCEABLE AGAINST STREAMLINE®

Streamline® makes no representations about the quality, durability, or need for service or repair of its products other than the representations contained in this warranty. If you want a longer or more comprehensive warranty than the limited warranty that comes with this product, you should ask Streamline® or your retailer about buying an extended warranty. This warranty gives you specific legal rights, and you may have other rights that vary from state to state. Some states do not allow the exclusion or limitation of incidental or consequential damages, and some states do not allow limitations on how long an implied warranty lasts, so the limitations or exclusions stated above may not apply and may vary from state to state.

The warranties stated herein apply only to the first purchaser of the Product and are not transferable. Streamline® reserves the right to request proof of purchase at the time any warranty claim is submitted to confirm that the Product falls within the scope of this limited product warranty.

OUT OF WARRANTY PRODUCT

STREAMLINE® IS UNDER NO OBLIGATION, AT LAW OR OTHERWISE, TO PROVIDE YOU WITH ANY CONCESSIONS, INCLUDING REPAIRS, PRORATES,



LIMITED MANUFACTURER'S WARRANTY

All parts and finishes of Streamline® products are warranted to the original consumer purchaser to be free from defects in material and workmanship for a period of two to five years [depending on the product and model; please check the product listing or email us at support@streamlinebath.com if you are unsure] after the date of original retail purchase. Proof of the original purchase is required to obtain a remedy under this limited warranty. Streamline® recommends using a certified professional for all installation and repair of kitchen and bathroom fixtures.

Streamline® will replace, free of charge, during the warranty period any part or finish that proves defective in material and/or workmanship under normal installation, use and service. Replacement parts may be obtained by emailing us at support@streamlinebath.com

This warranty is extensive in that it covers replacement of all defective parts and even finish, but these are the only two things that are covered. Labor charges and/or damage incurred in installation, repair, or replacement as well as any other kind of loss or damages are excluded. Proof of purchase (original sales receipt) from the original consumer purchaser must be made available to Streamline® for all warranty claims. This is the exclusive warranty by Streamline®, which does not make any other warranty of any kind, including the implied warranty of merchantability. This warranty excludes all industrial, commercial and business usage, whose purchasers are hereby extended a one-year limited warranty from the date of purchase, with all other terms of this warranty applying except the duration of the warranty.



WHAT IS NOT COVERED UNDER THIS LIMITED WARRANTY

- Normal wear and tear, spills of food, liquid, grease accumulations or cosmetic damage.
- Damage due to accidents, misuse, physical force, improper installation or operation, mishandling, neglect, fire, heat, water, humidity, liquids, insect infestation, or other intrusion.
- Products that have been repaired, altered or modified by anyone other than Streamline® or its authorized service representative.
- Damage caused by use of non-Streamline® accessories or misapplication.
- Products whose serial numbers have been removed, altered or rendered illegible.
- Products purchased, shipped from, used or serviced outside the United States, Canada, and Mexico.
- Damage caused by acts of nature such as, but not limited to, lightning damage.
- Products returned without valid proof of purchase.
- Consumable parts such as light bulbs, metal, and charcoal filters.
- Any party's willful misconduct, negligence, misuse, abuse, accidents, neglect, improper operation, failure to maintain, improper or negligent installation, tampering, failure to follow operating instructions, mishandling, unauthorized service (including self-performed "fixing" or exploration of the product's internal workings).
- Use of corrosive or abrasive cleaning products.
- Cosmetic damages including scratches, dents, chips and other damage, unless such damage results from defects in materials and workmanship and is reported to Streamline within 3 calendar days of delivery.
- Use of the Product in anything other than its normal, customary and intended manner.
- A failure to comply with any applicable state, local, city or county electrical, plumbing and/or building codes, regulations, or laws, including failure to install the product in strict conformity with local fire and building codes and regulations.
- In no event shall Streamline have any liability or responsibility whatsoever for damage to surrounding property, including cabinetry, floors, ceilings, and other structures or objects around the product.

NO ATTEMPT TO ALTER, MODIFY, OR AMEND THIS WARRANTY SHALL BE EFFECTIVE UNLESS AUTHORIZED IN WRITING BY AN OFFICER OF STREAMLINE.



4. Tools Required



Electric Drill



5/16" Drill Bit

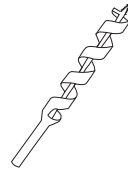

5/32" Drill Bit

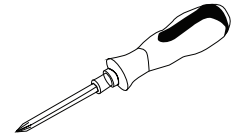

Screwdriver

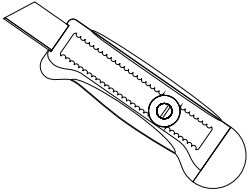

Utility Knife

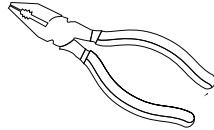

Pliers

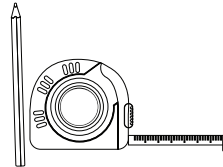

**Tape Measure
& Pencil**



**Electrical
Wiring**

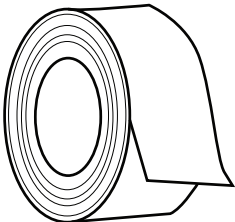

**Aluminum Foil
Tape/Duct Tape**



Hammer

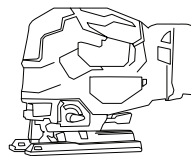

**Jigsaw/Saber
Saw**







Stud Finder

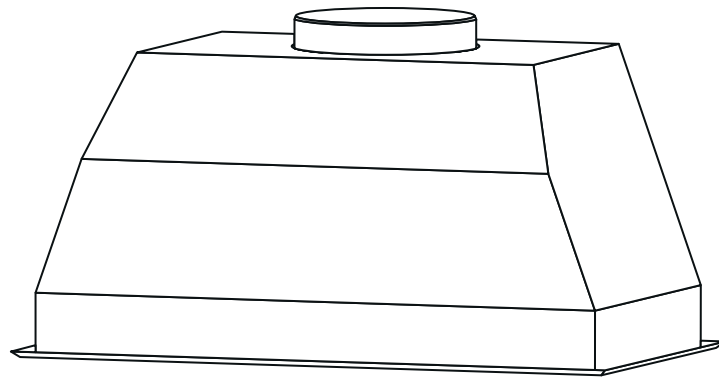

5. Parts Supplied

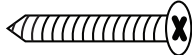
Range Hood

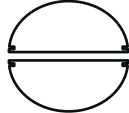
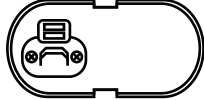

Name	Image	Qty
4x30 mm Mounting Screws		x 14
6" Round Aluminum Duct (Length: 6.5 ft.)		x 1
Flaps		x 1
Oil Tray		x 1
Charcoal Filter Set		x 1

6. Installation Dimensions

A	Floor To Ceiling Height
B	Floor To Counter Top Height (Standard: 36")
C	Height of Counter Top to Range Hood Bottom (Minimum 26"-30")
D	Range Hood Installation Height [A-(B+C)]

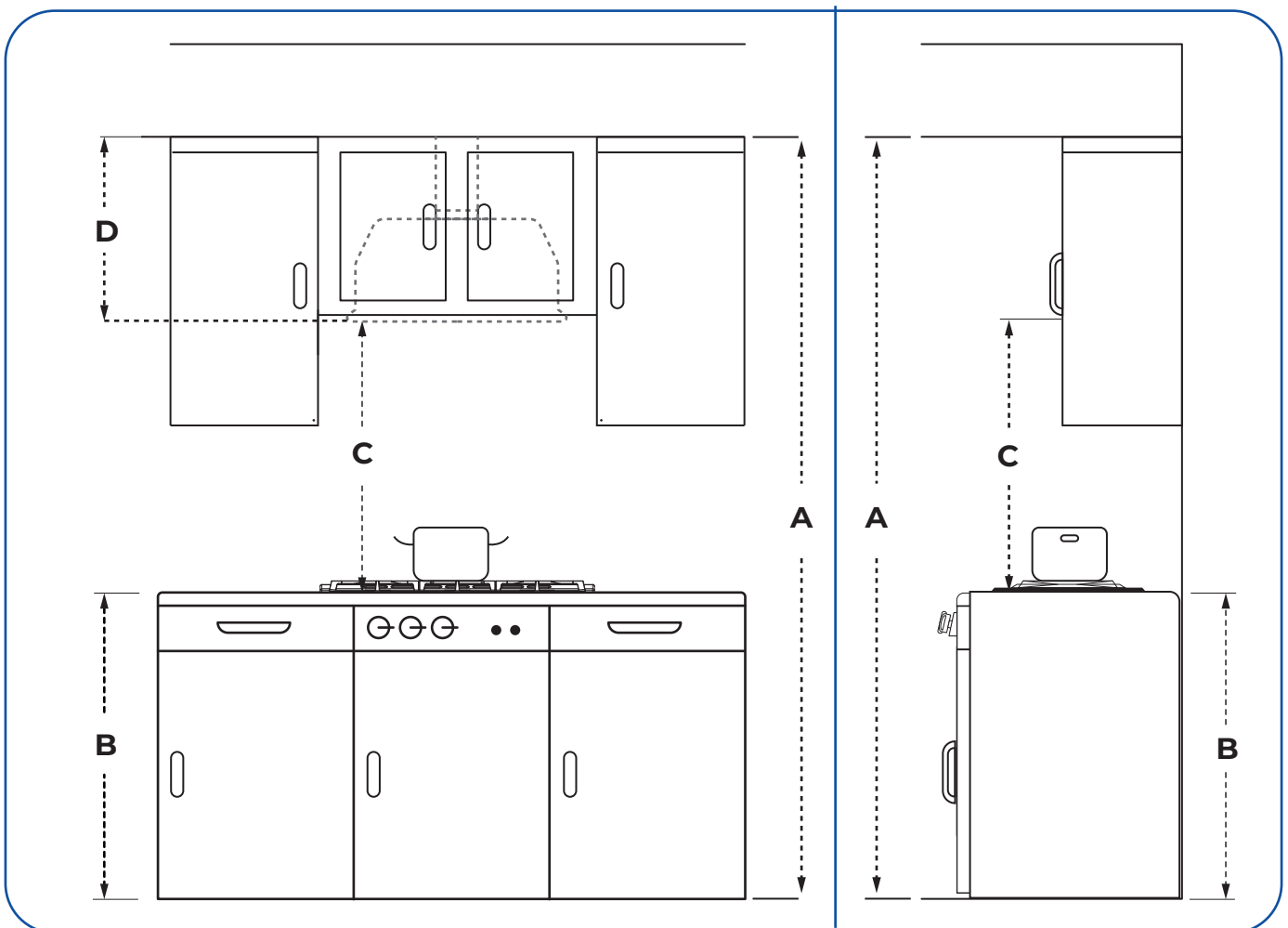

7. Ventilation Options

There are three different options available for venting the range hood. It is recommended to seek guidance from a professional installer to choose the best installation method for your specific requirements.

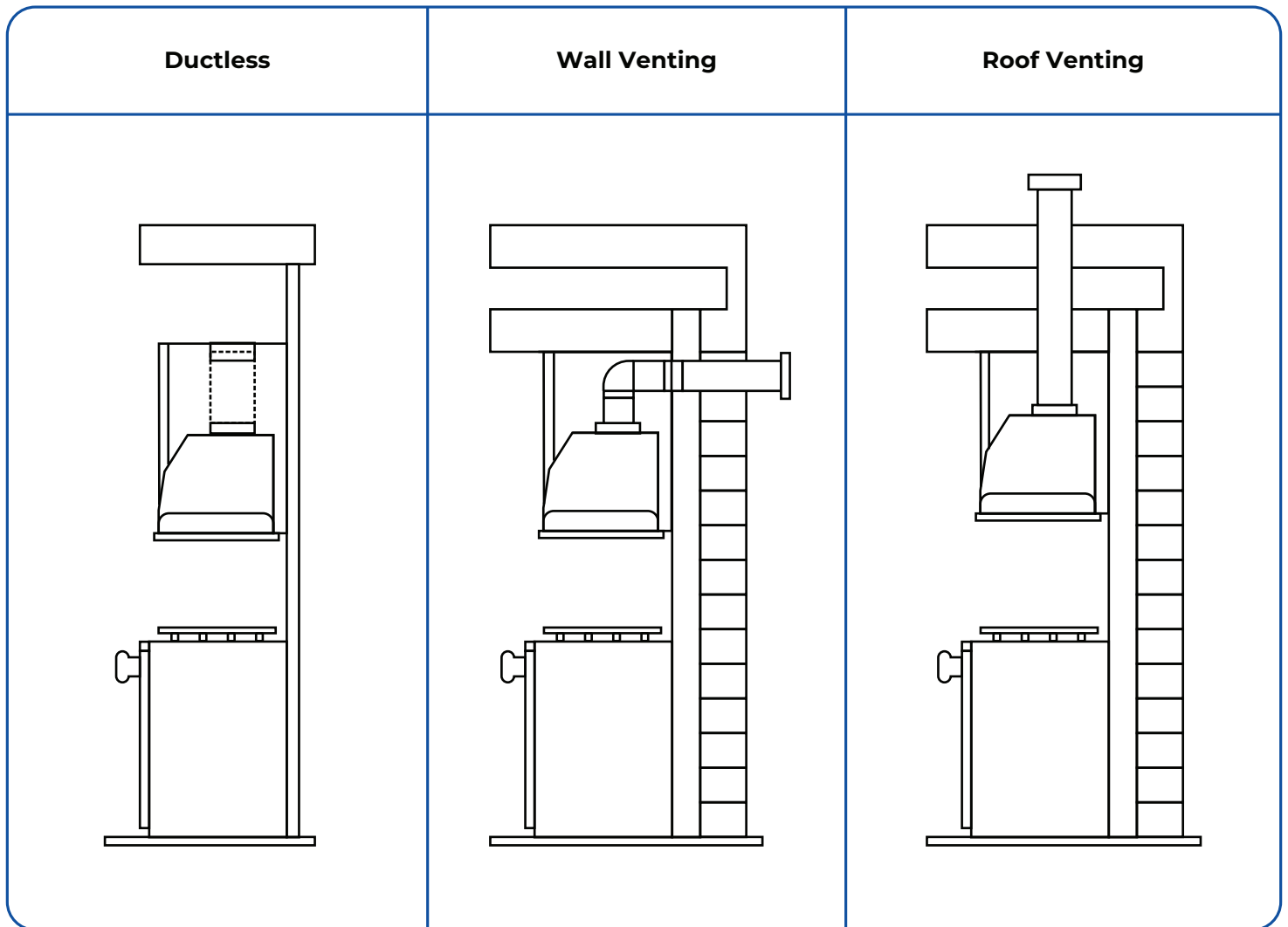

- We recommend installing the vent system before installing the range hood.
- A damper is required in the venting system. If the wall or roof cap already has a damper, do not use the damper that comes with the range hood.
- Ensure that the exhaust hose is fully extended to maximize airflow.
- For the best results, it is advised to limit the length of the exhaust duct hose and the number of bends in the system to achieve optimal performance.
- The ideal length of the duct system is between 35 and 40 feet.
- Make sure there is enough clearance within the ceiling or wall for the exhaust vent before making any cutouts.
- Only use metal ducting, with rigid metal ducting being the preferred option. Avoid using plastic or metal foil ducting.
- If the diameter of the exhaust ducting is less than 5.91 inches (15.0 cm) or if flat ducting is used, the range hood's noise level may increase and the exhaust efficiency may be reduced.
- To ensure that all joints in the ductwork are appropriately connected, carefully inspect each joint. Use certified aluminum or foil tape to seal and tape all joints securely. Clamps may also be used.
- To minimize the backward flow of cold air and prevent the conduction of outside temperatures, it is

advisable to add an additional backdraft damper and thermal break in the duct system. The damper must be placed on the cold air side of the thermal break, which should be installed as close as possible to where the duct system enters the heated portion of the house.

- Avoid using a 4" laundry wall cap.
- Attach the end of the exhaust hose to a vent leading outside of the home. Avoid ventilating the range hood into an attic or other closed area to prevent the buildup of harmful fumes and to ensure proper ventilation.
- Do not use more than three 90-degree elbows not to affect range hood performance.
- The size of the vent openings should be consistent.
- It is permissible to install a 90-degree elbow directly above the range hood.
- If multiple elbows are used, ensure there is at least 24 in. of straight duct between them.
- Do NOT install two elbows together.
- You may use caulking to seal the exterior walls or roof openings around the vent cap.
- A 90-degree elbow may be needed to vent through a wall.



8. Installation Instructions

PRECAUTIONS

Ensure that the framework is securely fastened to the wall studs or any other wooden structure behind the drywall. It should be able to bear its own weight along with the weight of the range hood. Neglecting to do so could result in personal injury or harm to the cooktop or countertop.

It is strongly advised to install the range hood onto wall studs or wooden lumbers.

Adequate support for the range hood should be provided both at the front and rear with stud support, and additional support is recommended on the left and right sides.

1. The range hood should be carefully removed from its packaging.

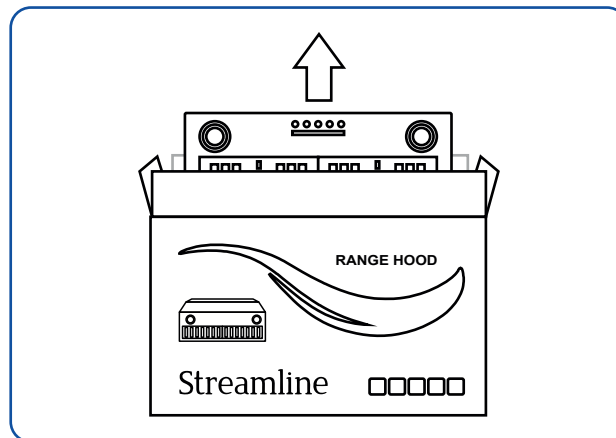

2. Remove the protective blue/white film from the range hood.

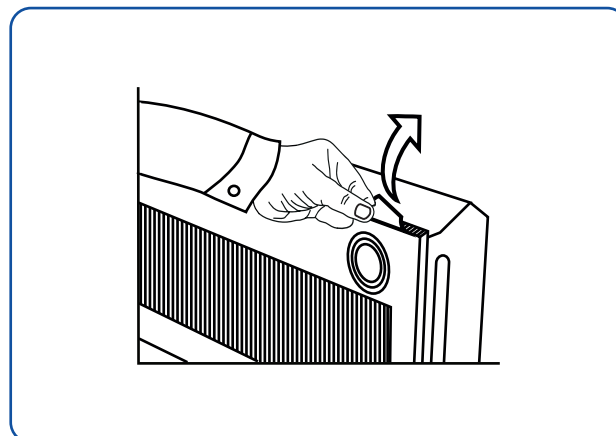

3. Ensure that there are no components or packaging materials that may have become trapped or left inside the range hood and remove any, if necessary.

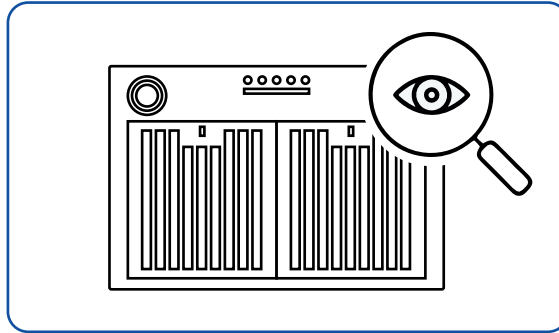

4. Test to ensure that the range hood works by plugging it into an electrical outlet.

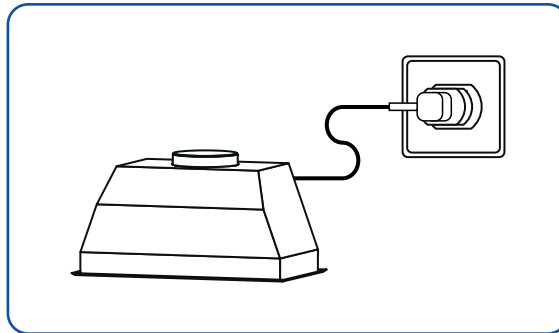

5. Check that all features are properly functioning and that the LED lights work.

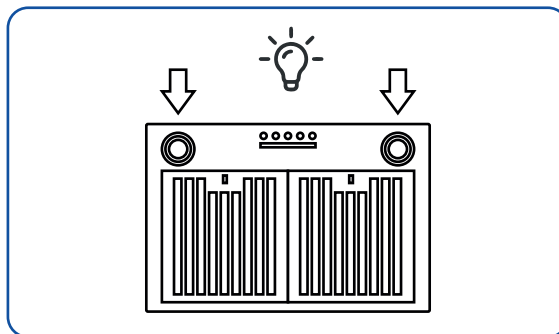

6. Unplug the range hood.

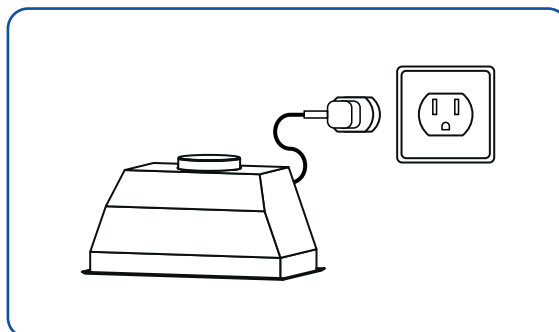

7. Identify and mark the centerlines on the bottom of the cabinet by drawing horizontal and vertical lines.

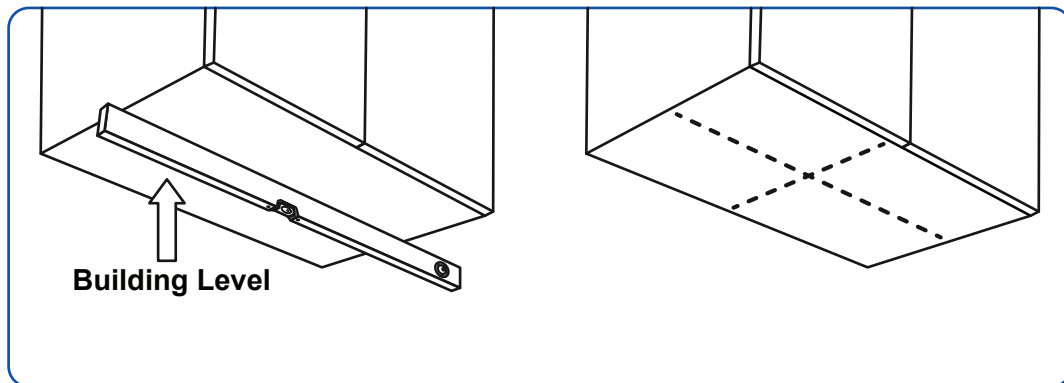

8. If you plan to use the provided template, affix the template with tape to the bottom of the cabinet. Make sure that the lines align with the template and the previously drawn lines.

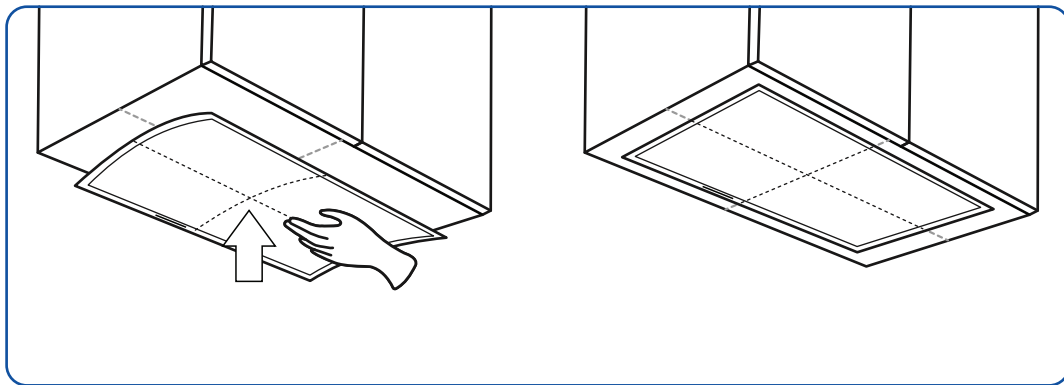

9. Use a jigsaw or keyhole saw to create an opening in the cabinet's underside based on the cutout template.

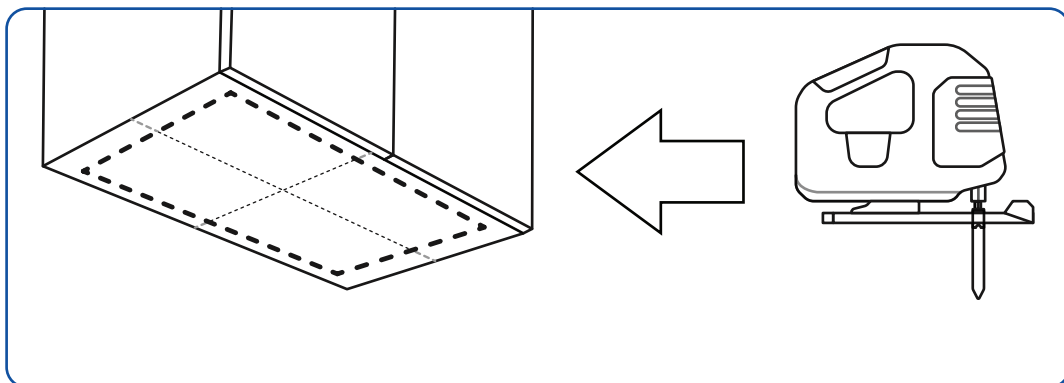

10. There are multiple ventilation choices available for the range hood:

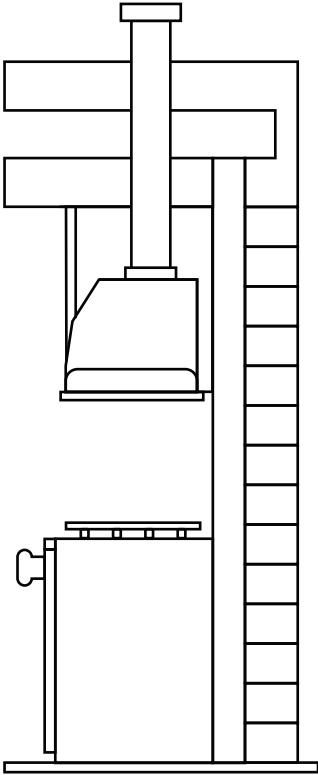
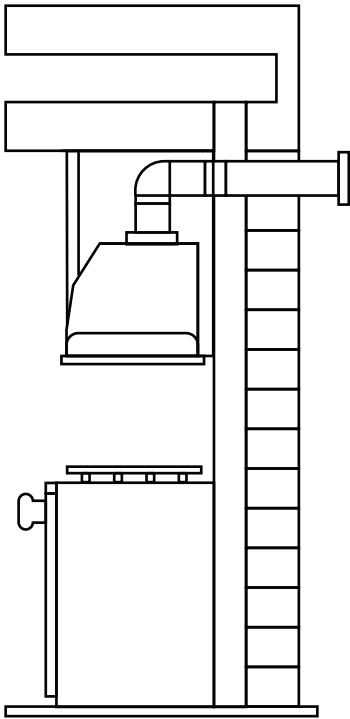
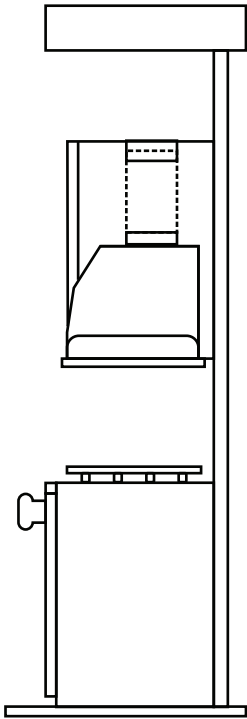
A	B	C
<p>Venting through the top of the cabinet:</p> <p>If you choose to vent through the top of the cabinet, you will need to make an extra cutout of 6.25" (159mm) to accommodate the duct passing through the cabinet top.</p>	<p>Venting through the wall/side:</p> <p>When venting through the back of the cabinet, locate the centerline of the cabinet and then use a drill or saber saw to create a circular opening with a diameter of 6.25" (159mm) on both the back of the cabinet and the exterior wall to allow for the duct to be properly connected outside.</p>	<p>Ductless Ventilation:</p> <p>No additional ductwork is required for a ductless installation. The air will circulate through the range hood and exit inside the cabinet.</p>
		

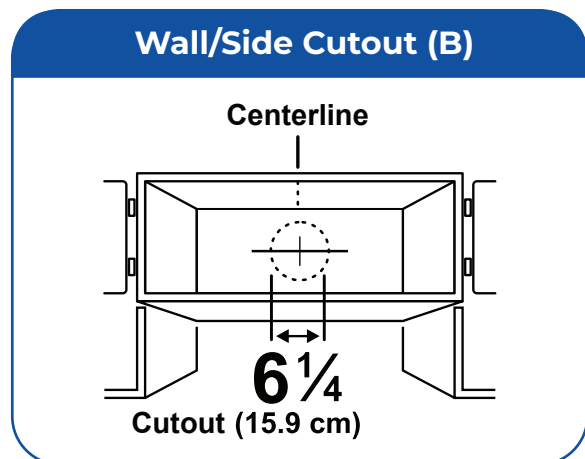
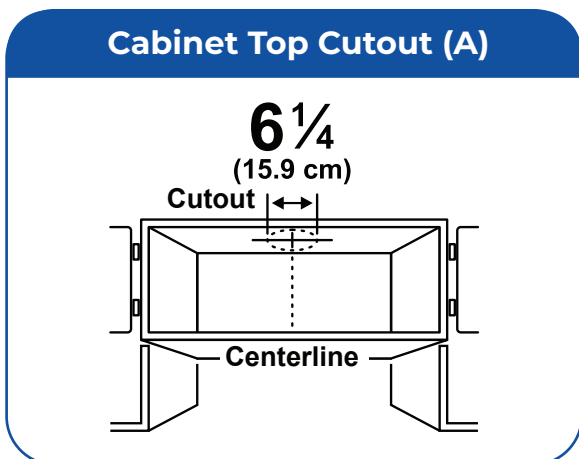

If installing using the ducted installation method, please follow the below steps. If using the ductless installation method, PLEASE SKIP and move to step #13.

11. If choosing to vent through the top of the cabinet or the side, remove the tape from the duct. Install the damper on the duct. Attach the vent flaps in the damper on the top of the range hood. Ensure that the bumps on the flap face upwards and outwards and that the flaps can open smoothly without any obstructions.

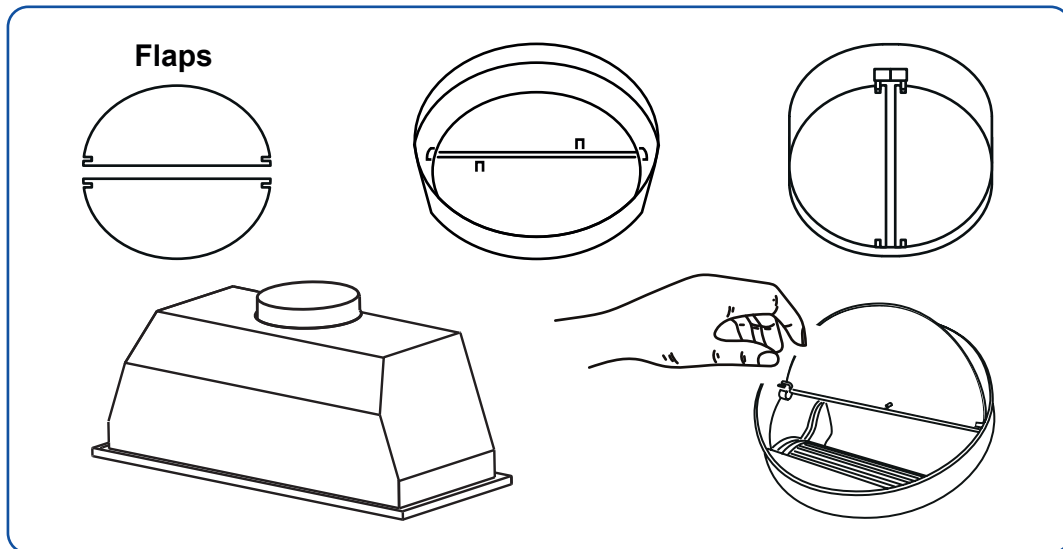

12. Connect the 6" round aluminum duct exhaust hose to the damper by placing one end of the hose over the flap and securing it with two small screws. Then, wrap the connection with tape or use a hose clamp and wrap it with tape to ensure a tight seal. Ensure that the circular damper is correctly positioned in the duct opening of the range hood and confirm its proper installation. Pull the ductwork and electrical cord through the cabinet hole.

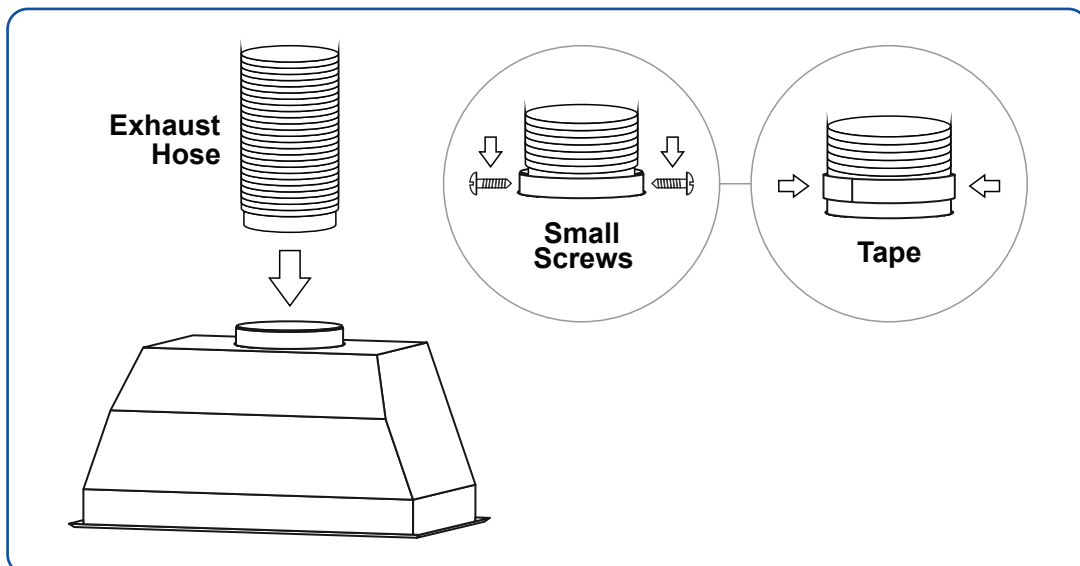

If installing using the ductless installation method, please follow the below steps. If using the ducted installation method, PLEASE SKIP and move to step #14.

13. Remove the tape from the duct. Install the damper on the duct. Attach the vent flaps in the damper on top of the range hood. Ensure that the bumps on the flap face upwards and outwards and that the flaps can open smoothly without any obstructions.

No additional ventilation steps are required. The air will re-circulate through the range hood and exit inside of the cabinet. Charcoal filters will be attached to the range hood in subsequent installation steps.

14. With the assistance of at least two individuals, cautiously lift and place the range hood into its ultimate position within the cabinet. Please be aware that the power cord needs to be extended from the top of the range hood.

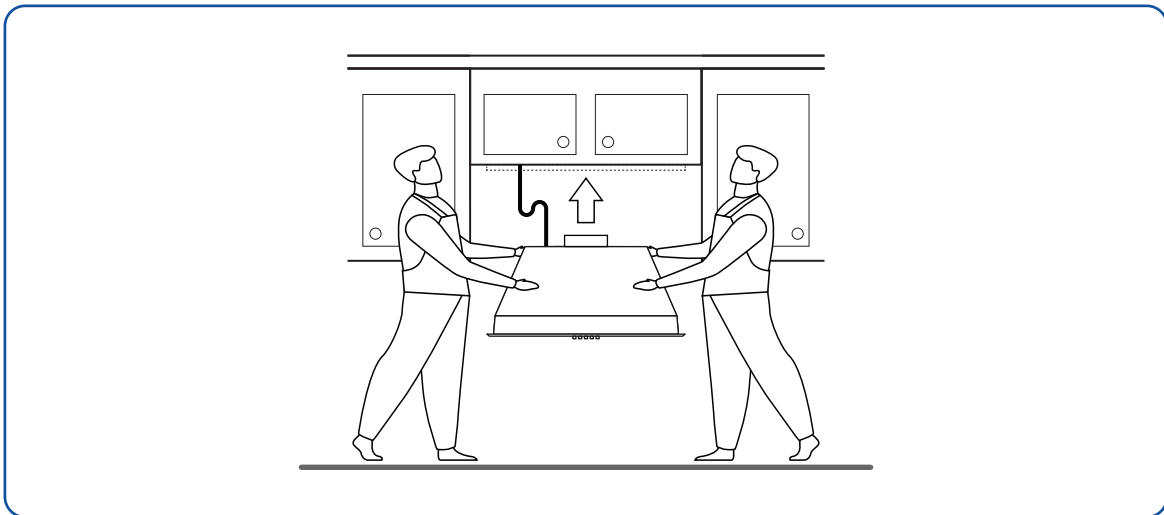

15. Remove the mesh or baffle filters, depending on the range hood that was purchased.

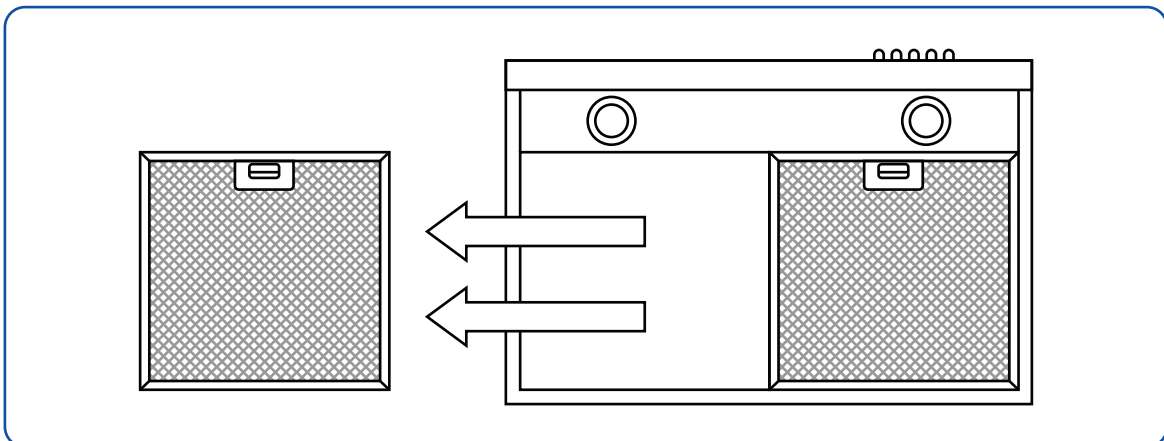

16. There are 8 holes [4 on each side] located at the front and back of the range hood designed specifically for fastening the range hood to the rear stud support.

Create pilot holes on the front and back of the side stud support and utilize (8) ST4x30 screws to securely fasten the range hood to the front and rear wood stud supports.

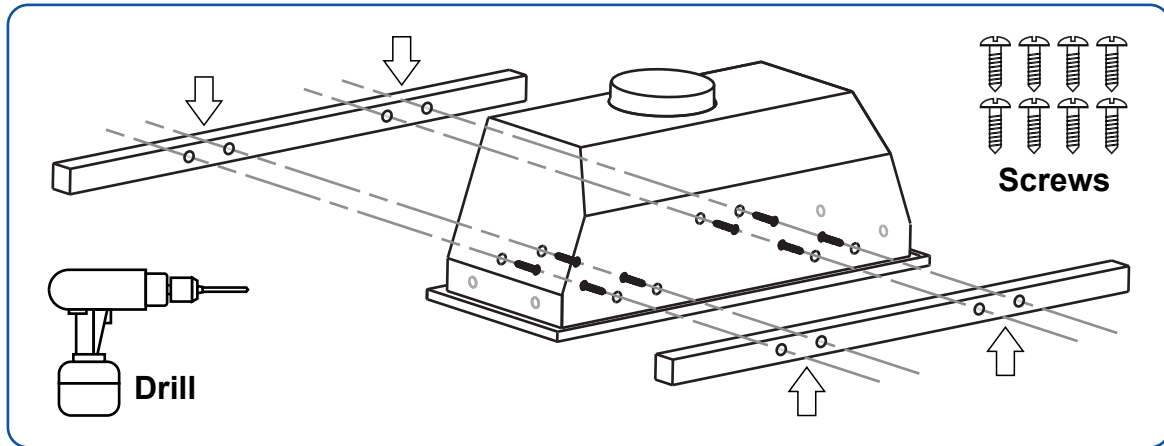

17. Additional support is recommended. There are 4 holes [2 on each side] located on the sides of the range hood specifically for fastening it to the side stud support. This will provide additional support for the range hood.

Create pilot holes on the side stud supports and utilize (4) ST4x30 screws [2 on each side] to securely fasten the range hood to the left and right wood stud supports.

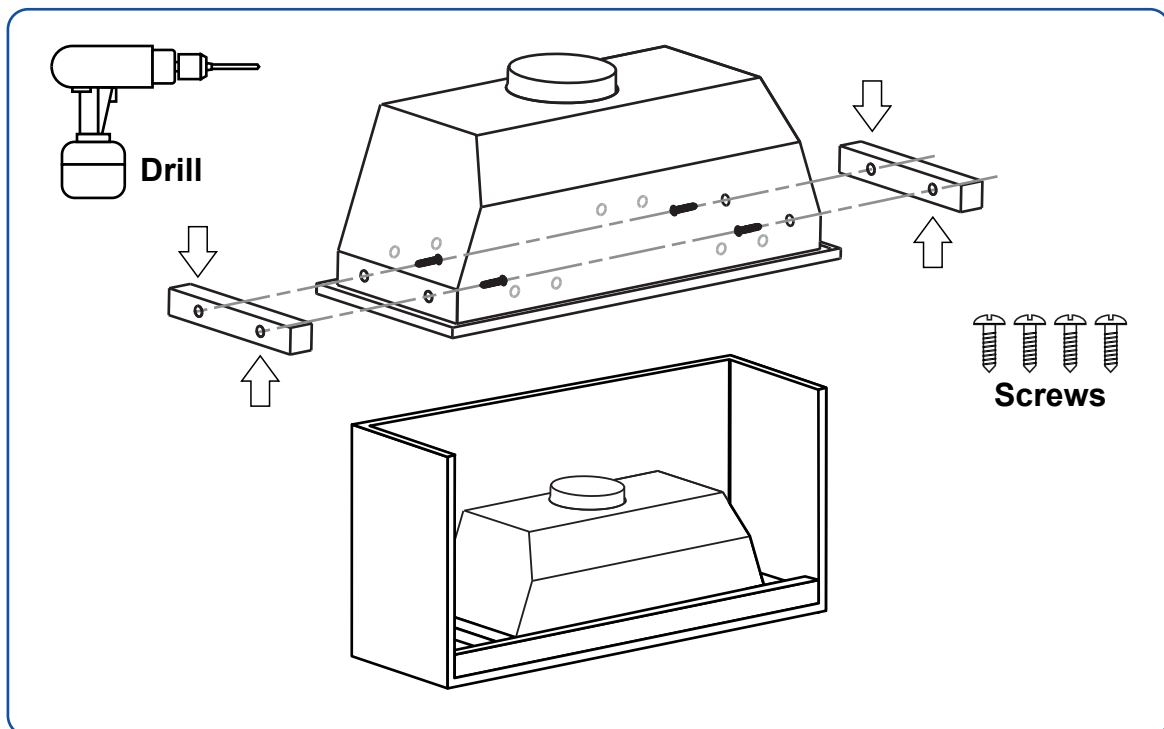

If installing using the ductless installation method, please follow the below steps. If using the ducted installation method, PLEASE SKIP and move to step #19.

18. Attach the charcoal filters. For detailed instructions on how to attach the charcoal filters, please visit Section 11 on Page 32.

19. When attaching the oil tray to the motor, simply slide it into place on the motor.

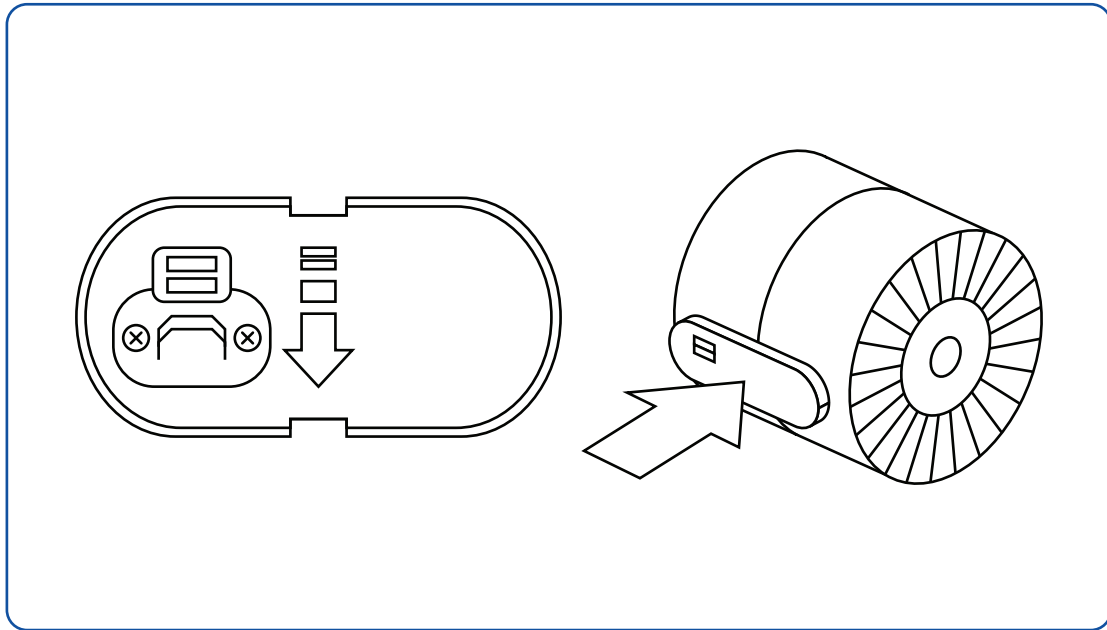

20. Re-insert either the mesh or baffle filters into the range hood.

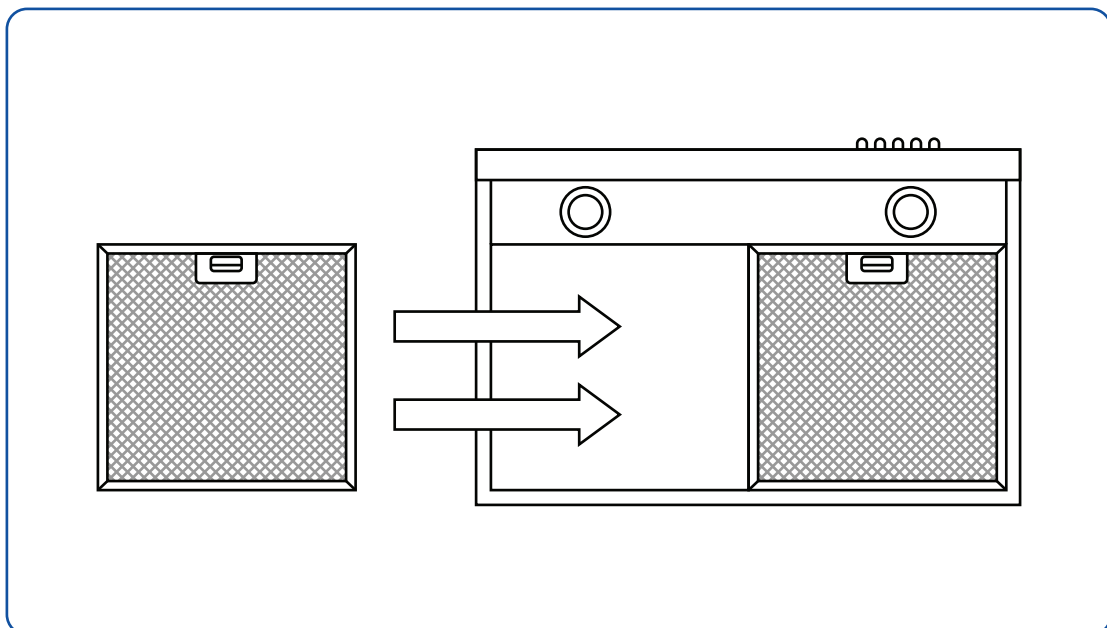

21. Connect the range hood to power.

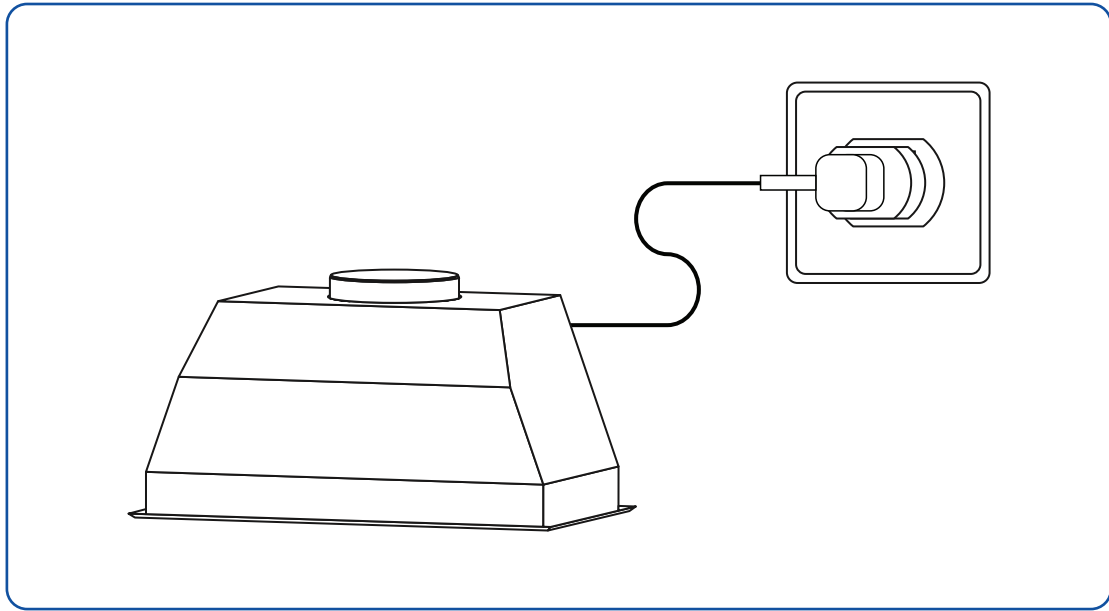

22. Check to make sure that the range hood is functioning properly.

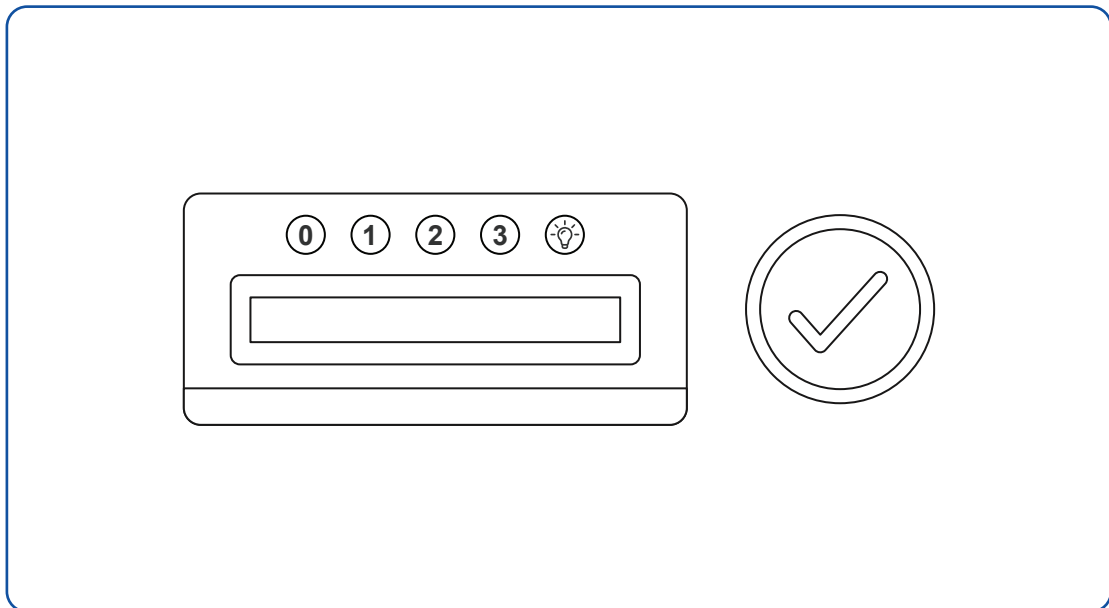

9. Control Panel Operation

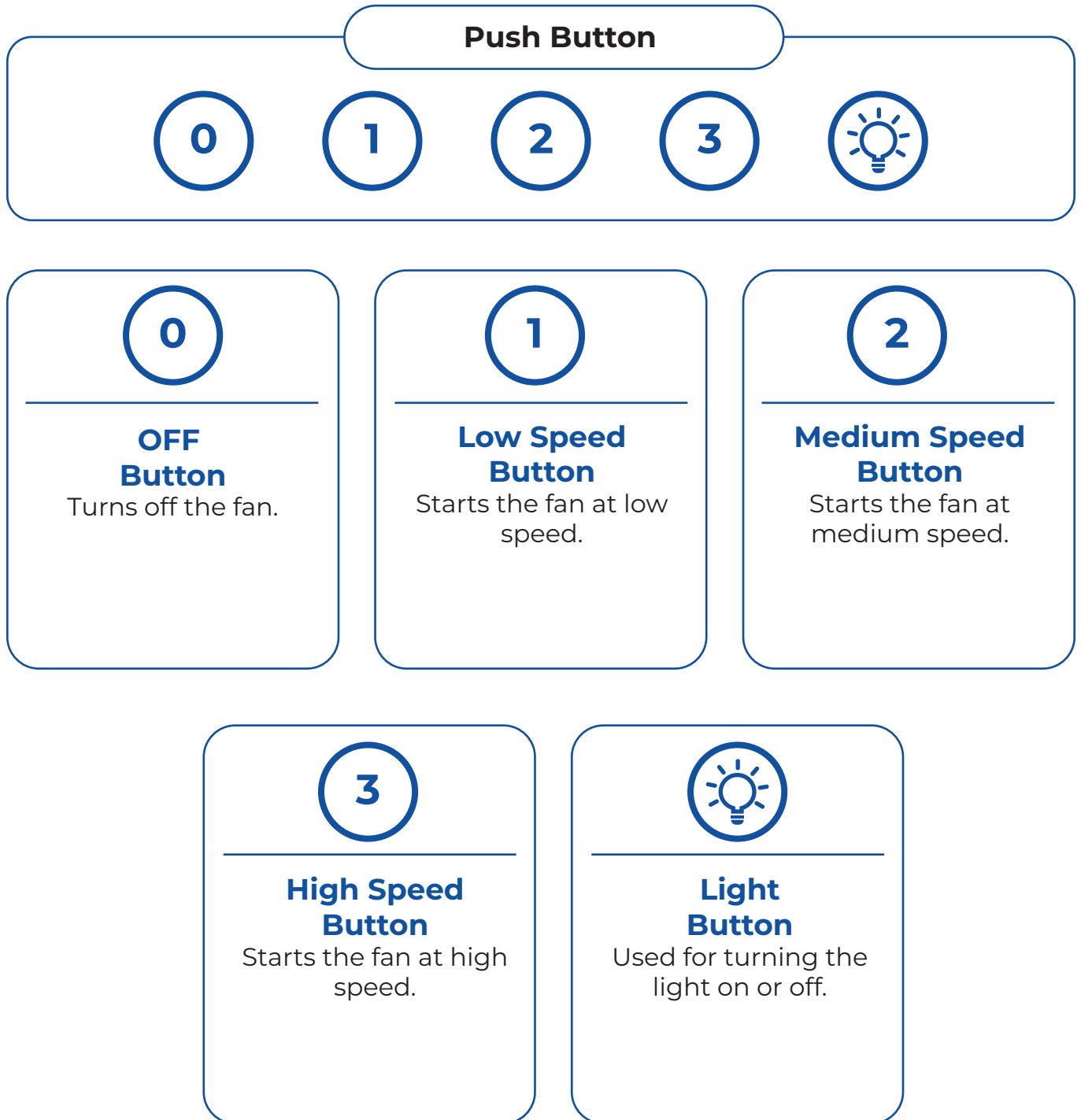

- To turn the range hood on, simply push the selected speed button (1,2,3).
- To turn the range hood off, push the 0 button.
- To turn the light on/off, press the LIGHT button. The LIGHT button works without having to push the ON/OFF button for the range hood.

Electronic Push Button



Light Button

Used for turning the light on or off.



High Speed Button

Starts the fan at high speed.



Medium Speed Button

Starts the fan at medium speed.



Low Speed Button

Starts the fan at low speed.



OFF Button

Turns off the fan.

- To turn the range hood on, simply push the selected speed button.
- To turn the range hood off, push the OFF button.
 - Pushing the OFF button once delays the turn off time by 1 minute.
 - Pushing the OFF button twice turns it off immediately.
- To turn the light on/off, press the LIGHT button. The LIGHT button works without having to push the ON/OFF button for the range hood.



Electronic Touch Panel



Light Button

Used for turning the light on or off.



Timer

Allows for a delayed shutdown of the range hood.



Speed Button

Changes the speed of the motor from high, medium, and low levels.



ON/OFF Button

Turns the fan on or off.



Electronic Touch Panel

- To turn the range hood on, press the ON/OFF button.
- To turn the range hood off, push the ON/OFF button.
 - Pressing the OFF button once delays the turn-off time by 1 minute.
 - Pressing the OFF button again will turn the range hood off immediately.
- To turn the light on/off, press the LIGHT button. The LIGHT button works without having to push the ON/OFF button for the range hood.

Selecting A Speed

- To select the range hood speed, press the SPEED button.
 - F3- Highest Speed Setting
 - F2- Medium Speed Setting
 - F1- Lowest Speed Setting
 - Pressing the SPEED button a fourth time will display the clock.

Setting the Clock

- Hold the TIMER button until the display begins to blink.
- Once the display starts to blink, press the SPEED button to cycle through and adjust the hour setting.
- Press the LIGHT button to cycle through and adjust the minute setting.
- Once done, press the TIMER button to complete the changes.
- Please note that the time setting only displays in a 12-hour format. It cannot display in a 24-hour format.

Delayed Shutdown

- Once the range hood is ON and the fan is operational, press the TIMER button.
- The default delayed shutdown time is 3 minutes.
- To change the delay time, simply continue holding the TIMER button and adjust the time as necessary (Between 1-60 minutes).
- After 10 seconds, the clock will blink, and the countdown will begin automatically. Once the countdown is complete, the range hood will automatically turn off.
- Please note that the previously set delay time will reset after shutdown to the standard 3 minutes.



10. Product Care & Maintenance



Ensure that safety grills and filters are in place before operating the range hood. Without these parts, the operating fan will not be able to circulate properly.



Do NOT leave cooking unattended and ensure not to cook on open flames under the range hood. This increases the chances of flammability.



Never disassemble parts to clean without proper instructions or prior consultation. Disassembly should only be done by a professional.



When frying, please be careful as the pan can easily overheat and catch fire. Ensure to check deep fryers when in use.



If the hood has stains after use, use a stainless-steel cleaner to clean the surface of the hood. Be very careful to ensure the cleaning solution does not get in or onto the electrical wiring. Follow the instructions on the cleaner and DO NOT leave on the range hood for an extended time as it could damage the finish. Use a soft cloth to wipe away the cleaner.



DO NOT allow salt solutions, disinfectants, bleaches, or cleaning compounds to remain in contact with stainless steel for extended periods. Many of these compounds contain chemicals, which may be harmful. Rinse with water after exposure to these compounds and wipe dry with a clean cloth.



The buildup of greasy residue in the fan and filter may cause an increase risk of flammability. Please keep the unit clean and free of grease and buildup of residue.

METAL GREASE TRAPPING FILTERS:

These trap the fat and grease particles suspended in the air, and therefore should be washed every month in hot water and detergent. **DO NOT BEND.** Wait until they are completely dry before repositioning them. The metal filters can be cleaned in a dishwasher. Please wear gloves while cleaning filters to protect against scrapes or cuts. Exercise caution around sharp metal edges and corners. Frequent cleaning of the filters will ensure that fats and grease do not accumulate on the cooker hood with the consequent risk of fire.

WASH IN
HOT WATER



DISHWASHER
SAFE

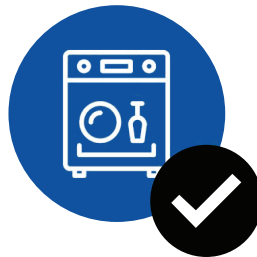

WEAR
GLOVES



DO NOT BEND



SHARP METAL
CORNERS



RISK OF FIRE



CHARCOAL FILTERS:

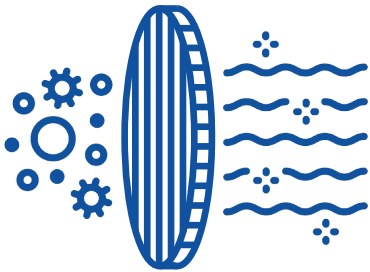

These trap odors present in the stream of air that passes through them. The air is purified by passing a number of times through the filters and then recirculated into the kitchen. The charcoal filters **CANNOT** be cleaned, and should be replaced on average every 3-4 months (according to use).

CLEANING THE OUTSIDE OF THE APPLIANCE:



The outside of the range hood should be cleaned using a damp cloth and neutral liquid detergent or denatured alcohol.

Do not use products that contain abrasive substances, rough cloths, or cloths specifically not designed for cleaning steel.

Using abrasive substances or rough cloths will inevitably damage the finish of the steel.

The steel surface will be irrevocably damaged if the instructions above are not complied with.

The electrical parts or parts of the motor assembly inside the range hood must not be cleaned using liquids or solvents.

11. LED Light & Charcoal Filter Replacement

LED LIGHT REPLACEMENT

1. Before proceeding, ensure that the range hood is turned off and disconnected from any electrical supply.

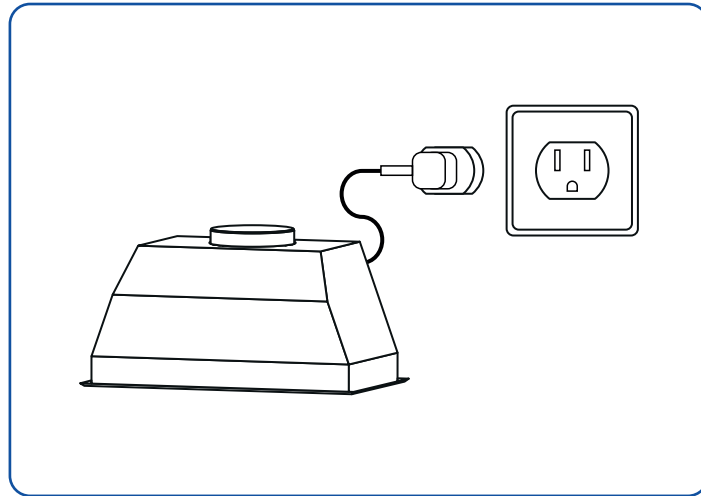

2. Remove the mesh or baffle filters, depending on the range hood that was purchased.

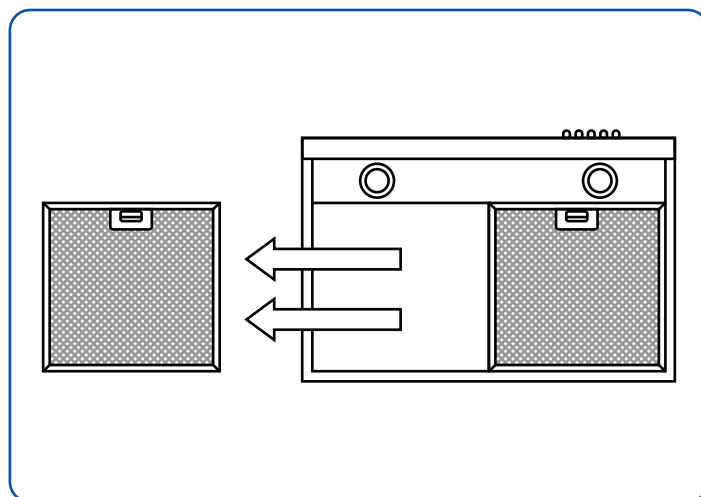

3. The electrical wire for the LED lights can be found behind the light fixtures.

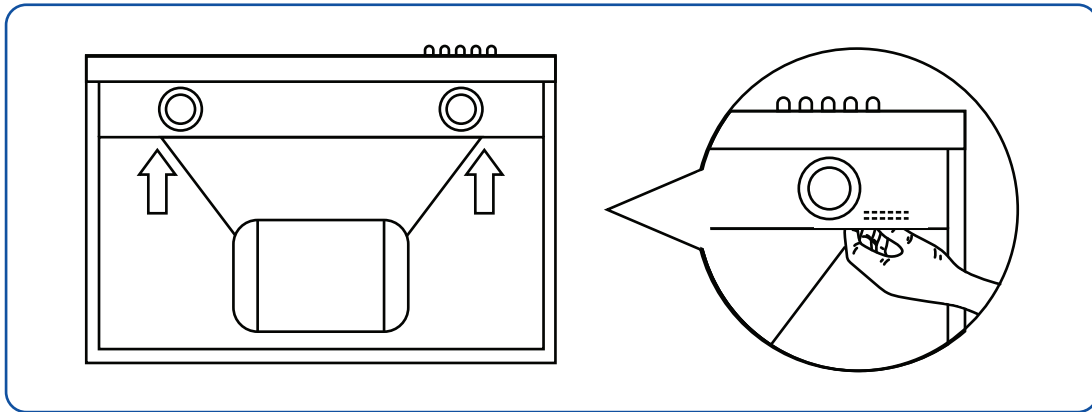

4. The wires for the LED lights are connected using a snap-down connector. To disconnect the LED lights, press down on the connector and gently pull the opposing electrical wire away from the connector.

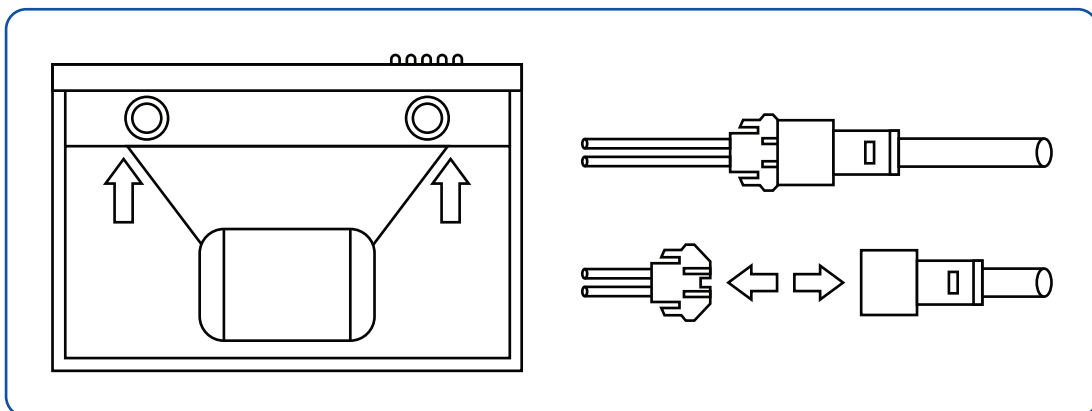

5. Take out the LED light by pressing the long silver bar that covers the LED.

- Push the LED outwards and downwards.

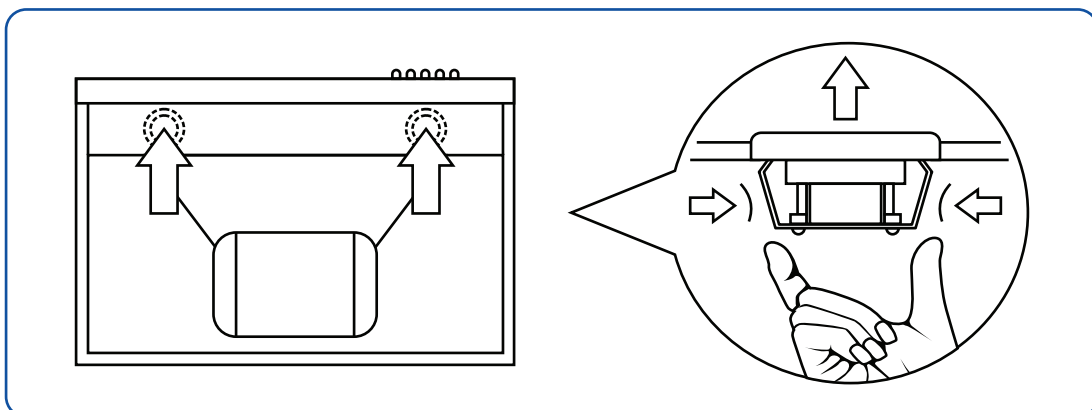

6. Insert the new LED lights into the opening inwards and upwards and apply gentle pressure until you hear a click and feel the light sitting securely in place.

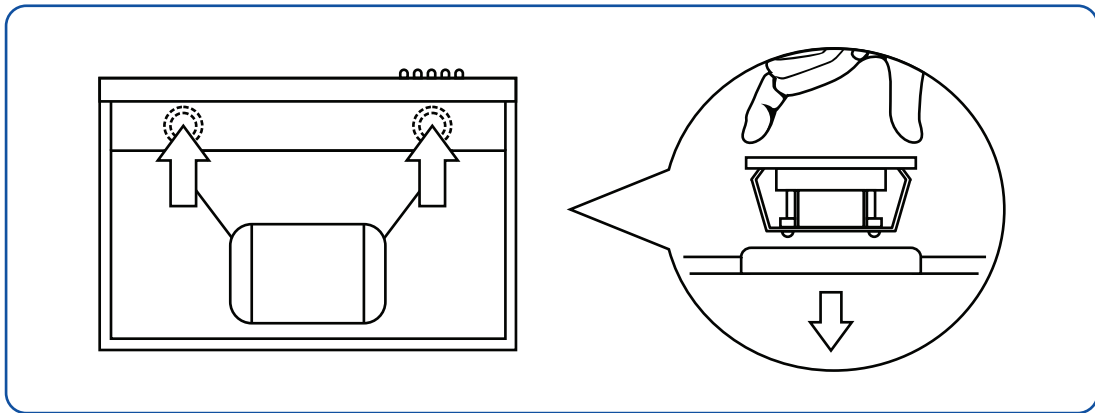

7. Reconnect the electrical wiring in the range hood with the LED snap connector.

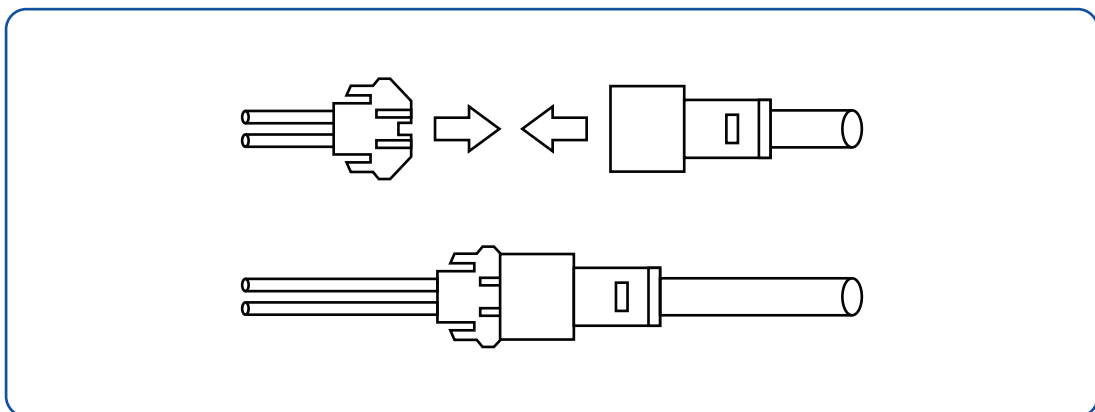

8. Test to make sure that the lights are working properly.

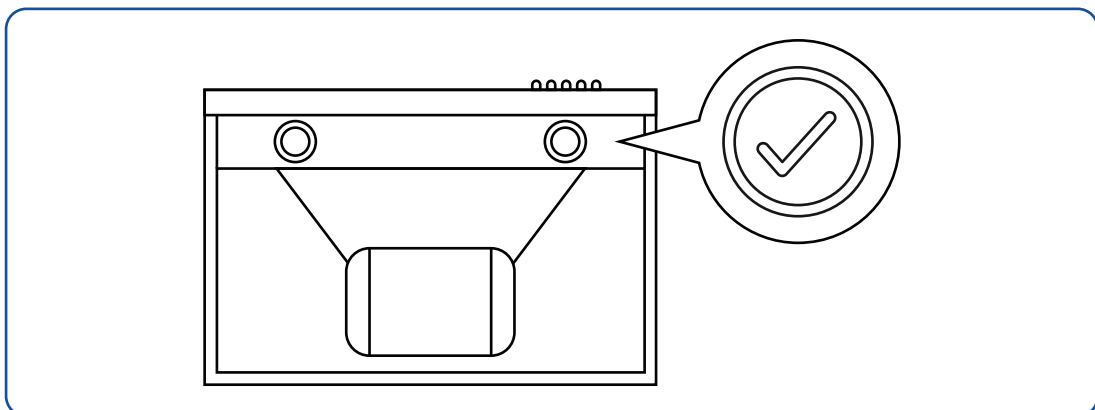

9. Place the filters back into their original position.

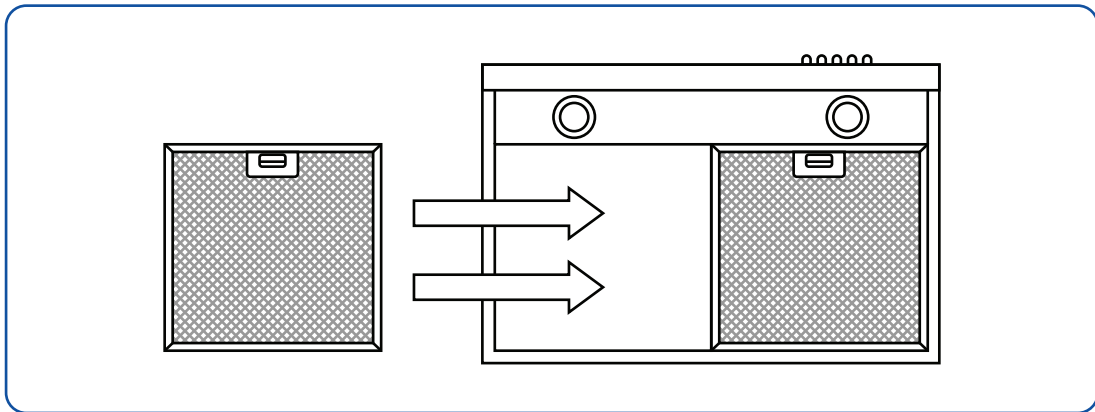

10. Turn the range hood back on.

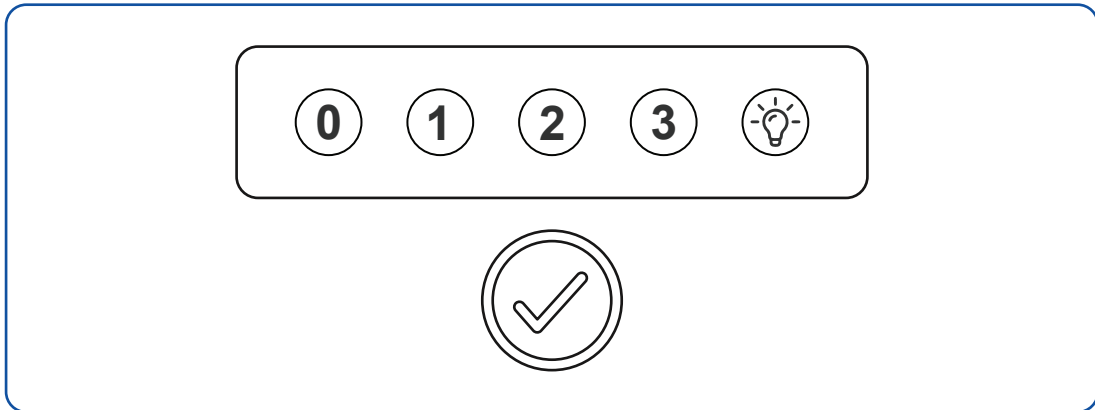

CHARCOAL FILTER INSTALLATION AND REPLACEMENT

1. Remove the mesh or baffle filters, depending on the range hood that was purchased.

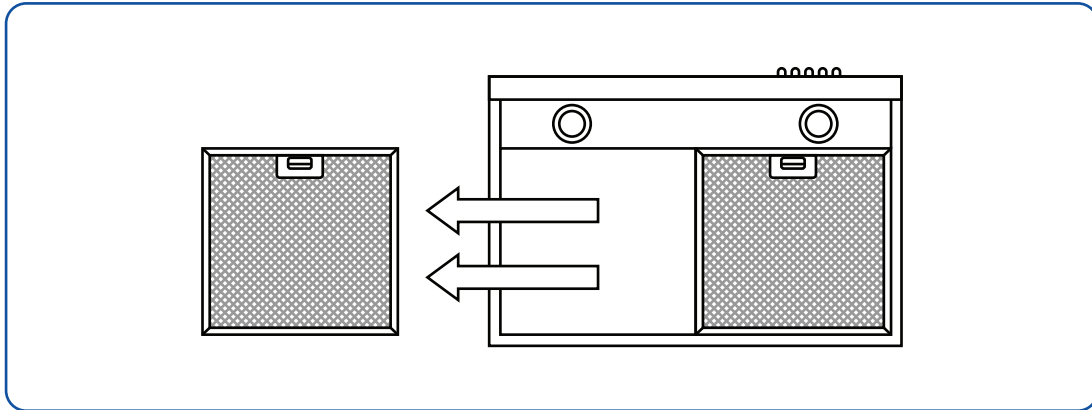

2. The placement of the charcoal filter varies depending on the model. In some models that only require 1 charcoal filter, the opening is in the middle of the motor. For models that require 2 charcoal filters, the openings are positioned on the sides of the motor. If you have any inquiries regarding the specific model that you have purchased, please don't hesitate to contact our support team.

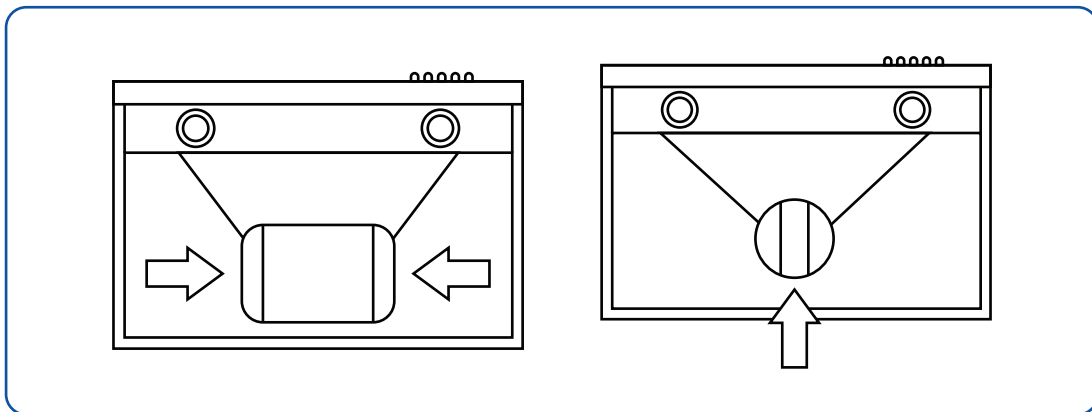

3. Take one filter and attach it to the motor. Rotate and twist it clockwise until it locks in place. If your range hood model calls for two filters to be installed, then the filters should be installed on each side. Repeat the previous step by taking another charcoal filter and attaching it to the other side of the motor. Rotate and twist it clockwise until it locks in place.

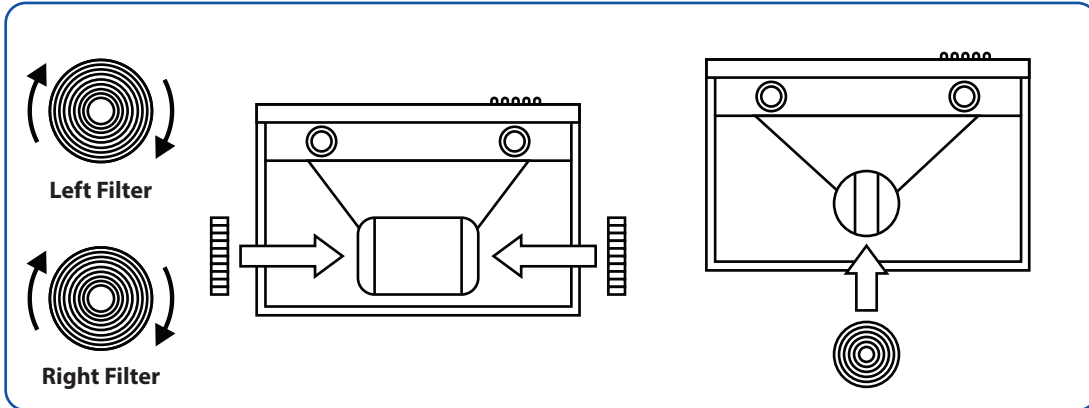

4. To replace the filter, rotate it counterclockwise and then remove it. After that, install the new charcoal filter and twist it clockwise to lock it in place.

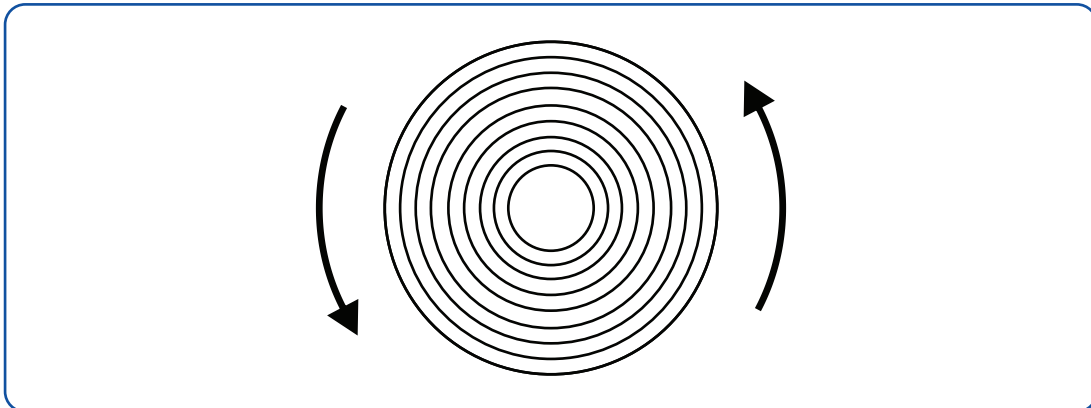

5. Ensure that the charcoal filter is correctly locked in place to prevent any abnormal noise or potential danger.

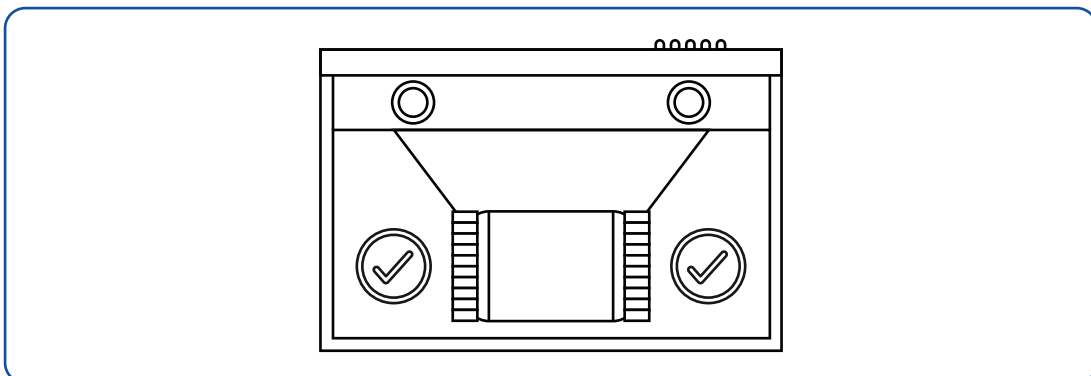



Streamline

Insérer la série de hottes de cuisine

Manuel du propriétaire et guide d'installation



LISEZ TOUT LE GUIDE D'INSTALLATION AVANT D'INSTALLER LA HOTTE DE CUISINIÈRE

Pour des vidéos d'installation et d'assemblage, veuillez visiter notre site Web
www.streamlinebath.com

OU

notre page YouTube en recherchant
"Streamline Bath"

OU

en suivant le lien ci-dessous vers notre chaîne :
<https://www.youtube.com/channel/UCII7TGMbkwoGSqzo-pGfaJw>



Table des matières

1.	Avertissement de sécurité	3
2.	Directives électriques	7
3.	Directives de garantie	8
4.	Outils nécessaires	10
5.	Pièces fournies	11
6.	Cotes d'installation	12
7.	Options d'aération	13
8.	instructions d'installation	15
9.	Fonctionnement du panneau de commande	24
10.	Entretien et maintenance du produit	28
11	Remplacement de la lumière LED et installation du filtre à charbon	32

1. Avertissement de sécurité

- Veuillez noter que ces instructions d'installation sont uniquement destinées à servir de directives générales. Il est recommandé de demander conseil à un spécialiste de l'installation professionnelle pour le type de matériel de montage et de système de support le plus approprié en fonction de la construction de votre espace.
- Utilisez cet appareil uniquement de la manière prévue par Streamline. Si vous avez des questions, veuillez contacter Streamline.
- Le fabricant décline toute responsabilité en cas de non-respect des règles de sécurité.
- Le fabricant décline toute responsabilité pour tout dommage qui pourrait être causé directement ou indirectement aux personnes, choses et animaux par le non-respect de toutes les instructions fournies dans ce livret et, surtout, des avertissements relatifs à l'installation, au fonctionnement, et l'entretien de l'appareil.
- Ces avertissements ont été fournis pour votre sécurité et celle des autres. Par conséquent, veuillez les lire attentivement avant d'installer et d'utiliser l'appareil.
- Les instructions d'installation contenues dans ce manuel sont destinées à des installateurs qualifiés, des techniciens de service ou des personnes ayant des antécédents qualifiés similaires. N'essayez PAS d'installer cet appareil vous-même.
- Seuls des professionnels qualifiés doivent procéder à l'installation et au câblage électrique. Toute l'installation et le câblage doivent être effectués conformément à tous les codes et normes applicables.
- Il est dangereux de modifier ou de tenter de modifier les caractéristiques de ce système. En cas de dysfonctionnements ou si des réparations sont nécessaires sur l'appareil, n'essayez pas de résoudre les problèmes directement.
- Tout le câblage électrique doit être correctement installé, isolé et mis à la terre.
- Ce produit est conçu pour une utilisation résidentielle à l'intérieur uniquement.



- Les codes locaux peuvent nécessiter l'utilisation d'un connecteur de verrouillage de câble (NON fourni). Vérifiez les exigences du code local.
- Lisez toutes les instructions avant d'installer et d'utiliser cet appareil. Ce livret d'instructions doit être conservé avec l'appareil pour référence future. Si l'appareil est vendu ou confié à d'autres parties, assurez-vous que le livret est fourni avec celui-ci afin de garantir que le nouvel utilisateur dispose des informations correctes sur le fonctionnement de la hotte et qu'il est conscient des avertissements.
- Avant d'installer votre hotte de cuisinière, il est essentiel de vérifier les réglementations locales, municipales et nationales pour la méthode de ventilation appropriée. De nombreuses agences ont également des spécifications de notation spécifiques en CFM (pieds cubes par minute) pour les hottes. De plus, vous devrez peut-être acheter des articles supplémentaires pour vous assurer que la hotte est ventilée conformément aux spécifications de votre ville et de votre état. Assurez-vous de suivre toutes les réglementations et directives pour assurer la sécurité et la bonne installation.

- Avant d'utiliser le produit, retirez les mousses, rubans adhésifs et films protecteurs qui le recouvrent.

Soyez prudent lors du retrait des composants d'installation et utilisez des gants pour vous protéger contre les bords tranchants.

- Les hottes de cuisinière à conduit doivent être ventilées vers l'extérieur. **NE PAS VENTILER L'AIR D'ÉCHAPPEMENT DANS LES GRENIERS, LES VIDE SANITAIRES, LES GARAGES OU DANS LES MURS/PLAFONDS.**
 - Pour éviter tout dommage lors de l'installation, protégez la surface de la table de cuisson en dessous à l'aide de contreplaqué ou d'un matériau similaire.
 - Pour éviter d'endommager votre hotte, assurez-vous d'empêcher les débris de pénétrer dans l'ouverture de ventilation.
- Cet appareil n'est pas destiné à être utilisé par de jeunes enfants. Les jeunes enfants doivent être surveillés pour s'assurer qu'ils ne jouent pas avec l'appareil.
- La hotte de cuisine ne doit être utilisée que pour évacuer les fumées de cuisson dans la maison. Le fabricant décline toute responsabilité pour toute autre utilisation de l'appareil.



Le poids maximum de tout objet placé au-dessus de la hotte (ou suspendu) ne doit pas dépasser 3,3 lb.

- Cette hotte de cuisinière ne peut PAS être utilisée pour évacuer des matières dangereuses
- Lorsque vous coupez ou percez dans le mur ou les plafonds, faites attention aux tuyaux, à l'isolant, aux fils électriques et aux autres composants qui peuvent ne pas être visibles.
- Si le cordon d'alimentation est endommagé, il doit être remplacé par le fabricant pour éviter tout danger. Toute modification pouvant être nécessaire au système électrique pour l'installation de la hotte doit être effectuée uniquement par des électriciens qualifiés. **N'UTILISEZ AUCUN VENTILATEUR AVEC UN CORDON OU UNE FICHE ENDOMMAGÉ.**
- Branchez cet appareil uniquement dans une prise correctement mise à la terre.
- Vérifiez toujours que les parties électriques sont éteintes lorsque l'appareil n'est pas utilisé.
- Les pièces accessibles de la hotte de cuisinière peuvent devenir chaudes lorsqu'elles sont utilisées

avec des appareils de cuisson.

- Avant de retirer des pièces de la hotte, assurez-vous de porter des gants de protection. La hotte de cuisine peut avoir des bords très coupants.
- Avant de percer des trous, il est crucial de vérifier que l'espace derrière la surface d'installation est libre de tout câble électrique, tuyau ou autre obstruction.
- Les surfaces en acier inoxydable de la hotte sont très susceptibles d'être endommagées lors de l'installation si elles sont rayées ou cognées par des outils. Par conséquent, il est crucial de prendre les précautions nécessaires pour protéger les surfaces lors de l'installation de la hotte.
- Il est essentiel d'assurer une bonne ventilation de la pièce lors de l'utilisation de la hotte de cuisine en conjonction avec des appareils à gaz ou autres appareils à combustion.
- De plus, la hotte de cuisinière ne doit être installée que sur une table de cuisson avec un maximum de quatre brûleurs. Enfin, évitez de ventiler l'air dans un conduit qui sert également à évacuer les fumées d'appareils



brûlant du gaz ou d'autres combustibles. Il est important de noter que les hottes de cuisine et autres extracteurs de fumées de cuisson peuvent avoir une incidence sur le fonctionnement sécuritaire du gaz ou d'autres appareils à combustion, y compris ceux des autres pièces. Cela est dû au potentiel de reflux des gaz de combustion, qui peut entraîner une intoxication au monoxyde de carbone. Ainsi, après l'installation d'une hotte de cuisine ou autre extracteur de fumées de cuisson, il est crucial de faire tester par une personne compétente le fonctionnement des appareils à gaz de combustion pour s'assurer qu'il n'y a pas de refoulement des gaz de combustion.

- Veuillez prendre note de l'avertissement suivant pour réduire le risque d'incendie de graisse sur le dessus de la cuisinière :
 - Ne laissez jamais les éléments de surface sans surveillance lorsqu'ils sont réglés à haute température. Le débordement peut provoquer un débordement de fumée et de graisse, qui peut s'enflammer.
 - Allumez toujours la hotte lorsque vous cuisinez à feu vif ou avec des aliments qui produisent des

flammes vives.

- Nettoyez fréquemment les ventilateurs, en veillant à ce que la graisse ne s'accumule pas sur le ventilateur ou le filtre.
- Utilisez des tailles de casseroles appropriées qui correspondent à la taille de l'élément de surface. Utilisez toujours des ustensiles de cuisson adaptés à la taille de l'élément de surface.
- Veuillez prendre note de l'avertissement suivant pour réduire le risque de blessure en cas d'incendie de graisse sur la cuisinière :
 - Étouffez les flammes avec un couvercle hermétique, une plaque à biscuits ou un plateau en métal, puis éteignez le brûleur. Faites attention de ne pas vous brûler. Si les flammes ne s'éteignent pas immédiatement, évacuez et appelez les pompiers.
 - Ne ramassez jamais une casserole flammée, car vous pourriez vous brûler.
 - N'utilisez pas d'eau, y compris de torchons ou de serviettes humides, car cela peut entraîner une violente explosion de vapeur.



- Utilisez un extincteur UNIQUEMENT si vous savez que vous possédez un extincteur de classe ABC et que vous savez comment le faire fonctionner; le feu est petit et maîtrisé, les pompiers sont appelés et vous pouvez combattre le feu en tournant le dos à une sortie.
- Suffisamment d'air est nécessaire pour une bonne combustion et évacuation des gaz afin d'éviter le refoulement. Suivez les directives et les normes de sécurité du fabricant de l'équipement de chauffage, telles que celles publiées par la National Fire Protection Association (NFPA), l'American Society for Heating, Refrigeration and Air Conditioning Engineers (ASHRAE) et les directives du code municipal local.
- Ne raccordez pas l'appareil à des conduits de fumée (chaudières, cheminées, etc.). Assurez-vous que la tension secteur correspond aux valeurs indiquées sur la plaque signalétique située à l'intérieur de la hotte.
- Les vieux conduits doivent être nettoyés ou remplacés avant l'installation pour éviter la possibilité d'un feu de graisse.
- Pour s'assurer que le processus d'installation est effectué en toute

sécurité et sans causer de dommages au produit ou à soi-même, il est nécessaire que deux personnes participent à l'installation des hottes de cuisine en raison de leur poids et de leur taille.

- Avant d'effectuer toute opération de nettoyage ou d'entretien, débranchez la hotte en la débranchant ou en utilisant l'interrupteur principal.
- Assurez-vous qu'il y a une ventilation adéquate dans la pièce lorsque la hotte est utilisée en même temps que des appareils brûlant du gaz ou d'autres conduits.
- L'air vicié ne doit pas être rejeté dans un conduit utilisé pour évacuer les fumées d'appareils brûlant du gaz ou d'autres combustibles.
- Avant d'entretenir ou de nettoyer la hotte, assurez-vous de couper l'alimentation.
- Les réparations effectuées par des personnes non qualifiées peuvent causer des dommages. Pour toutes questions sur les réparations et autres travaux sur l'appareil, veuillez contacter Streamline au 310-935-0028 ou support@streamlinebath.com

2. Directives électriques

Veillez vous assurer de respecter tous les codes et ordonnances en vigueur lors de l'installation de la hotte de cuisine. De plus, assurez-vous que l'installation électrique est adéquate et conforme à la dernière édition du Code national de l'électricité, ANSI/NFPA 70, ou aux normes CSA C22.1-94, Code canadien de l'électricité, Partie 1 et C22.2 No. 0-M91 , ainsi que tous les codes et ordonnances locaux. Pour obtenir une copie des normes de code ci-dessus, vous pouvez contacter la National Fire Protection Association au : 1 Batterymarch Park, Quincy, MA 02169-7471 ou CSA International au 8501 East Pleasant Valley Road, Cleveland, OH 44131-5575.

EXCLUSION DE GARANTIE LIMITÉE

TOUTES AUTRES GARANTIES EXPRIMÉES OU SOUS-ENTENDUES Y COMPRIS TOUTES GARANTIES SOUS-ENTENDUES DE CONFORMITÉ POUR LE COMMERCE POUR UN PARTICULIER SONT ICI DÉCLARÉES. STREAMLINE® N'EST PAS RESPONSABLE POUR DES DÉGATS INDIRECTES, PUNITIFS, ACCIDENTELS, de CONSÉQUENCE, UNIQUES OU DÉGATS SIMILAIRES COMME (LISTE NON-EXCLUSIVE) : PERIODE D'INACTIVITÉ, REPAS d'HOTEL ET/OU RESTAURANT, COUT DE TRAVAUX SUITE À DÉGÂTS CAUSÉS UNIQUEMENT PAR STREAMLINE, PERTE DE PROFIT OU DE REVENU, INCAPACITÉ À UTILISER LE PRODUIT OU TOUT AUTRE ÉQUIPEMENT ASSOCIÉ, LE PRIX DU DIT ÉQUIPEMENT ASSOCIÉ, TOUTE RÉCLAMATION D'UN TIERS PARTI SUITE À L'UTILISATION DU PRODUIT.

LA VALEUR DE LA RESPONSABILITÉ DE STREAMLINE N'EXCÈDE EN AUCUN CAS LA VALEUR DU PRODUIT À L'ACHAT

CE PRODUIT STREAMLINE® DOIT ÊTRE INSTALLÉ PAR UN PROFESSIONNEL LICENCIÉ ET ASSURÉ QUI SUIVRA LES INSTRUCTIONS FOURNIES PAR STREAMLINE®. VALEUR DE LA RESPONSABILITÉ DE STREAMLINE N'EXCÈDE EN AUCUN CAS LA VALEUR DU PRODUIT À L'ACHAT CE PRODUIT STREAMLINE® DOIT ÊTRE INSTALLÉ PAR UN PROFESSIONNEL LICENCIÉ ET ASSURÉ QUI SUIVRA LES INSTRUCTIONS FOURNIES PAR STREAMLINE®. SI LE PRODUIT EST INSTALLÉ PAR UN INDIVIDU QUI N'EST PAS LICENCIÉ ET ASSURÉ ALORS LA GARANTIE DU PRODUIT EST RENDUE NULLE.

SI LE CLIENT FAIT APPEL À LA GARANTIE POUR UNE PIÈCE, UN REMPLACEMENT OU UNE RÉPARATION NÉCESSAIRE DU PRODUIT STREAMLINE®, REMPLISSANT AINSI LE CONTRAT DE GARANTIE INITIAL, STREAMLINE® NE SERA PLUS RESPONSABLE DE FOURNIR UNE GARANTIE SUR CE PRODUIT À LA SUITE DE CET APPEL. SI L'ACHETEUR REFUSE LA SOLUTION DE GARANTIE PROPOSÉE PAR STREAMLINE®, CECI ANNULE LA GARANTIE. DANS CES DEUX CAS, STREAMLINE® NE SERA RESPONSABLE D'AUCUN DES COÛTS ASSOCIÉS À LA MISE EN PLACE DE LA GARANTIE.

NULLE PERSONNE NE PEUT FAIRE DE PROMESSE DE GARANTIE AUTRE QUE CELLES CONTENUES DANS CE CONTRAT. TOUTE PROMESSE DE GARANTIE FAIT PAR UNE PERSONNE AUTRE QU'UN EMPLOYÉ STREAMLINE® NE POURRA PAS ÊTRE PRISE EN COMPTE AVEC STREAMLINE®

Streamline® ne fait aucune promesse quant à la durabilité, qualité, ou besoin d'entretien et réparation de ses produits hors promesses contenues dans cette garantie. Si vous souhaitez une garantie plus longue ou plus inclusive que la garantie limitée comprise avec l'achat de ce produit, demandez à Streamline® ou à votre vendeur pour l'achat d'une garantie étendue.

Cette garantie vous donne des droits spécifiques, vos droits peuvent varier d'Etat à Etat. Certains Etats n'autorisent pas l'exclusion des dégâts accidentels ou de conséquence, et certains Etats n'autorisent pas de durée de base sur des garanties sous-entendues, donc les exclusions et limites ci-dessous ne s'appliquent peut-être pas et peuvent changer d'Etat à Etat.

La garantie décrite ne s'applique ici qu'à l'acheteur initial du produit et n'est pas transférable. Streamline® se réserve le droit de demander une preuve d'achat lorsque qu'une demande de garantie est faite afin de vérifier que le produit est couvert par cette garantie limitée.

PRODUIT SANS GARANTIE

STREAMLINE N'A PAS D'OBLIGATION, LÉGALE OU AUTRE, DE FOURNIR DE CONCESSIONS, COMME DES RÉPARATIONS, PRIX RÉDUITS POUR LES PROFESSIONNELS, OU REMPLACEMENT DE PRODUIT, UNE FOIS CETTE GARANTIE EXPIRÉE.

GARANTIE FABRIQUANT LIMITÉE

Toutes pièces et finitions des produits Streamline® sont garanties en bon état et fonctionnelles au premier acheteur pour une période de 2 à 5 ans (selon le modèle et le produit, veuillez vérifier la description du produit ou nous contacter support@streamlinebath.com) suivant l'achat en magasin. Une preuve d'achat est nécessaire pour faire valoir la garantie. Streamline® vous recommande d'engager un plombier professionnel pour installation et réparations.

Streamline® remplacera gratuitement, durant la période de garantie, toute pièce ou finition prouvée défectueuse ou cassée après utilisation et installation normale. Des pièces de rechange peuvent être obtenues en nous contactant au support@streamlinebath.com

Cette garantie est extensive et couvre le remplacement de toute pièce défectueuse y compris la finition, mais ce sont les deux seules choses garanties. Les charges d'installation et/ou tout dégât durant installation, réparation ou remplacement ainsi que tout autre type de perte ou dégât sont exclus. Preuve d'achat (ticket de caisse original) du premier acheteur doit être fourni à Streamline® pour toute réclamation de garantie. Ceci est une garantie exclusive par Streamline® ce qui ne s'applique à aucune autre garantie, y compris la garantie sous-entendue de revente.

Cette garantie exclu tout usage industriel, commercial et de vente dont les acheteurs se voient remettre une garantie d'un an, incluant tous les effets de cette garantie exceptée la durée.



CE QUI N'EST PAS COUVERT SOUS CETTE GARANTIE LIMITÉE

- L'usure normale ou habituelle, tâches de nourriture, boisson ou accumulation de graisses et les dégâts esthétiques.
- Les dégâts aux suites d'un accident, d'une mauvaise utilisation ou manipulation, d'un abus de force, négligence, feu, chaleur, eau, humidité, liquides, infestation ou autre intrusion.
- Les produits qui ont été réparés, altérés ou modifiés par qui que ce soit d'autre que Streamline® ou service autorisé par Streamline®.
- Dégâts causés par utilisation d'accessoires non-Streamline®
- Les produits dont le numéro de série a été rétiré, altéré ou modifié.
- Les produits achetés, expédiés, utilisés ou vendus en dehors des USA, Canada ou Mexique
- Dégâts causés par des phénomènes naturels (foudre, etc.)
- Les produits rendus sans preuve d'achat valide
- Les pièces consommables comme les ampoules, le métal et les filtres charbons
- Tout comportement volontairement destructif, négligence, mauvaise utilisation, abus, accidents, négligence, utilisation maladroite, mauvais entretien, installation négligente ou non-professionnelle, modifications, instructions ignorées, service non autorisé (incluant « réparation » personnelles ou exploration du système interne du produit).
- Utilisation de produits d'entretien abrasifs ou corrosifs
- Les dégâts cosmétiques comme les ratures, bosses, fragments et autres dégâts, sauf s'ils sont le résultat d'une pièce défectueuse ou responsabilité d'un employé et sont immédiatement signalés à Streamline® dans les trois jours après livraison.
- Utilisation d'un produit pour des raisons autres ou de façon autre que son but normal, prévu et coutumier.
- Manquement aux codes électriques de sécurité, et/ou de plomberie, aux lois et réglementations propres à l'Etat, la ville, la région ou le bâtiment d'installation. Ceci inclut tout manquement aux régulations anti-incendie du bâtiment et de la ville d'installation.
- Streamline® n'est responsable d'aucune façon en cas de dégâts sur le reste du terrain de la propriété, incluant les sols, armoires, plafonds et autres structures autour du produit.

AUCUNE TENTATIVE DE CHANGER, MODIFIER OU AMÉLIORER CETTE GARANTIE N'EST VALIDE SAUF SI RATIFIÉE PAR ÉCRIT PAR UN MEMBRE DE STREAMLINE®.



4. Outils nécessaires



Perceuse électrique

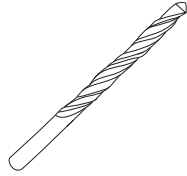

Foret 5/16"

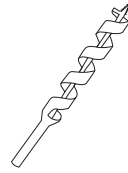

Foret 5/32"

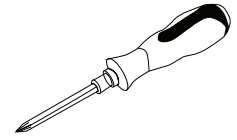

Tournevis

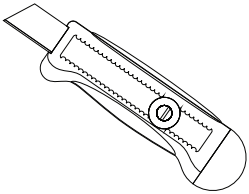

Couteau tout usage

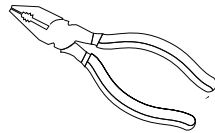

Pinces

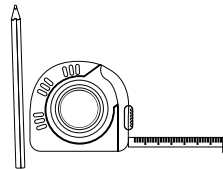

Ruban à mesurer et crayon



Câblage électrique

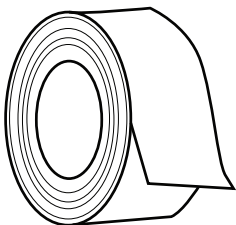

Bande de papier d'aluminium



Marteau

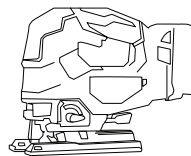

Scie sauteuse/ scie sabre





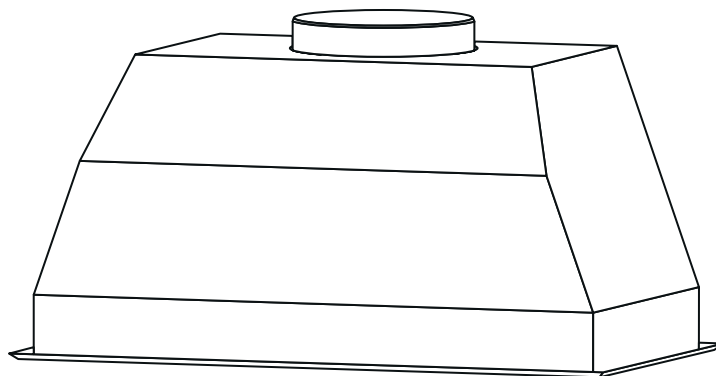

Chercheur de goujons

5. Pièces fournies

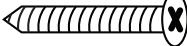
Hotte de cuisine

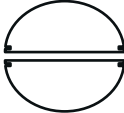
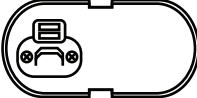

Name	Image	Qty
4 vis de montage de 30 mm		x 14
de 6" (Longueur : 6,5 pi.)		x 1
Volets		x 1
Bac à huile		x 1
Ensemble de filtres à charbon		x 1



6. Cotes d'installation

A	Hauteur du sol au plafond
B	Hauteur du sol au comptoir (Standard: 36")
C	Hauteur du comptoir au bas de la hotte (Minimum 26"-30")
D	Hauteur d'installation de la hotte [A-(B+C)]

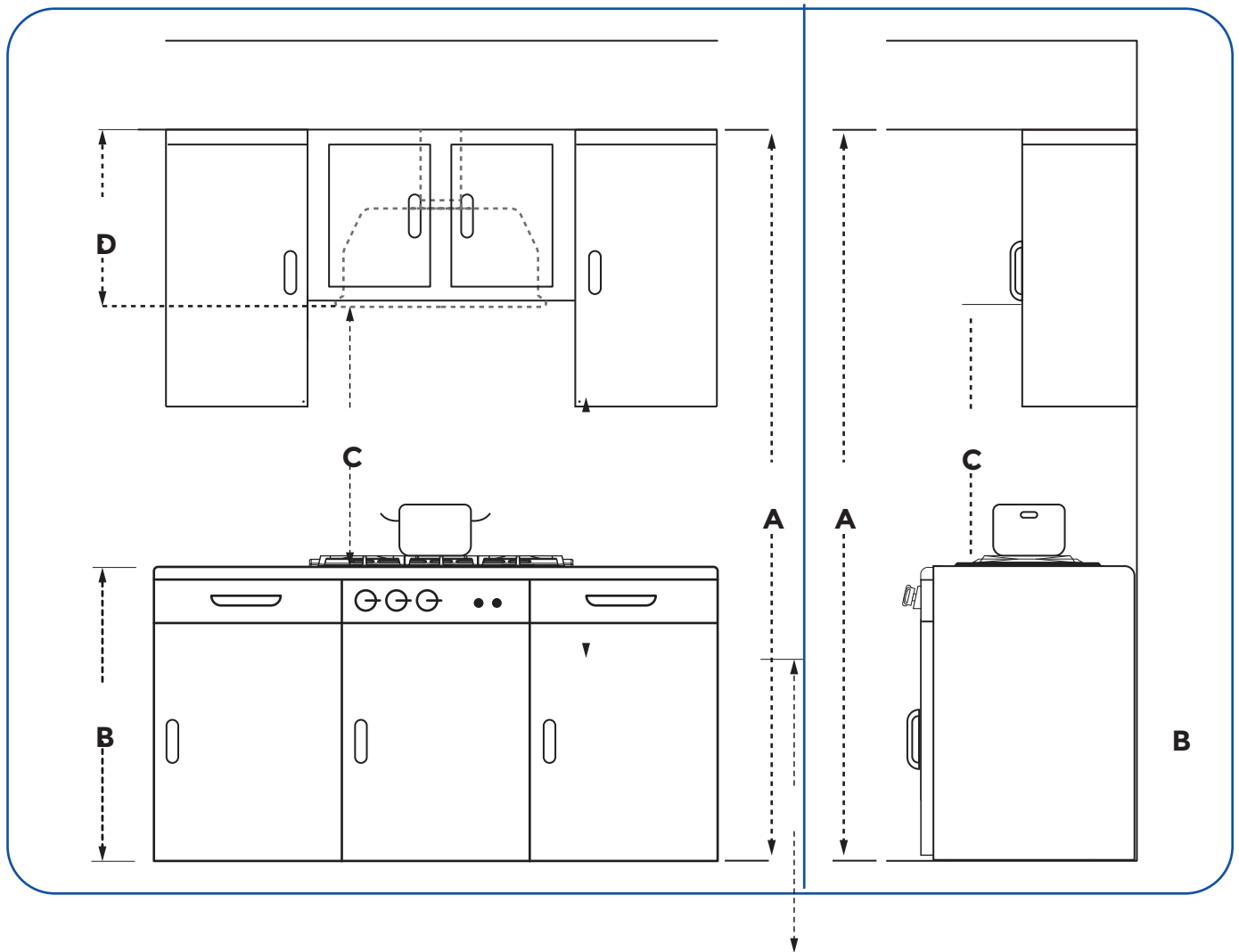

7. Options d'aération

Trois options différentes sont disponibles pour ventiler la hotte de cuisine. Il est recommandé de demander conseil à un installateur professionnel pour choisir la meilleure méthode d'installation pour vos besoins spécifiques.

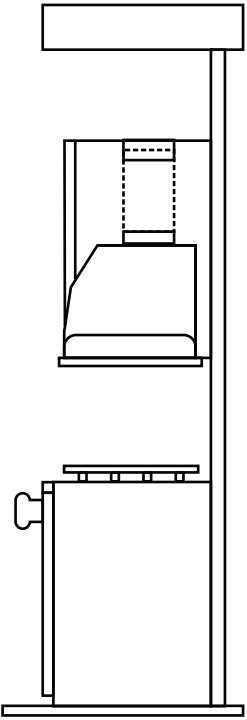
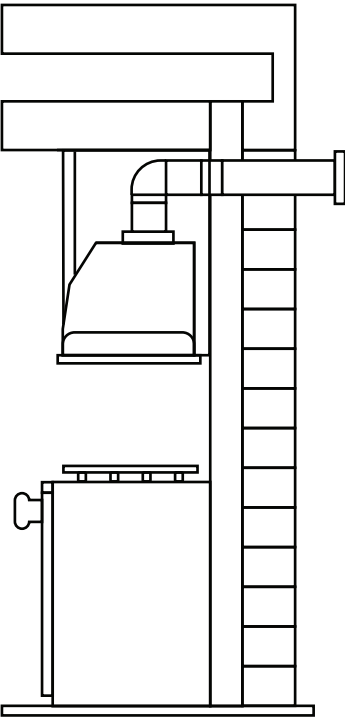
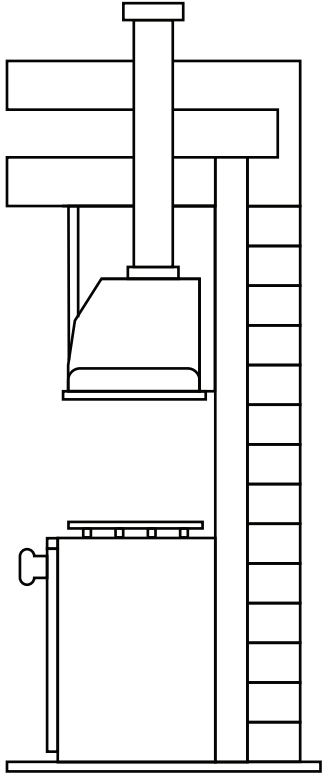
Sans conduit	Ventilation murale	Ventilation de toit
 <p>The diagram shows a kitchen range hood with a recirculating filter system. It consists of a main hood unit above a cooktop and a secondary filter unit below it. A vertical duct connects the two units, and the air is filtered and recirculated back into the kitchen.</p>	 <p>The diagram shows a kitchen range hood with a wall vent. A vertical duct runs from the hood unit down to a horizontal duct that passes through a wall. The air is then exhausted outside the building.</p>	 <p>The diagram shows a kitchen range hood with a roof vent. A vertical duct runs from the hood unit up to a horizontal duct that passes through the roof. The air is then exhausted outside the building through a roof cap.</p>

- Nous vous recommandons d'installer le système de ventilation avant d'installer la hotte.
- Un registre est requis dans le système de ventilation. Si le plafond du mur ou du toit a déjà un registre, n'utilisez pas le registre fourni avec la hotte.
- Assurez-vous que le tuyau d'échappement est complètement étendu pour maximiser le flux d'air.
- Pour de meilleurs résultats, il est conseillé de limiter la longueur du tuyau d'évacuation et le nombre de coudes dans le système pour obtenir des performances optimales.
- La longueur idéale du système de conduits se situe entre 35 et 40 pieds.
- Assurez-vous qu'il y a suffisamment d'espace dans le plafond ou le mur pour le conduit d'évacuation avant de faire des découpes.
- N'utilisez que des conduits métalliques, les conduits métalliques rigides étant l'option préférée. Évitez d'utiliser des conduits en plastique ou en feuille métallique.
- Si le diamètre du conduit d'évacuation est inférieur à 5,91 pouces (15,0 cm) ou si un conduit plat est

utilisé, le niveau de bruit de la hotte peut augmenter et l'efficacité de l'évacuation peut être réduite.

- Pour vous assurer que tous les joints des conduits sont correctement connectés, inspectez soigneusement chaque joint. Utilisez du ruban adhésif en aluminium ou en aluminium certifié pour sceller et scotcher solidement tous les joints. Des pinces peuvent également être utilisées.
- Pour minimiser le reflux d'air froid et empêcher la conduction des températures extérieures, il est conseillé d'ajouter un clapet anti-retour supplémentaire et une rupture de pont thermique dans le système de conduits. Le registre doit être placé du côté air froid de la rupture thermique, qui doit être installée le plus près possible de l'endroit où le système de conduits entre dans la partie chauffée de la maison.
- Évitez d'utiliser un chapeau de mur de buanderie de 4" .
- Fixez l'extrémité du tuyau d'évacuation à un événement menant à l'ex-



térieur de la maison. Évitez de ventiler la hotte de cuisine dans un grenier ou un autre espace fermé pour éviter l'accumulation de vapeurs nocives et pour assurer une ventilation adéquate.

- N'utilisez pas plus de trois coudes à 90 degrés pour ne pas affecter les performances de la hotte.
- La taille des ouvertures de ventilation doit être cohérente.
- Il est permis d'installer un coude à 90 degrés directement au-dessus de la hotte.
- Si plusieurs coudes sont utilisés, assurez-vous qu'il y a au moins 24 po de conduit droit entre eux.
- N'installez PAS deux coudes ensemble.
- Vous pouvez utiliser du calfeutrage pour sceller les murs extérieurs ou les ouvertures du toit autour du capuchon d'évent.
- Un coude à 90 degrés peut être nécessaire pour ventiler à travers un mur.



8. Instructions d'installation

PRÉCAUTIONS

Assurez-vous que le cadre est solidement fixé aux montants du mur ou à toute autre structure en bois derrière la cloison sèche. Il doit être capable de supporter son propre poids ainsi que le poids de la hotte. Négliger de le faire pourrait entraîner des blessures corporelles ou endommager la table de cuisson ou le comptoir.

Il est fortement conseillé d'installer la hotte sur des montants muraux ou des poutres en bois.

Un support adéquat pour la hotte de cuisine doit être fourni à l'avant et à l'arrière avec un support à montants, et un support supplémentaire est recommandé sur les côtés gauche et droit.

1. La hotte doit être soigneusement retirée de son emballage.

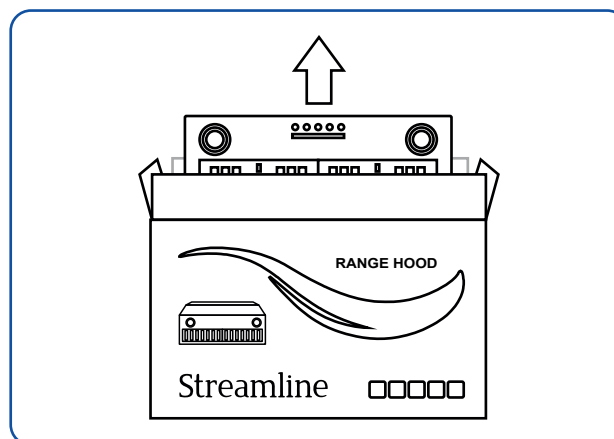

2. Retirez le film de protection bleu/blanc de la hotte.

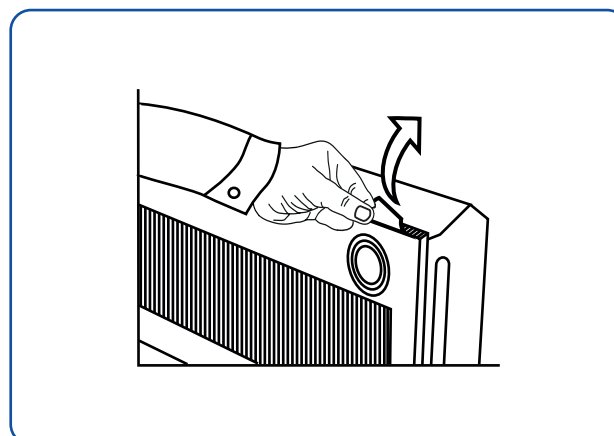

3. Assurez-vous qu'il n'y a pas de composants ou de matériaux d'emballage qui auraient pu être coincés ou laissés à l'intérieur de la hotte et retirez-en si nécessaire.

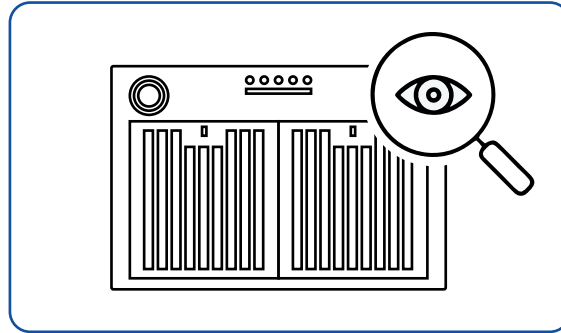

4. Testez pour vous assurer que la hotte fonctionne en la branchant sur une prise électrique.

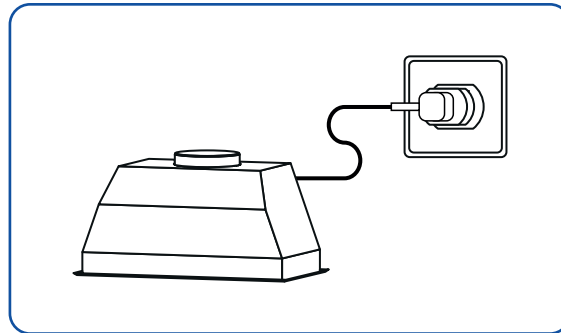

5. Vérifiez que toutes les fonctionnalités fonctionnent correctement et que les voyants LED fonctionnent.

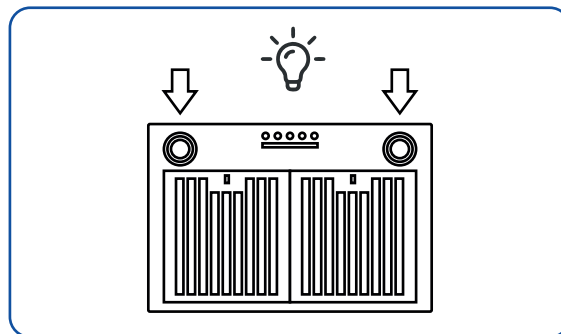

6. Débranchez la hotte.

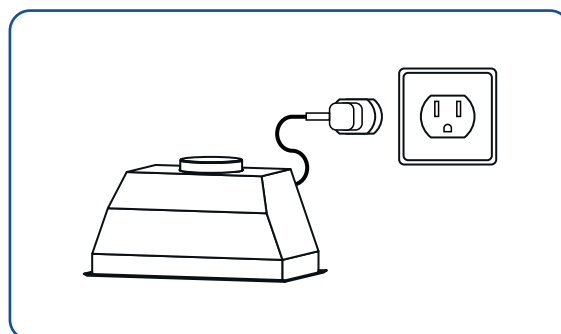

7. Identifiez et marquez les lignes médianes au bas de l'armoire en traçant des lignes horizontales et verticales.

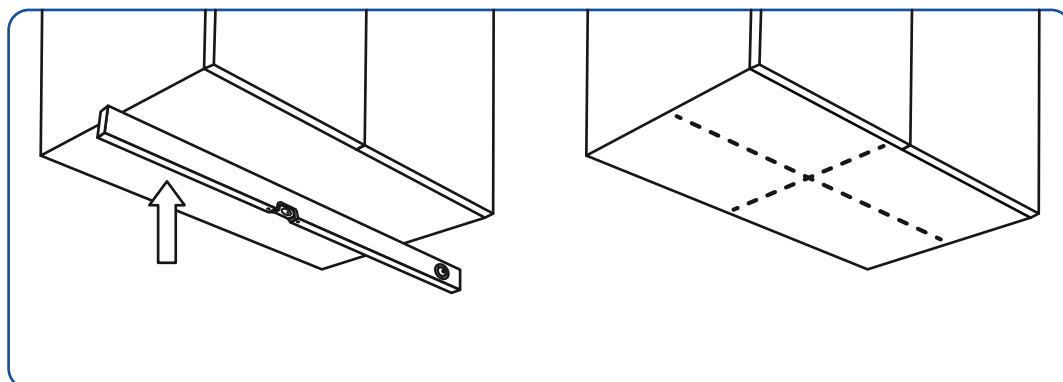

8. Si vous prévoyez d'utiliser le gabarit fourni, fixez le gabarit avec du ruban adhésif au bas de l'armoire. Assurez-vous que les lignes sont alignées avec le modèle et les lignes précédemment tracées.

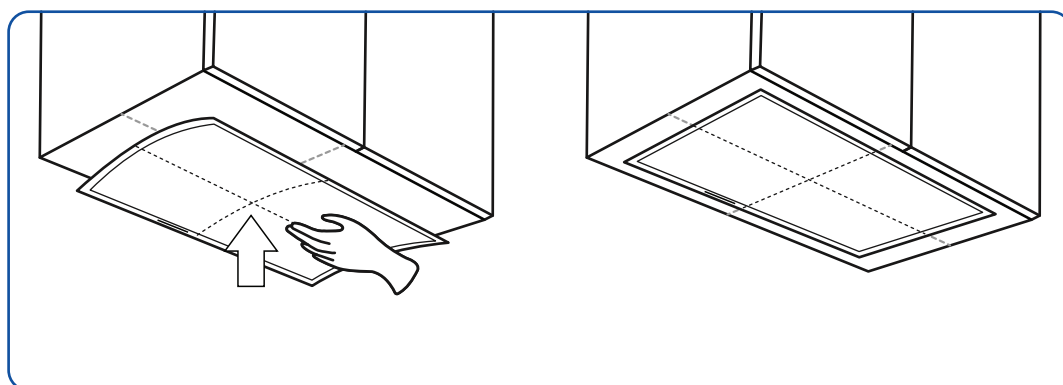

9. Utilisez une scie sauteuse ou une scie sauteuse pour créer une ouverture dans le dessous de l'armoire en fonction du gabarit de découpe.

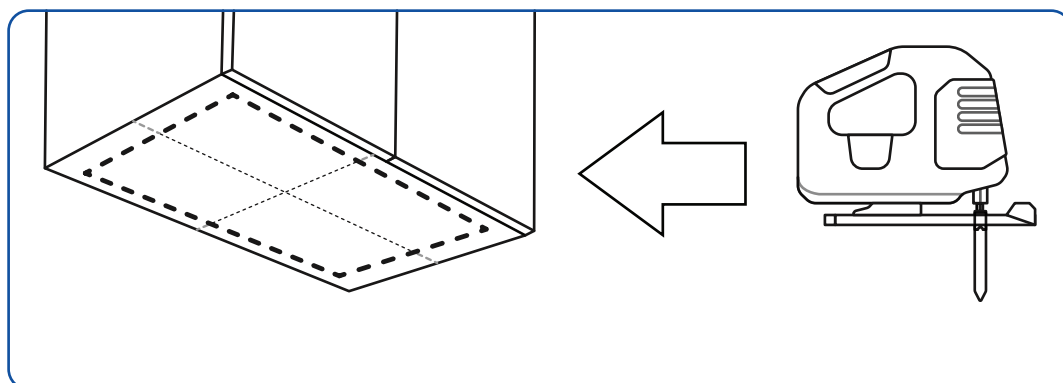

10. Plusieurs choix de ventilation sont disponibles pour la hotte de cuisine :

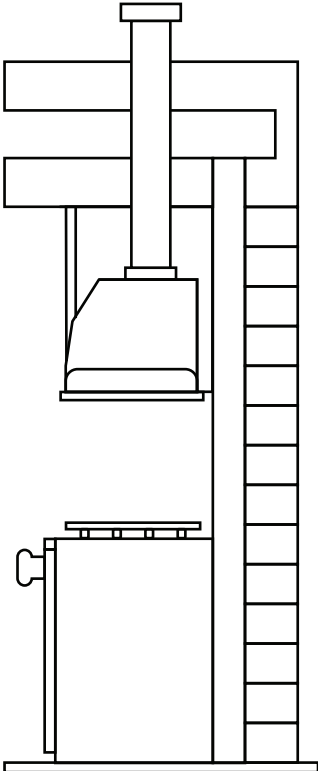
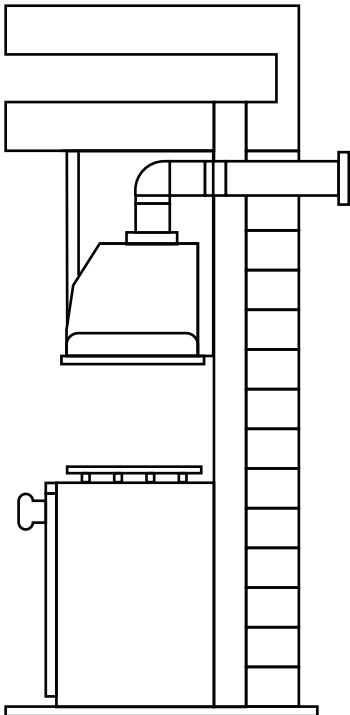
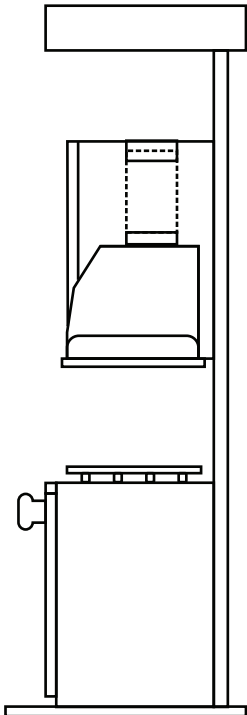
A	B	C
<p>Ventilation par le haut de l'armoire :</p> <p>Si vous choisissez de ventiler par le haut de l'armoire, vous devrez faire une découpe supplémentaire de 6,25" (159 mm) pour accueillir le conduit traversant le haut de l'armoire.</p>	<p>Ventilation à travers le mur/côté :</p> <p>lors de la ventilation par l'arrière de l'armoire, localisez l'axe central de l'armoire, puis utilisez une perceuse ou une scie sabre pour créer une ouverture circulaire d'un diamètre de 6,25" (159 mm) à l'arrière de l'armoire et le mur extérieur pour permettre au conduit d'être correctement raccordé à l'extérieur.</p>	<p>Ventilation sans conduit :</p> <p>Aucun conduit supplémentaire n'est requis pour une installation sans conduit. L'air circulera à travers la hotte et sortira à l'intérieur de l'armoire.</p>
		

Découpe du haut de l'armoire (A)

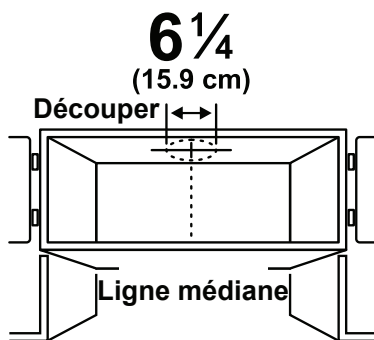

Découpe murale/latérale (B)

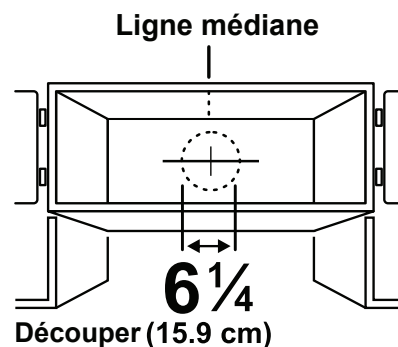

Si vous installez en utilisant la méthode d'installation avec conduit, veuillez suivre les étapes ci-dessous. Si vous utilisez la méthode d'installation sans conduit, VEUILLEZ SAUTER et passer à l'étape 13.

11. Si vous choisissez de ventiler par le haut de l'armoire ou par le côté, retirez le ruban adhésif du conduit. Installez le registre sur le conduit. Fixez les volets de ventilation dans le registre sur le dessus de la hotte. Assurez-vous que les bosses sur le volet sont orientées vers le haut et vers l'extérieur et que les volets peuvent s'ouvrir en douceur sans aucune obstruction.

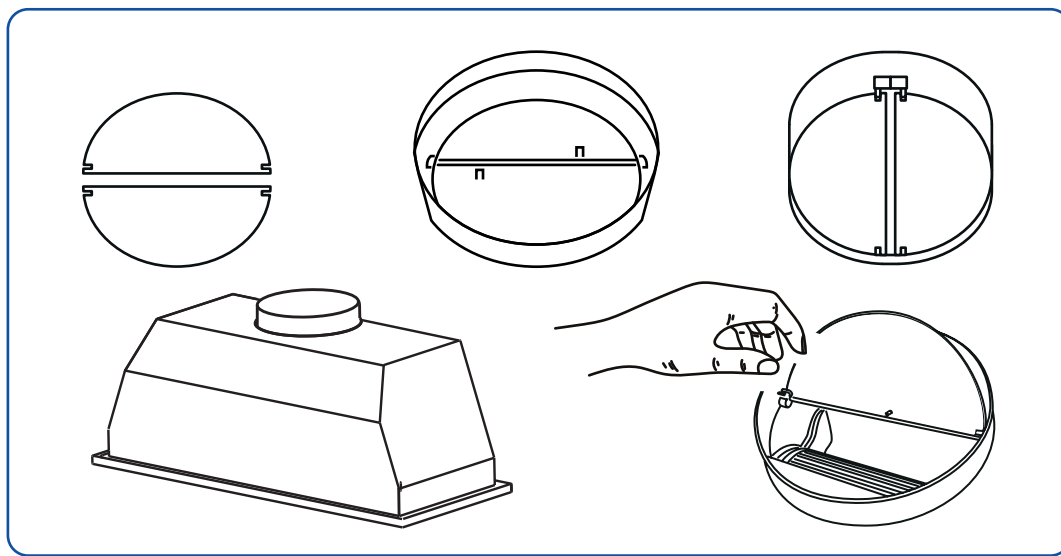

12. Connectez le tuyau d'évacuation du conduit rond en aluminium de 6 po au registre en plaçant une extrémité du tuyau sur le volet et en le fixant avec deux petites vis. Ensuite, enveloppez la connexion avec du ruban adhésif ou utilisez un collier de serrage et enveloppez-le avec du ruban adhésif pour assurer une étanchéité parfaite. Assurez-vous que le registre circulaire est correctement positionné dans l'ouverture du conduit de la hotte et confirmez sa bonne installation. Tirez les conduits et le cordon électrique à travers le trou de l'armoire.

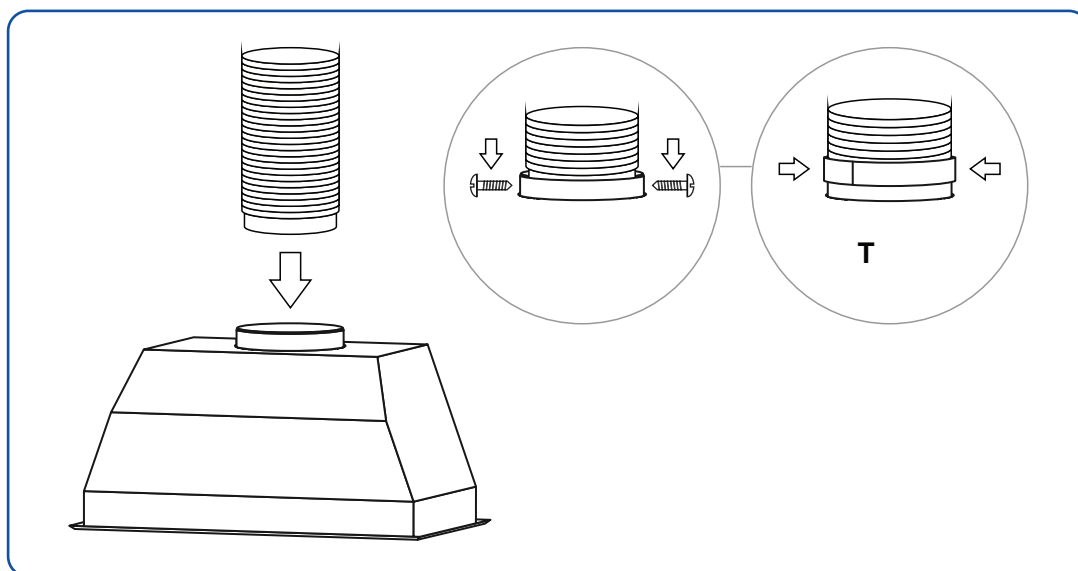

Si vous installez en utilisant la méthode d'installation sans conduit, veuillez suivre les étapes ci-dessous. Si vous utilisez la méthode d'installation avec conduit, VEUILLEZ SAUTER et passer à l'étape 14.

13. Retirez le ruban adhésif du conduit. Installez le registre sur le conduit. Fixez les volets de ventilation dans le registre sur le dessus de la hotte. Assurez-vous que les bosses sur le volet sont orientées vers le haut et vers l'extérieur et que les volets peuvent s'ouvrir en douceur sans aucune obstruction. Aucune étape de ventilation supplémentaire n'est nécessaire. L'air recirculera à travers la hotte et sortira à l'intérieur de l'armoire. Les filtres à charbon seront fixés à la hotte de cuisinière lors des étapes d'installation ultérieures.
14. Avec l'aide d'au moins deux personnes, soulevez avec précaution et placez la hotte de cuisinière dans sa position finale dans l'armoire. Veuillez noter que le cordon d'alimentation doit être rallongé à partir du haut de la hotte.

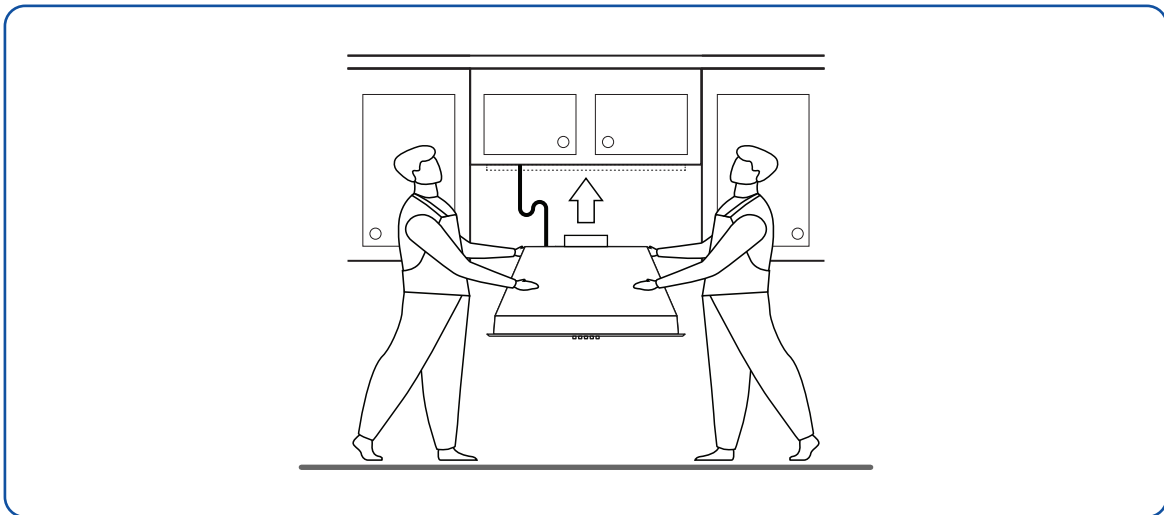

15. Retirez les filtres à mailles ou déflecteurs, selon la hotte de cuisinière achetée.

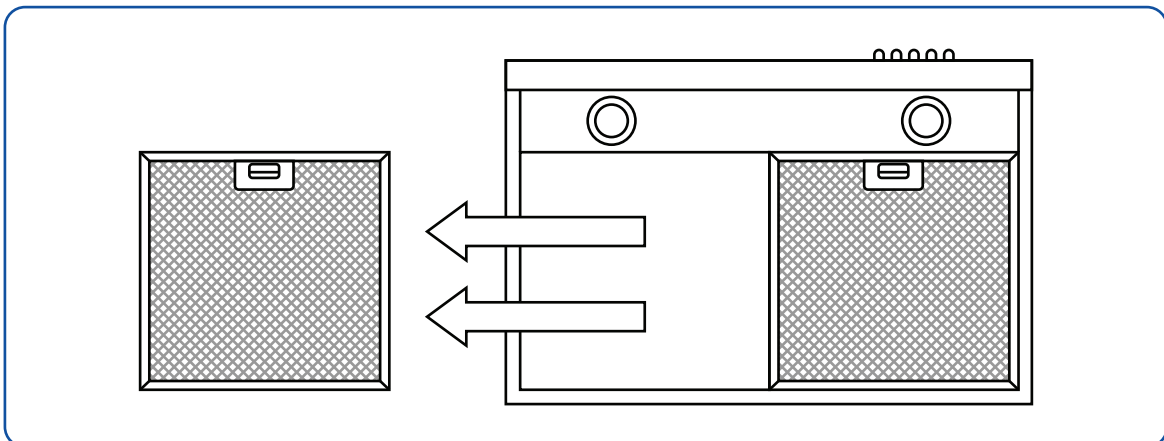

16. Il y a 8 trous [4 de chaque côté] situés à l'avant et à l'arrière de la hotte conçus spécifiquement pour fixer la hotte au support de goujon arrière.

Créez des avant-trous à l'avant et à l'arrière du support de montant latéral et utilisez (8) vis ST4x30 pour fixer solidement la hotte de cuisinière aux supports de montant en bois avant et arrière.

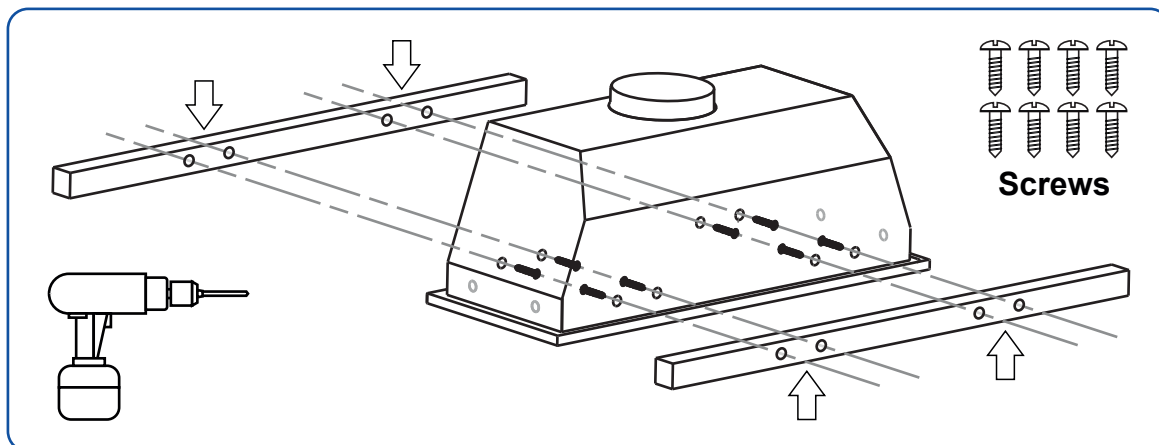

17. Un soutien supplémentaire est recommandé. Il y a 4 trous [2 de chaque côté] situés sur les côtés de la hotte, spécifiquement pour la fixation au support de montant latéral. Cela fournira un support supplémentaire pour la hotte de cuisine.

Créez des avant-trous sur les supports de montants latéraux et utilisez (4) vis ST4x30 [2 de chaque côté] pour fixer solidement la hotte de cuisinière aux supports de montants en bois gauche et droit.

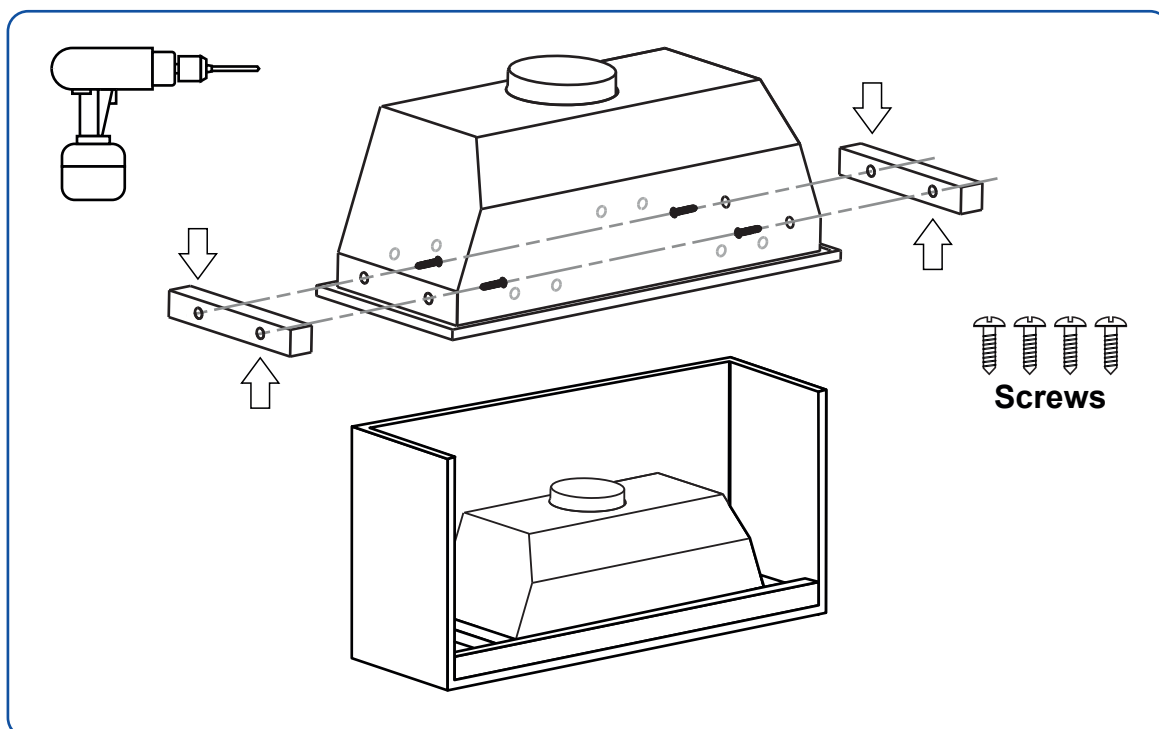

Si vous installez en utilisant la méthode d'installation sans conduit, veuillez suivre les étapes ci-dessous. Si vous utilisez la méthode d'installation avec conduit, VEUILLEZ SAUTER et passer à l'étape 19.

18. Fixez les filtres à charbon. Pour des instructions détaillées sur la façon de fixer les filtres à charbon, veuillez consulter la section 11 à la page 32.
19. Lorsque vous fixez le bac à huile au moteur, faites-le simplement glisser en place sur le moteur.

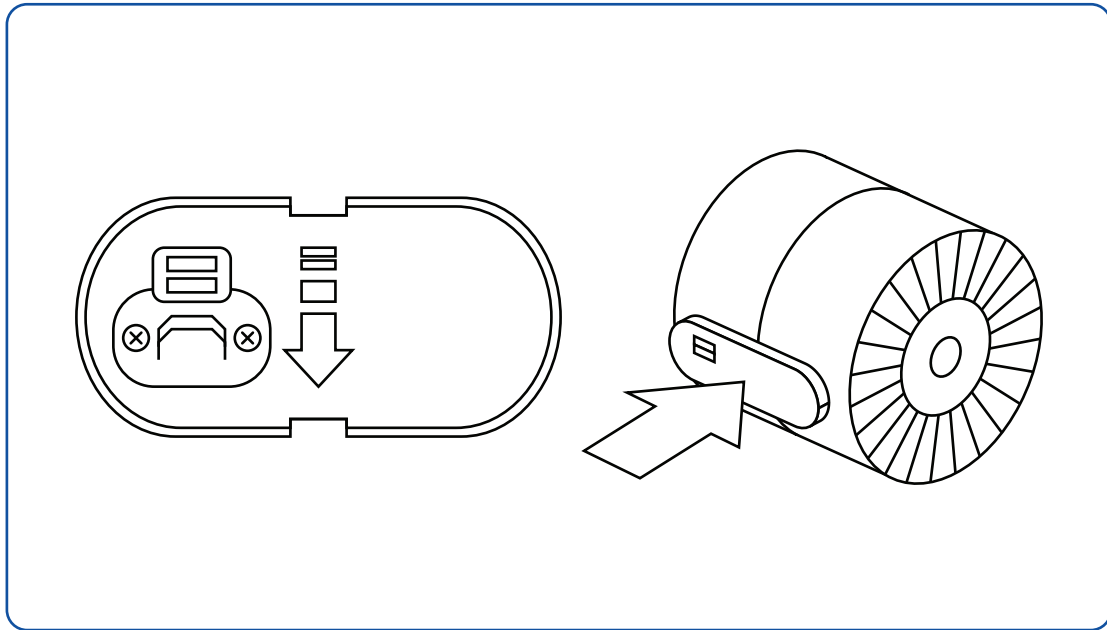

20. Réinsérez le filtre à mailles ou le filtre à chicane dans la hotte.

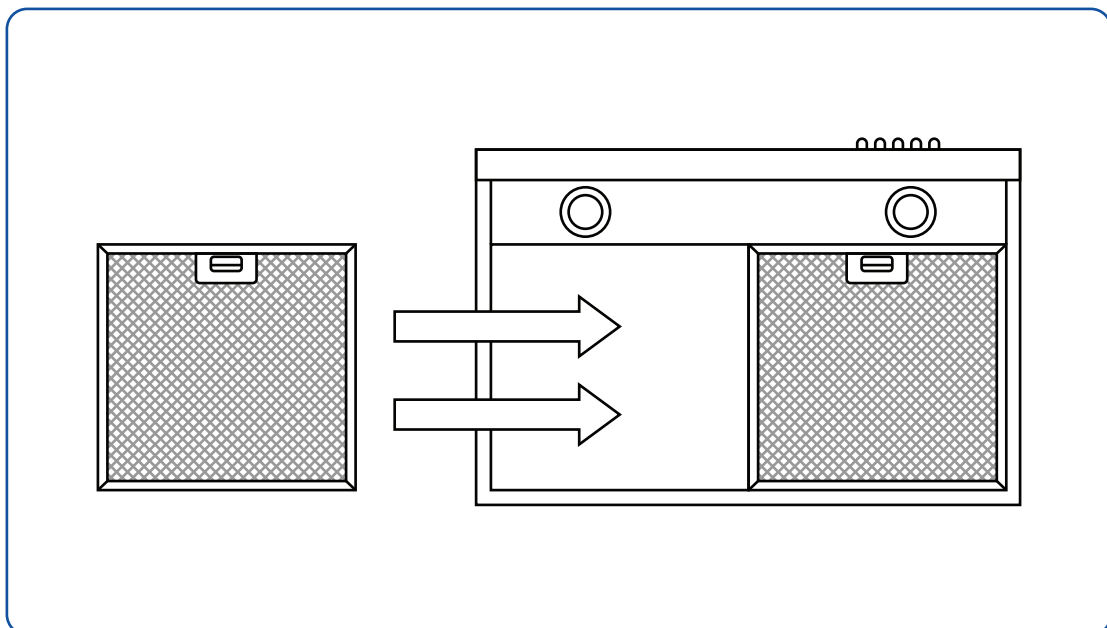

21. Connectez la hotte à l'alimentation.

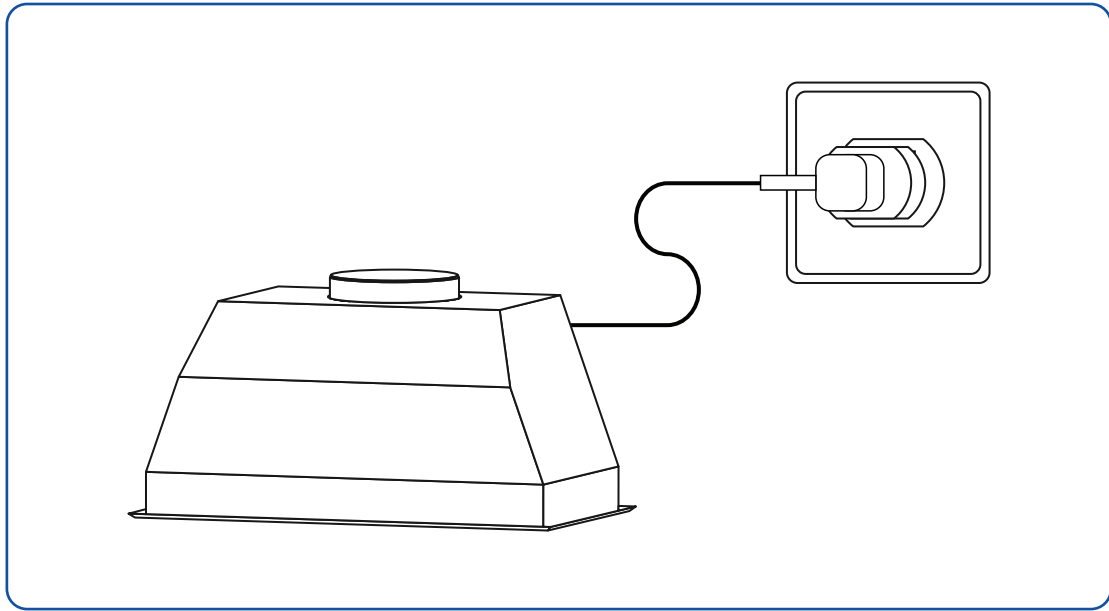

22. Assurez-vous que la hotte fonctionne correctement.

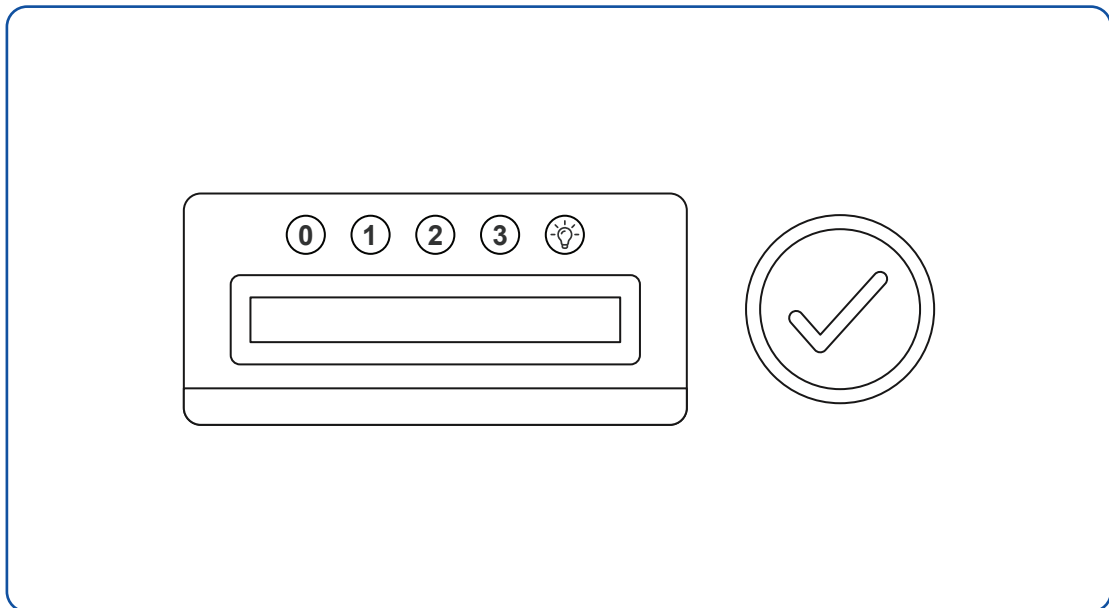

9. Fonctionnement du panneau de commande

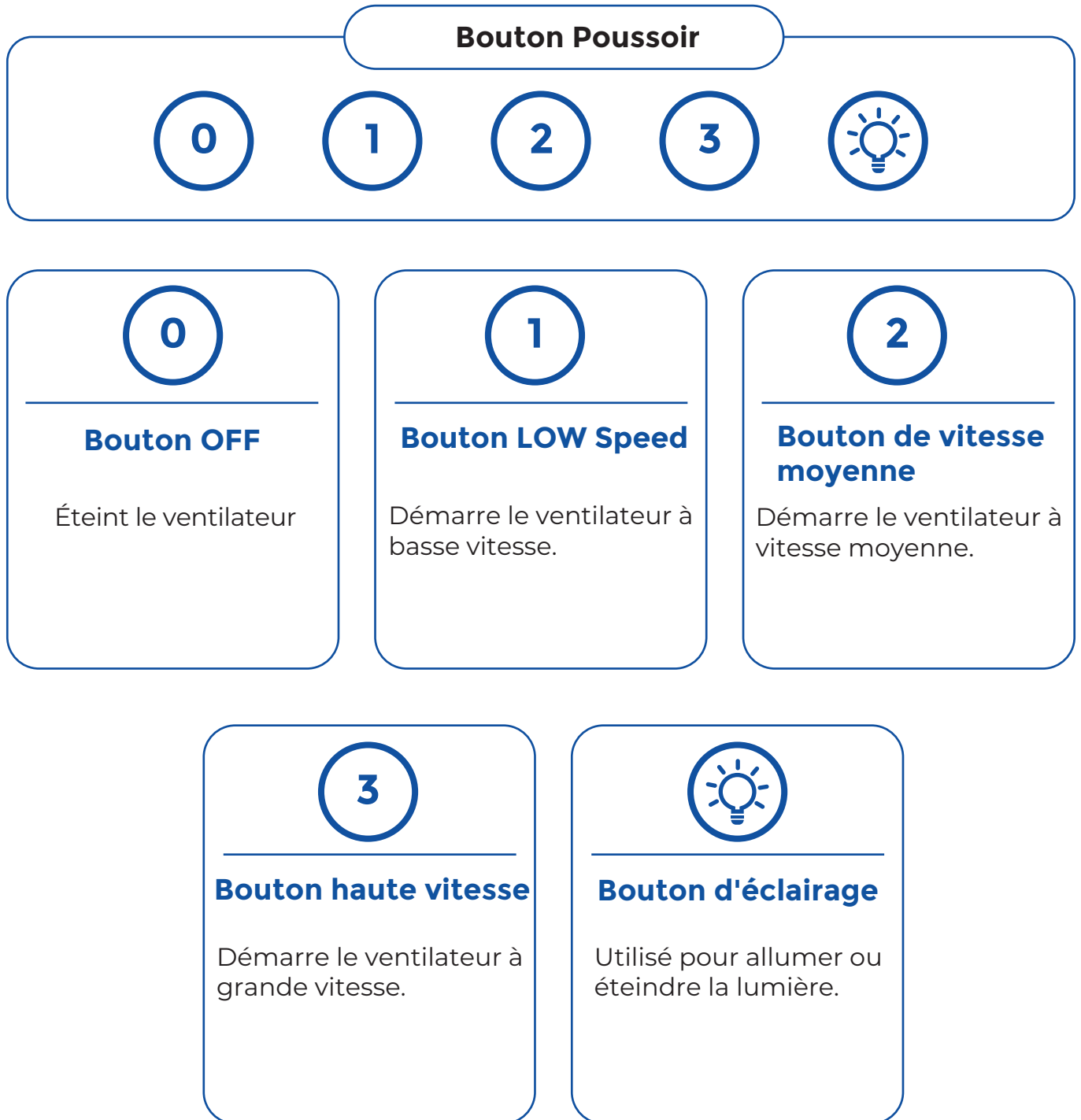

- Pour allumer la hotte, appuyez simplement sur le bouton de vitesse sélectionné (1,2,3).
- Pour éteindre la hotte, appuyez sur le bouton 0.
- Pour allumer/éteindre la lumière, appuyez sur le bouton LIGHT. Le bouton LIGHT fonctionne sans avoir à appuyer sur le bouton ON/OFF de la hotte.



Bouton-poussoir électronique



Bouton d'éclairage

Utilisé pour allumer ou éteindre la lumière.



Bouton haute vitesse

Démarre le ventilateur à grande vitesse.



Bouton de vitesse moyenne

Démarre le ventilateur à vitesse moyenne



Bouton basse vitesse

Démarre le ventilateur à basse vitesse.



Bouton OFF

Éteint le ventilateur

- Pour allumer la hotte, appuyez simplement sur le bouton de vitesse sélectionné.
- Pour éteindre la hotte, appuyez sur le bouton OFF.
- Le fait d'appuyer une fois sur le bouton OFF retarde l'heure d'arrêt d'une minute.

Appuyez deux fois sur le bouton OFF pour l'éteindre immédiatement.

- Pour allumer/éteindre la lumière, appuyez sur le bouton LIGHT. Le bouton LIGHT fonctionne sans avoir à appuyer sur le bouton ON/OFF de la hotte.



Panneau tactile électronique



88:88



Bouton d'éclairage

Utilisé pour allumer ou éteindre la lumière.



Minuterie Permet

un arrêt différé de la hotte.



Bouton de vitesse

Modifie la vitesse du moteur entre les niveaux haut, moyen et bas.



MARCHE/ARRÊT Bouton

Allume ou éteint le ventilateur.

- Pour allumer la hotte, appuyez sur le bouton ON/OFF.
- Pour éteindre la hotte, appuyez sur le bouton ON/OFF.
 - Le fait d'appuyer une fois sur le bouton OFF retarde l'heure d'arrêt d'une minute. Appuyez deux fois sur le bouton OFF pour l'éteindre immédiatement.
 - Appuyez à nouveau sur le bouton OFF pour éteindre immédiatement la hotte.
- Pour allumer/éteindre la lumière, appuyez sur le bouton LIGHT. Le bouton LIGHT fonctionne sans avoir à appuyer sur le bouton ON/OFF de la hotte.



Panneau tactile électronique

Sélection d'une vitesse

- Pour sélectionner la vitesse de la hotte, appuyez sur le bouton SPEED.
 - F3- Réglage de la vitesse la plus élevée
 - F2- Réglage de la vitesse moyenne
 - F1- Réglage de la vitesse la plus basse
 - Appuyez une quatrième fois sur le bouton SPEED pour afficher l'horloge.

Réglage de l'horloge

- Maintenez le bouton TIMER enfoncé jusqu'à ce que l'affichage commence à clignoter.
- Une fois que l'affichage commence à clignoter, appuyez sur le bouton SPEED pour faire défiler et ajuster le réglage de l'heure.
- Appuyez sur le bouton LIGHT pour faire défiler et ajuster le réglage des minutes.
- Une fois terminé, appuyez sur le bouton TIMER pour terminer les modifications.
- Veuillez noter que le réglage de l'heure ne s'affiche qu'au format 12 heures. Il ne peut pas s'afficher au format 24 heures.

Arrêt différé

- Une fois que la hotte est allumée et que le ventilateur est opérationnel, appuyez sur le bouton TIMER.
Le temps d'arrêt différé par défaut est de 3 minutes.
- Pour modifier le temps de retard, maintenez simplement le bouton TIMER enfoncé et ajustez le temps si nécessaire (entre 1 et 60 minutes).
- Après 10 secondes, l'horloge clignotera et le compte à rebours commencera automatiquement. Une fois le compte à rebours terminé, la hotte s'éteindra automatiquement.
- Veuillez noter que le délai précédemment défini sera réinitialisé après l'arrêt aux 3 minutes standard.



10. Entretien et maintenance du produit



Assurez-vous que les grilles de sécurité et les filtres sont en place avant de faire fonctionner la hotte. Sans ces pièces, le ventilateur en fonctionnement ne pourra pas circuler correctement.



Ne laissez PAS la cuisson sans surveillance et assurez-vous de ne pas cuisiner sur des flammes nues sous la hotte. Cela augmente les risques d'inflammabilité.



Ne jamais démonter les pièces à nettoyer sans instructions appropriées ou consultation préalable. Le démontage ne doit être effectué que par un professionnel.



Lors de la friture, soyez prudent car la poêle peut facilement surchauffer et prendre feu. Assurez-vous de vérifier les friteuses lors de leur utilisation.



Si la hotte présente des taches après utilisation, utilisez un nettoyant pour acier inoxydable pour nettoyer la surface de la hotte. Soyez très prudent pour vous assurer que la solution de nettoyage ne pénètre pas dans ou sur le câblage électrique. Suivez les instructions sur le nettoyeur et NE le laissez PAS sur la hotte pendant une période prolongée, car cela pourrait endommager la finition. Utilisez un chiffon doux pour essuyer le nettoyant.



NE PAS laisser les solutions salines, les désinfectants, les agents de blanchiment ou les produits de nettoyage rester en contact avec l'acier inoxydable pendant de longues périodes. Beaucoup de ces composés contiennent des produits chimiques qui peuvent être nocifs. Rincer à l'eau après exposition à ces composés et essuyer avec un chiffon propre.



L'accumulation de résidus graisseux dans le ventilateur et le filtre peut augmenter le risque d'inflammabilité. Veuillez garder l'appareil propre et exempt de graisse et d'accumulation de résidus.

FILTRES DE PIÉGEAGE DES GRAISSES MÉTALLIQUES

Ceux-ci piègent les graisses et les particules de graisse en suspension dans l'air, et doivent donc être lavés tous les mois à l'eau chaude et au détergent. NE PAS PLIER. Attendez qu'ils soient complètement secs avant de les repositionner. Les filtres métalliques peuvent être nettoyés au lave-vaisselle. Veuillez porter des gants lors du nettoyage des filtres pour vous protéger contre les éraflures ou les coupures.

Faites preuve de prudence autour des arêtes et des coins métalliques tranchants. Un nettoyage fréquent des filtres garantira que les graisses et les graisses ne s'accumulent pas sur la hotte aspirante avec le risque d'incendie qui en découle.

LAVER À L'EAU
CHAUDE



LAVE-VAISSELLE

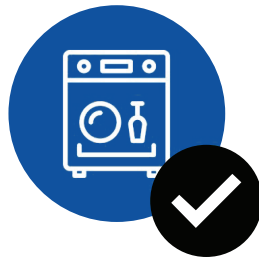

PORTER DES
GANTS



NE PLIEZ PAS



COINS MÉTAL-
LIQUES POINTUS



RISQUE D'INCENDIE



FILTRES À CHARBON

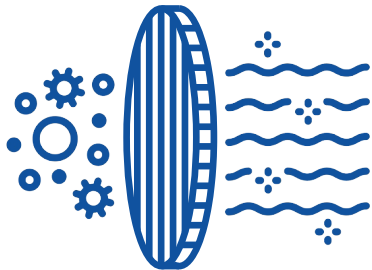

Ces derniers piègent les odeurs présentes dans le flux d'air qui les traverse. L'air est purifié en passant plusieurs fois à travers les filtres puis recirculé dans la cuisine. Les filtres à charbon ne peuvent pas être nettoyés et doivent être remplacés en moyenne tous les 3-4 mois (selon l'utilisation).

NETTOYAGE DE L'EXTÉRIEUR DE L'APPAREIL :

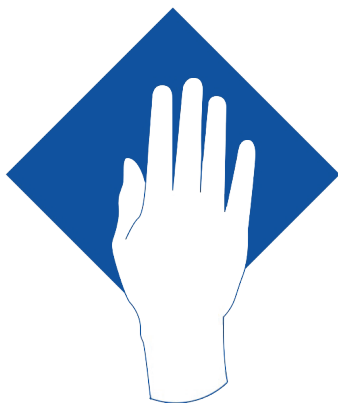

L'extérieur de la hotte doit être nettoyé à l'aide d'un chiffon humide et d'un détergent liquide neutre ou d'alcool dénaturé.

N'utilisez pas de produits contenant des substances abrasives, des chiffons rugueux ou des chiffons spécifiquement non conçus pour le nettoyage de l'acier.

L'utilisation de substances abrasives ou de chiffons rugueux endommagera inévitablement la finition de l'acier.

La surface en acier sera irrévocablement endommagée si les instructions ci-dessus ne sont pas respectées.

Les pièces électriques ou les pièces de l'ensemble moteur à l'intérieur de la hotte ne doivent pas être nettoyées avec des liquides ou des solvants.

11. Remplacement de la lumière LED et du filtre à charbon

Remplacement de la lumière LED

1. Avant de continuer, assurez-vous que la hotte est éteinte et débranchée de toute alimentation électrique.

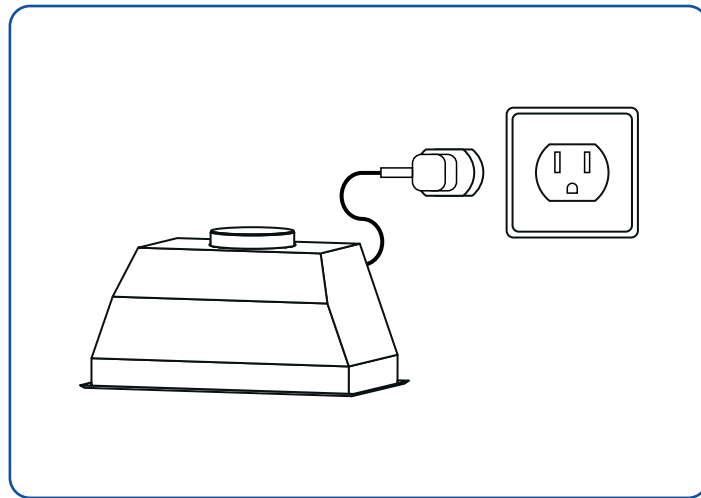

2. Retirez les filtres à mailles ou déflecteurs, selon la hotte de cuisinière achetée.

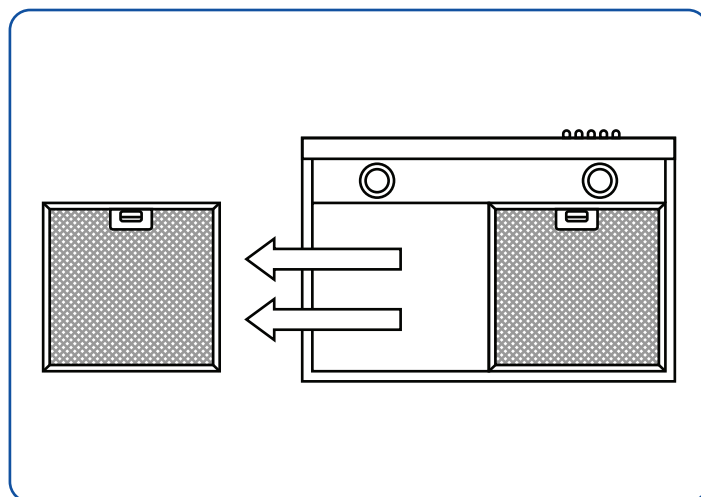

3. Le fil électrique pour les lumières LED se trouve derrière les lumières.

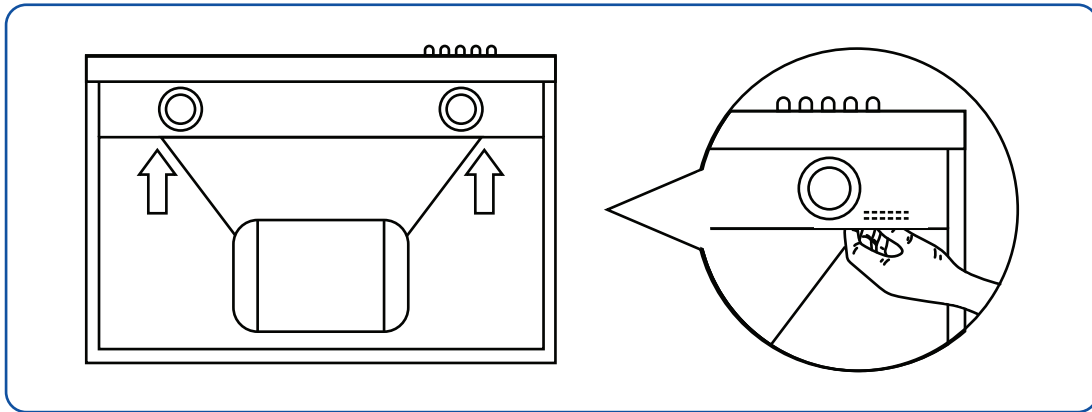

4. Les fils des lumières LED sont connectés à l'aide d'un connecteur encliquetable. Pour déconnecter les lumières LED, appuyez sur le connecteur et tirez doucement le fil électrique opposé loin du connecteur.

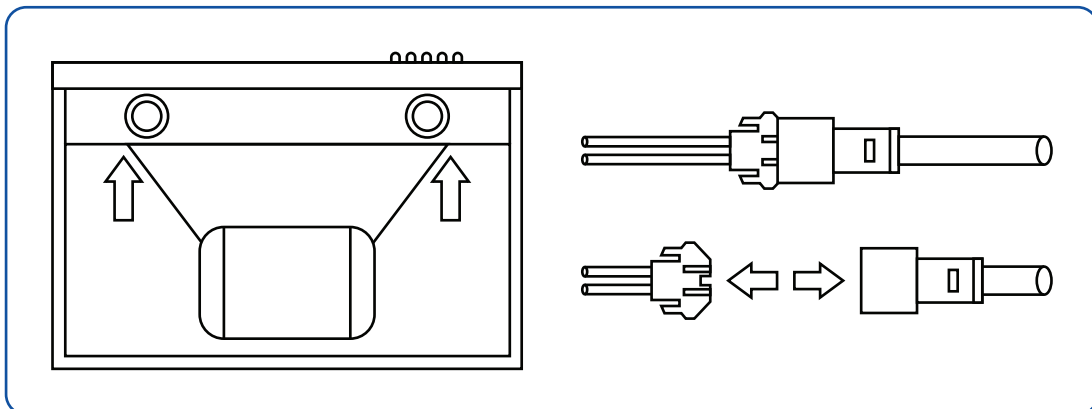

5. Sortez la lumière LED en appuyant sur la longue barre argentée qui recouvre la LED.

- a. Poussez la LED vers l'extérieur et vers le bas.

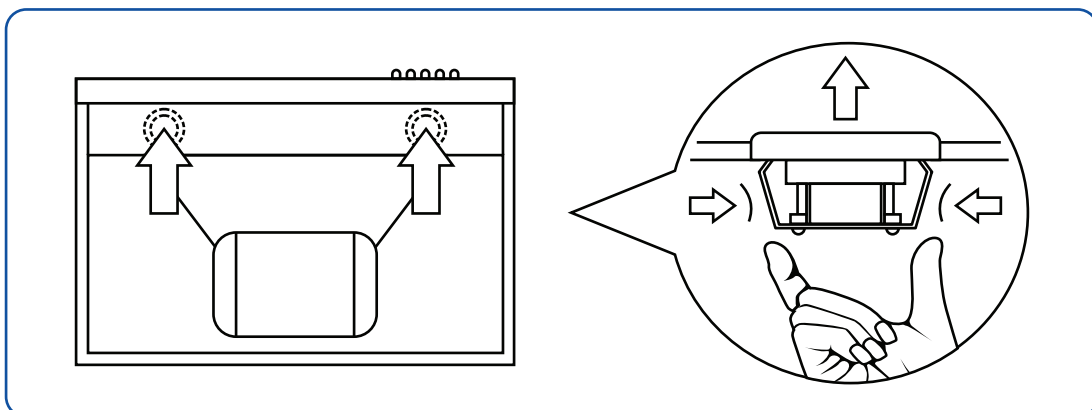

6. Insérez les nouvelles lumières LED dans l'ouverture vers l'intérieur et vers le haut et appliquez une légère pression jusqu'à ce que vous entendiez un clic et sentiez la lumière bien en place.

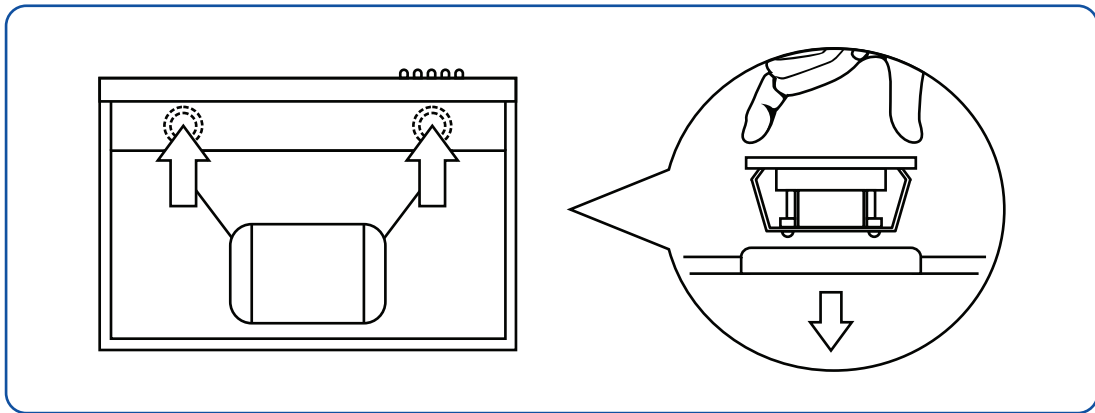

7. Rebranchez le câblage électrique dans la hotte avec le connecteur à pression DEL.

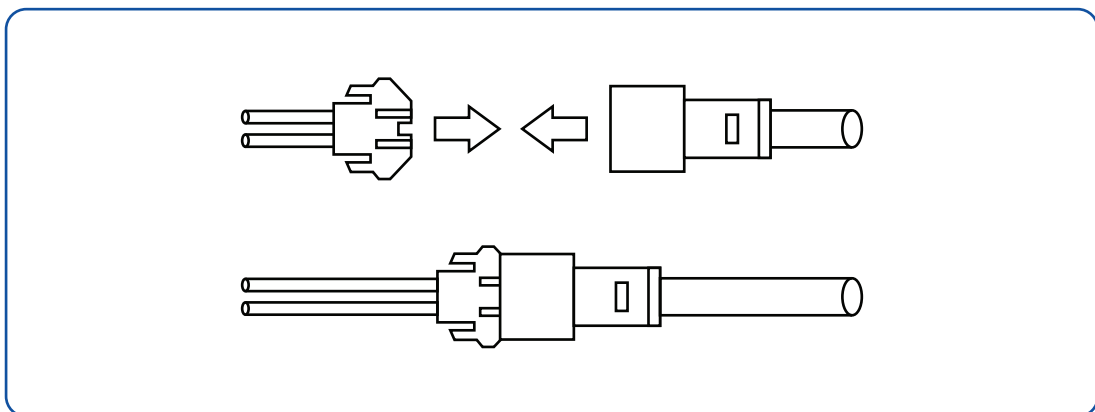

8. Testez pour vous assurer que les lumières fonctionnent correctement.

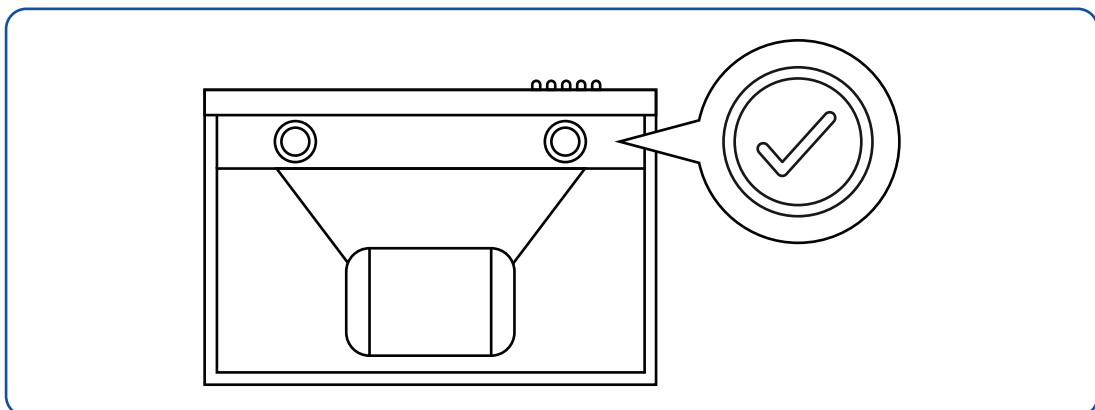

9. Remettez les filtres dans leur position d'origine.

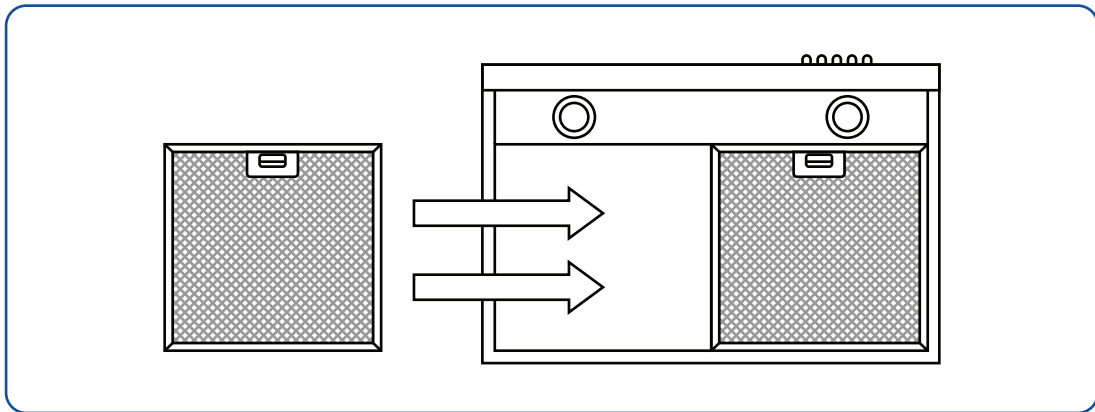

10. Rallumez la hotte.

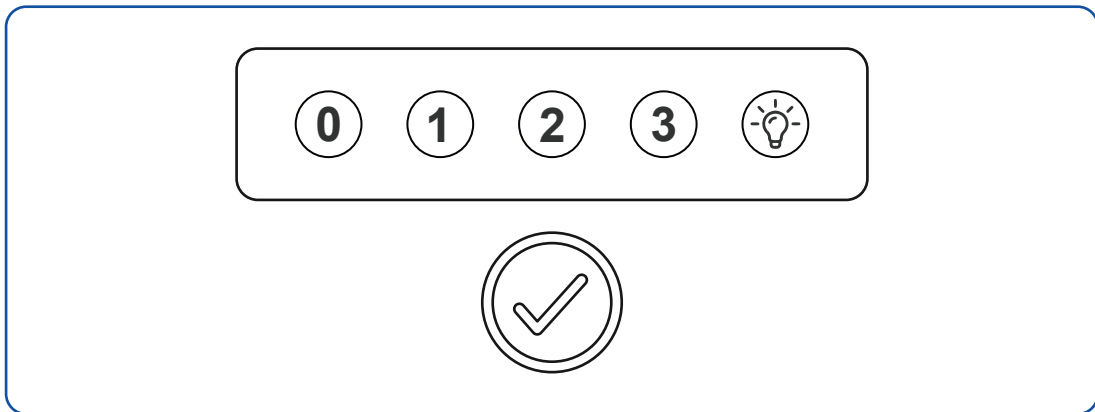

INSTALLATION ET REMPLACEMENT DU FILTRE À CHARBON

1. Retirez les filtres à mailles ou déflecteurs, selon la hotte de cuisinière achetée.

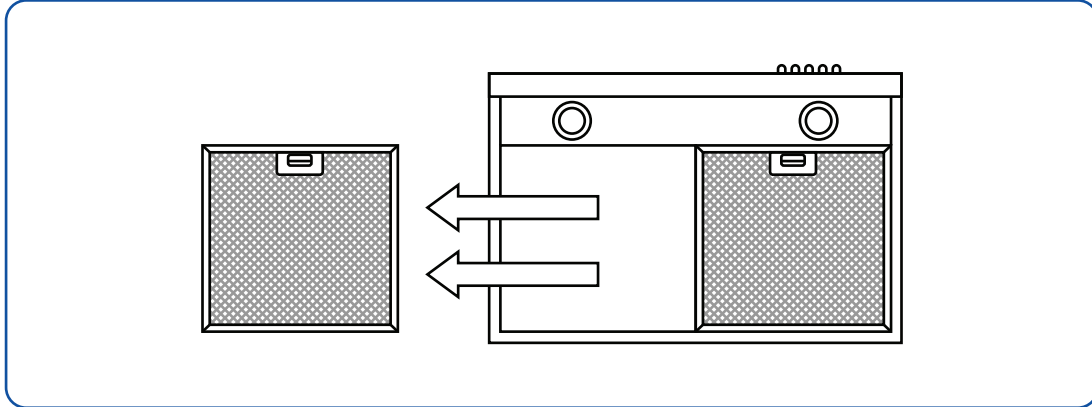

2. L'emplacement du filtre à charbon varie selon le modèle. Dans certains modèles qui ne nécessitent qu'un seul filtre à charbon, l'ouverture se trouve au milieu du moteur. Pour les modèles nécessitant 2 filtres à charbon, les ouvertures sont positionnées sur les côtés du moteur. Si vous avez des questions concernant le modèle spécifique que vous avez acheté, n'hésitez pas à contacter notre équipe d'assistance.

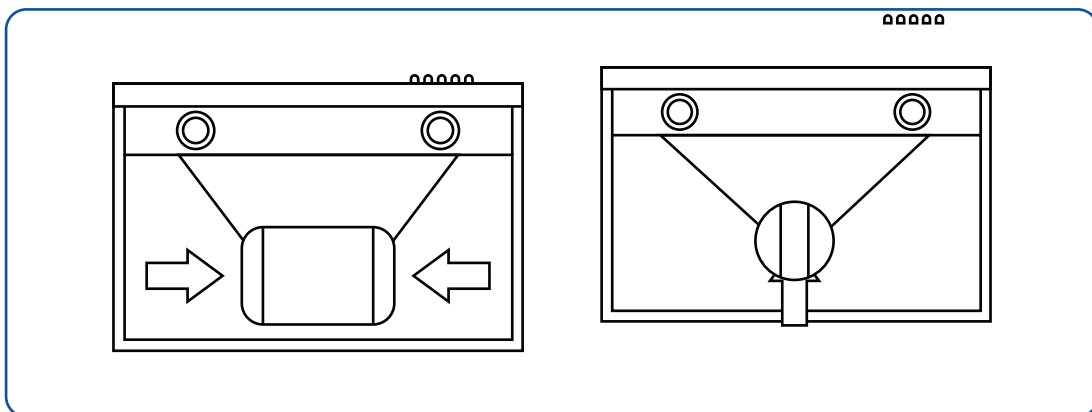

3. Prenez un filtre et fixez-le au moteur. Tournez-le et tournez-le dans le sens des aiguilles d'une montre jusqu'à ce qu'il se verrouille en place. Si votre modèle de hotte nécessite l'installation de deux filtres, les filtres doivent être installés de chaque côté. Répétez l'étape précédente en prenant un autre filtre à charbon et en le fixant de l'autre côté du moteur. Tournez-le et tournez-le dans le sens des aiguilles d'une montre jusqu'à ce qu'il se verrouille en place.

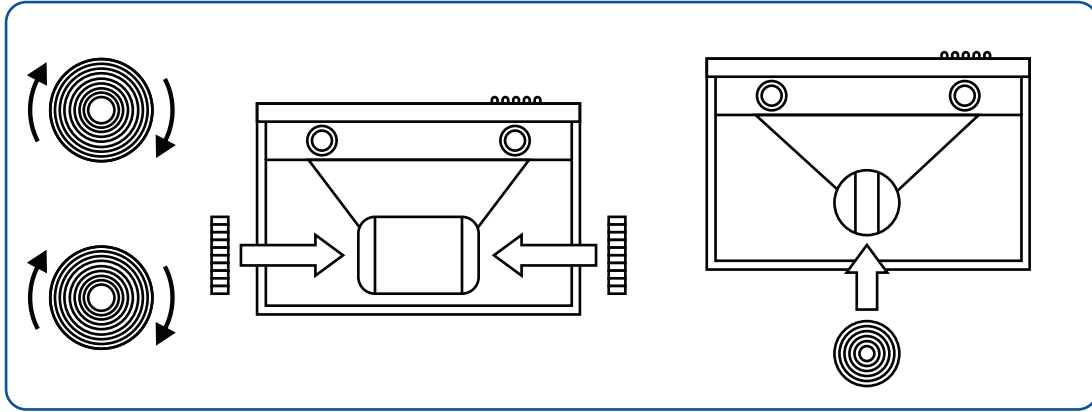

4. Pour remplacer le filtre, tournez-le dans le sens inverse des aiguilles d'une montre puis retirez-le. Après cela, installez le nouveau filtre à charbon et tournez-le dans le sens des aiguilles d'une montre pour le verrouiller en place.

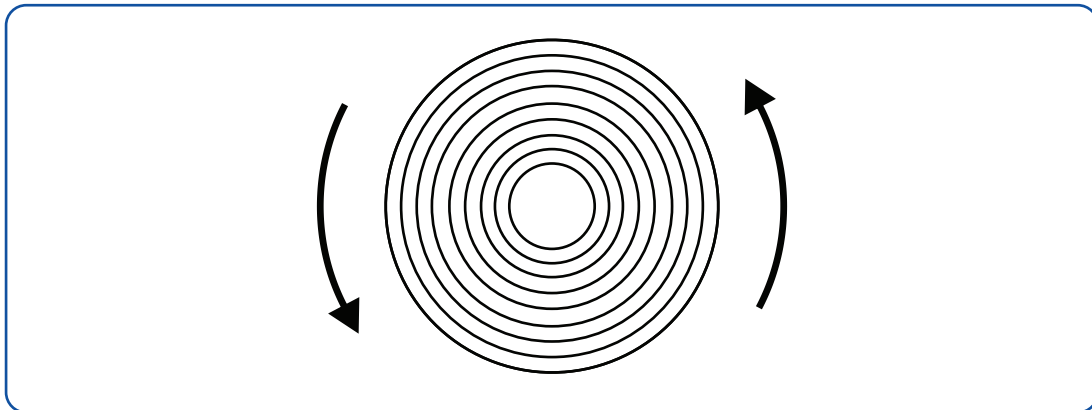

5. Assurez-vous que le filtre à charbon est correctement verrouillé pour éviter tout bruit anormal ou danger potentiel.

