



# KING KING CANADA



## GÉNÉRATRICE À ESSENCE 5100W AVEC ENSEMBLE DE ROUES



Lisez ce manuel. Ne pas tenter d'opérer cette génératrice avant avoir lu et compris les instructions de sécurité, d'opération et de maintenance

MODÈLE: KCG-5100G

# MANUEL D'INSTRUCTIONS

DROITS D'AUTEURS © 2021 TOUS DROITS RÉSERVÉS PAR OUTILLAGES KING CANADA INC.

# INFORMATION SUR LA GARANTIE ET SERVICE

**GARANTIE LIMITÉE  
1-AN**  
POUR CETTE GÉNÉRATRICE À ESSENCE 5100W

**OUTILLAGES KING CANADA  
OFFRE UNE GARANTIE LIMITÉE DE 1 AN  
POUR USAGE NON COMMERCIALE.**



**AVANT D'APPELLER LE NUMÉRO SANS FRAIS CI-DESSUS, LIRE LE MANUEL, SPÉCIFIQUEMENT LES SECTIONS RÈGLES DE SÉCURITÉ, INSPECTION AVANT OPÉRATION ET LE GUIDE DE DÉPANNAGE.**

**• NE PAS RETOURNER UN PRODUIT DÉFECTUEUX AU DÉTAILLANT.**

## **PREUVE D'ACHAT**

S.V.P. gardez votre preuve d'achat pour la garantie et le service d'entretien de votre machine.

## **PIÈCES DE RECHANGE**

Les pièces de rechange pour cette génératrice sont disponibles chez nos centres de service pour génératrices autorisés KING CANADA à travers le Canada. Pour le service de votre machine, téléphonez le numéro sans frais ci-dessus pour recevoir des instructions spécifiques et s'assurer d'avoir la preuve d'achat si vous réclamez une réparation sous garantie. S.V.P. utilisez les numéros à 10 chiffres dans la liste des pièces pour toutes commandes de pièces si applicable.

## **GARANTIE LIMITÉE**

OUTILLAGES KING CANADA fait tous les efforts pour assurer que nos produits soient satisfaisants aux standards de qualité et de durabilité. OUTILLAGES KING CANADA offre aux consommateurs une garantie limitée de 1 an, dès la date d'achat, que chaque produit est sans défauts de matériaux.

## **CETTE GARANTIE NE COUVRE PAS CE QUI SUIT :**

- Marchandise ayant cessé de fonctionner en raison d'usure normale, d'usage abusif, d'exposition au froid, à la chaleur, à la pluie, à l'humidité excessive ou au gel, d'usage de produits chimiques non appropriés, de négligence, d'accidents, de tout manquement à observer les directives d'utilisation du produit figurant dans le manuel d'instructions fourni avec le produit, d'un entretien non approprié, de l'utilisation d'accessoires ou de pièces non recommandées, ou de réparations ou de modifications non approuvées.
- Pièces ou accessoires consommables, fournis avec le produit, et qui deviennent inutilisables ou inopérants après une période raisonnable d'utilisation, y compris, l'huile de moteur, filtre à essence, filtre à air et bougie.
- Défaut cosmétiques qui n'interfère aucunement avec le fonctionnement de la génératrice.
- Frais de transport de marchandise du client au centre de service.
- Frais de réparation et de transport de marchandise non reconnue comme étant défectueuse.
- TOUTE PERTE, TOUT DOMMAGE DIRECT OU INDIRECT OU TOUT FRAIS POUVANT RÉSULTER D'UN DÉFAUT QUELCONQUE, D'UNE DÉFAILLANCE OU D'UN MAUVAIS FONCTIONNEMENT DU PRODUIT.

**• S.V.P. GARDEZ VOTRE PREUVE D'ACHAT POUR LA GARANTIE ET LE SERVICE D'ENTRETIEN DE VOTRE GÉNÉRATRICE.**

OUTILLAGES KING CANADA ne sera en aucun temps responsable pour les accidents mortels ou blessures à la personne ou à la propriété ou dans le cas d'incidents, en cas spécial ou dommages-intérêts indirects survenus pendant l'utilisation de nos produits. Les frais de transport et de manutention sont la responsabilité du consommateur. Si un défaut est trouvé, OUTILLAGES KING CANADA va soit réparer ou remplacer le produit.

# RÈGLES DE SÉCURITÉ DE BASE & SPÉCIFIQUES

## SOYEZ PRUDENT!

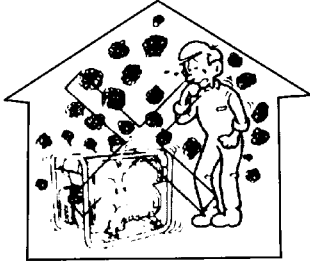

**NE PAS UTILISER  
DANS LA MAISON**

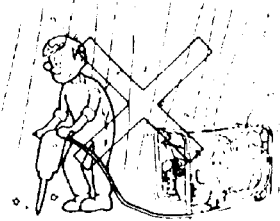

**NE PAS UTILISER DANS DES  
CONDITIONS MOUILLÉS**

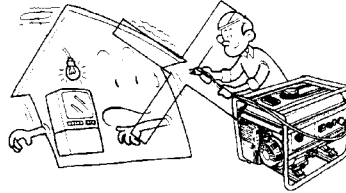

**NE PAS BRANCHER A UN  
CIRCUIT RESIDENTIEL**

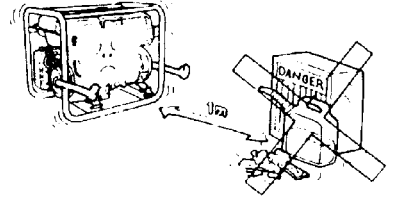

**ÉLOIGNEZ LES MATERIAUX  
INFLAMMABLES**

## LORSQUE QUE VOUS FAITE LE PLEIN D'ESSENCE:

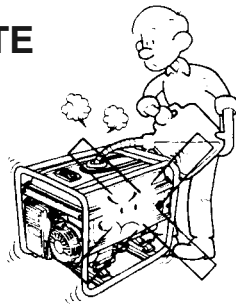

**ARRÊTEZ LE MOTEUR!**

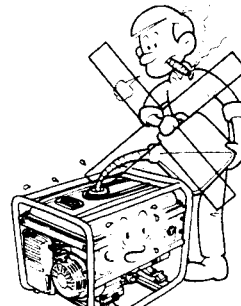

**NE PAS FUMER!**

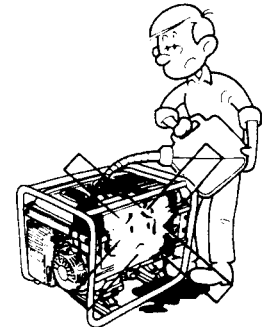

**NE PAS RENSER  
L'ESSENCE!**

## INFORMATION SUR LA SÉCURITÉ

### LA FUMÉE D'ÉCHAPPEMENT EST DANGEREUSE

•Ne pas opérer le moteur dans un endroit fermé car ceci peut vous faire perdre conscience ainsi que perdre la vie dans très peu de temps. Opérez dans un endroit bien ventilé.

### DE L'ESSENCE C'EST INFLAMMABLE ET POISON

•Éteindre le moteur avant de faire le plein d'essence.  
•Ne jamais fumer lorsque vous faite le plein d'essence ou proche d'une flamme ouverte.  
•Pendant l'opération ou le transport de la génératrice, assurez-vous qu'elle reste droite. Si elle bascule, il est possible que l'essence coule hors du carburateur ou du réservoir à essence.

### LE MOTEUR ET LE SILENCIEUX SONT TRÈS CHAUDS

•Placez la génératrice dans un endroit approprié, loin des enfants et piétons.  
•Lors des opérations, ne pas placer des matériaux inflammables proche de l'échappement.  
•Pour empêcher le surchauffement, gardez une distance de 4 pieds de tout bâtiments ou autres équipements.

### PRÉVENTION DES CHOCS ÉLECTRIQUES

•Ne pas opérer dans la pluie ou la neige.  
•Ne jamais toucher la génératrice avec les mains mouillées sinon l'opérateur sera électrocuté.  
•Assurez-vous de faire la mise à la terre de votre génératrice.

### NOTES SUR LES CONNEXIONS ÉLECTRIQUES

•Ne pas brancher la génératrice dans un circuit électrique commercial.  
•Ne pas brancher une génératrice avec un autre génératrice.

**AVERTISSEMENT!** Après l'utilisation, le silencieux peut devenir très chaud, ne pas toucher lorsqu'il est encore chaud.

### ESSENCE

Assurez-vous qu'il y a suffisamment d'essence dans le réservoir.

### MISE À LA TERRE

Assurez-vous de faire la mise à la terre de votre génératrice.

## RÈGLES DE SÉCURITÉ SPÉCIFIQUES

### Tenter de brancher la génératrice directement au système électrique d'un édifice quelconque.

L'acheminement d'une tension électrique à travers un système électrique, vers les lignes de distribution électrique extérieures, risque de mettre en danger les techniciens en train d'essayer de rétablir l'alimentation électrique.

Si aucun inverseur bidirectionnel n'est utilisé en branchant l'appareil au système électrique d'un bâtiment, cela risque de causer des dommages aux appareils ménagers et **ANNULERA** la garantie.

Ne jamais acheminer une tension électrique vers les lignes de distribution électrique extérieures d'un édifice. Branchez la génératrice au système électrique d'un édifice d'une manière sécuritaire en utilisant toujours un inverseur bidirectionnel, installé par un électricien qualifié, conformément aux ordonnances locales. (Un fil de calibre 10, au minimum, doit être utilisé pour l'installation d'un inverseur bidirectionnel).

# RÈGLES DE SÉCURITÉ SPÉCIFIQUES

## FONCTIONNEMENT DE LA GÉNÉRATRICE EN PRÉSENCE DE PLUIE, D'HUMIDITÉ, DE GEL OU D'INONDATION.

L'eau est un excellent conducteur d'électricité! L'eau qui entre en contact avec des composantes chargées d'électricité peut transmettre l'électricité au châssis et aux autres surfaces, entraînant des chocs électriques aux personnes touchant ces surfaces.

Utilisez la génératrice dans un endroit propre, sec et bien aéré. S'assurer d'avoir les mains sèches avant de toucher à l'appareil.

## MODIFICATION DES RÉGLAGES DE VITESSE DU MOTEUR DU FABRICANT.

La vitesse du moteur a été réglée à l'usine par le fabricant afin d'en assurer un fonctionnement sécuritaire. La modification des réglages de la vitesse du moteur peut provoquer une surchauffe des composantes reliées et entraîner un incendie.

Ne jamais tenter d'augmenter la vitesse du moteur en vue d'obtenir un meilleur rendement car si vous le faites, la tension et la fréquence de sortie seraient hors norme et présenteraient des risques aux composantes reliées et à l'utilisateur.

## CONNEXION INAPPROPRIÉE DES COMPOSANTES À LA GÉNÉRATRICE.

Le dépassement de la capacité de charge de la génératrice par le branchement d'une quantité excessive de composantes ou de composantes de charges très élevées peut provoquer une surchauffe des câbles ou des composantes reliées et provoquer un incendie ou des chocs électriques. S'assurer que le total des charges électriques pour tous les branchements n'excède pas la charge nominale de la génératrice.

## REPLISSAGE DU RÉSERVOIR À ESSENCE PENDANT QUE LA GÉNÉRATRICE EST EN MARCHÉ.

L'essence ou les vapeurs d'essence peuvent s'enflammer au contact de composantes chaudes telles que le silencieux, les gaz d'échappement du moteur ou une étincelle électrique.

Arrêtez le moteur et le laisser refroidir avant d'ajouter de l'essence dans le réservoir. S'assurer de la disponibilité d'un extincteur certifié pour les incendies impliquant de l'essence ou du carburant dans la zone de remplissage.

## ÉTINCELLES, INCENDIE, OBJETS CHAUDS.

Les cigarettes, les étincelles, les incendies ou d'autres objets chauds peuvent entraîner l'inflammation de l'essence ou des vapeurs d'essence.

Remplir le réservoir dans une zone bien aérée. S'assurer qu'aucune source d'inflammation n'est à proximité de la génératrice.

## AÉRATION INAPPROPRIÉE POUR LA GÉNÉRATRICE.

Des matériaux placés contre ou à proximité de la génératrice ou l'utilisation de la génératrice dans des zones où la température ambiante excède 40° C (tels que les salles d'entreposage ou les garages) peuvent entraver l'efficacité du système d'aération et provoquer ainsi une surchauffe et une inflammation des matériaux ou des édifices.

Utilisez la génératrice dans un endroit propre, sec et bien aéré, et s'assurer qu'elle se trouve à au moins quatre pieds de tout édifice, objet ou mur. **NE PAS UTILISER L'APPAREIL À L'INTÉRIEUR OU DANS UN ENDROIT CLOS.**

## LES MOTEURS À ESSENCE PRODUISENT DES ÉMANATIONS DE MONOXYDE DE CARBONE TOXIQUES.

L'inhalation de gaz d'échappement peut entraîner des blessures graves ou la mort.

Utilisez la génératrice dans un endroit propre, sec et bien aéré. Ne jamais utiliser l'appareil dans des endroits clos tels que les garages, sous-sols et hangars d'entreposage ni dans des endroits occupés par des êtres humains ou des animaux. Gardez les enfants, les animaux domestiques et autres, loin de la zone de l'appareil en marche.

## FONCTIONNEMENT DES APPAREILS ÉLECTROMÉNAGERS SENSIBLES AUX VARIATIONS DE TENSION SANS PROTECTEUR DE SURTENSION.

Toutes les génératrices domestiques à essence produisent des variations de tension pouvant endommager les appareils sensibles aux variations de tension ou provoquer un incendie.

Utilisez toujours un protecteur de surtension sensible à la tension et homologué U.L./CSA pour brancher les appareils sensibles aux variations de tension (téléviseur, ordinateur, chaîne stéréophonique, etc.). Le manquement à utiliser en tout temps un protecteur de surtension annule la garantie de la génératrice.

Remarque: Une lisière à prises multiples n'est pas un protecteur de surtension, s'assurer d'utiliser un protecteur de surtension homologué U.L./CSA.

## UTILISATION DE RALLONGES ÉLECTRIQUES ENDOMMAGÉES, DE CALIBRE INSUFFISANT OU SANS MISE À LA TERRE.

Le branchement à une rallonge électrique usée ou endommagée peut entraîner une électrocution. Inspectez la rallonge électrique avant l'utilisation et la remplacer par une rallonge neuve au besoin.

L'utilisation de rallonges électriques de calibre insuffisant peut provoquer une surchauffe des câbles ou des composantes reliées et causer un incendie. Utilisez une rallonge électrique de calibre (de fils) approprié selon le tableau ci-dessous.

L'utilisation de rallonges électriques sans mise à la terre peut empêcher le fonctionnement du disjoncteur et entraîner des chocs électriques. Toujours se servir d'un cordon d'alimentation muni d'un fil de mise à la terre et d'une fiche de mise à la terre appropriée. **NE JAMAIS** utiliser une fiche sans mise à la terre.

Longueur	Calibre	Ampérage
0-100 PIEDS	No.12	Jusqu'à 20 Amps.
0-100 PIEDS	No.10	Jusqu'à 30 Amps.

# APPRENDRE À CONNAÎTRE VOTRE GÉNÉRATRICE

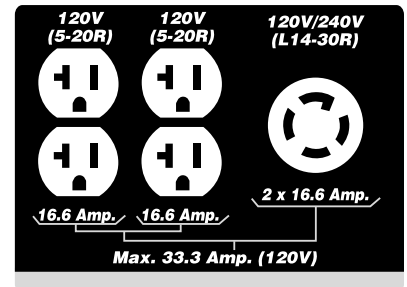
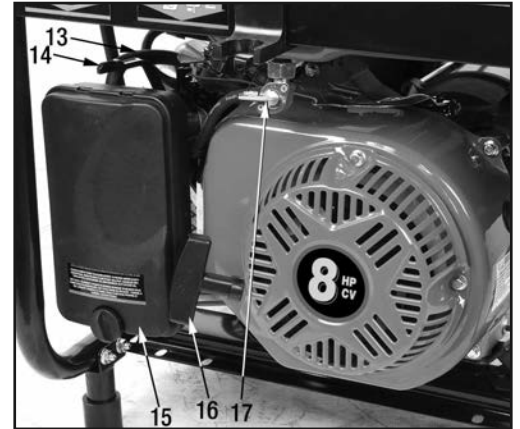
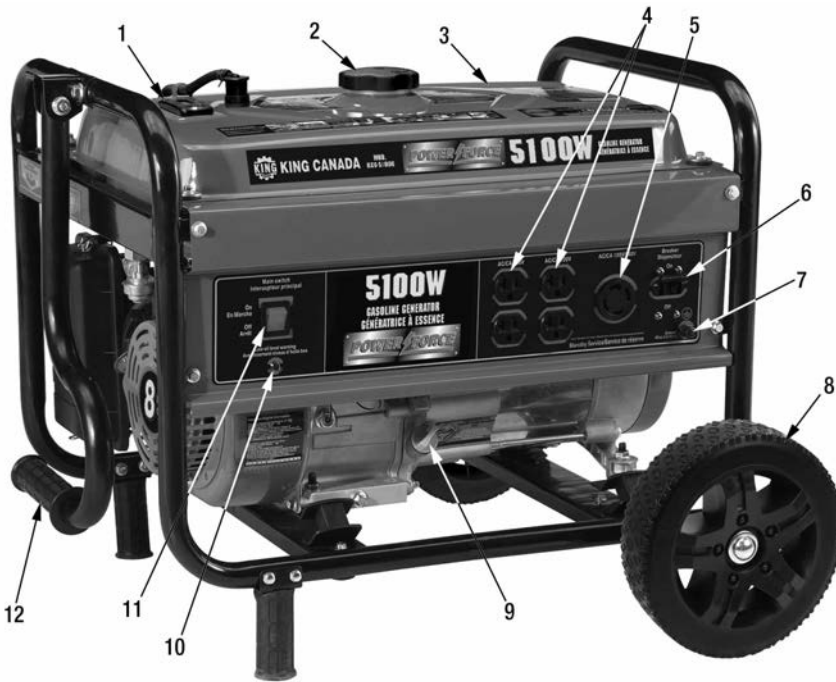

1. **Fenêtre de niveau d'essence avec jauge flottant.**
2. **Capuchon à essence.** Assurez-vous que ce capuchon est toujours bien serré.
3. **Réservoir à essence.** Essence sans plomb seulement! (15 litres).
4. **Sorties CA Duplexe 120V.** Branchez jusqu'à 4 appareils, assurez-vous que l'ampérage requis n'excède pas le maximum permis sinon le disjoncteur arrêtera la puissance en watts automatiquement.
5. **Sortie "Twist lock" CA 120V/240V.** Cette sortie vous permet l'opération sur le 120V ou 240V, voir les instructions.
6. **Disjoncteur CA.** Le disjoncteur CA s'éteint automatiquement lorsque la charge dépasse la limite permise. Réduire la charge.
7. **Borne de la mise à la terre.** Cette génératrice doit être mise à la terre, voir les instructions de la mise à la terre.
8. **Roues de 8".**
9. **Jauge à niveau d'huile.** Vérifie le niveau d'huile.
10. **Lumière indicatrice/niveau d'huile trop bas.** Cette génératrice détecte et s'arrête automatiquement lorsque le niveau d'huile est

trop bas. En cas d'un arrêt automatique et la lumière indicatrice est allumée, vérifiez le niveau d'huile en utilisant le jauge de niveau d'huile (#9) et remplir jusqu'au niveau recommandé avec de l'huile à moteur SAE 10W30.

11. **Interrupteur pour courant.** Cet interrupteur doit être en position de marche (ON) avant de tirer sur la poignée de démarrage manuelle.
12. **Poignée pivotante de transport.**
13. **Bougie/couvercle.** La bougie doit être vérifiée périodiquement pour dépôts de carbone et/ou décoloration, voir section entretien.
14. **Levier de l'enrichisseur (choke).** Une fois que le moteur est en marche, il est nécessaire de déplacer graduellement le levier de l'enrichisseur (choke) vers la position "ON", voir les instructions.
15. **Filtre à air/couvercle.** Périodiquement le filtre à air doit être vérifié, voir la section entretien.
16. **Poignée de démarrage manuelle.** Démarre le moteur.
17. **Soupape à essence.** Cette soupape règle le débit d'essence au moteur. La soupape doit être complètement ouverte avant de partir le moteur.

MODÈLE	KCG-5100G
Puissance Max. (démarrage)	5100W
Puissance d'opération	4000W
Courant CA (120V/240V)	33.3 Amp./16.6 Amp.
Moteur (OHV)	8 CV
Vitesse sans charge	3,750 tr/min
Cylindrée (cm <sup>3</sup> )	224
Essence	Essence sans plomb
Réservoir à essence (L)	15
Capacité d'huile (L)	0.6
Durée d'opération	7-8 hrs.
Niveau de bruit	75 dB(A)
Dimensions (LxPxH)	25-1/2" x 22-1/2" x 22"
Poids	107 lbs

# ASSEMBLAGE ET INSPECTION AVANT OPÉRATION

**AVERTISSEMENT!** Avant de faire partir le moteur, VOUS DEVEZ vérifier le niveau d'huile, le niveau d'essence, le filtre à air ainsi que débrancher tous composants reliés.

## ASSEMBLAGE

Retirez le contenu de la boîte d'emballage et procédez aux instructions d'assemblage suivantes:

### Roues

Pour installer une roue (C) Fig.1 à l'extrémité droite du châssis, insérez d'abord une bague (A) dans le trou de montage dans le châssis. Insérez un boulon (B) dans la roue, ensuite glissez une rondelle (D) sur le boulon de l'autre côté de la roue. Insérez le boulon à travers la bague et le trou de montage dans le châssis. Fixez la roue en insérant une attache de retenue (E) dans le trou à l'extrémité du boulon. Répétez l'opération pour la deuxième roue.

### Poignée pivotante et support

Installez la poignée pivotante (A) Fig.1A au côté gauche du châssis en utilisant 2 boulons et écrous hexagonaux. Installez les 2 supports de châssis (B) au châssis en utilisant des boulons et des écrous hexagonaux.

## INSPECTION AVANT OPÉRATION

### NIVEAU D'HUILE

**AVERTISSEMENT!** Cette génératrice a été expédiée de l'usine sans huile ou très peu d'huile dans le carter. Le fait de faire fonctionner l'appareil sans huile peut endommager le moteur. Capacité d'huile: 0.6 litres.

**Vérifiez le niveau d'huile du moteur avant chaque démarrage, assurez-vous que la génératrice est posée sur une surface à niveau. Pour vérifier le niveau d'huile:**

- 1) Dévissez le jauge à niveau d'huile (A) Fig.1B dans le sens anti-horaire et nettoyez-le avec un chiffon propre.
- 2) Réinsérez le jauge à niveau d'huile à fond, retirez-le de nouveau et vérifiez le niveau d'huile.
- 3) Si le niveau d'huile atteint seulement la mi-chemin du jauge ou moins, il est nécessaire de remplir le carter (dans le même trou que le jauge à niveau d'huile) avec de l'huile SAE 10W30 jusqu'à ce que le niveau d'huile atteigne le 3/4 du jauge tel qu'illustré.



- 4) Réinsérez le jauge à niveau d'huile à fond, fixez-le en le serrant dans le sens horaire.

### NIVEAU D'ESSENCE

**AVERTISSEMENT!** Assurez-vous qu'il y a suffisamment d'essence dans le réservoir avant de mettre le moteur en marche.

- 1) Vérifiez la fenêtre de niveau d'essence (A) Fig.2, si le jauge flottant de couleur orange est jusqu'au bout, il n'est pas nécessaire de faire le plein d'essence. Si le jauge flottant n'est pas visible, le réservoir est vide et il sera nécessaire de faire le plein d'essence.
- 2) S'il est nécessaire de faire le plein d'essence, assurez-vous que le moteur est en arrêt (off) et ensuite ouvrez le capuchon à essence (B) Fig.2 en le tournant dans le sens anti-horaire.
- 3) Assurez-vous que l'épurateur à essence (C) est positionné à l'intérieur de l'ouverture avant de faire le plein.
- 4) Lorsque vous faites le plein d'essence, il est important de respecter les directives de sécurité. Faites le plein en prenant compte de la durée d'opération, un réservoir plein vous fournira de 7-8 heures d'opération. Utilisez de l'essence sans plomb propre avec une indice d'octane de 87 minimum. Ne pas mixer de l'huile avec l'essence. Capacité du réservoir: 15 litres.

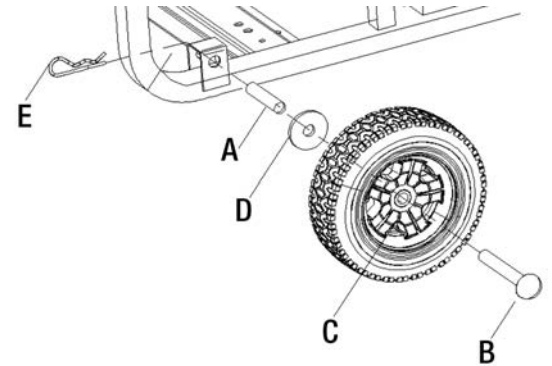

Figure 1A



Figure 1A

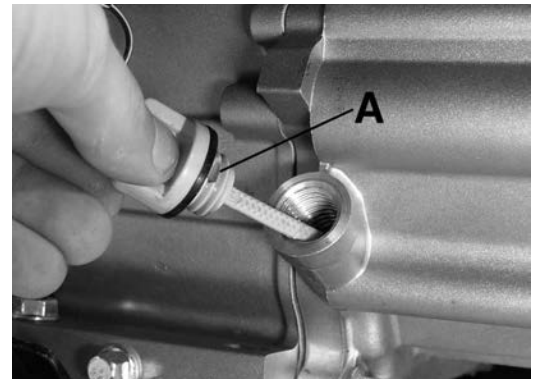

Figure 1B

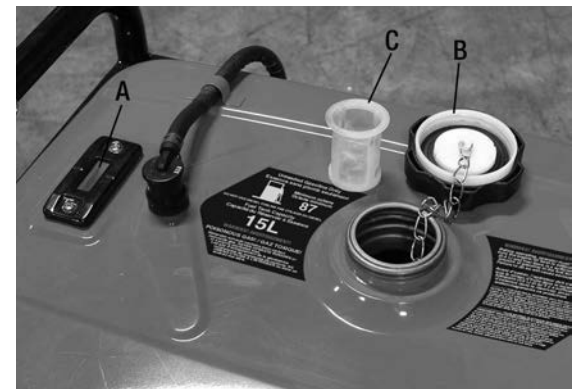

Figure 2



# INSPECTION AVANT OPÉRATION ET PROCÉDURES DE DÉMARRAGE

## INSPECTION AVANT OPÉRATION

### FILTRE À AIR

Le filtre à air devraient être vérifié avant chaque opération et après un entreposage prolongé, suivre les étapes suivantes:

- 1) Dévissez et retirez le bouton (A) Fig.3 du couvercle, ensuite retirez le couvercle (B).
- 2) Retirez le filtre (C), nettoyez-le avec de la kérosène, essorez la kérosène, trempez le filtre dans de l'huile à moteur et essorez-le de nouveau.
- 3) Repositionnez le filtre à air et fixez le couvercle avec le bouton retiré précédemment.

## PROCÉDURES DE DÉMARRAGE

### MISE À LA TERRE

#### AVANT DE DÉMARRER VOTRE GÉNÉRATRICE- ELLE DOIT ÊTRE MISE À LA TERRE!

Cette génératrice doit être mise à la terre avant de la mettre en marche. Une borne à cette effet (identifiée avec un symbole de la mise à la terre, Fig.4 se trouve sur le panneau de contrôle. Fixez un fil électrique à une tige en métal, plantez la tige dans le sol et branchez le fil électrique à la borne. Votre électricien devrait être en mesure de vous aider avec cette information. Voir Fig.4.

### DÉMARRAGE DE VOTRE GÉNÉRATRICE

**AVERTISSEMENT!** Ne pas ajuster ou tenter d'effectuer la maintenance du moteur sans avoir consulté un centre de service autorisé. Ne jamais faire tourner le moteur à l'intérieur ou dans un endroit fermé sans aération adéquate. Les gaz d'échappement du moteur contiennent du monoxyde de carbone, un gaz toxique, sans odeur! Assurez-vous que les composantes reliées sont débranchées avant de faire partir le moteur! Démarrer votre génératrice en toute sécurité, suivre les étapes 1 à 8 ci-dessous:

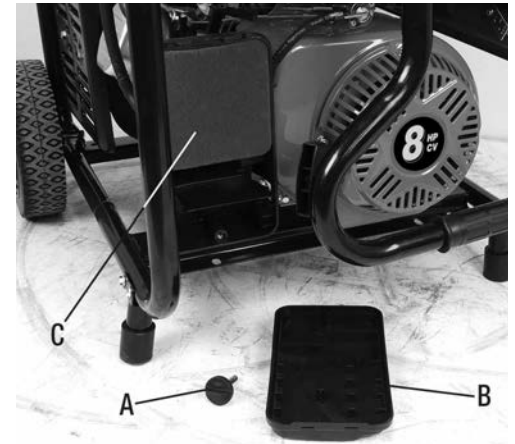

Figure 3

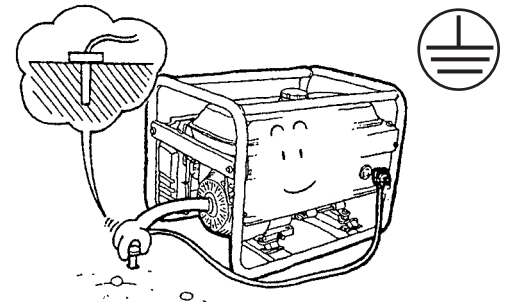
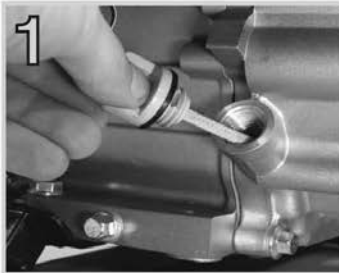
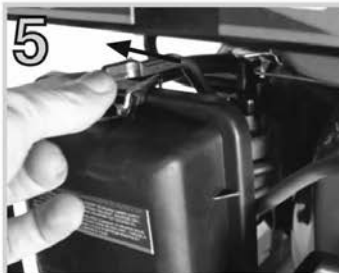

Figure 4

Vérifiez le niveau d'huile, remplir au niveau recommandé si nécessaire



Fermez le levier de l'enrichisseur



Vérifiez le niveau d'essence



Placez l'interrupteur à la position "En marche"



Débranchez tous composants électrique du panneau électrique



Tirez sur le démarreur à rappel pour faire partir le moteur



Ouvrez la soupape à essence (position "On")

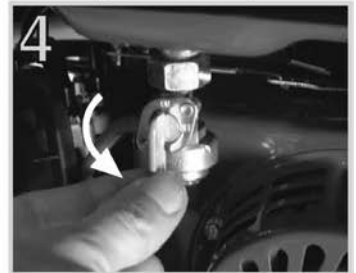

Ouvrez le levier de l'enrichisseur



Figure 5

Note: Aucun levier de l'enrichisseur est nécessaire pour démarrer un moteur chaud. Saisissez la poignée de démarrage manuel et tirez lentement la corde jusqu'à ce qu'on sente une résistance. Laissez la corde retourner lentement. Tirez ensuite rapidement la corde sur toute la longueur du bras. Laissez la corde retourner lentement. Répétez au besoin. Lors d'un démarrage initial, laissez la génératrice fonctionner sans charge pendant 5 minutes afin de permettre au moteur et à la génératrice de se stabiliser. **LE MOTEUR NE DÉMARRE PAS SI LE NIVEAU D'HUILE EST TROP BAS, VÉRIFIEZ LE NIVEAU D'HUILE ET REMPLIR AU BESOIN.**

# PROCÉDURES D'ARRÊT ET BRANCHEMENTS DE CHARGES ÉLECTRIQUES

## PROCÉDURES D'ARRÊT

### ARRÊT DE LA GÉNÉRATRICE

**Assurez-vous que les composantes reliées sont débranchées avant de faire l'arrêt du moteur!**

- 1) Mettez le disjoncteur (B) Fig.6 en position d'arrêt ("OFF") en l'abaissant.
- 2) Mettez l'interrupteur de courant (A) Fig.6 à la position "OFF" en l'abaissant pour arrêter le moteur.
- 3) Fermez la soupape à essence (C) en la soulevant vers le haut.



Figure 6

## BRANCHEMENT DE CHARGES ÉLECTRIQUES

### BRANCHEMENT DE CHARGES ÉLECTRIQUES

**Tenter de brancher la génératrice directement au système électrique d'un édifice quelconque.**

L'acheminement d'une tension électrique à travers un système électrique, vers les lignes de distribution électrique extérieures, risque de mettre en danger les techniciens en train d'essayer de rétablir l'alimentation électrique. Si aucun inverseur bidirectionnel n'est utilisé en branchant l'appareil au système électrique d'un bâtiment, cela risque de causer des dommages aux appareils ménagers et ANNULERA LA GARANTIE du fabricant. Ne jamais acheminer une tension électrique vers les lignes de distribution électrique extérieures d'un édifice. Branchez la génératrice au système électrique d'un édifice d'une manière sécuritaire en utilisant toujours un inverseur bidirectionnel, installé par un électricien qualifié, conformément aux ordonnances locales. (Un fil de calibre 10, au minimum, doit être utilisé pour l'installation d'un inverseur bidirectionnel).

### CONNEXION INAPPROPRIÉE DES COMPOSANTES À LA GÉNÉRATRICE.

Le dépassement de la capacité de charge de la génératrice par le branchement d'une quantité excessive de composantes ou de composantes de charges très élevées peut provoquer une surchauffe des câbles ou des composantes reliées et provoquer un incendie ou des chocs électriques. S'assurer que le total des charges électriques pour tous les branchements n'excède pas la charge nominale de la génératrice.

**AVERTISSEMENT! Si l'équipement n'est pas branché de la manière décrite, l'équipement peut être endommagé et la garantie de la génératrice sera annulée.**

- 1) Pour réchauffer le moteur après le démarrage, le laisser tourner sans charge électrique pendant 5 minutes. Branchez les charges de la façon suivante afin d'éviter d'endommager l'équipement:
- 2) Branchez les charges inductives en premier; les charges inductives comprennent les réfrigérateurs, congélateurs, pompes à eau, climatiseurs et les petits outils à main. Branchez en premier les articles nécessitant la plus grande puissance en watts.
- 3) Branchez ensuite les lumières.
- 4) Les appareils sensibles à la tension devraient être branchés à la génératrice en dernier lieu. Branchez les appareils sensibles à la tension, tels que les téléviseurs, magnétoscopes, micro-ondes, fours, ordinateurs et téléphones sans fil, dans un protecteur de surtension homologué UL/CSA et branchez ensuite le protecteur de surtension dans la génératrice.

**Toute surcharge de la génératrice provoque des fluctuations de puissance ce qui risque d'endommager l'équipement et les appareils ménagers. King Canada ne sera pas tenu responsable des dommages encourus sur l'équipement suite aux surtensions ou à une utilisation ou installation non appropriée de la génératrice.**

## PANNEAU DE CONTRÔLE

### SORTIES CA DUPLEXE 120V

Pour usage normale sur 120V, branchez votre appareil dans une des prises (A) Fig.7.

### SORTIE "TWIST LOCK" 120V/240V (NEMA L14-30)

Cette sortie est équipée d'un neutre qui sépare le 240V en 2-120V. Pour brancher une appareil dans la prise "Twist Lock" (C) de type NEMA L14-30, une prise NEMA L14-30 (non fournie) est nécessaire. Si vous n'êtes pas certain de l'opération ou le branchement à cette prise "twist lock", contactez un électricien qualifié.

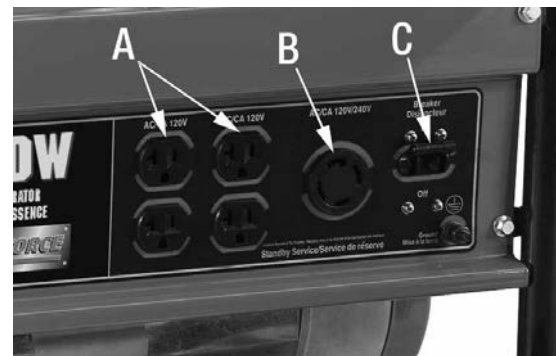

Figure 7

### RELAIS DE SÉCURITÉ ET DISJONCTEUR

Le panneau de contrôle comprend un disjoncteur principal (C). Advenant une surcharge (capacité maximale atteinte), le disjoncteur principal basculera en position fermée (Off), ce qui provoquera l'arrêt immédiat de la génératrice. Débranchez tous les appareils du panneau de contrôle. Basculez le disjoncteur principal à la position ouverte (On) et redémarrez la génératrice. Si le disjoncteur continue de "sauter", l'appareil ou les appareils dépasse la capacité d'ampérage, il est nécessaire de réduire la charge électrique ou utilisez une génératrice plus puissante.



# CALCUL DE LA PUISSANCE EN WATTS

## CALCUL DE LA PUISSANCE EN WATTS

Ne jamais dépasser la capacité nominale de la génératrice. Une surcharge risque de causer des dommages importants à la génératrice et aux appareils électriques branchés.

- 1) Il faut toujours calculer les puissances “d’amorçage” et “d’opération” en watts pour déterminer la capacité en watts de la génératrice nécessaire pour l’appareil ou l’outil à brancher.
- 2) Votre génératrice peut alimenter deux types d’appareils électriques:
  - a) Les articles tels que radios, ampoules, téléviseurs et micro-ondes ont une “charge ohmique”. Les puissances d’amorçage et d’opération en watts de ces articles sont identiques.
  - b) Les articles tels que réfrigérateurs, compresseurs à air, laveuses, sècheuses et outils à main équipés d’un moteur électrique ont une “charge inductive”. **Les appareils ménagers et outils à charge inductive exigent, pour le démarrage, une puissance en watts qui est d’environ 2 à 3 fois plus élevée que la puissance “d’opération” en watts indiquée.** Cette charge initiale ne dure que pendant quelques secondes lors du démarrage, mais elle est très importante pour le calcul de la puissance totale en watts.

Toujours démarrer le moteur électrique le plus puissant en premier et brancher ensuite les autres appareils, une à la fois.

REMARQUE: La puissance d’amorçage maximum en watts pour les charges de 120V NE devrait PAS dépasser la moitié de la capacité nominale en watts de la génératrice.

Par exemple : une génératrice à capacité nominale de 5100 watts peut accepter une puissance d’amorçage maximum de 4000 watts.

**Tableau de Watts Nécessaire**- Ceci est un guide seulement, il est nécessaire de vérifier la puissance en watts de chaque appareil électrique.

## DÉTERMINATION DES EXIGENCES DE PUISSANCE EN WATTS

**Note: Volts X Ampères = Watts**

**Exemple: 120V X 10 Ampères = 1200 Watts**

Avant d’utiliser cette génératrice, notez tous les appareils et les outils qui seront utilisés simultanément. Déterminez ensuite les exigences de puissance d’opération et d’amorçage en watts en suivant l’exemple ci-dessous:

1) Calculez d’abord le total de la puissance d’opération en watts de tous les appareils et outils qui seront utilisés simultanément.

Exemple 1A:

Lumières = 100 Watts (Opération)

Télévision = 300 Watts (Opération)

**TOTAL = 400 Watts (Opération)**

2) Calculez ensuite le total de la puissance d’amorçage en watts de tous les appareils et outils qui s’amorcent et s’arrêtent lors du fonctionnement.

Exemple 1B:

Petit réfrigérateur 700 Watts (Opération) 2200 Watts (Amorçage)

**TOTAL = 700 Watts (Service) 2200 Watts (Amorçage)**

3) Le total de la puissance d’opération en watts pour les exemples 1A et 1B est de 1100 watts. La puissance d’amorçage du petit réfrigérateur est de 2200 watts, ce qui est 1500 watts de plus que sa puissance d’opération en watts. Ajoutez cette différence de 1500 watts, pour l’amorçage du réfrigérateur, à la puissance d’opération totale en watts, soit 1100.

Alors: **1500 Watts (puissance d’amorçage) + 1100 Watts (puissance d’opération) = 2600 Watts Totale.**

**Votre génératrice doit avoir une capacité minimum de 2600 watts (amorçage) pour faire fonctionner les appareils dans l’exemple.**

Application	Watts Nécessaires	
	Opération	Amorçage Max.
<b>Récréation/Camping</b>		
Charge de pile	120	120
Lumière portative	200	200
Ampoule 75W	75	75
Ventilateur	200	600
Cafetière	1750	1750
Pompe à eau	500	1500
<b>Terrain/Jardin</b>		
Sécateur à haie	450	900
Cisaille de pelouse	750	1500
Souffleuse à feuilles	600	1200
<b>Maison</b>		
Télévision	300	300
Radio	50-200	50-200
Ordinateur	150	150
Imprimante	100	100
Fourneau- élément de 6”	1500	1500
Micro-ondes (625W)	625	800
Couverte électrique	800	800
Congélateur	700	2200
Réfrigérateur	700	2200
Ouvre-garage (1/4CV)	550	1100

# MAINTENANCE ET ENTREPOSAGE

## MAINTENANCE DE VOTRE GÉNÉRATRICE

### Remplacement de l'huile de moteur

L'huile de moteur devrait être remplacé après les premiers 20 heures d'opération ou le premier mois d'opération. Après, l'huile devrait être remplacé à tout les 100 heures ou à tout les 6 mois d'opération. Pour remplacer l'huile:

- 1) Desserrez le jauge à niveau l'huile (A) Fig.8.
- 2) Placez un contenant sous le boulon hexagonal d'écoulement (B), retirez le boulon hexagonal (B) et vidangez.
- 3) Une fois que l'huile est complètement écoulé, reserrez le boulon hexagonal (B).

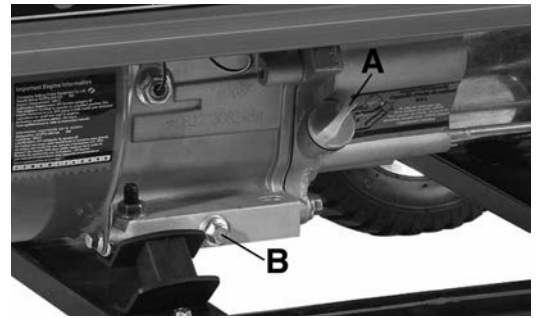

Figure 8

### Huile de moteur recommandé

Il est recommandé d'utiliser de l'huile pour moteur de 4 temps SAE 10W30. Si vous prévoyez l'utilisation dans des températures froides (sous -15°C), utilisez de la SAE 5W30.

- 4) Remplir le carter avec de l'huile propre, vérifiez le niveau d'huile avec le jauge de niveau d'huile, remplir jusqu'à ce que le niveau d'huile atteinte le 3/4 du jauge.

### Inspection, Remplacement ou Nettoyage de la Bougie (F7TC ou équivalent)

La bougie devrait être remplacé à tout les 100 heures ou à tout les 6 mois d'opération. Pour remplacer ou nettoyer la bougie:

- 1) Tirez et retirez le fil et capuchon de la bougie (A) Fig.9, ceci vous donnera accès à la bougie (B). En utilisant la clé de déblocage de la bougie fournie, dévissez et retirez la bougie en la tournant dans le sens anti-horaire.
- 2) Vérifiez s'il y a une accumulation de carbone, si oui, nettoyez. Si l'accumulation est excessive, remplacez la bougie.
- 3) Mesurez le dégagement entre l'électrode. Voir Fig.10. Le dégagement devrait être entre 0.7-0.8mm. Si le dégagement est supérieur à 0.8mm, remplacez la bougie avec une LD F7TC ou équivalent (NGK BP6ES, Champion N9Y).
- 4) Réinstallez la bougie dans l'ordre inverse.

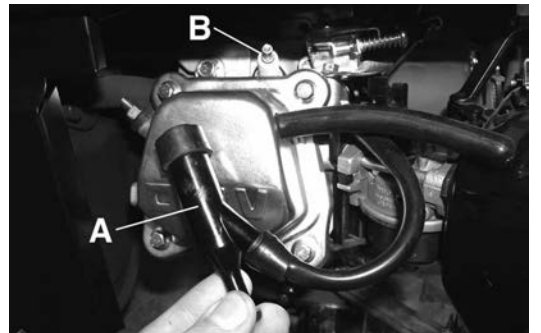

Figure 9

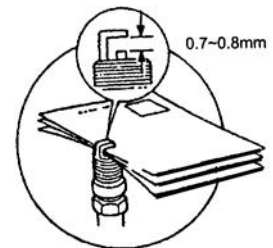

Figure 10

### Filtre à Essence

Pour nettoyer le filtre à essence qui se trouve à l'intérieur de la soupape à essence, il est nécessaire de d'écouler toute l'essence du réservoir et du carburateur, voir la section "Entreposage de la génératrice" ci-dessous pour instructions complètes.

- 1) Une fois que le réservoir et le carburateur sont écoulés, débranchez le boyau à essence (A) Fig.11 de la soupape à essence et ensuite dévissez l'écrou de la soupape à essence (B).
- 2) Retirez la soupape à essence du réservoir, le filtre à essence (C) peut maintenant être nettoyé. Le filtre doit être complètement sec avant de le réinstaller.
- 3) Réinstallez le filtre, la soupape et le boyau à essence dans l'ordre inverse.

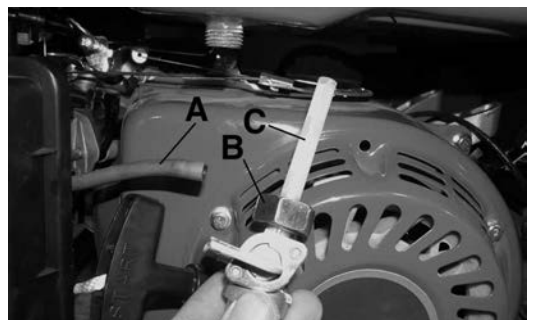

Figure 11

## ENTREPOSAGE DE VOTRE GÉNÉRATRICE

Si vous planifiez l'entreposage de votre génératrice pour une durée prolongée, il est important de suivre les étapes suivantes:

- 1) Ajoutez un agent de stabilisation de carburant au réservoir afin de minimiser la formation de dépôts de gomme de carburant lors de l'entreposage.
- 2) Faites tourner le moteur pendant au moins 5 minutes après avoir ajouté l'agent de stabilisation afin de lui permettre d'entrer dans le système d'alimentation.

**NOTE:** Si aucun agent de stabilisation n'est utilisé, écoulez toute l'essence du réservoir et du carburateur afin d'empêcher la formation de dépôts de gomme sur ces pièces, ce qui pourrait provoquer le mauvais fonctionnement du moteur.

- 3) Tournez la soupape à essence (A) Fig.12 en position "OFF".
- 4) Débranchez le boyau à essence (B) de la soupape à essence.
- 5) Tournez la soupape à essence en position "ON" et écoulez l'essence du réservoir. Pivotez la soupape à essence vers l'extérieur pour rendre la tâche plus simple tel qu'illustré à la Fig.12.
- 6) Dévissez le boulon hexagonal d'écoulement (D) du carburateur (C) et écoulez le restant de l'essence à l'intérieur du carburateur et du boyau.
- 7) Réinstallez le boulon hexagonal d'écoulement du carburateur et le boyau à essence de la soupape à essence.
- 8) Vidangez l'huile de moteur, voir les instructions "Remplacement de l'huile de moteur".
- 9) Tirez sur la poignée de démarrage manuelle jusqu'à ce qu'il y a une résistance.

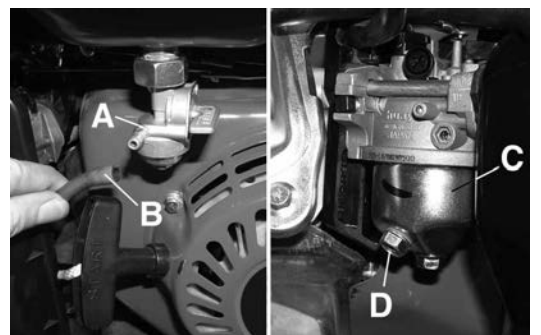

Figure 12

# GUIDE DE DÉPANNAGE

PROBLÈME	CAUSE	CORRECTION
Le moteur ne démarre pas	<ol style="list-style-type: none"> <li>1. Niveau bas d'essence ou d'huile.</li> <li>2. Interrupteur en position d'arrêt 'Off'</li> <li>3. Bougie défectueuse.</li> <li>4. Levier de l'enrichisseur est dans la mauvaise position.</li> <li>5. Soupape à essence est fermée.</li> <li>6. Des charges électriques branchées lors du démarrage.</li> <li>7. Fil de la bougie desserré.</li> </ol>	<ol style="list-style-type: none"> <li>1. Ajoutez de l'essence ou de l'huile.</li> <li>2. Mettre en position de marche 'ON'.</li> <li>3. Remplacez la bougie.</li> <li>4. Réglez le levier de l'enrichisseur à la position appropriée.</li> <li>5. Ouvrez la soupape à essence.</li> <li>6. Débranchez toute charge électrique.</li> <li>7. Repositionnez le fil de la bougie à fond.</li> </ol>
Aucune puissance électrique	<ol style="list-style-type: none"> <li>1. Prise électrique défectueuse.</li> <li>2. Disjoncteur et relais de sécurité déclenché(s).</li> <li>3. Condensateur défectueux.</li> <li>4. Cordon électrique défectueux.</li> </ol>	<ol style="list-style-type: none"> <li>1. Faites remplacer par un centre de service.</li> <li>2. Pivotez le disjoncteur vers le haut ou appuyez sur le relais de sécurité pour le rétablir.</li> <li>3. Faites remplacer le condensateur par un centre de service.</li> <li>4. Réparez ou remplacez le cordon électrique.</li> </ol>
Disjoncteur(s) déclenche continuellement	<ol style="list-style-type: none"> <li>1. Surcharge.</li> <li>2. Cordons ou équipement défectueux.</li> </ol>	<ol style="list-style-type: none"> <li>1. Réduire la charge électrique.</li> <li>2. Vérifiez s'il y a des fils endommagés, dénudés ou effilochés sur l'équipement. Remplacez au besoin.</li> </ol>
La génératrice surchauffe	<ol style="list-style-type: none"> <li>1. Génératrice surchargée.</li> <li>2. Aération insuffisante.</li> </ol>	<ol style="list-style-type: none"> <li>1. Réduire la charge électrique.</li> <li>2. Déplacez l'appareil dans un endroit bien aéré.</li> </ol>
Le moteur fonctionne bien mais ralentie une fois qu'une charge électrique est branchée	<ol style="list-style-type: none"> <li>1. Court-circuit de l'appareil branché.</li> <li>2. Génératrice surchargée.</li> </ol>	<ol style="list-style-type: none"> <li>1. Débranchez l'appareil.</li> <li>2. Réduire la charge électrique.</li> </ol>



SI VOUS ÉPROUVEZ DES  
DIFFICULTÉES, NE PAS  
RETOURNER CHEZ VOTRE  
DÉTAILLANT, APPELÉZ CE NUMÉRO  
SANS FRAIS POUR RENSEIGNEMENTS  
DE SERVICE

**1-877-636-4214**

# OPÉRATION DE VOTRE GÉNÉRATRICE EN HAUTE ALTITUDE

## (2,000 PI - 7000 PI AU DESSUS DU NIVEAU DE LA MER)

### Opération en haute altitude au-dessus de 2,000 pieds

**AVERTISSEMENT!** Le fonctionnement de ce moteur au-dessus de 2,000 pieds au-dessus du niveau de la mer sans l'ensemble de pièces haute altitude approprié peut augmenter les émissions du moteur et réduire l'économie de carburant et les performances.

**AVERTISSEMENT! POUR ÉVITER LES BLESSURES GRAVES LIÉES À L'INCENDIE:**

- 1) Suivez les instructions dans un endroit bien ventilé loin des sources d'ignition.
- 2) Si le moteur est chaud depuis l'utilisation, arrêtez le moteur et attendez qu'il refroidisse avant de continuer.
- 3) Ne fumez pas.

**NOTE:** La garantie est annulée si les ajustements nécessaires ne sont pas effectués pour une utilisation à haute altitude au-dessus de 2,000 pieds au-dessus du niveau de la mer.

À haute altitude, le carburateur du moteur, le régulateur (le cas échéant) et toutes les autres pièces qui contrôlent le rapport carburant-air devront être ajustés par un mécanicien qualifié pour permettre une utilisation efficace à haute altitude et pour éviter d'endommager le moteur et tout autre appareil utilisé avec ce produit. Le système d'alimentation en carburant de ce moteur peut être influencé par le fonctionnement à des altitudes plus élevées. Un bon fonctionnement peut être assuré en installant un ensemble de pièces haute altitude disponible répertorié ci-dessous à des altitudes supérieures à 2,000 pieds au-dessus du niveau de la mer.

**AVERTISSEMENT!** À des altitudes supérieures à 7,000 pieds, les performances du moteur peuvent être diminuées, même avec le jet principal approprié de l'ensemble de pièces haute altitude approprié.

**L'ensemble de pièces pour haute altitude (numéro de commande de pièce 73-51001700) doit être installé par un mécanicien qualifié.**

Comment installer l'ensemble de pièces haute altitude approprié:

1. Arrêtez le moteur, laissez-le refroidir complètement.
2. Fermez la soupape à essence.
3. Placez un bol sous le réservoir d'essence pour récupérer tout essence renversé.

**ATTENTION!** Le réservoir d'essence du carburateur peut contenir du gaz qui fuira lors du retrait du boulon.

4. Retirez le boulon retenant le réservoir d'essence. Retirez ensuite le joint de réservoir d'essence, le jet principal du corps de l'ensemble du carburateur. Un tournevis de carburateur (non inclus) est nécessaire pour retirer et installer le jet principal.

**Note:** Le tube de mélange est maintenu en place par le jet principal et peut tomber lorsqu'il est retiré. S'il tombe, remplacez-le dans le même sens avant de remplacer le jet principal.

5. Remplacez le jet principal par le jet principal de remplacement approprié à votre gamme d'altitude:

- Pièce 1A (2,000 à 3,000 pi.)
- Pièce 2A (3,000 à 5,000 pi.)
- Pièce 3A (5,000 à 6,000 pi.)
- Pièce 4A (6,000 à 7,000 pi.)

**Note:** Le joint du réservoir d'essence et le joint du boulon peuvent être endommagés lors du retrait et doivent être remplacés par les nouveaux de l'ensemble de pièces haute altitude (5A et 6A).

6. Réinstallez le joint du réservoir d'essence (6A), le du réservoir d'essence, le joint de boulon (5A) et serrez le boulon.

**Note:** Ne pas croiser le boulon lors du serrage. Serrez d'abord à la main, puis utilisez une clé pour vous assurer que le boulon est correctement fileté.

7. Essayez tout essence renversé et laissez l'excédent s'évaporer avant de démarrer le moteur. Pour éviter un INCENDIE, ne démarrez pas le moteur tant que l'odeur d'essence flotte dans l'air.

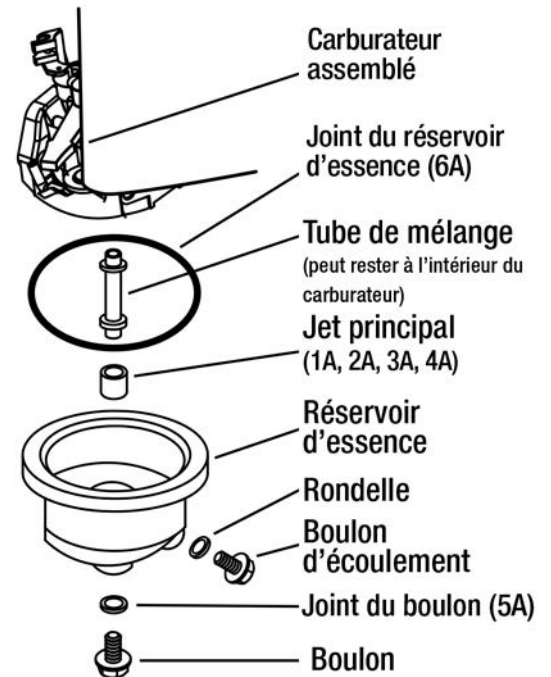

No.	Description	Qté
1A	Jet principal (2,000 à 3,000 pi.)	1
2A	Jet principal (3,000 à 5,000 pi.)	1
3A	Jet principal (5,000 à 6,000 pi.)	1
4A	Jet principal (6,000 à 7,000 pi.)	1
5A	Joint du boulon	1
6A	Joint du réservoir d'essence du carburateur	1

### DIAGRAMME DES PIÈCES ET LISTES DES PIÈCES

Pour obtenir les diagrammes et listes des pièces mise à jour, référez-vous à la section Pièces dans le site web King Canada.

No.	#Commande	Description	Qté
170	73-51001700	Ens. de pièces haute altitude	1