



CASPR COMPACT

GUIDE DU PROPRIÉTAIRE



WWW.CASPRGROUP.COM

Bienvenue

Bienvenue en tant qu'acheteur du CASPR COMPACT.

Le CASPR COMPACT est conçu pour offrir plusieurs années de service sans problèmes avec un entretien adéquat. Mais certaines pièces de votre CASPR COMPACT devront quand même être remplacées, et ce, même si votre appareil est entretenu régulièrement. Les pièces de remplacement sont vendues par un distributeur autorisé ou directement par le groupe CASPR (www.casprgroup.com).





Contenu

Départ rapide	4
Mises en garde	5
Mise en place et fonctionnement	6
Diagrammes	8
Entretien régulier	12
Dépannage	15
Garantie limitée	17
Documents et spécifications	18

Départ rapide

- 1 Placez le CASPR COMPACT sur un comptoir ou une étagère d'environ 6 pi de hauteur, mais jamais directement sur le plancher. Assurez-vous qu'il y ait assez d'espace à l'avant et à l'arrière de l'appareil pour laisser circuler le débit d'air.
- 2 Branchez l'appareil avec le câble d'alimentation qui est inclus.
- 3 Insérez la pile CR2025 dans la télécommande.
- 4 Mettez l'appareil en marche avec la télécommande ou en appuyant sur l'écran d'affichage. Réglez ensuite le niveau du bruit du ventilateur pour qu'il soit agréable. Laissez le CASPR COMPACT en mode NORMAL. L'écran affichera PCO. C'est le mode régulier pour des espaces occupés. Le niveau élevé est utilisé pour des éclats de désinfection forts et ne devrait pas être utilisé pendant plus d'une heure lorsque l'espace est occupé.

Note : certaines versions du CASPR Compact (CASPR COMPACT-CA) n'incluent pas les plaques de purification. Ces versions demeurent en mode normal PCO peu importe le mode affiché sur l'écran et peuvent donc toujours être utilisées dans des espaces occupés. Contactez votre distributeur si vous n'êtes pas certain de savoir quelle version vous possédez.

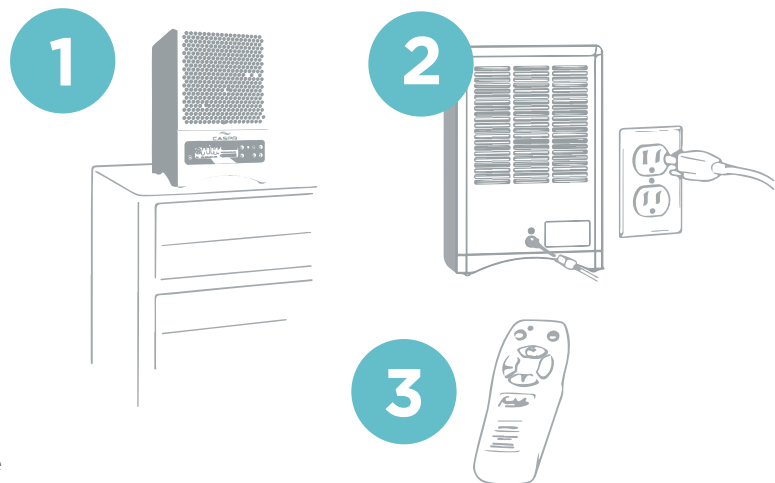
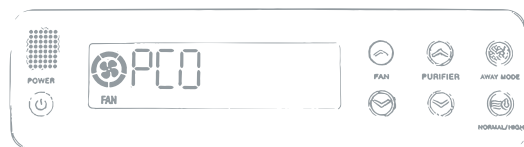

- 5 N'utilisez le mode ABSENT que pour obtenir un niveau élevé de désinfection. Si vous choisissez ce mode, une minuterie (2 à 8 heures). Le CASPR COMPACT retournera au mode normal lorsque la minuterie arrêtera ou lorsque vous sélectionnez à nouveau le mode NORMAL.

**N'UTILISEZ JAMAIS LE MODE ABSENT
LORSQU'UN ESPACE EST OCCUPÉ**

Mises en garde

Réviser cette liste avant l'utilisation ou l'entretien de votre appareil.



MISE EN GARDE : n'utilisez jamais l'appareil près d'une source de chaleur, d'une flamme nue ou de fluides combustibles ou inflammables.



MISE EN GARDE : n'utilisez jamais l'appareil si les pièces ne sont pas installées adéquatement (incluant la cellule, la plaque de purification, l'assemblage de filtre arrière et le couvercle arrière).



ATTENTION : regarder directement la lampe à l'intérieur de l'appareil pendant une période prolongée (plus de 20 minutes) peut endommager les yeux.



ATTENTION : n'ajustez jamais le réglage pour dépasser la superficie existante de l'espace traité lorsque vous utilisez le mode ABSENT. Pour pouvoir utiliser ce mode, le système de ventilation de la pièce devrait fournir un minimum de trois renouvellements d'air par heure.



ATTENTION : n'utilisez pas le mode ABSENT dans les espaces occupés. Une courte exposition à des niveaux d'ozone excédant 0,5 ppm peut causer des réactions temporaires comme une irritation aux yeux, au nez et à la gorge, une difficulté à respirer, des douleurs à la poitrine et de la toux. Les animaux, les enfants, les personnes âgées et celles avec une condition préexistante comme l'asthme, des problèmes cardiaques ou une haute pression sont particulièrement à risque.



ATTENTION : l'appareil devrait être ÉTEINT et le câble d'alimentation devrait être débranché lors du nettoyage, du démontage, du réassemblage et de l'entretien.

Note : certaines versions du CASPR Compact (CASPR COMPACT-CA) n'incluent pas les plaques de purification. Ces versions demeurent en mode normal PCO peu importe le mode affiché sur l'écran et peuvent donc toujours être utilisées dans des espaces occupés. Contactez votre distributeur si vous n'êtes pas certain de savoir quelle version vous possédez.

Mise en place et fonctionnement

(Mise en place initiale)

L'emplacement idéal

- Assurez-vous que l'endroit choisi soit le plus près possible d'un conduit d'air et le plus loin possible du conduit de retour du CVAC. Cela permettra que les molécules oxydantes produites par le CASPR COMPACT circulent bien.
- Chaque CASPR COMPACT peut traiter efficacement une superficie de 1500 pieds carrés tant que l'air peut circuler dans l'espace. Assurez-vous que les portes de l'espace que vous voulez traiter soient bien ouvertes.
- Afin de s'assurer que l'appareil fonctionne adéquatement, il devrait y avoir le plus d'espace possible en avant de votre CASPR COMPACT afin que l'air soit bien traité.
- Placez le CASPR COMPACT sur une étagère ou un comptoir. Ne placez jamais un appareil en marche directement sur le plancher.

Note : certaines versions du CASPR Compact (CASPR COMPACT-CA) n'incluent pas les plaques de purification. Ces versions demeurent en mode normal PCO peu importe le mode affiché sur l'écran et peuvent donc toujours être utilisées dans des espaces occupés. Contactez votre distributeur si vous n'êtes pas certain de savoir quelle version vous possédez.

Utilisation du CASPR COMPACT

1. Branchez le câble d'alimentation à la prise du convertisseur de courant de l'appareil (vérifiez que l'alimentation électrique soit bien assemblée. Le câble d'alimentation doit être bien inséré dans le convertisseur de courant pour ne laisser qu'un espace d'environ 1/8 po entre la partie du câble la plus éloignée et le rebord du convertisseur).
2. Insérez la prise dans la sortie au mur.
3. Allumez l'appareil en appuyant sur le bouton ALIMENTATION et réglez-le au mode NORMAL. L'écran affichera PCO. Ceci est le meilleur réglage pour faire fonctionner le CASPR COMPACT de façon continue au bureau ou à la maison. Ajustez le ventilateur à un niveau sonore confortable en utilisant les boutons augmentation et réduction près de l'affichage.
4. Le CASPR COMPACT est offert avec une télécommande et une pile CR2025 pour une utilisation plus facile lorsque l'appareil est placé sur une étagère d'environ 6 pi ou plus de hauteur.

Modes de fonctionnement de l'appareil

Normal : utilisation continue 24/7 ; Élevé : réglez la superficie exacte ; Absent : SEULEMENT pour les espaces inoccupés

Quand l'utiliser en Mode NORMAL

- Le mode NORMAL est le mode par défaut lorsque votre CASPR COMPACT fonctionne sans interruption.

Quand l'utiliser en Mode ÉLEVÉ

- Le mode ÉLEVÉ est utilisé pour des éclats de purification et pour éliminer les agents comme la fumée ou autres odeurs très fortes. Ne choisissez pas le mode ÉLEVÉ
- Pour plus d'une heure lorsqu'il y a des occupants dans la pièce.
- L'affichage vous demandera d'indiquer la superficie lorsque vous réglez le CASPR COMPACT au mode ÉLEVÉ. Pressez le bouton augmentation ou réduction du PURIFICATEUR pour régler la superficie et traiter la pièce efficacement.

Quand l'utiliser en Mode VEILLE

- Choisissez le mode VEILLE avec votre télécommande. L'activation de ce mode estompera l'affichage de l'écran avec les réglages.

Quand l'utiliser en Mode ABSENT

- Le mode ABSENT génère une quantité d'ozone pour le nettoyage en profondeur d'une espace. Ce mode peut être utilisé pour éliminer l'odeur de cuisson, les moisissures, les spores, les virus et les bactéries. Ce mode utilise une minuterie et retourne au mode Normal lorsque son cycle est complété.
- Régler le mode ABSENT en appuyant sur le bouton ABSENT. La durée cycle augmentera de 2, 4, 6 ou 8 heures à chaque fois que vous appuierez sur ce bouton.
- Si le mode ABSENT est actif lorsque vous entrez dans une pièce, appuyez sur le bouton NORMAL/ÉLEVÉ une seule fois pour retourner au mode NORMAL.

N'UTILISEZ JAMAIS LE MODE ABSENT LORSQU'UN ESPACE EST OCCUPÉ, ET CE, MÊME LORSQUE DES ANIMAUX SONT PRÉSENTS.

Note : certaines versions du CASPR Compact (CASPR COMPACT-CA) n'incluent pas les plaques de purification. Ces versions demeurent en mode normal PCO peu importe le mode affiché sur l'écran et peuvent donc toujours être utilisées dans des espaces occupés. Contactez votre distributeur si vous n'êtes pas certain de savoir quelle version vous possédez.

Diagrammes (appareil)

Devant de l'appareil

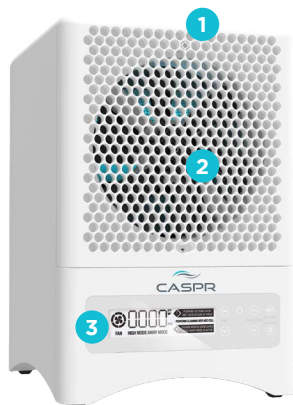

- 1 Aiguille d'ionisation
- 2 Grille du devant
- 3 Panneau de contrôle

Derrière de l'appareil

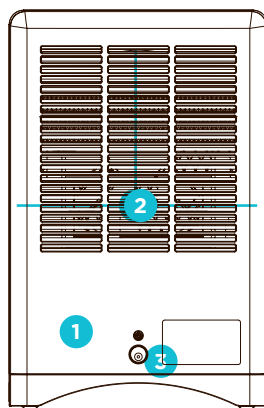

- 1 Vis du couvercle arrière
- 2 Fentes du couvercle arrière
- 3 Entrée du convertisseur de courant

Côté de l'appareil

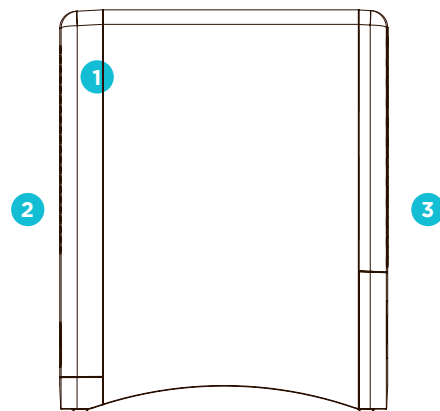

- 1 Couvercle arrière
- 2 Arrière de l'appareil
- 3 Devant de l'appareil

(Appareil)

Arrière de l'appareil
(sans couvercle arrière)

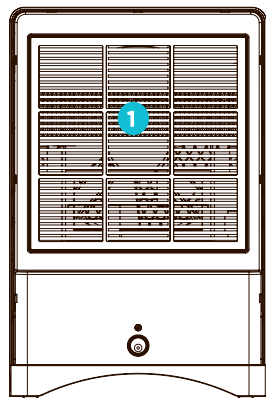

- 1 Assemblage du filtre

Arrière de l'appareil
(sans assemblage du filtre)

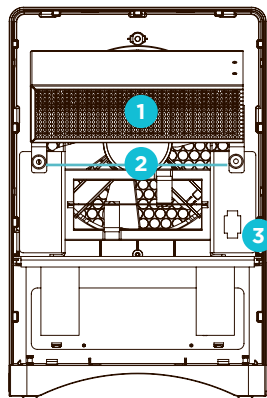

- 1 Cellule TCN
- 2 Écrous de la cellule
- 3 Raccord de la cellule
- 4 Plaque de purification*

Alimentation électrique



- 1 Câble d'alimentation
- 2 Prise du câble d'alimentation
- 3 Convertisseur de courant
- 4 Prise du convertisseur

Diagrammes (contrôles)

Télécom mande

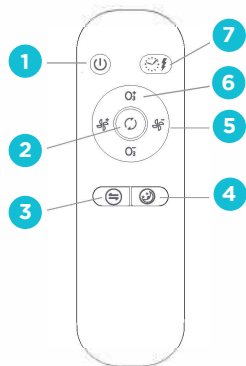

Panneau de contrôle



- 1 Bouton d'alimentation
- 2 Interrupteur à bascule (mode Normal PCO/Mode Élevé)
- 3 Contrôle de l'appareil (que ce soit en pi ou m). Doit être en mode Élevé d'abord
- 4 Affichage D.E.L. (contrôle pour mode Veille)
- 5 Contrôle niveaux ventilateur
- 6 Niveau de purification (Mode Élevé)
- 7 Mode Absent

- 1 Bouton d'alimentation
- 2 Contrôle vitesse ventilateur
- 3 Contrôle niveaux purificateur
- 4 Interrupteur à bascule mode Absent
- 5 Interrupteur à bascule Normal/Élevé

(Contrôles)

Écran du panneau de contrôle

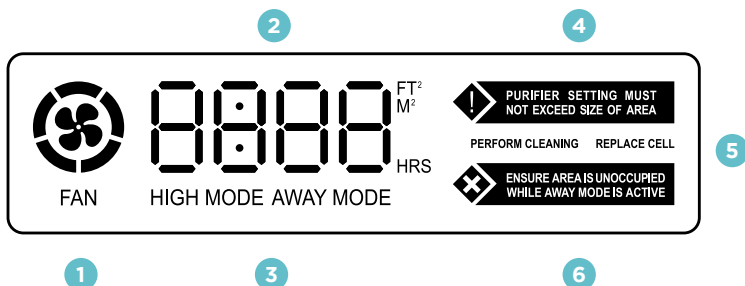

- 1 Vitesse du ventilateur
- 2 Affichage spécifique d'un mode
- 3 Indicateur du mode
- 4 Avertissement du niveau de purification
- 5 Suivis pour entretien
- 6 Mode Signal Absent

Affichage d'un mode spécifique

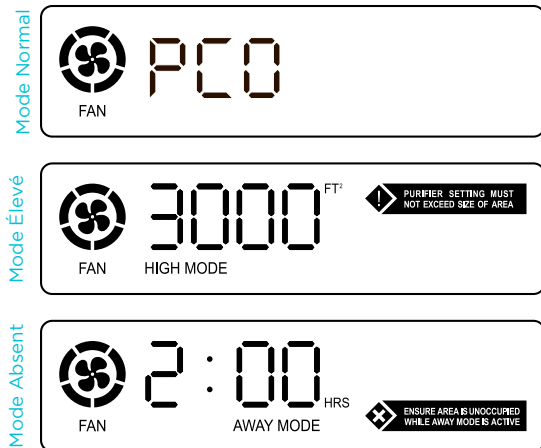

- 3 **Affichage mode spécifique**
Normal - indique la technologie (PCO*)
Élevé - indique la superficie
Absent - indique la durée du mode (heures:minutes)

*Les modèles avec la plaque de purification retirée ne fonctionneront qu'en mode PCO, et ce, peu importe l'affichage.

Entretien régulier

Votre CASPR COMPACT CA nécessite un nettoyage par cycle de 60 à 90 jours afin de bien fonctionner. La meilleure façon de déterminer si l'assemblage du filtre doit être nettoyée est de vérifier s'il y a de la poussière sur la grille avant. Si c'est le cas, vous devez retirer et nettoyer l'assemblage du filtre. La cellule TCN devrait être changée tous les deux ans.

Retirer le couvercle arrière

1. Arrêtez l'appareil en appuyant sur le bouton démarrage
2. Débranchez l'appareil de la source de courant et retirez. Le câble d'alimentation à l'arrière de l'appareil.
3. Dévissez et retirez les vis du couvercle arrière qui sont situées près de la prise du câble.

Glissez le couvercle arrière vers le haut et retirez-le de l'appareil à l'aide de vos deux mains.
4. Essuyez le couvercle arrière avec un linge humide et posez-le à côté.

Retirer et nettoyer l'assemblage du filtre

1. L'appareil doit être éteint et le câble d'alimentation doit être débranché lors du nettoyage, du désassemblage, du réassemblage et des réparations.
2. Retirez le couvercle arrière.
3. Prenez le dessus du filtre, soulevez-le légèrement et mettez-le de côté.
4. Rincez bien le filtre avec de l'eau chaude. Secouez l'excès d'eau du filtre et laissez-le sécher une heure avant de le réinstaller.

Remplacer la cellule TCN

1. L'appareil doit être éteint et le câble d'alimentation doit être débranché lors du nettoyage, du désassemblage, du réassemblage et des réparations.
2. Retirez le couvercle arrière.
3. Retirez l'assemblage du filtre.
4. Dévissez les boulons et débranchez la connexion de la cellule.
5. Mettez la cellule TCN de côté et fixez la nouvelle cellule TCN et la connexion ensemble.

Rattacher le filtre

1. Remettez doucement le filtre dans l'appareil avec le motif de diamant qui doit faire face à l'intérieur et le motif en ruche qui fait face à l'extérieur de l'appareil.
2. Remplacez le couvercle arrière afin de maintenir le filtre en place.

Replacer le couvercle arrière

1. Remplacez le couvercle arrière en place. Vous entendrez un clic.
2. Insérez la vis du couvercle arrière dans le trou sur le dessus de la prise du cordon d'alimentation et resserrez.

Retirer et nettoyer la grille du devant

1. Cherchez la vis de la grille avant. Elle est située sur le devant de l'appareil au-dessus du logo CASPR.
2. En utilisant votre tournevis, retirez doucement la vis de la grille avant et gardez-la dans un endroit sûr.
3. Retirez la grille avant en appuyant sur le bas de la grille avec vos doigts. Assurez-vous de ne pas endommager l'aiguille d'ionisation (sur le centre du haut de l'appareil).
4. Nettoyez la grille de l'avant avec de l'air comprimé, un aspirateur, un linge humide ou de l'eau savonneuse. Placez grille sur le côté.
5. Si l'aiguille d'ionisation est poussiéreuse, nettoyez-la doucement avec une tige de coton imbibée d'alcool à friction.

Replacer la grille du devant

1. Aligned la grille du devant, en faisant bien attention de ne pas endommager l'aiguille d'ionisation, sur le centre du haut de l'appareil.
2. Insérez la vis et serrez-la.

Dépannage

L'appareil ne s'allume pas

1. Vérifiez que le câble d'alimentation est bien branché avec une prise murale fonctionnelle.
2. Assurez-vous que le câble d'alimentation est bien inséré dans le convertisseur de courant (et qu'il en reste moins de 1/8 po).
3. Assurez-vous que la prise du câble est placée complètement dans le contenant à l'arrière de l'appareil.
4. Vérifiez que le bouton d'alimentation est bien actif sur le panneau de contrôle.
5. Si le bouton d'alimentation de l'appareil ne fonctionne pas, utilisez celui sur la télécommande. Contactez votre distributeur ou le groupe CASPR Group si le panneau de contrôle ne fonctionne pas (www.casprgroup.com).

L'appareil fonctionne en mode ÉLEVÉ ou ABSENT, mais il ne semble pas y avoir de purification en cours.

1. Assurez-vous que la plaque de purification est propre (voir page suivante).
2. Il est possible que la plaque ne fonctionne pas, car elle doit être remplacée. Installez une nouvelle plaque de purification.
3. Vérifiez les bras de contact électriques qui touchent la plaque afin de vous assurer qu'il y ait un contact adéquat avec la trame métallique de la plaque.
4. Assurez-vous que les bras de contact électriques soient propres. Nettoyez-les avec un chiffon doux et de l'alcool à friction.

Note : certaines versions du CASPR Compact (CASPR COMPACT-CA) n'incluent pas de plaque de purification. Ces versions demeureront en mode normal PCO peu importe le mode affiché sur l'écran.

Retirer et nettoyer la plaque de purification

1. Suivez les instructions pour retirer le couvercle arrière et l'assemblage du filtre de la page 12.
2. Saisissez la plaque par les fentes de la surface de céramique et retirez-la doucement.
3. Utilisez un mélange composé d'une moitié d'eau et d'ammoniaque. Vous pouvez aussi utiliser un mélange de vinaigre blanc. Laissez tremper la plaque de purification pendant une période de 8 à 10 heures, mais pas plus. Retirez les débris logés sur les fils du treillis avec une brosse souple. Rincez bien. Laissez la plaque de purification bien sécher avant de la réinstaller.
4. Utilisez un chiffon doux et de l'alcool à friction pour nettoyer les bras de contact touchant la plaque.
5. Alignez bien les fentes des deux côtés en tenant la plaque par la céramique et insérez-la dans l'espace pour la plaque de purification.

Note : certaines versions du CASPR Compact (CASPR COMPACT-CA) n'incluent pas de plaque de purification.

La plaque de purification produit un arc électrique, un bruit strident ou une odeur de brûlé

Cela signifie que la plaque de purification est endommagée et doit être remplacée. Il est possible que l'appareil n'affiche pas le rappel pour remplacer la plaque. Contactez votre distributeur ou le groupe CASPR pour commander une nouvelle plaque (www.casprgroup.com).

La cellule ne s'allume pas

1. Assurez-vous que le convertisseur de courant de la cellule soit bien inséré dans la sortie correspondante.
 - a. Suivez les instructions pour retirer le couvercle arrière et l'assemblage du filtre de la page 12.
 - b. Vérifiez si le convertisseur de courant de la cellule est bien inséré dans la sortie adéquate. Poussez doucement les languettes sur le dessus et dans le bas du convertisseur de courant de la cellule. Les languettes doivent être bien emboîtées en place et bien fixées dans la sortie du convertisseur.
2. La cellule doit être remplacée si elle ne fonctionne toujours pas. Contactez votre distributeur ou le groupe CASPR (www.casprgroup.com).

Garantie limitée

Votre CASPR COMPACT est garanti sans défaut de matériau et de fabrication pour une utilisation domestique normale pendant une période d'un (1) an à compter de la date d'achat. La garantie n'est accordée qu'à l'acheteur d'origine et est soumise aux dispositions suivantes. Cette garantie ne couvre pas les pièces du CASPR COMPACT nécessitant un remplacement à la suite de conditions d'utilisation normales. Cela comprend la plaque de purification et l'assemblage du filtre arrière.

Bien que la cellule nécessite un remplacement régulier, la cellule est garantie pour la même période d'un (1) an que le purificateur. Tout dommage ou dysfonctionnement causé par une négligence, un abus ou une utilisation non conforme au guide de l'utilisateur ne sont pas couverts par cette garantie. Également, les défauts ou les dommages causés par un entretien non autorisé ou l'utilisation de pièces autres que les pièces d'origine de CASPR ne sont pas couvertes. Le Groupe CASPR, à sa discrétion, réparera ou remplacera un CASPR COMPACT ou une ou plusieurs pièces défectueuses du CASPR COMPACT couvertes par cette garantie. En ce qui concerne la politique de garantie, le Groupe CASPR ne remboursera pas le prix d'achat du client.

Pour obtenir un service de garantie, vous devez retourner l'appareil ou les pièces du CASPR COMPACT défectueuses à votre distributeur CASPR et accompagnées d'une preuve d'achat. Tous les frais de transport des pièces ou des appareils soumis en vertu de cette garantie seront à la charge de l'acheteur. À moins que cette garantie ne soit expressément renouvelée ou prolongée par le groupe CASPR, toute pièce de l'appareil réparée ou remplacée sera garantie uniquement à l'acheteur d'origine et pour la durée non expirée de la garantie d'origine. Pour plus d'informations sur nos services, veuillez nous rendre visite en ligne à l'adresse www.casprgroup.com.

Les exclusions et les limitations supplémentaires sont les suivantes :

Toute garantie pouvant être implicite dans le cadre de votre achat ou de votre utilisation du CASPR COMPACT*, y compris toute garantie de qualité marchande ou toute garantie d'utilisation à un usage particulier, est limitée à la durée de cette garantie. Les limitations ci-dessus peuvent donc ne pas s'appliquer à vous comme certains états n'autorisent pas les limitations sur la durée d'une garantie implicite.

Votre réparation en cas de violation de cette garantie est limitée à la réparation expressément prévue ci-dessus. Le groupe CASPR ne pourra en aucun cas être tenu responsable des dommages consécutifs ou indirects que vous pourriez subir en lien avec votre achat ou votre utilisation du CASPR COMPACT. Les limitations ci-dessus peuvent donc ne pas s'appliquer à vous comme certains états n'autorisent pas les limitations sur la durée d'une garantie implicite.

Cette garantie vous donne des droits légaux spécifiques, et vous pouvez également avoir d'autres droits qui varient d'un état à l'autre.

*Cette garantie demeure active pour les appareils vendus sans plaques de purification, si retirées par le distributeur.

Spécifications

Appareil

Dimension : 13 po H x 8,75 po l x 10,75 po P

Poids : 10,2 lb.

Couverture : 1500 pi²

Câble d'alimentation

Alimentation électrique Fuyuang avec commutation

Numéro de modèle : FY3803000

Alimentation électrique : 100-240VCA 50/60 Hz 2,5 A

Sortie : 38VCC 3A

Consultez l'étiquette de l'alimentation électrique pour connaître les mises en garde et les certifications.

Cellule

Sortie en mode normal

Plaque de purification

Sortie en mode élevé : 25-360 mg d'ozone par heure

Aiguille d'ionisation

Pulsateur générateur d'ions 24 à 30 kV, 20-30 kHz

Aiguille du générateur d'ion 6 kV CC

Documents

Date de l'achat : _____

Numéro du modèle : CASPR COMPACT

Numéro de série : _____

Nom du distributeur : _____

Numéro de téléphone du distributeur : _____

Information pour le client

Le groupe CASPR rejette toute responsabilité pour tous les dommages découlant d'une utilisation incorrecte de l'appareil ou d'une falsification de l'appareil.



WWW.CASPRGROUP.COM