



DEMON E-BIKES

BY DEMON POWERSPORT

MANUEL DU PROPRIÉTAIRE

Tout d'abord, nous tenons à vous remercier d'avoir choisi le vélo électrique DAVIENT.

Nous vous souhaitons la bienvenue dans notre famille Demon Powersports. Nous vous souhaitons de profiter des nombreux kilomètres et des moments heureux avec votre nouveau vélo.

Après l'expédition initiale, nous avons apporté de nombreuses améliorations et modifications pour le DAVIENT, y compris

- * Tige de selle suspendue - Prend le choc des grosses bosses, sans le coût ou la complexité de la suspension.
- * Potence de guidon réglable - Fournit jusqu'à 1 1/2 "de réglage de la hauteur et de la portée, pour une position de conduite entièrement personnalisable.
- * Dérailleur Shimano amélioré - La construction en aluminium moulé rigide offre un changement de vitesse plus doux et plus précis.
- * Nouvel engrenage, avec une vitesse supérieure plus haute pour une randonnée décontractée, plus une vitesse basse inférieure pour une conduite serrée et technique.

TABLE DES MATIÈRES

| | |
|--|----|
| Bienvenue | 1 |
| Importante | 3 |
| ❖ Nous contacter | 3 |
| Instructions de montage | 4 |
| ❖ les pièces | 4 |
| ❖ Béquille | 4 |
| ❖ Pédale | 5 |
| ❖ Roue | 5 |
| ❖ Barre de poignée | 6 |
| ❖ Garde-boue et phare | 7 |
| ❖ Connecteurs de batterie | 8 |
| Batterie en charge | 10 |
| ❖ Des astuces | 10 |
| Opération | 10 |
| Écran | 11 |
| ❖ Fonctionnalités | 11 |
| ❖ Instructions de l'écran TFT | 12 |
| ❖ Définition des codes d'erreurs | 17 |
| Avertissement et sécurité | 18 |

IMPORTANT

Les vélos électriques peuvent être dangereux à utiliser. L'utilisateur ou le consommateur assume tous les risques de blessures corporelles, de dommages ou de défaillance du vélo ou du système ainsi que toutes les autres pertes ou dommages causés à eux-mêmes et aux autres biens découlant de l'utilisation du vélo.

Comme pour tous les composants mécaniques, le vélo est soumis à l'usure et à des contraintes élevées. Différents matériaux et composants peuvent réagir à l'usure ou à la fatigue du stress de différentes façons.

Si la durée de vie d'un composant a été dépassée, elle peut soudainement échouer, causant peut-être des blessures au conducteur. Toute forme de fissure, rayures ou changement de coloration dans les zones fortement stressées indiquent que la durée de vie du composant a été atteinte et qu'il doit être remplacé.

N'hésitez pas à nous contacter. En cas de problème, veuillez nous envoyer un courriel à customersupport1@pdintl.ca pour toute solution de service à la clientèle comme les pièces de rechange, les informations techniques et tout autres problèmes.

Pour toute autre demande commerciale ou générale, veuillez contacter Demon Powersports au [905 475 8383](tel:9054758383) ou Envoyez-nous un courriel inquiries@pdintl.ca

VEUILLEZ NOTER QUE CE MANUEL N'EST PAS CONÇU COMME UN MANUEL DÉTAILLÉ D'UTILISATION, DE SERVICE, DE RÉPARATION OU D'ENTRETIEN. S'IL VOUS PLAÎT DEMANDER L'AIDE D'UN TECHNICIEN QUALIFIÉ POUR LE SERVICE, LES RÉPARATIONS OU L'ENTRETIEN.

NE DÉMONTÉZ PAS, NE MODIFIEZ PAS OU NE REMPLACEZ PAS LES PIÈCES ÉLECTRIQUES.

INSTRUCTIONS D'ASSEMBLAGE

Votre vélo a été pré-assemblé et ne nécessite que quelques étapes simples pour le préparer :

- 1) Retirer le carton extérieur après avoir coupé les bandes de nylon. Retirez toute la protection intérieure en carton et le papier bulle. Retirez soigneusement votre vélo du carton et replacez-le doucement en place
- 2) Assurez-vous que les pièces suivantes sont incluses dans l'emballage. S'il y a des pièces manquantes, veuillez contacter Demon pour obtenir de l'aide pour remplacer les pièces manquantes.
 - a) Vélo
 - b) Pédales
 - c) Chargeur
 - d) Clé pour batterie (généralement fixé avec cravate en plastique soit sur le guidon ou sur la batterie)
 - e) Outils d'assemblage

- 3) Installez béquille avec le matériel et des outils fournis.



4) Installez la pédale gauche et droite avec la clé fournie, assurez-vous de vérifier le marquage « R » et « L » sur la pédale avant l'installation.



5) Installez la roue avant sur la fourche de suspension avant, assurez-vous d'aligner le disque de frein avec le cale de frein

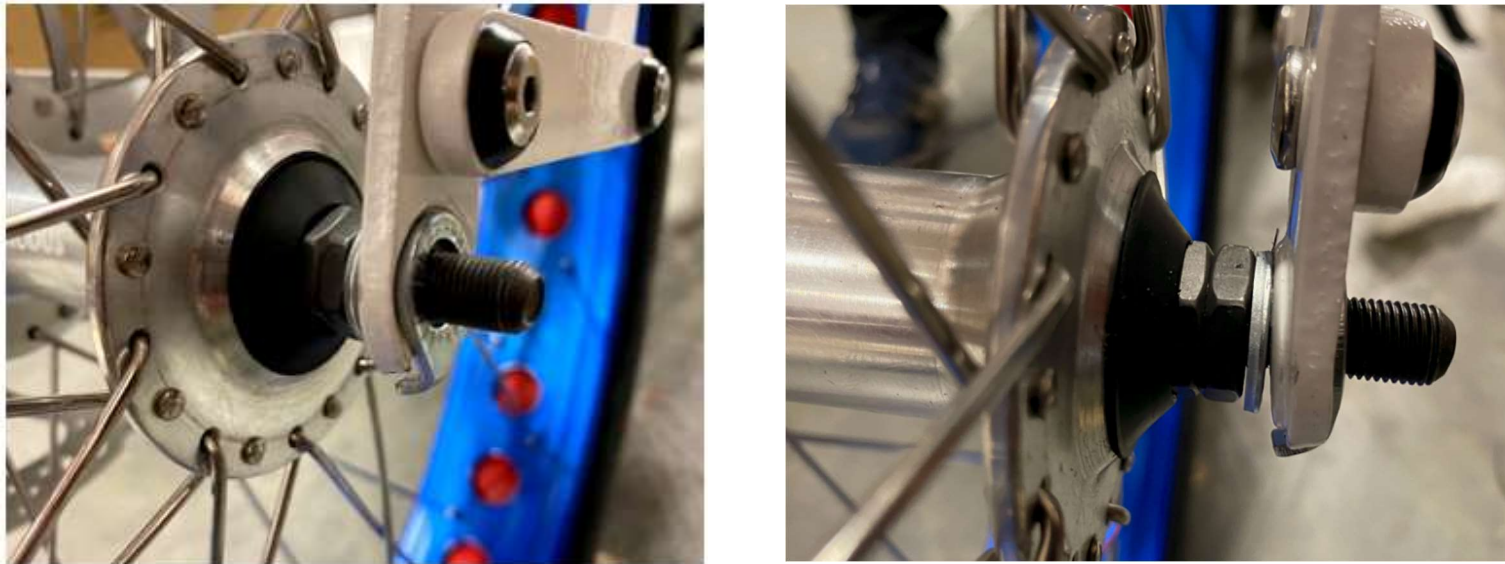

- 6) Retirez le papier bulle et l'élastique du tube de l'orienteur, installez la barre de poignée et assemblez la tige sur le bouillon. Alignez la tige avec la roue avant, assurez-vous qu'il n'y a pas de jeu de haut en bas entre la fourche de suspension et le tube du cadre.
- 7) Faites pivoter et ajustez la barre de poignée à un angle confortable, puis serrez le long boulon sur la tige pour fixer la barre de poignée. Serrez fermement les deux boulons latéraux sur la tige, assurez-vous qu'il n'y a pas de jeu dans l'ensemble de l'assemblage.

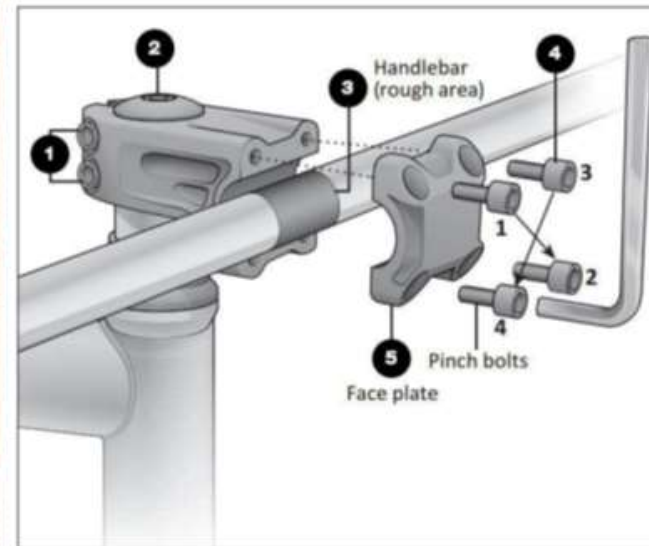

- 8 Utilisez le boulon et l'écrou fournis pour installer et fixer l'aile avant et le phare, assurez-vous qu'il n'y a pas d'interférence entre l'aile et la roue



- 9 Branchez les connecteurs près de la barre de poignée. Localisez la clé de la batterie (habituellement attachée à la barre de poignée), utilisez la clé pour ouvrir la serrure de la batterie sur le cadre, insérez la partie supérieure de la batterie dans le cadre, puis tournez l'interrupteur, déposez la batterie et tournez la clé pour sécuriser la batterie.



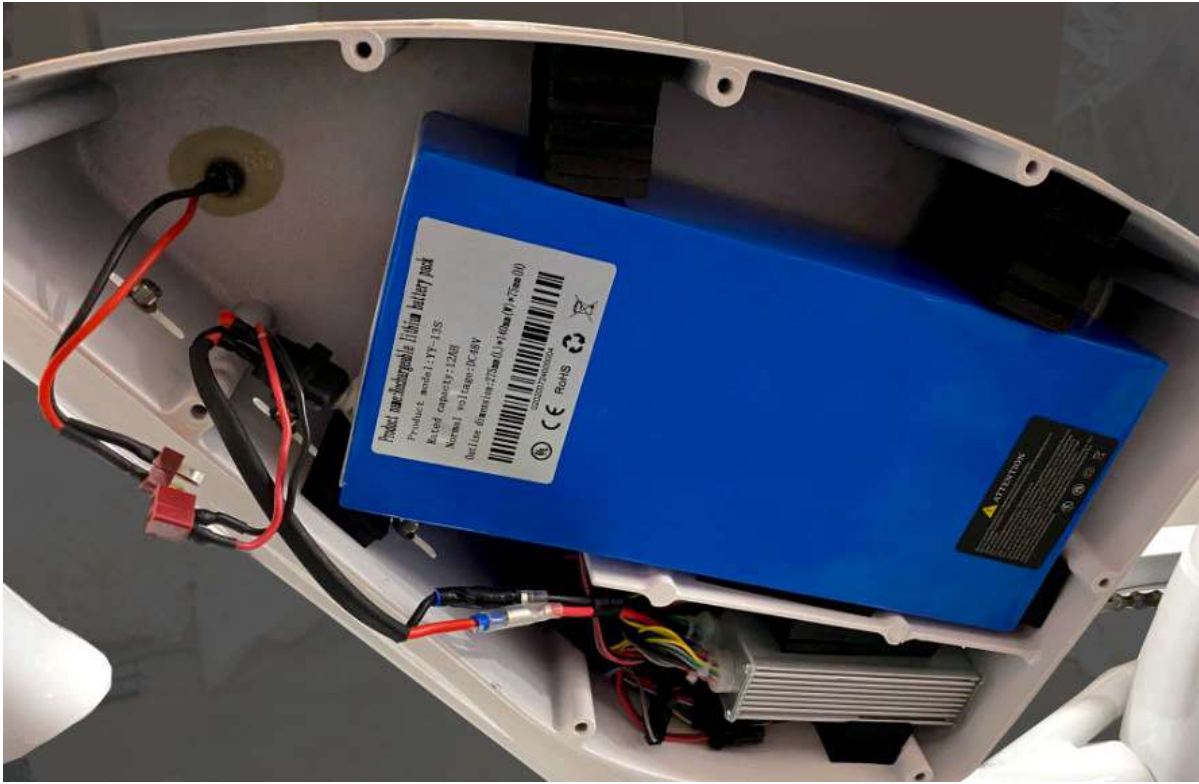

CHARGE DE LA BATTERIE

Inclus avec votre nouveau DAVIENT test une batterie lithium-ion, avec un chargeur, qui se branche sur un réceptacle électrique domestique standard. Une batterie lithium-ion nécessite des chargeurs spécialement conçus. Vous ne devez jamais charger votre batterie avec un chargeur de remplacement qui n'est pas conçu pour cette utilisation.

Votre batterie DAVIENT arrive avec une charge de 70%. Il est recommandé de recharger complètement la batterie avant votre première utilisation. La batterie DAVIENT peut être chargée sur le vélo ou retirée et chargée à un endroit éloigné du DAVIENT. Pour recharger la batterie, veuillez suivre les étapes ci-dessous :

- Retirer le couvercle en caoutchouc sur la prise de charge
- Placez le chargeur dans un endroit plat et sécurisé, et connectez la prise de sortie DC du chargeur (connecteur à canon rond) au port de charge sur le côté de la batterie.
- La lumière de l'indicateur sur le chargeur sera rouge / orange lorsque la batterie se charge et deviendra verte lorsqu'il sera complètement chargé.

Le chargeur chargera une batterie complètement épuisée en 3 à 4 heures. Si la batterie n'est pas utilisée pendant une période prolongée, chargez-la

complètement et rechargez-la tous les 2 mois. Conservez-le dans un endroit frais et sec. Si vous installez la bequille avec du matériel et les outils fournis.

Faites l'expérience de sons ou d'odeurs inhabituels provenant du chargeur ou de la batterie, débranchez immédiatement le chargeur et contactez le service à la clientèle de Demon Powersports.

CONSEILS DE CHARGE DE BATTERIE

- Rechargez la batterie après chaque utilisation. Cela permettra de garder la batterie en bon état pendant plus de temps.
- Ne laissez pas de liquides près ou à l'intérieur du chargeur de la batterie.
- Ne chargez pas la batterie avec d'autres chargeurs, puis ce qui a été fourni à l'origine avec votre DAVIENT
- Chargez complètement la batterie avant chaque utilisation pour prolonger la durée de vie de la batterie et aider à réduire le risque de surcharger la batterie.
- Ne placez pas la batterie près du feu ou des substances corrosives.

Opération

Votre DAVIENT est équipé d'un compteur LCD qui surveille l'assistance à la pédale, la vitesse, l'odomètre, la distance de déplacement, le temps des randonnées et le niveau d'énergie de la batterie. Pour allumer le compteur, assurez-vous que la batterie est entièrement insérée dans le support de la batterie DAVIENT.

Écran



Fonctionnalités

- Convient pour les basses températures, jusqu'à -20 °C.
- Écran matriciel coloré IPS de 3,2 pouces à contraste élevé.
- Bouton externe ergonomique, facile à utiliser.
- **Affichage de Vitesse** : VITESSE MOYENNE, VITESSE MAX, et VITESSE (en temps réel).
- **Kilomètre/Mile** : Peut être réglé en fonction de l'utilisation de l'acheteur.
- **Indicateur de batterie intelligent** : Comprend un indicateur de batterie fiable.
- **Assistance à 9 niveaux** : niveau-3/niveau-5/niveau-9 optionnel.
- **Indicateur de kilométrage** : Odomètre/Distance parcourue/Horloge/Temps de conduite.
- **Indicateur de puissance** : Indicateur de puissance en temps réel, numérique ou analogique.
- **Informations sur la batterie** : (doit être soutenu par une communication avec la batterie)
- **L'indicateur DST doit être soutenu par une communication avec la batterie.**
- **Autocontrôle**
- **Indicateur de valeur de limite de vitesse**
- **Indicateur de code d'erreur.**
- Capteur de lumière (optionnel).
- **Mise à jour de logiciel** : Le logiciel peut être mis à jour au moyen de UART.
- **Port de chargement USB** : 5V/500mA

Instructions de l'écran TFT

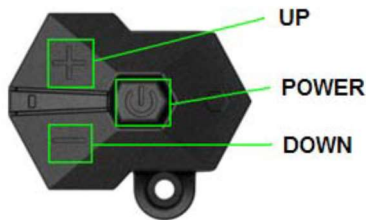

Marche/Arrêt

Appuyer et maintenir enfoncé le bouton Power pour 1 seconde afin d'allumer/éteindre l'affichage. L'écran s'éteindra automatiquement lorsqu'il n'y a pas d'opérateur et qu'il n'est pas en utilisation après X minutes. (X pourrait être de 0~9).

* Si l'allumage de l'écran a été réglé avec un mot de passe, vous devez saisir le bon mot de passe avant de pouvoir commencer.

Niveau d'assistance au fonctionnement

Appuyer rapidement sur le bouton HAUT/BAS pour changer le niveau d'assistance. Le niveau le plus élevé est 9, 0 pour neutre. Les niveaux peuvent être ajustés selon les besoins du client.



Changement du mode vitesse & kilométrage

Appuyer brièvement sur le bouton POWER pour changer le mode de vitesse et kilométrage :

TRAJET→ODO→DISTANCE→TRAJET→TEMPS→VITESSE
MAX→VITESSE MOYENNE



** Si aucune opération n'est effectuée pendant 5 secondes, l'écran reviendra alors automatiquement à l'affichage de la vitesse (en temps réel).

Marche/Arrêt du phare/rétroéclairage

Appuyer et maintenir enfoncé le bouton HAUT pour une seconde pour allumer/éteindre le phare, et l'écran changera au mode correspondant.

* Le moteur ne fonctionne pas lorsque la tension de la batterie est faible ; l'écran peut toutefois garder le phare allumé un certain temps lorsque l'E-bike est en marche.



Mode marche (6 km)

Appuyer et maintenir enfoncés les boutons HAUT et BAS en même temps pour 2 secondes pour passer en mode marche ; relâcher les boutons pour sortir du mode.



* Cette fonction doit être prise en charge par le contrôleur.

Réinitialisation des données

Appuyer et maintenir enfoncés les boutons HAUT et BAS en même temps pour une seconde afin de réinitialiser plusieurs des données temporaires, y compris **Vitesse moyenne/Vitesse MAX/Trajet/Temps**.

* Ces données temporaires ne peuvent pas être effacées par l'arrêt de l'appareil.

Définir les paramètres

Appuyer deux fois sur le bouton POWER (l'intervalle de pression doit être inférieur à 0,3 seconde) pour accéder aux menus de paramètres ; appuyer sur les boutons HAUT/BAS pour changer les réglages des paramètres ; appuyer sur le bouton POWER pour passer à l'item suivant ; appuyer deux fois sur le bouton POWER pour sortir du menu.

- * L'écran quittera automatiquement le menu si aucune opération n'est effectuée pendant 30 secondes.
- * Pour des raisons de sécurité, il est impossible d'accéder au MENU en roulant.
- * L'écran quittera le MENU lorsque vous commencerez à rouler.

L'ordre des paramètres est le suivant.

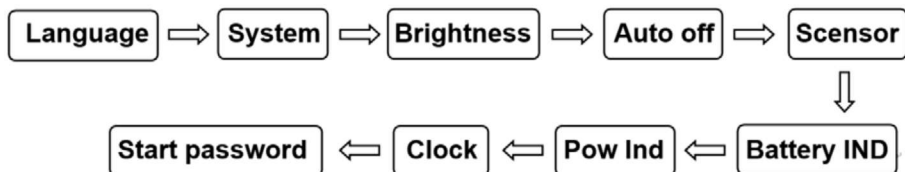

Langue : AN par défaut, non réglable

| MENU | |
|------------------------|---------|
| Display Setting | |
| → Language | EN |
| System | Metric |
| Brightness | |
| Auto off | 8 min |
| Scenes | Analog |
| Battery Ind | Percent |
| Pow Ind | Current |
| Clock | > |
| Start Password | > |
| Basic Setting | |
| ... | |
| EXIT | |

Système : Appuyer sur le bouton HAUT/BAS pour changer entre Métrique/Impérial.

| MENU | |
|------------------------|---------|
| Display Setting | |
| Language | EN |
| → System | Metric |
| Brightness | |
| Auto off | 8 min |
| Scenes | Analog |
| Battery Ind | Percent |
| Pow Ind | Current |
| Clock | > |
| Start Password | > |
| Basic Setting | |
| ... | |
| EXIT | |

↔

| MENU | |
|------------------------|----------|
| Display Setting | |
| Language | EN |
| → System | Imperial |
| Brightness | |
| Auto off | 8 min |
| Scenes | Analog |
| Battery Ind | Percent |
| Pow Ind | Current |
| Clock | > |
| Start Password | > |
| Basic Setting | |
| ... | |
| EXIT | |

Luminosité : Appuyer sur le bouton HAUT/BAS pour changer la luminosité du rétro-éclairage ; | pour noir, ||||| pour lumineux.

| MENU | |
|------------------------|----------|
| Display Setting | |
| Language | EN |
| System | Imperial |
| → Brightness | |
| Auto off | 8 min |
| Scenes | Analog |
| Battery Ind | Percent |
| Pow Ind | Current |
| Clock | > |
| Start Password | > |
| Basic Setting | |
| ... | |
| EXIT | |

↔

| MENU | |
|------------------------|----------|
| Display Setting | |
| Language | EN |
| System | Imperial |
| → Brightness | |
| Auto off | 8 min |
| Scenes | Analog |
| Battery Ind | Percent |
| Pow Ind | Current |
| Clock | > |
| Start Password | > |
| Basic Setting | |
| ... | |
| EXIT | |

Arrêt automatique : Appuyer sur le bouton HAUT/BAS pour changer le moment de l'arrêt automatique ; de 1 à 9, le nombre représente le temps (minutes) pour l'arrêt, la valeur par défaut étant de 5 minutes.

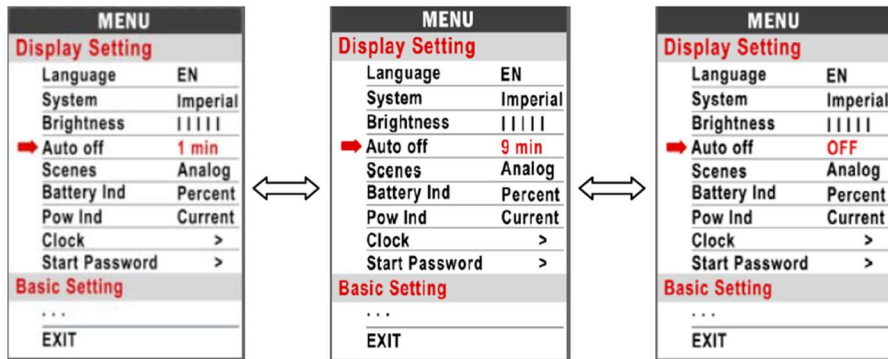

Indicateur de batterie : Appuyer sur le bouton HAUT/BAS pour changer l'indicateur de batterie, Tension/Pourcentage/Arrêté.

*Pour un pourcentage exact, une communication avec la batterie est requise.

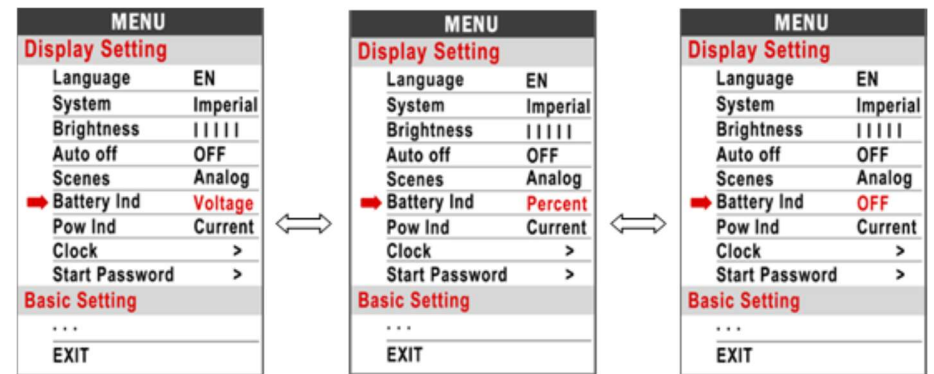

Scènes : Appuyer sur le bouton HAUT/BAS pour changer les scènes, Numérique/Analogique (par défaut).

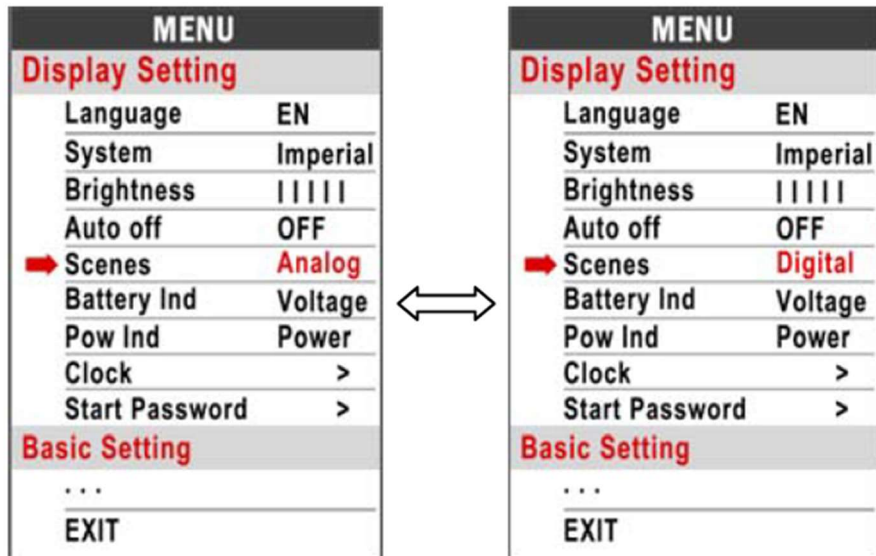

Indicateur de puissance : Appuyer sur le bouton HAUT/BAS pour changer l'indicateur de puissance, [Puissance/Courant](#).

* Ces données représentent la puissance de sortie de la batterie (et non du moteur).

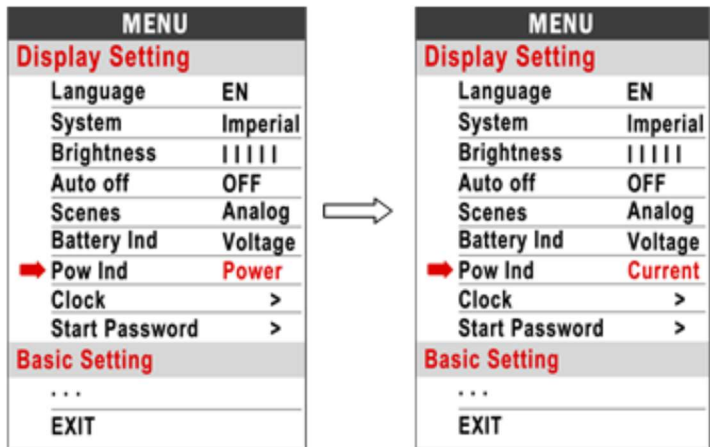

Horloge : Réglage de l'horloge : appuyer sur le bouton POWER pour accéder au menu de l'horloge, appuyer sur HAUT/BAS pour définir Année/Mois/Jour/Heure/Minute/Seconde.

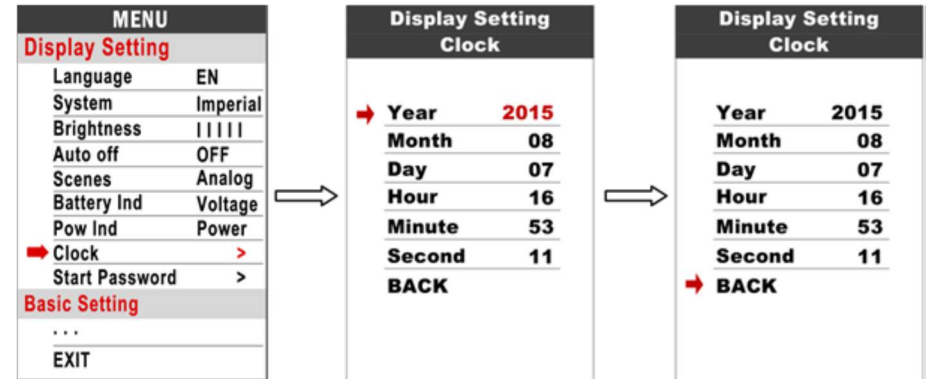

Commencer le mot de passe : Appuyer sur le bouton POWER pour accéder au menu de mot de passe. Si vous avez réglé l'entrée de mot de passe au démarrage à ON, vous devez saisir le bon mot de passe avant de démarrer l'appareil, selon le mot de passe de vos paramètres.

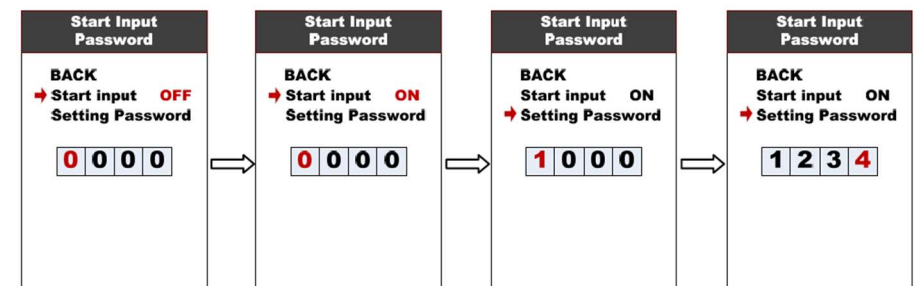
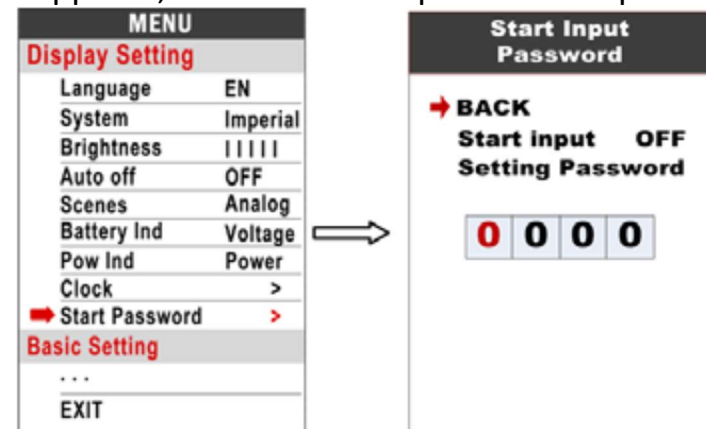

Vous devez saisir le bon mot de passe dans les 30 secondes précédant le démarrage ; l'écran s'éteindra automatiquement si le mot de passe est incorrect.

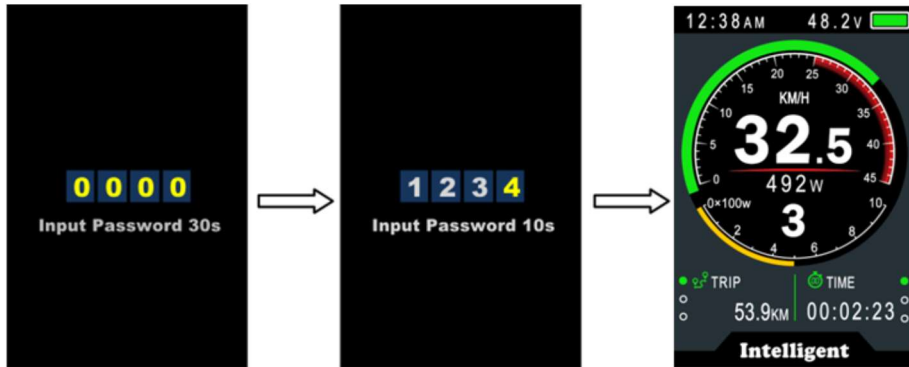

Définition des codes d'erreurs

Le 850C peut afficher un message d'avertissement ; l'icône  s'affichera à l'écran et le code d'erreur au bas de l'écran. Le code d'erreur se trouvera entre 01 et 25, consultez le tableau ci-dessous pour trouver sa définition.

| Error Code | Error description | Handle |
|------------|-------------------------|---|
| 01 | Communication Error | Check the cable connection |
| 21 | Current protection | Check controller. |
| 22 | Throttle error | Check turn to connect. |
| 23 | three-phase power error | Check three-phase power line connection |
| 24 | Hall error | Check the hall connection |
| 25 | Brake error | Check the brake connection. |
| 26-99 | Reserved | Please contact the manufacturer for error definitions |

Réglages d'usine : Appuyer sur le bouton POWER pour réinitialiser les réglages d'usine, appuyer sur Yes réinitialisera tous les paramètres à ces des réglages d'usine.

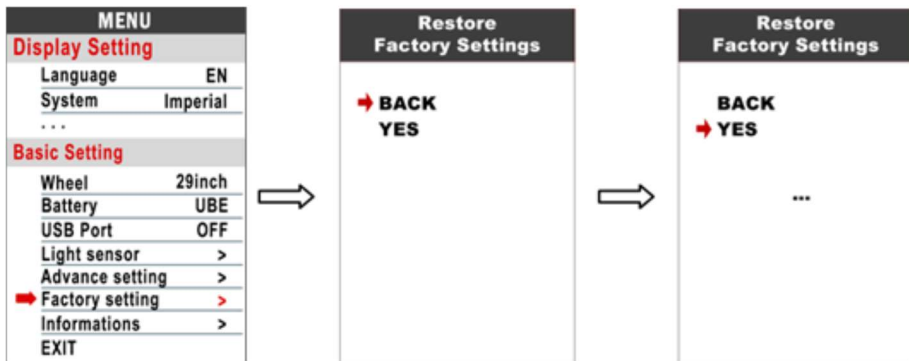

Information: Montrer les détails du E-bike.

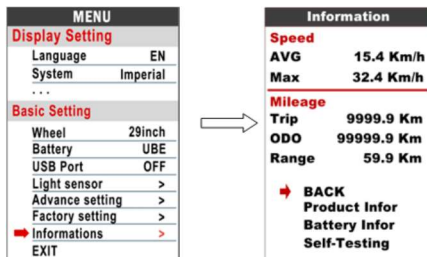

AVERTISSEMENTS ET SÉCURITÉ

Vous devriez vérifier le fonctionnement de vos interrupteurs inhibiteur de frein avant chaque tour. Tout en roulant lentement dans un environnement contrôlé (comme une allée), engager le moteur, puis presser chaque frein à son tour. Le moteur doit perdre de la puissance immédiatement et rester éteint tant qu'un levier de frein est enfoncé.

Utilisez toujours le réglage d'assistance le plus bas jusqu'à ce que vous soyez à l'aise avec le vélo et vous vous sentiez confiant de contrôler l'assistance électrique.

Gardez les mains sur les leviers de frein et n'oubliez pas qu'ils ralentiront ou arrêteront toujours le vélo s'ils sont tirés.

N'utilisez que la batterie fournie avec votre vélo. Même s'il est physiquement possible de connecter un autre type de batterie, il est dangereux et potentiellement dommageable de le faire.

Ne jamais court-circuiter sur les bornes de décharge de la batterie. Un court-circuit endommagera la batterie et pourrait causer un incendie entraînant des blessures graves ou la mort, et des dommages matériels. Lorsque vous manipulez la batterie à l'extérieur du vélo, soyez conscient des matériaux de conductrice qui peuvent court-circuiter aux bornes de la batterie, comme les pièces de monnaie, les clous, etc.

Les vélos électriques sont plus rapides et plus lourds que les vélos normaux.

Lorsque vous roulez par temps humide, vous devez faire preuve d'une prudence accrue.

Les lois locales peuvent interdire l'utilisation de bicyclettes électriques à grande vitesse sur les pistes cyclables ou les

sentiers. Assurez-vous que vous connaissez les lois de votre région. Même s'il est légal, il n'est généralement pas sécuritaire de rouler à grande vitesse sur des sentiers ou des sentiers autour d'autres utilisateurs.

Comme tout appareil mécanique, un vélo et ses composants sont sujets à l'usure et au stress. Différents matériaux et mécanismes s'usent ou se fatiguent du stress à des rythmes différents et ont des cycles de vie différents. Si le cycle de vie d'un composant est dépassé, le composant peut soudainement et catastrophiquement échouer, causant des blessures graves ou la mort du coureur.

Les rayures, les fissures, l'effilochage et la décoloration sont des signes de fatigue causée par le stress et indiquent qu'une pièce est en fin de vie utile et doit être remplacée.

Les vélos électriques peuvent être dangereux à utiliser. L'utilisateur ou le consommateur assume tous les risques de blessures corporelles, de dommages ou de défaillance du vélo ou du système et toutes les autres pertes ou dommages à eux-mêmes et aux autres et à toute propriété arising en raison de l'utilisation de ce vélo.

Website: www.demonpowersports.com

Address: 310, Steelcase Road East, Unit A,
Markham, Ontario Canada L3R 1G2

Toll Free: [1-855-373-4685](tel:1-855-373-4685)

Telephone: [905 475 8383](tel:905-475-8383)