



SOUFFLEUSE À NEIGE SANS CORDON

48 V MAX.* | 2 x 4,0 Ah | 38 cm

MANUEL D'UTILISATION

Une division de Snow Joe®, LLC

Modèle 24V-X2-SB15

Formulaire n° SJ-24V-X2-SB15-880F-M

IMPORTANT!

Consignes de sécurité

Tous les utilisateurs doivent lire ces instructions avant d'utiliser la machine

Lisez toutes les instructions lorsque vous utilisez une souffleuse à neige sans cordon. Les précautions de sécurité de base doivent toujours être suivies pour réduire le risque d'incendie, de secousse électrique ou de blessures.

Règles de sécurité générale

Prenez note du symbole d'alerte de sécurité personnelle  utilisé dans ce manuel pour attirer votre attention sur un **AVERTISSEMENT** s'appliquant à une consigne d'utilisation particulière. Ce symbole indique que cette utilisation nécessite d'être particulièrement **VIGILANT**, de **PRENDRE DES PRÉCAUTIONS** et d'être **CONSCIENT DES DANGERS**.

- **Maintenir la zone de travail propre et bien éclairée** – Les endroits encombrés et sombres sont propices aux accidents.
- **Maintenir les spectateurs à bonne distance** – Tous les spectateurs et les animaux familiers doivent être maintenus à une distance de sécurité de la zone de travail.
- **S'habiller en conséquence** – Ne portez ni vêtements amples ni bijoux. Ils peuvent être happés par les pièces mobiles. Il est recommandé de porter des gants de protection en caoutchouc et des chaussures à semelle antidérapante pour tout travail à l'extérieur.
- **Utiliser la bonne machine** – N'utilisez pas cette machine pour des travaux différents de ceux auxquels elle est destinée.
- **MISE EN GARDE!** – Faire très attention pour éviter de glisser ou de tomber. Porter des chaussures de protection pour se protéger les pieds et avoir une meilleure prise sur les revêtements glissants.
- **Porter des lunettes de sécurité** – Portez également des chaussures de protection, des vêtements serrés près du corps, des gants de protection, des protecteurs d'oreille et une protection de la tête.
- **Ne pas forcer la souffleuse à neige** – Pour un rendement optimal et une sécurité maximale, utilisez la souffleuse à neige au régime du moteur pour lequel elle a été conçue.

- **Rester vigilant** – Surveillez ce que vous faites. Faites preuve de bon sens. N'utilisez pas la souffleuse à neige quand vous êtes fatigué ou si vous êtes sous l'emprise de l'alcool ou de la drogue.
- **Ne pas s'arc-bouter** – Restez en permanence sur les deux pieds pour ne pas perdre l'équilibre.
- **Remiser la machine à l'intérieur** – Lorsqu'elle n'est pas utilisée, la souffleuse à neige doit être remise dans un endroit sec, surélevé, hors de portée des enfants ou sous clé.
- **Entretenir la souffleuse à neige avec soin** – Suivez les consignes de lubrification et de changement d'accessoire.

 **AVERTISSEMENT!** Toujours relâcher le levier marche/arrêt et retirer les blocs-piles avant de régler, inspecter, réparer ou nettoyer la souffleuse à neige, lors d'un changement d'accessoire ou lorsque d'autres conditions dangereuses se présentent. Chacune de ces opérations doit être effectuée une fois que les pièces rotatives à l'intérieur de la souffleuse à neige se sont complètement arrêtées. Ces mesures préventives de sécurité visent à réduire le risque de démarrage accidentel de la machine électrique.

 **AVERTISSEMENT!** Si vous remplacez une pièce, quelle qu'elle soit, vous devez strictement observer les instructions et les procédures décrites dans ce manuel d'utilisation. Des précautions spéciales doivent être prises pour toutes les pièces en caoutchouc dans la mesure où ces pièces peuvent surcharger le moteur et réduire sa puissance mécanique si elles sont endommagées.

 **AVERTISSEMENT!** Si vous remarquez que la souffleuse à neige ne fonctionne pas normalement ou si vous entendez des sons anormaux provenant du moteur lorsqu'il tourne, arrêtez immédiatement la machine, retirez les batteries et communiquez avec votre centre d'entretien et de réparation.

- **Revêtements** – Cette souffleuse à neige est destinée à être utilisée sur une surface revêtue. Ne l'utilisez pas sur du gravier, de la pierre ou sur d'autres revêtements non revêtus, à moins que la souffleuse à neige soit réglée pour ce type de revêtements, conformément aux instructions fournies dans ce manuel d'utilisation.
- **Les pièces mobiles présentent des risques** – Maintenez le visage, les cheveux, les vêtements, les mains et les pieds éloignés de toutes les pièces mobiles. Toutes les protections et tous les accessoires de sécurité doivent être convenablement posés avant d'utiliser la machine. Coupez le moteur et déconnectez les batteries avant de toucher toute pièce autre que le guidon et le levier marche/arrêt.

- **Prévenir les démarrages accidentels** – Avant d’insérer les batteries dans la machine, assurez-vous que le bouton-poussoir de sécurité et le levier marche/arrêt sont à la position d’arrêt. Ne transportez pas la souffleuse à neige en actionnant le bouton-poussoir de sécurité et le levier marche/arrêt.
- **Ne pas s’arc-bouter** – Restez en permanence sur les deux pieds pour ne pas perdre l’équilibre. Les talons bien posés sur le sol, saisissez fermement le guidon. Ne vous laissez pas surprendre par l’irrégularité du revêtement et ne vous arc-boutez pas. Si vous chutez ou si vous heurtez la souffleuse à neige, inspectez la machine pour vérifier la présence éventuelle de dommages ou de fissures. Lorsque vous reculez, pour ne pas chuter, veillez à éviter tout obstacle sous vos pieds ou derrière vous.
- Portez des bottes de caoutchouc lorsque vous utilisez la souffleuse à neige.
- L’utilisation de la souffleuse à neige en position de transport est dangereuse, sauf si vous vous conformez aux consignes spéciales fournies pour ce type d’utilisation dans le manuel.
- Maintenez les dispositifs de sécurité en place et en bon ordre de marche.

⚠️ AVERTISSEMENT! Si la souffleuse à neige heurte quoi que ce soit, suivre ces étapes :

- i) Arrêter la souffleuse à neige. Retirer les batteries.
- ii) Vérifier si la machine n’est pas endommagée.
- iii) Réparer tout dommage avant de redémarrer et d’utiliser à nouveau la souffleuse à neige.

Sécurité électrique

⚠️ AVERTISSEMENT! Lire en totalité les avertissements et consignes de sécurité. Le non-respect des avertissements et des consignes de sécurité pourrait être à l’origine d’une secousse électrique, d’un incendie et/ou de graves dommages corporels.

1. Prévenez les démarrages accidentels. Avant d’insérer les blocs-piles, de saisir la machine ou de la transporter, assurez-vous que le levier marche/arrêt est relâché. Le transport de la machine en maintenant le doigt sur l’interrupteur ou sa mise en marche alors que l’interrupteur est ouvert crée une situation propice aux accidents.
2. Retirez les blocs-piles de la machine avant de procéder à un réglage, de changer d’accessoire ou de la remiser. Ces mesures préventives de sécurité visent à réduire le risque de démarrage accidentel de la machine.
3. Rechargez uniquement à l’aide du chargeur spécifié par le fabricant. Un chargeur qui est adapté pour un type de blocs-piles peut présenter un risque d’incendie lorsqu’il est utilisé avec un autre type de blocs-piles.
4. Utilisez le chargeur uniquement avec le type de blocs-piles spécifiquement indiqué. L’utilisation d’un autre type de blocs-piles peut présenter un risque de dommage corporel et d’incendie.

5. Lorsque vous n’utilisez pas les blocs-piles, rangez-les à l’écart d’autres objets métalliques, par exemple les trombones, pièces de monnaie, clés, clous, vis ou autres petits objets métalliques qui peuvent établir un contact entre les deux bornes. Le court-circuit des bornes d’une batterie peut être à l’origine de brûlures ou d’un incendie.
6. Si le bloc-piles n’est pas adapté, du liquide peut s’en échapper; évitez tout contact. En cas de contact accidentel, rincez abondamment à l’eau. En cas de contact du liquide avec les yeux, consultez un médecin. Le liquide qui s’échappe de la batterie peut causer une irritation ou des brûlures.
7. N’utilisez pas un bloc-piles ou un chargeur endommagé ou modifié. Les batteries endommagées ou modifiées peuvent se comporter de manière imprévisible et être la cause d’un incendie, d’une explosion ou de dommages corporels.
8. N’exposez ni bloc-piles ni chargeur au feu ou à une température excessive. Une exposition à un feu ou une température supérieure à 130 °C peut déclencher une explosion.
9. Suivez toutes les instructions de charge des blocs-piles et du chargeur en veillant à ne jamais procéder à cette opération à une température en dehors de la zone spécifiée dans ces instructions. Charger les batteries de façon inappropriée ou à une température en dehors de la plage spécifiée peut les endommager et augmenter le risque d’incendie.
10. Confiez vos réparations à un réparateur qualifié utilisant uniquement des pièces de rechange identiques. C’est à ce prix que la sécurité du produit sera préservée.
11. Ne modifiez pas le chargeur ou les blocs-piles ou n’essayez pas de les réparer, sauf précisions contraires concernant leur utilisation ou leur entretien.

Consignes de sécurité concernant les batteries et le chargeur

Nous avons consacré beaucoup de temps à la conception de chaque bloc-piles afin de nous assurer de vous fournir des batteries qui peuvent être utilisées sans danger, sont robustes et ont une énergie volumique élevée. Les cellules des batteries sont dotées d’un large éventail de dispositifs de sécurité. Chaque cellule individuelle est initialement formatée et ses courbes électriques caractéristiques sont enregistrées. Ces données sont ensuite utilisées exclusivement pour pouvoir assembler les meilleurs blocs-piles possible.

Malgré toutes ces mesures de précaution, il faut toujours faire preuve de prudence lors de la manipulation de batteries. Pour utiliser sans danger les batteries, les points suivants doivent être observés en permanence. L’utilisation sans danger peut uniquement être garantie si les cellules sont intactes. Toute manipulation inappropriée des blocs-piles peut endommager les cellules.

IMPORTANT! Les analyses confirment que la mauvaise utilisation de batteries à haut rendement et un entretien laissant à désirer sont les principaux facteurs responsables de dommages corporels et/ou matériels.

⚠️ AVERTISSEMENT! Lire en totalité les avertissements et consignes de sécurité. Le non-respect des avertissements et des consignes de sécurité pourrait être à l'origine d'une secousse électrique, d'un incendie et/ou de graves dommages corporels.

⚠️ AVERTISSEMENT! Utiliser le chargeur uniquement avec le type de blocs-piles spécifiquement indiqué (voir la page 19 pour toutes les batteries spécifiquement désignées). L'utilisation d'un autre type de blocs-piles peut présenter un risque de dommages corporels et d'incendie.

⚠️ MISE EN GARDE! Pour réduire le risque de blessure, charger les blocs-piles au lithium-ion iON+ 24V uniquement dans le chargeur au lithium-ion iON+ 24V désigné. Les autres types de chargeurs présentent des risques d'incendie et de dommages corporels et matériels. Ne brancher aucune batterie sur le secteur ou sur l'allume-cigare d'une voiture. Le bloc-piles serait définitivement et irrémédiablement endommagé.

- **Évitez les environnements dangereux :** ne chargez pas les blocs-piles sous la pluie, sous la neige ou dans les endroits humides. N'utilisez pas les blocs-piles ou le chargeur lorsque l'atmosphère est explosive (effluents gazeux, poussière ou matières inflammables), des étincelles pouvant se produire lors de l'insertion ou le retrait des blocs-piles, ce qui pourrait provoquer un incendie.
- **Chargez dans un endroit bien ventilé :** ne bloquez pas les orifices de ventilation du chargeur. Dégagez le voisinage immédiat du chargeur pour qu'il soit bien ventilé. Interdisez de fumer et n'autorisez la présence d'aucune flamme nue à proximité d'un bloc-piles se chargeant. Le gaz dispersé dans l'atmosphère peut exploser.

REMARQUE : la zone de température de sécurité pour les batteries est comprise entre 5 °C et 40,5 °C. Ne chargez pas les batteries à l'extérieur lorsqu'il gèle, chargez-les à température ambiante.

- **Prenez soin du cordon du chargeur :** lorsque vous débranchez le chargeur, tirez sur la fiche dans la prise et non sur le cordon pour éviter d'endommager la fiche électrique et le cordon. Ne tirez jamais le chargeur par le cordon et ne tirez pas brusquement sur le cordon pour le retirer de la prise. Maintenez le cordon éloigné de la chaleur, de l'huile et des arêtes vives. Pendant l'utilisation du chargeur, assurez-vous que personne ne marche sur le cordon, ne trébuche dessus et qu'il ne peut être ni endommagé ni soumis à des tensions ou des pressions. N'utilisez pas le chargeur si sa fiche ou son cordon est endommagé. Remplacez immédiatement tout chargeur endommagé.
- **N'utilisez pas de rallonge électrique, à moins que cela soit absolument nécessaire :** l'utilisation d'une rallonge électrique mal adaptée, endommagée ou mal branchée présente des risques d'incendie et de secousse électrique.

S'il s'avère nécessaire d'utiliser une rallonge électrique, branchez le chargeur dans une rallonge électrique de calibre 16 ou plus gros, la fiche femelle correspondant à la fiche mâle sur le chargeur. Vérifiez que la rallonge électrique est en bon état.

- **Le chargeur 24VCHRG-DPC est prévu uniquement pour 120 VCA :** le chargeur doit être branché dans une prise appropriée.
- **Utilisez uniquement des accessoires recommandés :** l'utilisation d'un accessoire non recommandé ou vendu par le fabricant des blocs-piles ou du chargeur peut provoquer un incendie, une secousse électrique ou des dommages corporels.
- **Débranchez tout chargeur non utilisé :** assurez-vous de retirer les blocs-piles du chargeur débranché.

⚠️ AVERTISSEMENT! Pour réduire le risque de secousse électrique, toujours débrancher le chargeur avant d'effectuer un nettoyage ou un entretien. Ne pas laisser d'eau couler dans le chargeur. Pour réduire le risque de secousse électrique, utiliser un disjoncteur différentiel de fuite de terre (DDFT).

- **Ne brûlez pas ou n'incinerez pas les blocs-piles :** ils peuvent exploser et provoquer des dommages corporels ou matériels. Des émanations et des particules toxiques se dégagent d'un bloc-piles qui brûle.
- **N'écrasez pas, ne faites pas tomber ou n'endommagez pas les blocs-piles :** n'utilisez pas les blocs-piles ou le chargeur s'ils ont reçu un coup brutal, s'ils sont tombés, s'ils ont été écrasés ou endommagés d'une façon ou d'une autre (c.-à-d., percés par un clou, frappés d'un coup de marteau, foulés au pied, etc.).
- **Ne démontez rien :** un remontage mal effectué peut présenter un risque important de secousse électrique, d'incendie ou d'exposition aux produits chimiques de la batterie. Si les batteries ou le chargeur sont endommagés, veuillez communiquer avec un revendeur Snow Joe® + Sun Joe® agréé ou appeler le service à la clientèle Snow Joe® + Sun Joe® au 1-866-SNOWJOE (1-866-766-9563) pour de l'aide.
- **Les produits chimiques des batteries peuvent occasionner de graves brûlures :** ne laissez jamais un bloc-piles endommagé entrer en contact avec la peau, les yeux ou la bouche. Si un bloc-piles endommagé laisse fuir des produits chimiques, utilisez des gants en caoutchouc ou en néoprène pour les éliminer sans danger. Si la peau est entrée en contact avec les fluides d'une batterie, lavez la zone affectée à l'eau et au savon et rincez au vinaigre. Si les yeux sont entrés en contact avec des produits chimiques de batterie, rincez immédiatement à grande eau pendant 20 minutes et consultez un médecin. Retirez les vêtements contaminés et jetez-les.
- **Ne provoquez pas de court-circuit :** un court-circuit se produira si un objet en métal relie les contacts positif et négatif du bloc-piles. Ne placez aucun bloc-piles près de tout ce qui peut provoquer un court-circuit, par exemple un trombone, une pièce de monnaie, une clé, une vis, un clou ou tout autre objet métallique. Un bloc-piles en court-circuit présente un risque d'incendie et peut blesser gravement.

- **Rangez les blocs-piles et le chargeur dans un endroit frais et sec :** ne rangez pas les blocs-piles ou le chargeur lorsque la température peut être supérieure à 40,5 °C, par exemple directement sous les rayons du soleil, à l'intérieur d'un véhicule ou dans un cabanon à structure métallique pendant l'été.

Renseignements sur les batteries

1. Les blocs-piles fournis avec votre souffleuse à neige sans cordon ne sont que partiellement chargés. Les blocs-piles doivent être complètement chargés avant d'utiliser la machine pour la première fois.
2. Pour un rendement optimal des blocs-piles, évitez d'attendre qu'ils soient presque déchargés et chargez-les fréquemment.
3. Rangez les blocs-piles dans un endroit frais, idéalement à 15 °C et à charge complète.
4. Les batteries au lithium-ion s'usent naturellement avec le temps. Les blocs-piles doivent être remplacés au plus tard lorsque leur capacité d'origine, à l'état neuf, chute de 80 %. Les cellules affaiblies de blocs-piles usés ne peuvent plus produire la forte intensité exigée pour que votre souffleuse à neige fonctionne normalement, et ils présentent donc un risque pour la sécurité.
5. Ne jetez pas de blocs-piles dans un feu nu, ce qui pourrait les faire exploser.
6. Ne mettez pas le feu aux blocs-piles et ne les exposez pas à une flamme.
7. Ne déchargez jamais complètement les blocs-piles. La décharge poussée d'une batterie endommagera ses cellules. Le rangement prolongé et la non-utilisation d'une batterie partiellement déchargée sont les causes les plus communes d'une décharge complète. Arrêtez votre travail dès que vous remarquez que la puissance des batteries chute ou dès que le système de protection électronique se déclenche. Rangez les blocs-piles uniquement s'ils sont à charge complète.
8. Protégez les batteries et la machine contre les surcharges. Les surcharges donneront rapidement lieu à une surchauffe et endommageront les cellules à l'intérieur du boîtier des batteries, même si cette surchauffe n'est pas visible de l'extérieur.
9. Évitez d'endommager les batteries et de les soumettre à des chocs. Remplacez immédiatement les batteries qui sont tombées d'une hauteur supérieure à un mètre ou celles qui ont été soumises à des chocs violents, même si le boîtier du bloc-piles ne paraît pas être endommagé. Les cellules à l'intérieur de la batterie peuvent avoir été gravement endommagées. Dans ce cas, veuillez lire les renseignements sur l'élimination des déchets en ce qui concerne les batteries.
10. Si les blocs-piles souffrent d'une surcharge ou d'une surchauffe, le coupe-circuit de protection intégré coupe le moteur de la machine pour des raisons de sécurité. Si cette situation se produit, arrêtez la machine et laissez les blocs-piles se refroidir quelques minutes avant de redémarrer.

IMPORTANT! N'appuyez plus sur le levier marche/arrêt si le coupe-circuit de protection a été activé. Ceci pourrait endommager les blocs-piles.

11. Utilisez uniquement des blocs-piles d'origine. L'utilisation d'autres blocs-piles présente un risque d'incendie et pourrait provoquer des blessures ou une explosion.

Renseignements sur le chargeur et le processus de charge

1. Veuillez vérifier les données marquées sur la plaque signalétique du chargeur de batteries. Assurez-vous de brancher le chargeur de batteries sur une source d'alimentation correspondant à la tension indiquée sur la plaque signalétique. Ne le branchez jamais sur une tension de secteur différente.
2. Protégez le chargeur de batteries et son cordon pour éviter de les endommager. Maintenez le chargeur et son cordon éloignés de la chaleur, de l'huile et des arêtes vives. Faites réparer sans délai les cordons endommagés par un technicien qualifié chez un revendeur Snow Joe® + Sun Joe® agréé ou appelez le service à la clientèle Snow Joe® + Sun Joe® au 1-866-SNOWJOE (1-866-766-9563).
3. La fiche électrique doit correspondre à la prise. N'apportez aucune modification, quelle qu'elle soit, à la fiche. N'utilisez pas de fiche d'adaptation avec un chargeur mis à la terre. L'utilisation de fiches non modifiées et des prises correspondantes réduira le risque de secousse électrique.
4. Maintenez hors de portée des enfants le chargeur de batteries, les blocs-piles et la machine sans cordon.
5. N'utilisez pas le chargeur de batteries qui est fourni pour charger d'autres outils ou machines sans cordon.
6. Les blocs-piles deviennent chauds après une utilisation prolongée. Laissez les blocs-piles se refroidir à la température ambiante avant de les insérer dans le chargeur pour les charger.
7. Ne chargez pas les batteries de façon excessive. Ne dépassez pas le temps maximal de charge. Ce temps de charge ne s'applique qu'aux batteries déchargées. Recharger fréquemment un bloc-piles chargé ou partiellement chargé provoquera une surcharge et endommagera les cellules. Ne laissez pas les batteries dans le chargeur pendant plusieurs jours consécutifs.
8. N'utilisez ou ne chargez jamais une batterie si vous soupçonnez qu'il y a plus de 12 mois qu'elle a été chargée pour la dernière fois. Il est extrêmement probable que le bloc-piles soit déjà dangereusement endommagé (décharge poussée).
9. Si vous chargez les batteries à une température inférieure à 5 °C, vous endommagez les produits chimiques des cellules, ce qui peut provoquer un incendie.
10. N'utilisez pas les batteries qui ont été exposées à la chaleur pendant leur charge, car les cellules des batteries peuvent avoir été dangereusement endommagées.

11. N'utilisez ni une batterie qui s'est bombée ou qui a subi des déformations pendant le processus de charge, ni une batterie présentant d'autres symptômes atypiques (échappement de gaz, sifflement, fissures, etc.)
12. Ne déchargez jamais complètement les blocs-piles (le niveau maximal de décharge recommandé est de 80 %). La décharge poussée des blocs-piles entraînera le vieillissement prématuré de leurs cellules.

Protection contre les influences environnementales

1. Portez des vêtements de travail adaptés. Portez des lunettes de sécurité.
2. Protégez votre machine sans cordon et le chargeur de batteries contre l'humidité et la pluie. L'humidité et la pluie peuvent endommager dangereusement les cellules.
3. N'utilisez pas la machine sans cordon ou le chargeur de batteries près d'émanations ou de liquides inflammables.
4. Utilisez le chargeur de batteries et la machine sans cordon uniquement en milieu sec et à une température ambiante comprise entre 10 °C et 40 °C.
5. Ne conservez pas le chargeur de batteries dans les endroits où la température est susceptible d'être supérieure à 40,5 °C.
Ne laissez surtout pas le chargeur de batteries dans une voiture qui stationne au soleil.
6. Protégez les batteries contre la surchauffe. Les surcharges et l'exposition directe aux rayons du soleil entraînent une surchauffe des cellules et les endommagent. Ne chargez ou ne travaillez jamais avec des batteries qui ont surchauffé : au besoin, remplacez-les immédiatement.
7. Rangez le chargeur et votre machine sans cordon uniquement dans un endroit sec où la température ambiante est comprise entre 10 °C et 40 °C. Rangez vos blocs-piles au lithium-ion dans un endroit frais et sec à une température comprise entre 10 °C et 20 °C. Protégez les blocs-piles, le chargeur et la machine sans cordon contre l'humidité et les rayons du soleil directs. Rangez uniquement les batteries lorsqu'elles sont à charge complète.
8. Veillez à ce que les blocs-piles au lithium-ion ne gèlent pas. Les blocs-piles qui ont été entreposés à une température inférieure à 0 °C pendant plus de 60 minutes doivent être éliminés.
9. Lorsque vous manipulez une batterie, prenez garde aux décharges électrostatiques, car elles peuvent endommager le système de protection électronique et les cellules de batterie. Évitez de produire des charges électrostatiques et ne touchez jamais les pôles d'une batterie.

Consignes de sécurité supplémentaires

Consignes de sécurité pour les souffleuses à neige poussées

- **Lisez attentivement le manuel d'utilisation** : apprenez comment utiliser votre souffleuse à neige et ses limites, ainsi que les dangers potentiels spécifiques que présente cette machine. N'utilisez pas cette machine pour des travaux autres que ceux pour lesquels elle a été conçue. Le non-respect de ces précautions peut être à l'origine de défaillances mécaniques ou de graves dommages matériels ou corporels.
- **Inspection préliminaire de la machine** : inspectez méticuleusement la souffleuse à neige avant de l'utiliser. Assurez-vous que toutes les pièces sont bien attachées et posées correctement. Si vous remarquez quoi que ce soit d'anormal, n'utilisez pas la machine tant qu'elle n'a pas été réparée convenablement. Pour vous assurer que la machine fonctionne correctement, effectuez toujours un essai la première fois que vous utilisez la souffleuse à neige ou après avoir remplacé des pièces.
- **Inspection préliminaire de la zone de travail** : nettoyez la zone à déneiger avant chaque utilisation. Retirez tout ce qui pourrait être projeté par la souffleuse à neige ou qui pourrait se prendre dedans, par exemple des roches, des éclats de verre, des clous, des fils ou de la ficelle. Ne laissez ni personnes, ni enfants, ni animaux familiers s'approcher de la zone de travail.
- **Force excessive** : la souffleuse à neige a été conçue pour maintenir une certaine puissance, quel que soit l'état de la neige à déblayer, pour un niveau de sécurité et de rendement optimal. Ne la forcez pas; poussez-la en exerçant une force constante tout au long de l'utilisation.
- **Mauvais fonctionnement de l'interrupteur** : n'utilisez pas la souffleuse à neige si l'interrupteur ne la met pas en marche ou ne l'arrête pas. Toute machine électrique qui ne répond pas à l'interrupteur est dangereuse et doit être réparée.
- **Heurt accidentel** : si la souffleuse à neige heurte accidentellement quoi que ce soit, arrêtez-la d'abord et retirez les blocs-piles. Inspectez-la ensuite pour vérifier qu'elle n'est pas endommagée. Finalement, réparez ou remplacez toute pièce endommagée avant de redémarrer et d'utiliser la souffleuse à neige.
- **Sécurité de la goulotte d'éjection** : ne dirigez jamais la goulotte d'éjection vers l'utilisateur de la machine, des spectateurs, des véhicules ou des fenêtres. La neige rejetée peut contenir des corps étrangers accidentellement ramassés par la souffleuse à neige et pouvant occasionner de graves dommages matériels et corporels. N'utilisez pas les mains pour déboucher la goulotte d'éjection. Arrêtez le moteur avant de retirer les débris.

- **Portée à bout de bras** : il est dangereux de porter à bout de bras la souffleuse à neige.
- **Fonctionnement anormal** : si vous trouvez que la souffleuse à neige ne fonctionne pas correctement ou si vous percevez des vibrations ou des sons anormaux en provenance du moteur, arrêtez immédiatement la machine, retirez les blocs-piles et communiquez avec un revendeur Snow Joe® + Sun Joe® agréé ou appelez le service à la clientèle Snow Joe® + Sun Joe® au 1-866-SNOWJOE (1-866-766-9563) pour de l'aide.
- **Lutte contre le bruit** : lorsque vous utilisez la souffleuse à neige, respectez les lois et réglementations locales antibruit ainsi que celles concernant la protection de l'environnement. Pour éviter toute agression sonore, vous devez soigneusement choisir l'heure appropriée à laquelle utiliser la machine et tenir compte des conditions environnementales.
- **Une fois le travail effectué** : retirez les blocs-piles de la souffleuse à neige si vous ne l'utilisez plus, si vous changez d'accessoire et avant d'effectuer tout entretien de la machine.
- **Remisage en sécurité** : entre chaque utilisation, remisez la souffleuse à neige à l'intérieur, dans un endroit sec. Maintenez la machine sous clé dans un endroit où ne peuvent accéder ni les enfants ni les utilisateurs non autorisés. Ne remisez jamais la souffleuse à neige si les blocs-piles sont encore dedans. Ceci pourrait causer des dommages matériels et corporels.
- **Entretien pour la sécurité et la longévité** : vérifiez si les pièces en mouvement sont correctement alignées et ne grippent pas, si des pièces sont cassées et toutes les autres conditions pouvant affecter l'utilisation de la machine. Réparez ou remplacez les pièces endommagées avant d'utiliser à nouveau la machine. Utilisez uniquement les pièces de rechange prévues pour votre modèle. Lorsque vous remplacez des pièces, vous devez observer strictement les instructions et les procédures décrites dans ce manuel. Des précautions spéciales doivent être prises pour toutes les pièces en caoutchouc dans la mesure où ces pièces peuvent surcharger le moteur et réduire sa puissance mécanique si elles sont endommagées.
- **Pièces tournantes** : ne mettez ni les mains ni les pieds sous les pièces tournantes ou à proximité. Tenez-vous en permanence à l'écart de l'ouverture d'éjection.
- **Dangers cachés** : faites preuve d'une extrême prudence lorsque vous utilisez la machine ou lui faites traverser des chemins, des allées ou des routes de gravier. Soyez à l'affût des dangers cachés et de la circulation.
- Faites preuve d'une extrême prudence lorsque vous utilisez la machine sur des terrains pentus. Ne déplacez jamais la souffleuse à neige à une vitesse de transport élevée sur un revêtement glissant. Regardez derrière vous et faites preuve de prudence lors d'une marche arrière.
- N'utilisez jamais la souffleuse à neige sans bonne visibilité ou éclairage suffisant. Assurez toujours vos pas et tenez fermement les poignées. Marchez; ne courez pas.
- Ne surchargez pas la capacité de la machine en essayant de déblayer trop rapidement la neige.
- N'autorisez jamais les enfants à utiliser la machine. Ne laissez jamais d'adultes utiliser la machine sans formation adéquate.
- Afin de vous protéger les yeux des corps étrangers pouvant être rejetés par la machine, portez des lunettes de sécurité ou des protecteurs oculaires pendant son utilisation, un réglage ou une réparation.

Déblocage d'une goulotte d'éjection bouchée













Le contact des mains avec la turbine rotative à l'intérieur de la goulotte d'éjection est la cause la plus commune des blessures associées aux souffleuses à neige. N'utilisez jamais les mains pour déboucher la goulotte d'éjection.

Pour nettoyer la goulotte :

- i) **COUPEZ LE MOTEUR!**
- ii) Patientez dix secondes pour vous assurer que les lames du rotor se sont complètement arrêtées.
- iii) Utilisez toujours un outil de curage et non les mains.

Symboles de sécurité

Le tableau suivant décrit et explique les symboles de sécurité pouvant être marqués sur cette machine. Avant d'essayer de procéder à son assemblage et de l'utiliser, lisez, comprenez et suivez toutes les instructions sur cette machine.

Symboles	Descriptions	Symboles	Descriptions
	LIRE LE OU LES MANUELS D'UTILISATION – Lire, comprendre et suivre toutes les instructions du ou des manuels avant d'essayer d'assembler et d'utiliser la machine.		AVERTISSEMENT! Ne pas exposer la machine à la pluie ou une forte humidité. La maintenir au sec.
	ALERTE DE SÉCURITÉ – Indique une précaution, un avertissement ou un danger.		MISE EN GARDE! Danger de coupure/mutilation – Maintenir les pieds éloignés de la tarière rotative.
	Porter des protecteurs d'oreille. Porter des lunettes de protection. Porter un masque respiratoire.		MISE EN GARDE! Attention aux pierres et à tout ce qui pourrait être projeté par la machine.
	Pour éviter de se blesser, maintenir les mains, les pieds et les vêtements éloignés de la tarière rotative.		La pièce tournante continuera de tourner plusieurs secondes après avoir arrêté la machine.
	Porter des gants de protection et des chaussures antidérapantes pour utiliser la machine et manipuler les débris.		Tous les spectateurs et les enfants doivent être maintenus à une distance de sécurité (au moins 10 m) de la zone de travail.
	Ne pas utiliser les mains pour déboucher la goulotte.		DANGER! Danger de coupure/mutilation – Maintenir les mains éloignées de la tarière rotative. Ne pas utiliser les mains pour déboucher le carter de tarière. Arrêter le moteur avant de retirer des débris.
	Utilisation uniquement à l'intérieur. Utiliser uniquement le chargeur de batteries à l'intérieur.		

Apprenez à mieux connaître votre souffleuse à neige sans cordon

Avant d'utiliser votre souffleuse à neige sans cordon, lisez attentivement le manuel d'utilisation et les consignes de sécurité. Pour vous familiariser avec l'emplacement des différents réglages et commandes, comparez l'illustration ci-dessous avec votre machine. Conservez ce manuel pour pouvoir le consulter dans le futur.

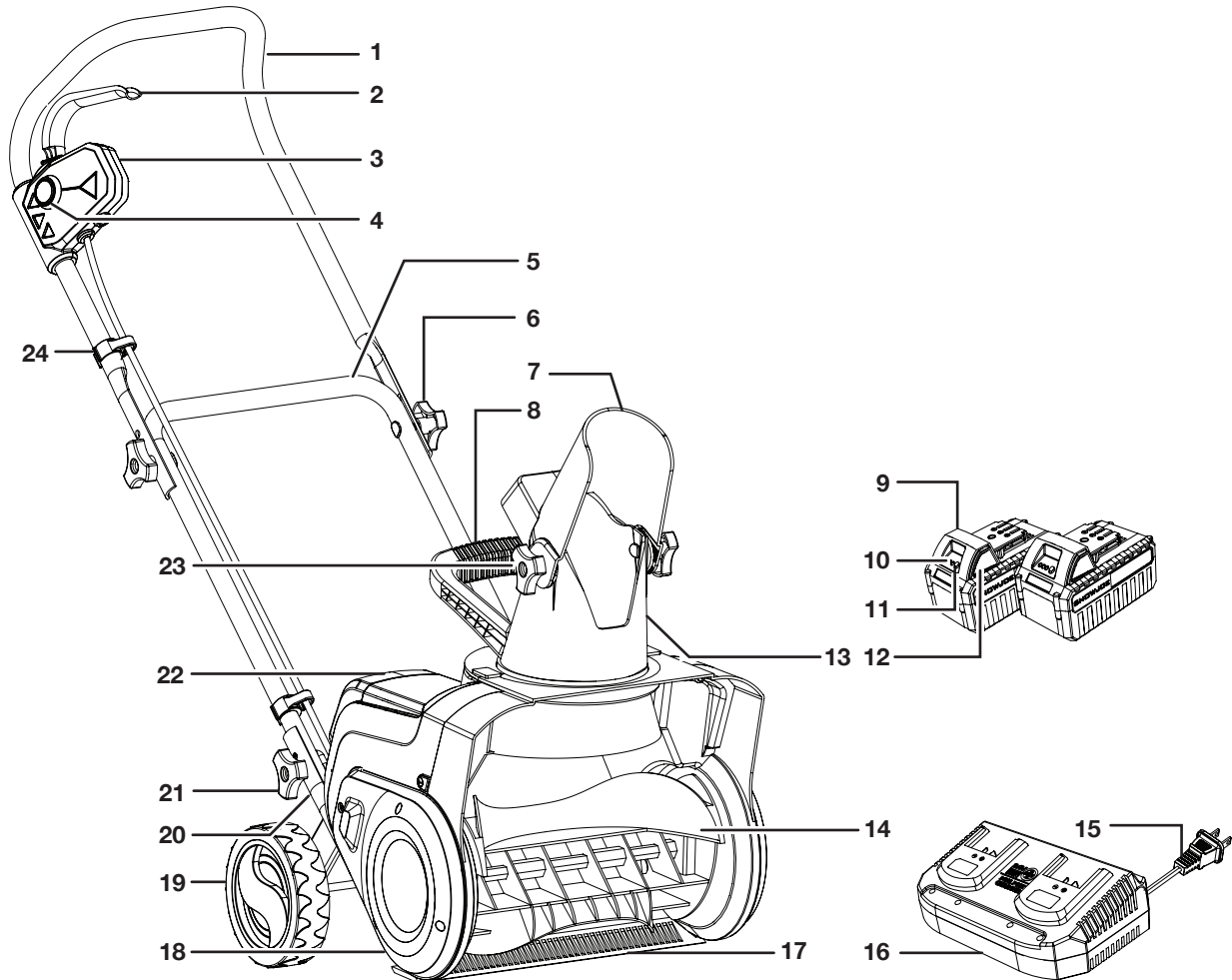

- | | | |
|------------------------------------------------------------------------------------------------|-----------------------------------------------------------|-----------------------------------------------------------------------------|
| 1. Cadre supérieur de guidon | 10. Témoin de charge de batterie | 17. Lame de raclage |
| 2. Levier marche/arrêt | 11. Bouton-poussoir pour témoins de charge de batterie | 18. Cache latéral (2) |
| 3. Boîtier d'interrupteurs | 12. Bouton-poussoir de verrouillage | 19. Roue (2) |
| 4. Bouton-poussoir de sécurité | 13. Goulotte d'éjection | 20. Section inférieure de guidon (2) |
| 5. Cadre intermédiaire de guidon | 14. Lame de tarière | 21. Bouton et boulon en J à tête carrée de section inférieure de guidon (2) |
| 6. Bouton et boulon de cadre supérieur de guidon (2) | 15. Fiche de chargeur | 22. Compartiment à batterie (2) |
| 7. Déflecteur de goulotte | 16. Double chargeur au lithium-ion iON+ 24V (24VCHRG-DPC) | 23. Bouton et boulon de carrosserie de déflecteur (2) |
| 8. Poignée auxiliaire | | 24. Serre-câble (2) |
| 9. Batterie au lithium-ion iON+ 24V (24VBAT) présentant la technologie exclusive EcoSharp® (2) | | |

Données techniques

Moteur	750 W, sans balais
Tension des batteries*	48 VCC (2 x 24 V)
Capacité des batteries	4,0 Ah (chacune)
Autonomie max.	30 min <i>Dégage jusqu'à 120 m² de neige haute de 7,6 cm</i>
Entrée du chargeur	120 VCA, 60 Hz, 160 W
Sortie du chargeur	26 VCC, 2 x 2,2 A
Temps de charge	1 h 50 min
Régime à vide	2 000 tr/min ± 10 %
Tarière	Tarière en plastique robuste, résistante aux intempéries et à 2 lames
Largeur de déneigement	38 cm
Profondeur de tranchée de neige	15 cm
Distance max. de rejet	6 m
Capacité de déneigement (max.)	200 kg/min
Type de souffleuse	Mono-étagée
Type de neige	Légère, poudreuse
Commande directionnelle	Goulotte pivotante à 180°
Dimension des pneus	16 cm
Poids (sans batteries)	10 kg
Poids (batteries comprises)	11,6 kg

*Génère 48 V max. grâce à deux batteries au lithium-ion de 24 V. La tension initiale à vide, une fois la batterie à charge complète, grimpe à 24 V; la tension nominale sous charge typique est de 21,6 V.

Déballage

Contenu de la caisse :

- Souffleuse à neige sans cordon
- Cadre supérieur de guidon
- Cadre intermédiaire de guidon
- Déflecteur de goulotte
- Bouton de guidon/bouton de déflecteur (6)
- Boulon de poignée (2)
- Boulon en J à tête carrée (2)
- Boulon de carrosserie (2)
- Rondelle caoutchouc (2)
- Batterie au lithium-ion iON+ 24V (2)
- Double chargeur au lithium-ion iON+ 24V
- Manuels et carte d'enregistrement

1. Retirez soigneusement la souffleuse à neige de la caisse et inspectez-la pour vérifier que tous les éléments énumérés ci-dessus sont fournis.
2. Inspectez soigneusement le contenu afin de vous assurer qu'aucun élément ne s'est cassé ou n'a été endommagé pendant l'expédition. Si vous constatez que des pièces manquent ou sont endommagées, NE PAS retourner la caisse au magasin. Veuillez appeler le service à la clientèle Snow Joe® + Sun Joe® au 1-866-SNOWJOE (1-866-766-9563).

REMARQUE : ne jetez pas la caisse d'expédition et l'emballage tant que vous n'êtes pas prêt à utiliser la souffleuse à neige sans cordon. L'emballage est fabriqué dans des matériaux recyclables. Éliminez ces matériaux de façon appropriée et conformément à la réglementation ou conservez l'emballage pour le remisage de longue durée de la machine.

IMPORTANT! Le matériel et l'emballage ne sont pas des jouets. Ne laissez pas les enfants jouer avec les sacs en plastique, les feuilles métalliques ou les petites pièces. Ces éléments peuvent être avalés et risquent de provoquer une suffocation!

Utilisation des blocs-piles





La machine est alimentée par deux batteries au lithium-ion. Les blocs-piles sont complètement hermétiques et ne nécessitent absolument aucun entretien.

⚠ AVERTISSEMENT! La souffleuse à neige sans cordon peut uniquement être alimentée par les deux batteries ensemble. Une seule batterie ne peut pas fournir suffisamment d'énergie à la machine. S'assurer d'utiliser deux batteries de même tension et de même capacité. L'utilisation de la machine avec des batteries de différentes capacités endommagera les batteries.

Témoin de charge de batterie

Les blocs-piles sont dotés d'un bouton-poussoir pour vérifier le niveau de charge. Appuyez simplement sur le bouton-poussoir pour lire le niveau de charge de la batterie à l'aide des témoins de charge :

- Les témoins de charge sont tous les trois allumés : le niveau de charge de batterie est élevé.
- Deux témoins de charge sont allumés : le niveau de charge de batterie diminue. Arrêtez votre travail dès que possible.
- Un témoin de charge est allumé : la batterie est à plat. Arrêtez IMMÉDIATEMENT votre travail et chargez la batterie. Sinon, la longévité de la batterie s'en trouvera considérablement réduite.

	
Témoins	Indications
	Bouton de niveau de charge
	La batterie est à 30 % de sa capacité et nécessite d'être chargée
	La batterie est à 60 % de sa capacité et nécessite d'être chargée bientôt
	La batterie est à charge complète

REMARQUE : si le bouton de niveau de charge ne semble pas fonctionner, placez au besoin le bloc-piles dans le chargeur et chargez.

REMARQUE : immédiatement après avoir utilisé les blocs-piles, le bouton de niveau de charge peut afficher une charge plus faible que si la vérification avait eu lieu quelques minutes plus tard. Les cellules des batteries « récupèrent » une partie de leur charge après une période de repos.

Utilisation du chargeur

⚠️ AVERTISSEMENT! Charger uniquement des blocs-piles au lithium-ion iON+ 24V à l'aide du chargeur au lithium-ion iON+ 24 V compatible. Tout autre type de batteries peut causer des dommages corporels et matériels.

Pour réduire le risque de secousse électrique, ne laissez pas d'eau couler dans la fiche du chargeur CA/CC.

Quand charger les batteries au lithium-ion iON+ 24VBAT

REMARQUE : les blocs-piles au lithium-ion iON+ 24VBAT ne présentent pas « d'effet mémoire » lorsqu'ils sont chargés après une simple décharge partielle. C'est pourquoi il n'est pas nécessaire d'épuiser les blocs-piles avant de les charger.

- Utilisez les témoins de charge pour déterminer quand charger vos blocs-piles au lithium-ion iON+ 24VBAT.
- Vous pouvez « compléter » la charge de vos blocs-piles avant de démarrer un gros travail ou après une longue journée d'utilisation.

Comment charger les batteries

1. Pour accéder aux blocs-piles, ouvrez les couvercles des compartiments à batterie. Appuyez sur le bouton-poussoir de verrouillage de chaque batterie pour les sortir de la machine en les tirant (Fig. 1).

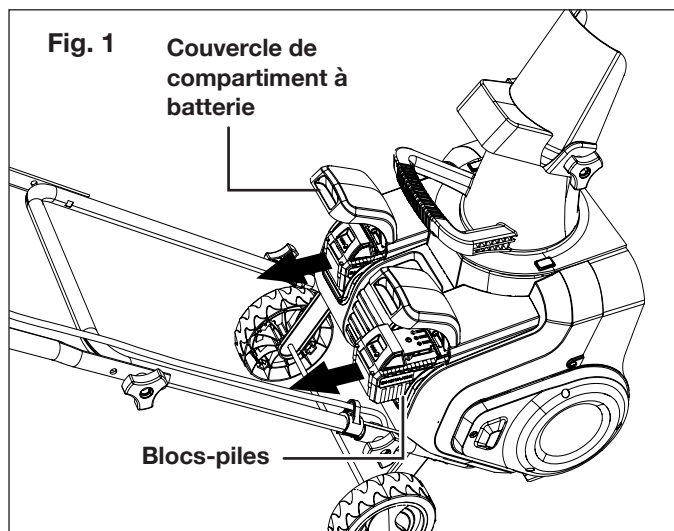

2. Vérifiez que la tension de secteur est la même que celle marquée sur la plaque signalétique du chargeur de batteries. Insérez ensuite la fiche du chargeur dans une prise murale. Lorsque vous branchez le chargeur, deux témoins s'allument en vert sans clignoter (Fig. 2).

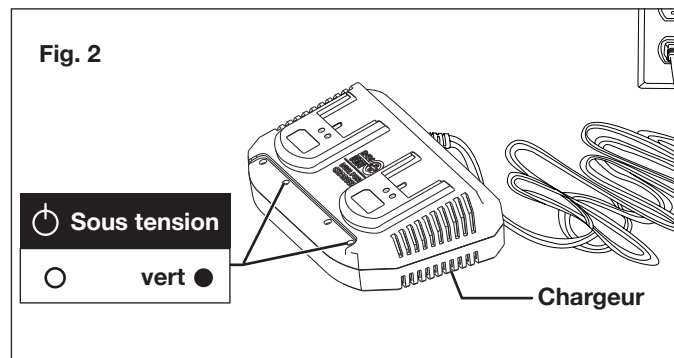

3. Insérez les blocs-piles dans le chargeur en les faisant glisser jusqu'à ce qu'ils se mettent en place en se verrouillant. Lorsque vous insérez les batteries dans le chargeur, les deux témoins verts s'éteignent et les témoins rouges s'allument pour indiquer que la charge des batteries est en cours (Fig. 3).

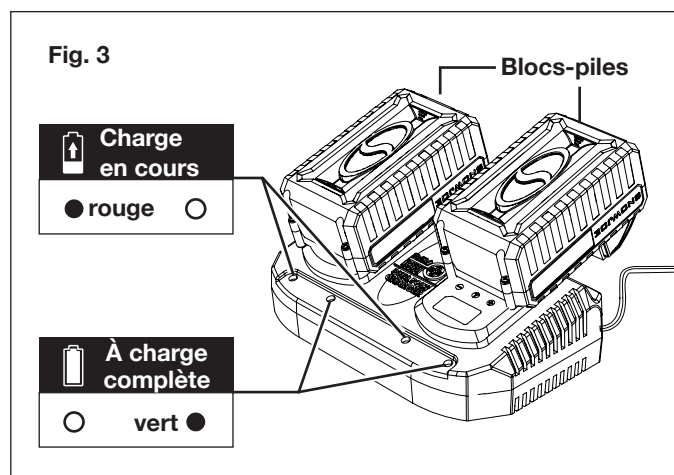

4. Lorsque les témoins du chargeur passent au vert, les batteries sont à charge complète (Fig. 3).

REMARQUE : un bloc-piles complètement déchargé dont la température interne est dans une zone normale se chargera complètement en 1 h 50 min (entre 0 °C et 45 °C).

5. Si les témoins de charge ne s'allument pas du tout, vérifiez que les blocs-piles reposent bien dans leur compartiment. Retirez les blocs-piles et réinsérez-les. Si le problème persiste, communiquez avec un revendeur Snow Joe® + Sun Joe® agréé ou appelez le service à la clientèle Snow Joe® + Sun Joe® au 1-866-SNOWJOE (1-866-766-9563) pour de l'aide.
6. Une fois la charge terminée, retirez les batteries du chargeur (Fig. 4).

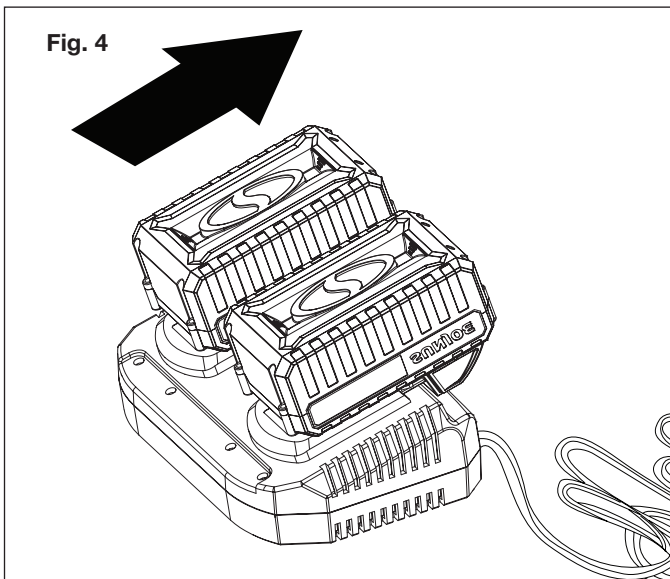

7. En rechargeant les batteries au moment opportun, vous prolongerez leur durée de vie. Vous devez recharger les blocs-piles lorsque vous remarquez une chute de puissance de la machine.

IMPORTANT! Ne laissez jamais les blocs-piles se décharger complètement, car ceci les endommagerait irrémédiablement.

Assemblage

Assemblage du guidon

1. Montez le cadre intermédiaire de guidon sur les sections inférieures de guidon et alignez les trous. Attachez ensemble le cadre intermédiaire et les sections inférieures de guidon à l'aide de deux jeux de bouton de guidon et boulon en J à tête carrée, comme l'indique la Fig. 5.

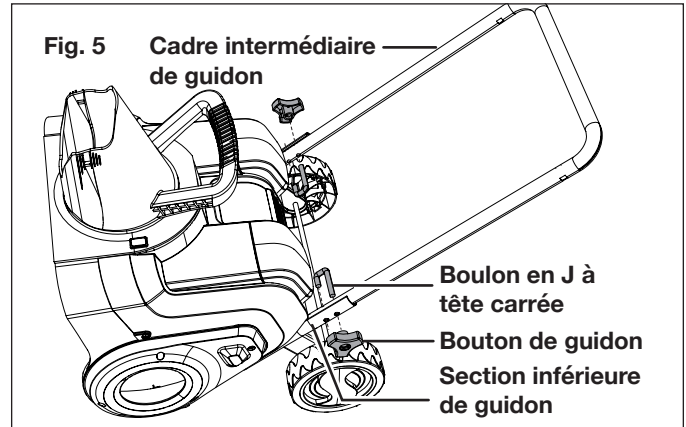

2. Placez le cadre supérieur de guidon sur le cadre intermédiaire de guidon et attachez-les ensemble à l'aide des deux jeux de bouton et boulon de guidon, comme l'indique la Fig. 6.

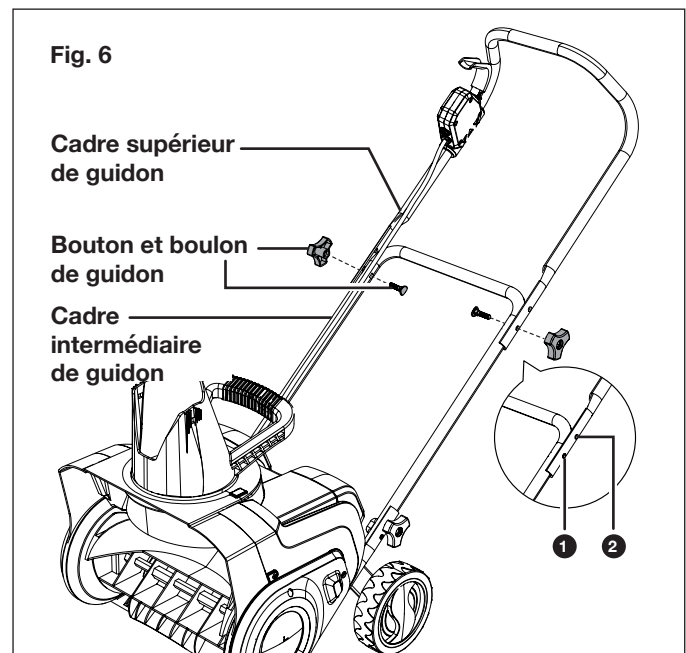

REMARQUE : réglez l'ensemble guidon supérieur à sa position optimale en alignant le trou à la hauteur voulue.

3. Attachez le câble dans les serre-câbles montés sur le cadre intermédiaire de guidon.

Ensemble goulotte d'éjection

1. Faites glisser le déflecteur de goulotte sur la goulotte d'éjection, comme l'indique la Fig. 7.

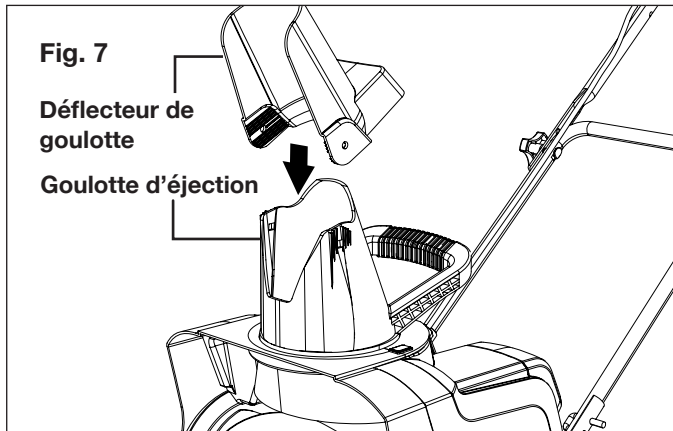

2. Insérez les rondelles dans la partie intermédiaire de l'attache de goulotte, passez les boulons de carrosserie à travers l'intérieur de la goulotte et serrez de chaque côté à l'aide des boutons de déflecteur (Fig. 8 et 9).

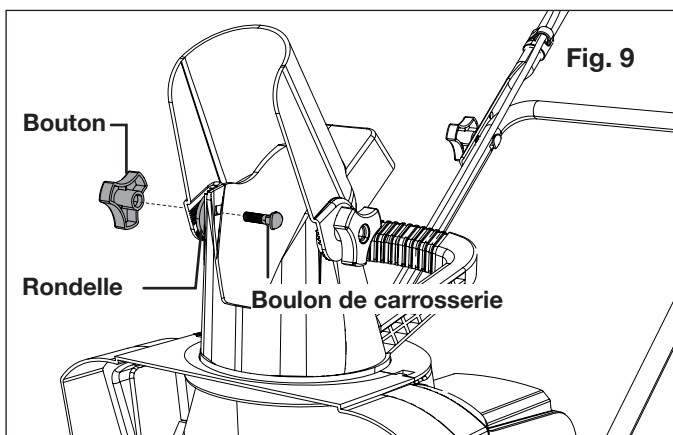
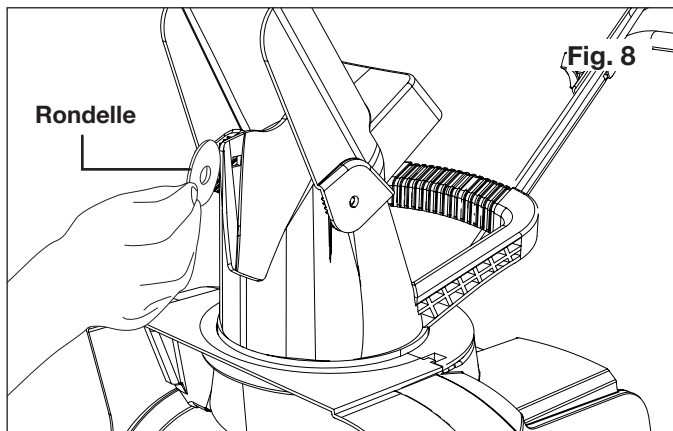

⚠ MISE EN GARDE! Pour une attache solide, s'assurer que le boulon de carrosserie est parfaitement aligné avec le trou carré pratiqué dans la goulotte. Ensuite, bien serrer.

Utilisation

⚠ AVERTISSEMENT! Maintenir la zone à déneiger exempte de pierres, jouets ou autres corps étrangers que les lames de la tarière pourraient ramasser et rejeter. Ces corps étrangers pourraient être couverts de neige et passer facilement inaperçus. Par conséquent, s'assurer de bien inspecter la zone de travail avant de commencer à déneiger.

REMARQUE : avant d'utiliser la machine, vérifiez que les lames de tarière de la souffleuse à neige sont solidement attachées par des vis. Effectuez un essai pour vous assurer que la tarière tourne librement.

Démarrage et arrêt

1. Ouvrez les couvercles des compartiments à batterie et faites glisser les deux blocs-piles jusqu'à ce qu'ils se verrouillent en place en s'encliquetant. Fermez les couvercles des compartiments à batterie (Fig. 10).

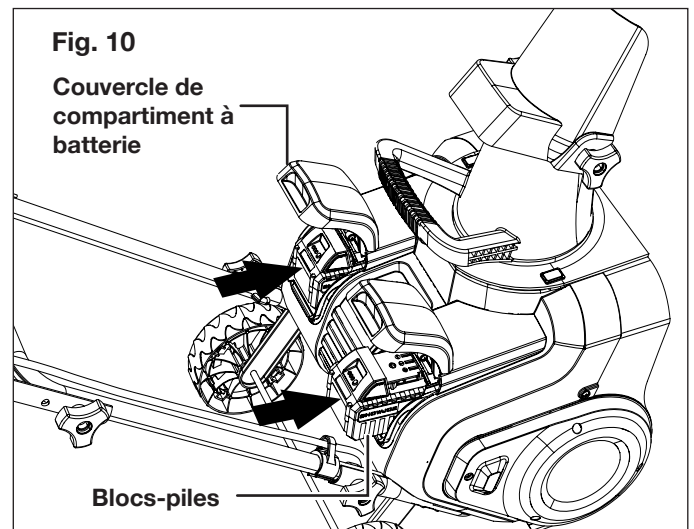

2. Tout en maintenant enfoncé le bouton-poussoir de sécurité, tirez le levier marche/arrêt vers vous. Une fois que la machine a démarré, relâchez le bouton-poussoir de sécurité et commencez à déneiger (Fig. 11). La machine peut uniquement être démarrée en appuyant d'abord sur le bouton-poussoir de sécurité, puis en pressant le levier marche/arrêt. L'opération inverse ne fera pas démarrer pas la machine.

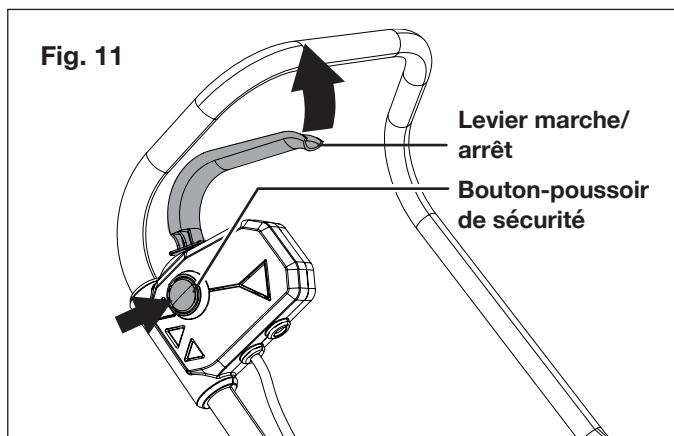

3. Pour arrêter la machine, relâchez le levier marche/arrêt.

Conseils d'utilisation

⚠️ AVERTISSEMENT! Des corps étrangers, par exemple des roches, des éclats de verre, des clous, des fils ou de la ficelle peuvent être ramassés et projetés par la souffleuse à neige en provoquant de graves dommages corporels. Avant d'utiliser la souffleuse à neige, retirez tous les corps étrangers de la zone à déneiger.

1. Débarrassez la zone de travail de tout ce qui pourrait être rejeté par les lames. Sachant que certains corps étrangers peuvent être cachés sous la neige, effectuez une inspection minutieuse de la zone de travail. Si la souffleuse à neige heurte un obstacle ou ramasse quoi que ce soit pendant son utilisation, arrêtez la souffleuse à neige, retirez les batteries, retirez ce qui fait obstruction et inspectez la machine pour vérifier qu'elle n'est pas endommagée. Réparez ou remplacez toute pièce endommagée avant de redémarrer et d'utiliser à nouveau la machine.
2. Maintenez les enfants, les animaux familiers et les spectateurs éloignés de la zone de travail. Souvenez-vous que le volume sonore normal de la machine en marche peut vous empêcher d'entendre facilement des personnes s'approchant.
3. Lorsque vous déplacez la souffleuse à neige, utilisez les roues sur un côté comme point de pivotement. Faites légèrement basculer la souffleuse à neige sur ce point de pivotement pour la faire avancer ou reculer.
4. Commencez par déblayer en orientant la machine vers l'extérieur et en projetant la neige dans un mouvement de va-et-vient. Pour déblayer dans l'autre sens, faites pivoter la souffleuse à neige sur ses roues. Assurez-vous de faire chevaucher les tranchées dans la neige.
5. Notez la direction du vent. Au besoin, déplacez-vous dans la même direction que le vent pour éviter que la neige soit projetée contre le vent (dans votre visage et sur la tranchée venant juste d'être ouverte).
6. Poussez la souffleuse à neige sans force excessive. Vous devez pousser la machine doucement et régulièrement en respectant sa capacité d'éjection.

7. N'exercez pas une force humaine supplémentaire sur le moteur, car il pourrait être endommagé.
8. Certaines pièces de la souffleuse à neige peuvent geler sous une température extrême. N'essayez pas d'utiliser la souffleuse à neige si des pièces sont gelées. Si des pièces gèlent pendant que vous utilisez la souffleuse à neige, arrêtez la machine, retirez les batteries et inspectez les pièces gelées. Faites en sorte que toutes les pièces se déplacent librement avant de redémarrer et d'utiliser à nouveau la souffleuse à neige. Ne forcez pas les commandes lorsqu'elles sont gelées.
9. Lorsque vous utilisez la machine sur des pierres, du gravier ou une surface non revêtue, évitez de projeter des gravillons en même temps que la neige en appuyant sur la poignée pour lever la lame de raclage sous la machine et la faire passer au-dessus des pierres ou du gravier.
10. Pour déneiger entièrement des superficies plus grandes, il est nécessaire de procéder systématiquement en sachant d'avance où faire passer la souffleuse à neige. En procédant de la sorte, non seulement vous éviterez de rejeter la neige là où vous ne le voulez pas, mais vous n'aurez pas non plus à déblayer la neige une seconde fois (Fig. 12).

Tracé A : rejetez la neige du côté droit ou gauche, selon le cas. Pour des zones à déneiger comme une longue allée, il est préférable de commencer au milieu. Déneigez d'une extrémité à l'autre en rejetant la neige des deux côtés.

Tracé B : si la neige peut être rejetée d'un seul côté de la zone à déneiger, commencez du côté opposé.

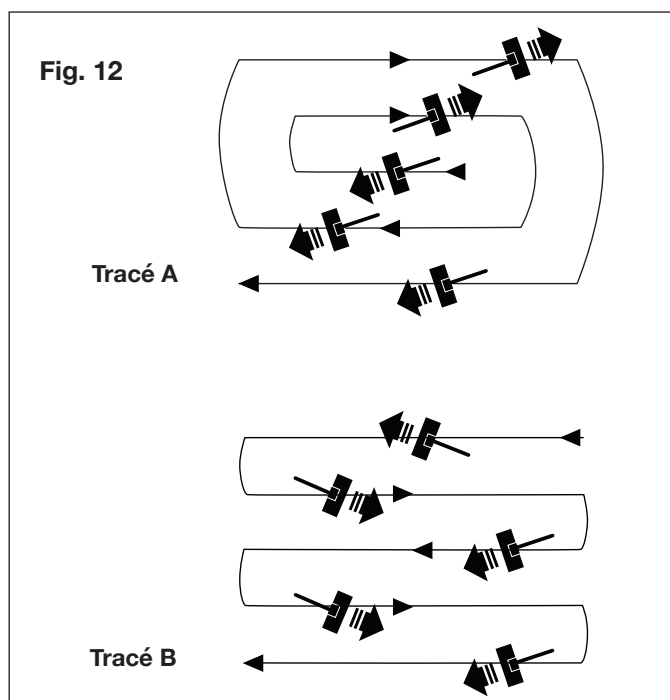

Changement de l'orientation et de la hauteur du jet de neige



AVERTISSEMENT

Ne jamais orienter la goulotte d'éjection vers l'utilisateur de la machine, des spectateurs, un véhicule ou une fenêtre à proximité. Les projections de neige et de tout ce qui a été accidentellement ramassé par la souffleuse à neige peuvent provoquer de graves dommages matériels et corporels.

Toujours orienter la goulotte d'éjection dans la direction opposée où vous êtes, où se trouvent des spectateurs, des véhicules ou des fenêtres.

1. La goulotte d'éjection peut s'orienter à 180 degrés. Pour régler l'orientation de la goulotte d'éjection, saisissez la poignée auxiliaire et tournez la goulotte d'éjection pour obtenir l'orientation voulue (Fig. 13).

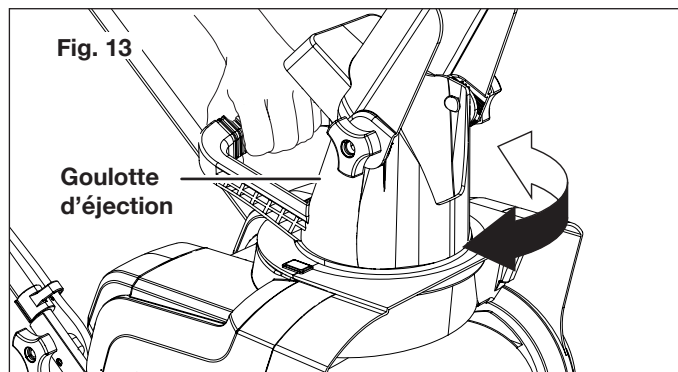

2. Le déflecteur de goulotte sur la partie supérieure de la goulotte d'éjection permet de contrôler la hauteur du jet de neige. Desserrez les boutons pour lever ou abaisser le déflecteur et obtenir la hauteur de jet de neige que vous souhaitez. Serrez les boutons pour attacher solidement le déflecteur (Fig. 14).

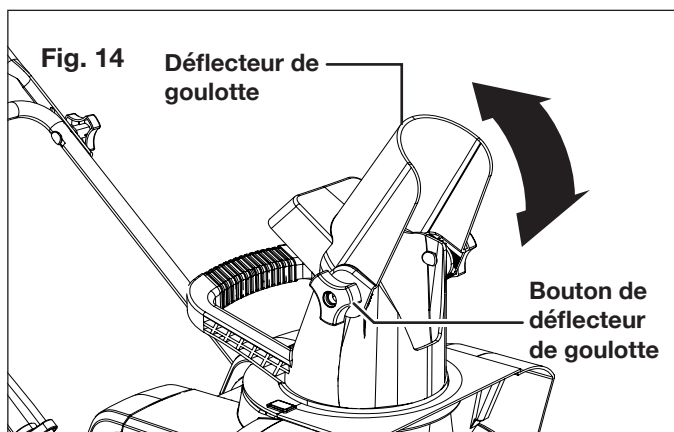

Entretien

Pour commander des pièces de rechange ou des accessoires d'origine pour la souffleuse à neige sans cordon Snow Joe® 24V-X2-SB15, veuillez vous rendre sur le site www.snowjoe.com ou communiquer avec le service à la clientèle Snow Joe® + Sun Joe® au 1-866-SNOWJOE (1-866-766-9563).

Lubrification à vie (moteur et tarière)

Il n'est pas nécessaire de lubrifier la machine, ce qui pourrait l'endommager. La souffleuse à neige est lubrifiée en usine avant son expédition, pour toute sa durée de vie.

Conseils d'entretien d'ordre général

⚠️ AVERTISSEMENT! Toujours couper le moteur de la machine, retirer les batteries et le laisser se refroidir complètement avant d'inspecter, de nettoyer ou d'effectuer toute autre tâche d'entretien.

⚠️ AVERTISSEMENT! Effectuer uniquement les réparations et le travail d'entretien décrits dans ce manuel. Tout autre travail doit être effectué par un technicien qualifié.

1. N'essayez pas de réparer la machine à moins d'avoir l'outillage adéquat et les bonnes instructions pour démonter et réparer la machine.
2. Inspectez les boulons et les vis à intervalles réguliers et vérifiez qu'ils sont bien serrés pour que le matériel puisse fonctionner en toute sécurité.
3. Après chaque séance de déneigement, faites tourner la souffleuse à neige pendant quelques minutes pour empêcher le collecteur/rotor de geler. Coupez le moteur, attendez que toutes les pièces en rotation s'arrêtent complètement et essuyez la glace et la neige résiduelles qui se sont déposées dessus. Pour retirer la neige qui pourrait s'être accumulée sur le déflecteur, faites-le pivoter plusieurs fois à l'aide du levier de commande.

Remplacement de la lame de raclage

IMPORTANT : utilisez uniquement les pièces de rechange spécifiées pour cette souffleuse à neige.

Vous pouvez acheter une lame de raclage de rechange (Modèle 24V-X2-SB15-SCBLADE) et d'autres pièces de rechange d'origine en vous rendant sur notre site [Web snowjoe.com](http://www.snowjoe.com) ou en appelant le service d'assistance téléphonique au numéro sans frais 1-866-SNOWJOE (1-866-766-9563). L'utilisation de pièces qui ne répondent pas aux spécifications de la machine d'origine peut être la cause d'un rendement anormal de la souffleuse à neige, peut compromettre la sécurité de l'utilisateur et annulera la garantie du fabricant.

1. Coupez le moteur de la souffleuse à neige, retirez les batteries et patientez jusqu'à ce que toutes les pièces en rotation s'arrêtent complètement.

2. La lame de raclage se situe dans la partie inférieure de la souffleuse à neige, sous le carter de tarière. Détachez la lame de raclage usée de la souffleuse à neige en retirant les trois vis qui la maintiennent en place (Fig. 15).

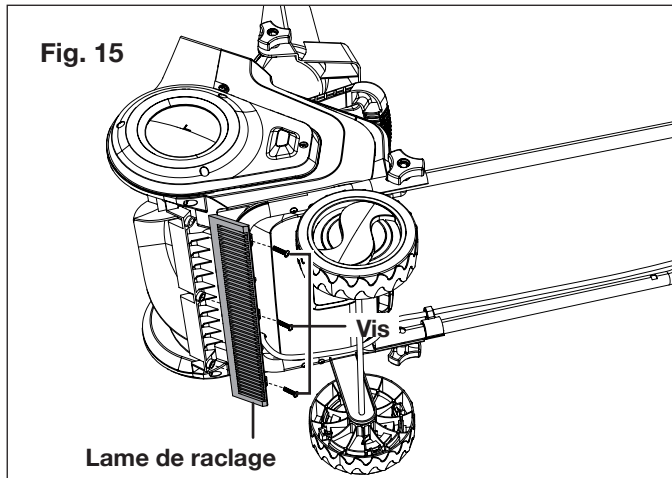

3. Posez la nouvelle lame de raclage et attachez-la solidement à la souffleuse à neige à l'aide des trois vis (Fig. 15).

Remplacement de la tarière

IMPORTANT : utilisez uniquement les pièces de rechange spécifiées pour cette souffleuse à neige.

Vous pouvez acheter une lame de tarière de rechange (Modèle 24V-X2-SB15-AUGER) et d'autres pièces de rechange d'origine en vous rendant sur notre site [Web snowjoe.com](http://www.snowjoe.com) ou en appelant le service d'assistance téléphonique au numéro sans frais 1-866-SNOWJOE (1-866-766-9563). L'utilisation de pièces qui ne répondent pas aux spécifications de la machine d'origine peut être la cause d'un rendement anormal de la souffleuse à neige, peut compromettre la sécurité de l'utilisateur et annulera la garantie du fabricant.

REMARQUE : lors du remplacement de lames de tarière usées, veillez particulièrement aux différents types de boulons, rondelles et écrous et à l'endroit où ils sont placés. Cette précaution est utile pour que toutes les pièces soient posées correctement et solidement.

1. Coupez le moteur de la souffleuse à neige, retirez les batteries et patientez jusqu'à ce que toutes les pièces en rotation s'arrêtent complètement.
2. Ouvrez les deux caches latéraux en retirant les quatre vis de chaque côté (Fig. 16).

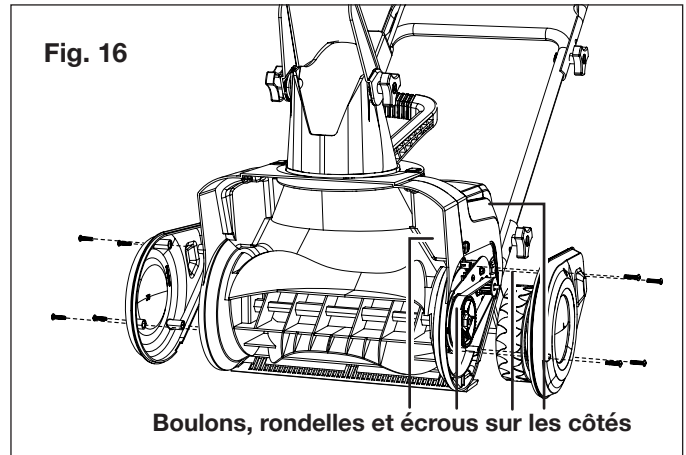

3. Du côté gauche, retirez la courroie de la poulie de tarière et retirez ensuite la poulie en la tournant dans le sens horaire (Fig. 17).

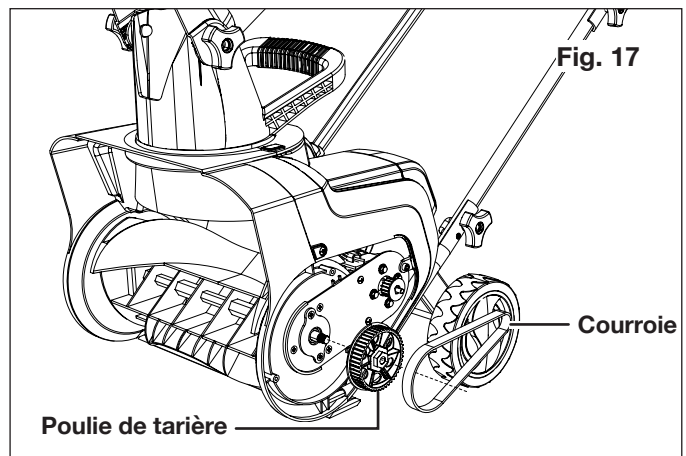

REMARQUE : lorsque vous retirez la courroie, utilisez la main droite pour tourner le côté strié de la courroie et la tirer vers le haut tout en faisant tourner dans le sens antihoraire la poulie de tarière à l'aide de la main gauche. La courroie peut se retirer facilement de la poulie (Fig. 18).

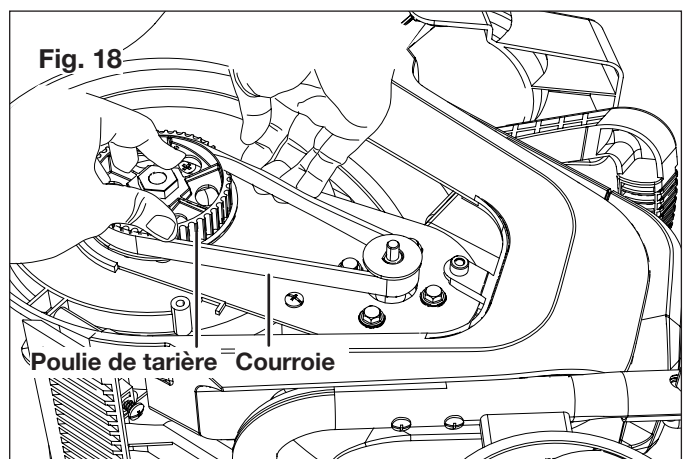

4. Retirez les vis et la rondelle de l'autre côté (Fig. 19).

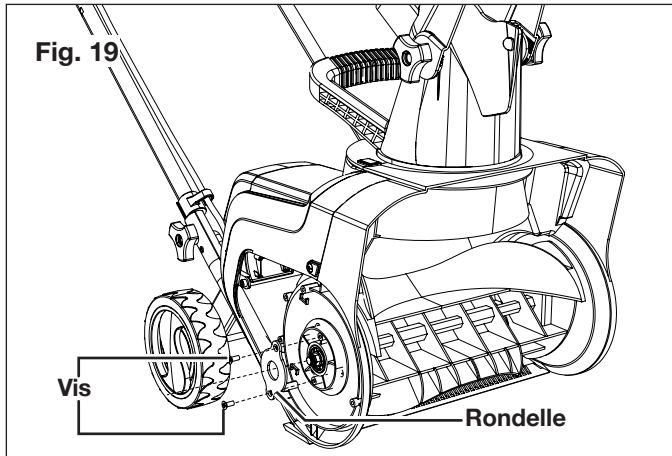

5. L'axe de tarière et l'ancienne tarière doivent être retirés du carter (Figure 20).

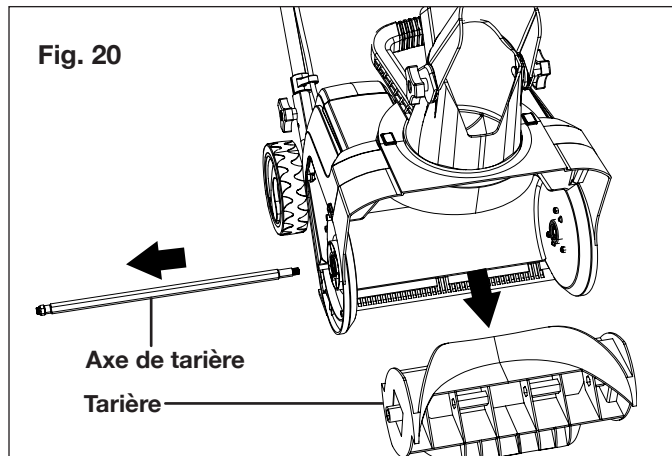

6. Posez la tarière de rechange en suivant les étapes ci-dessus en ordre inverse.

Remplacement de la courroie

REMARQUE : dans des conditions d'utilisation normales, il ne devrait pas être nécessaire de remplacer la courroie de tarière. Toutefois, si la tarière se bloque ou fonctionne mal, il se peut que la courroie soit endommagée. Pour remplacer la courroie, veuillez suivre les instructions.

REMARQUE : déterminez le côté droit et le côté gauche de la souffleuse à neige en vous tenant debout derrière la machine comme si vous la conduisiez.

1. Ouvrez le cache latéral gauche en retirant les quatre vis (Fig. 21).

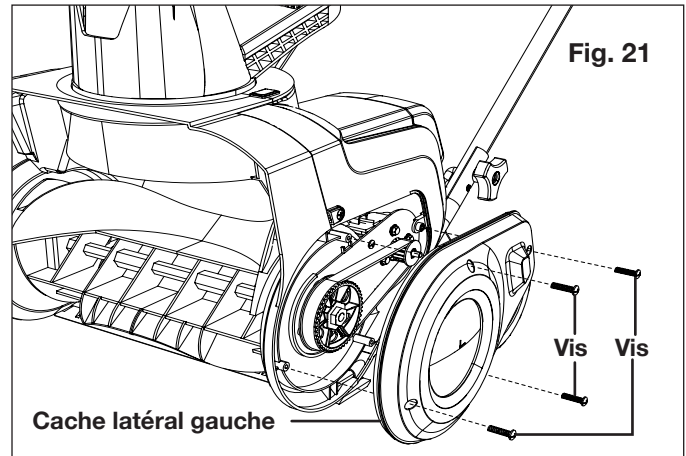

2. Retirez l'ancienne courroie comme indiqué dans l'Étape 3 de la dernière section (Fig. 18).

3. Placez d'abord la courroie neuve sur la poulie d'entraînement et placez ensuite la courroie au niveau de l'extrémité inférieure de la poulie de tarière. Utilisez la main droite pour appuyer sur la courroie, le côté strié vers le bas. Tout en maintenant la courroie en bas à l'aide de la main droite, utilisez la main gauche pour faire tourner la tarière de façon que la poulie tourne dans le sens horaire. La courroie sera progressivement poussée vers le bas sur la poulie. Lorsque la courroie repose sur la poulie, réglez-la pour que les stries de la courroie viennent s'ajuster sur les gorges de la poulie (Fig. 22).

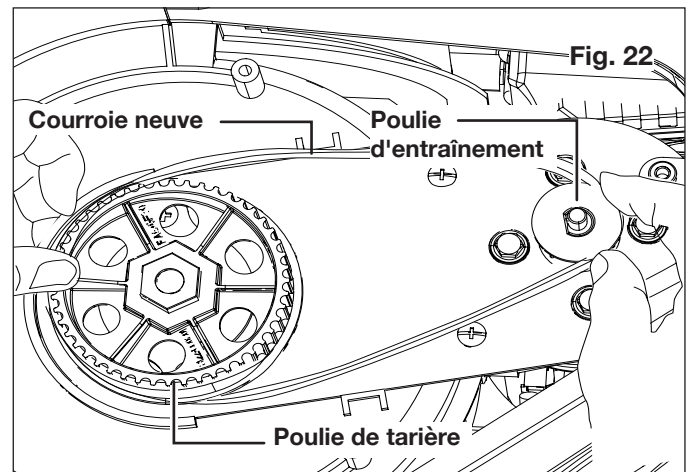

4. Une fois que la courroie est posée, remplacez le cache latéral et attachez-le à l'aide des quatre vis (Fig. 21).

REMARQUE : la neige lourde et mouillée exerce une pression supplémentaire sur les courroies qui doivent donc être remplacées plus fréquemment.

Entretien approprié pour les batteries et le chargeur

⚠️ AVERTISSEMENT! Pour réduire le risque de se blesser, toujours débrancher le chargeur et retirer les blocs-piles du chargeur avant d'effectuer toute tâche d'entretien. Ne jamais démonter les blocs-piles ou le chargeur. Pour toutes les réparations, communiquer avec un revendeur Snow Joe® + Sun Joe® ou le service à la clientèle Snow Joe® + Sun Joe®.

1. Pour réduire le risque de vous blesser, ne plongez jamais les blocs-piles ou le chargeur dans un liquide et ne laissez jamais de liquide pénétrer à l'intérieur de ces composants.
2. Nettoyez la poussière et les débris des ouvertures de ventilation du chargeur et des contacts électriques en soufflant dessus de l'air comprimé.
3. Pour nettoyer les blocs-piles et le chargeur, utilisez uniquement un savon doux sur un chiffon mouillé, en le tenant à l'écart de tous les contacts électriques. Certains produits de nettoyage ou solvants peuvent attaquer les pièces en plastique ou isolantes. Parmi ceux-ci figurent l'essence, l'essence de térébenthine, les diluants à peinture-laque, les diluants pour peintures, les solvants de nettoyage chlorés, l'ammoniac et les détergents ménagers contenant de l'ammoniac. N'utilisez jamais de solvants inflammables ou combustibles autour de blocs-piles, de chargeurs de batteries, de machines ou d'outils.
4. Le chargeur de batteries au lithium-ion iON+ 24V ne comporte aucune pièce réparable par l'utilisateur.

Remisage

1. Pour empêcher la tarière de geler, faites tourner la machine quelques minutes après avoir déblayé de la neige.
2. Examinez minutieusement la souffleuse à neige sans cordon pour vérifier qu'il n'y a pas de pièces usées, desserrées ou endommagées. Si vous devez faire réparer ou remplacer une pièce, communiquez avec un revendeur Snow Joe® + Sun Joe® agréé ou appelez le service à la clientèle Snow Joe® + Sun Joe® au 1-866-SNOWJOE (1-866-766-9563) pour de l'aide.
3. Nettoyez la souffleuse à neige avant de la remiser ou de la transporter. Veillez à ce que la machine ne présente aucun danger potentiel avant de la transporter.
4. Retirez les blocs-piles de la souffleuse à neige sans cordon avant de la remiser.
5. Remisez la souffleuse à neige sans cordon à l'intérieur, dans un endroit sec, sous clé et hors de portée des enfants, et ce afin d'éviter toute utilisation non autorisée de la machine ou de l'endommager.
6. Au besoin, maintenez visibles les étiquettes de sécurité et d'instructions.
7. Si la souffleuse à neige doit être remise pendant une période prolongée, pour des conseils utiles, consultez toujours la section Rangement hors-saison des batteries et du chargeur.

Rangement hors-saison des batteries et du chargeur

1. N'exposez pas les blocs-piles ou le chargeur à l'eau, à la pluie ou à tout ce qui pourrait les rendre humides. Le chargeur et les blocs-piles pourraient être endommagés de façon permanente. N'utilisez ni huile ni solvants pour nettoyer ou lubrifier vos blocs-piles, et ce dans la mesure où le boîtier en plastique pourrait devenir cassant, se fissurer et risquer de blesser quelqu'un.
2. Rangez les blocs-piles et le chargeur à température ambiante et dans un endroit non humide. Ne le rangez pas dans un endroit humide où les bornes pourraient se corroder. Comme pour les autres types de blocs-piles, une perte de capacité permanente peut se produire si les blocs-piles sont rangés pendant de longues périodes à une température élevée (supérieure à 49 °C).
3. Les blocs-piles au lithium-ion iON+ 24V restent chargés plus longtemps que les autres types de blocs-piles lorsqu'ils sont rangés. En règle générale, il est préférable de débrancher le chargeur de batteries et de retirer les blocs-piles lorsque vous ne les utilisez pas. Hors-saison, avant de les ranger et pour maintenir leur rendement optimal, rechargez les blocs-piles tous les six mois jusqu'à 50 % de leur capacité (deux témoins allumés).

Mise en garde concernant les batteries et informations sur leur élimination

Éliminez toujours vos blocs-piles en vous conformant aux réglementations fédérales, provinciales ou territoriales et locales. Pour obtenir la liste des sites de recyclage, communiquez avec un organisme de recyclage de votre région.





⚠️ MISE EN GARDE! Même déchargés, les blocs-piles emmagasinent une certaine énergie. Avant de les éliminer, utiliser du ruban isolant pour couvrir les bornes et empêcher ainsi les blocs-piles de provoquer un court-circuit, ce qui pourrait causer un incendie ou une explosion.

⚠️ AVERTISSEMENT! Pour réduire le risque de blessure ou d'explosion, ne jamais brûler ou incinérer les blocs-piles, même s'ils sont endommagés, à plat ou complètement déchargés. En brûlant, des émanations et des matières toxiques sont émises dans l'atmosphère environnante.

1. Les batteries varient selon le type de machines, d'appareils ou d'outils. Consultez le manuel pour des renseignements spécifiques.
2. S'il en faut plusieurs, insérez uniquement des batteries neuves de même type dans votre outil, appareil ou machine.
3. Si, en les insérant, la polarité des blocs-piles n'est pas respectée, comme indiqué dans les compartiments à batterie ou dans le manuel, leur durée de vie pourrait être réduite ou ils pourraient fuir.

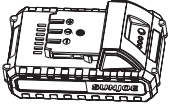
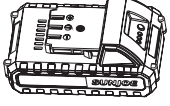
Accessoires en option

⚠️ AVERTISSEMENT! TOUJOURS utiliser des pièces de rechange et des accessoires Snow Joe® + Sun Joe® homologués. NE JAMAIS utiliser des pièces ou des accessoires qui ne sont pas destinés à être utilisés avec cette souffleuse à neige sans cordon. Communiquez avec Snow Joe® + Sun Joe® si vous n'êtes pas sûr que l'utilisation d'une pièce de rechange ou d'un accessoire particulier avec votre souffleuse à neige sans cordon soit sans danger. L'utilisation de tout autre accessoire ou de toute autre pièce détachée peut être dangereuse et pourrait provoquer des dommages corporels ou des détériorations d'origine mécanique.

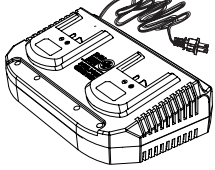
Accessoires	Description	Modèle
<p>①</p> 	<p>Batterie au lithium-ion 2,5 Ah iON+ 24V</p> <p><i>Temps max. de charge de batterie :</i> 24VCHRG-QC : 55 min 24VCHRG-DPC : 55 min</p> <p><i>Autonomie max. : 16 min (Dégage jusqu'à 83 m² de neige haute de 7,6 cm)</i></p>	24VBAT-LTE
<p>②</p> 	<p>Batterie au lithium-ion 2,5 Ah iON+ 24V</p> <p><i>Temps max. de charge de batterie :</i> 24VCHRG-QC : 1 h 10 min 24VCHRG-DPC : 1 h 10 min</p> <p><i>Autonomie max. : 20 min (Dégage jusqu'à 98 m² de neige haute de 7,6 cm)</i></p>	24VBAT-LT
<p>③</p> 	<p>Batterie au lithium-ion 4,0 Ah iON+ 24V</p> <p><i>Temps max. de charge de batterie :</i> 24VCHRG-QC : 1 h 50 min 24VCHRG-DPC : 1 h 50 min</p> <p><i>Autonomie max. : 30 min (Dégage jusqu'à 120 m² de neige haute de 7,6 cm)</i></p>	24VBAT
<p>④</p> 	<p>Batterie au lithium-ion 5,0 Ah iON+ 24V</p> <p><i>Temps max. de charge de batterie :</i> 24VCHRG-QC : 2 h 20 min 24VCHRG-DPC : 2 h 20 min</p> <p><i>Autonomie max. : 40 min (Dégage jusqu'à 150 m² de neige haute de 7,6 cm)</i></p>	24VBAT-XR
<p>⑤</p> 	<p>Chargeur rapide de batterie au lithium-ion iON+ 24V</p>	24VCHRG-QC
<p>⑥</p> 	<p>Double chargeur de batteries au lithium-ion iON+ 24V</p>	24VCHRG-DPC

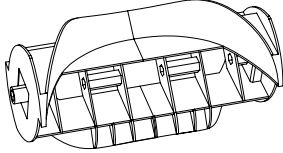
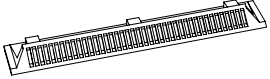
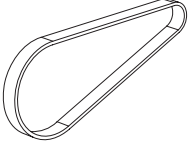
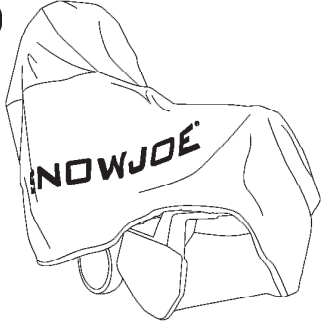
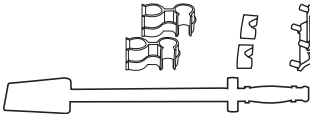
Accessoires	Description	Modèle
	Tarière de recharge de 38 cm Snow Joe®	24V-X2-SB15-AUGER
	Lame de raclage de recharge de 38 cm Snow Joe®	24V-X2-SB15-SCBLADE
	Courroie de recharge de 38 cm Snow Joe®	24V-X2-SB15-BELT
	Housse protectrice universelle pour souffleuses à neige de 53 cm	SJCVR-21
	Outil universel de curage de goulotte de souffleuse à neige	SJCOT

REMARQUE : les accessoires sont sous réserve de changements sans que Snow Joe® + Sun Joe® soit pour autant tenue de donner un préavis desdits changements. Les accessoires peuvent être commandés en ligne sur le site snowjoe.com ou par téléphone en appelant le service à la clientèle Snow Joe® + Sun Joe® au 1-866-SNOWJOE (1-866-766-9563).



LA PROMESSE DE SNOW JOE® + SUN JOE® À SES CLIENTS

Vous êtes notre client et Snow Joe, LLC (« Snow Joe ») **SE MET EN QUATRE** pour vous servir. Nous nous efforçons de vous rendre l'utilisation de nos produits aussi plaisante que possible. Malheureusement, il peut arriver qu'un produit Snow Joe®, Sun Joe® ou Aqua Joe (« Produit ») ne fonctionne pas ou se casse dans des conditions d'utilisation normales. Nous pensons qu'il est important que vous sachiez ce que vous pouvez attendre de nous. C'est pourquoi nous avons une garantie limitée (« Garantie ») pour nos Produits.

NOTRE GARANTIE :

Snow Joe déclare et garantit que les Produits neufs, d'origine, électriques ou non électriques sont exempts de vices de matière ou de fabrication et, lorsqu'ils font l'objet d'une utilisation résidentielle et ménagère ordinaire, les garantit pendant une période de deux ans à compter de la date d'achat au détail par l'acheteur primitif auprès de Snow Joe ou d'un des revendeurs agréés de Snow Joe, preuve d'achat à l'appui. Étant donné que Snow Joe ne peut pas contrôler la qualité de ses Produits vendus par des revendeurs non agréés, sauf stipulation contraire de la loi, la présente Garantie ne couvre pas les Produits achetés auprès de vendeurs non agréés. Si votre Produit ne fonctionne pas ou si une pièce spécifique couverte par les modalités de la présente Garantie fait l'objet d'un problème quelconque, Snow Joe choisira (1) de vous envoyer une pièce de rechange gratuite, (2) de remplacer le Produit par un produit neuf ou comparable, gratuitement, ou (3) de réparer le Produit. Génial, n'est-ce pas?

La présente Garantie vous donne des droits judiciaires spécifiques, et vous pouvez également avoir d'autres droits qui peuvent varier d'une province ou d'un territoire à l'autre.

ENREGISTREMENT DU PRODUIT :

Snow Joe vous recommande vivement d'enregistrer votre Produit. Vous pouvez l'enregistrer en ligne sur le site snowjoe.com/register, ou en imprimant et en envoyant par courrier une carte d'enregistrement offerte en ligne sur notre site Web, ou par téléphone en appelant notre Service à la clientèle au **1-866-SNOWJOE (1-866-766-9563)**, ou encore en nous envoyant un courriel à l'adresse help@snowjoe.com. Le fait de ne pas enregistrer l'achat de votre Produit n'a aucune conséquence sur vos droits concernant la garantie. Toutefois, l'enregistrement de votre Produit permettra à Snow Joe de mieux répondre au moindre besoin que vous pourriez avoir en matière de service à la clientèle.

QUI PEUT REVENDIQUER LA COUVERTURE DE LA GARANTIE?

La présente Garantie est étendue par Snow Joe à l'acheteur et propriétaire primitif du Produit.

QU'EST-CE QUI N'EST PAS COUVERT?

La présente Garantie ne s'applique pas si le Produit a été utilisé commercialement, pour des travaux non résidentiels ou s'il fait l'objet d'une location. La présente Garantie ne s'applique pas non plus si le Produit a été acheté auprès d'un revendeur non agréé. La présente garantie ne couvre pas non plus les changements cosmétiques qui n'affectent pas le rendement. Les pièces d'usure comme les courroies, les tarières, les chaînes et les dents ne sont pas couvertes au titre de la présente Garantie et peuvent être achetées en ligne sur le site snowjoe.com ou en appelant le **1-866-SNOWJOE (1-866-766-9563)**.



snowjoe.com