

LES BAIGNOIRES PRÊTE À INSTALLER

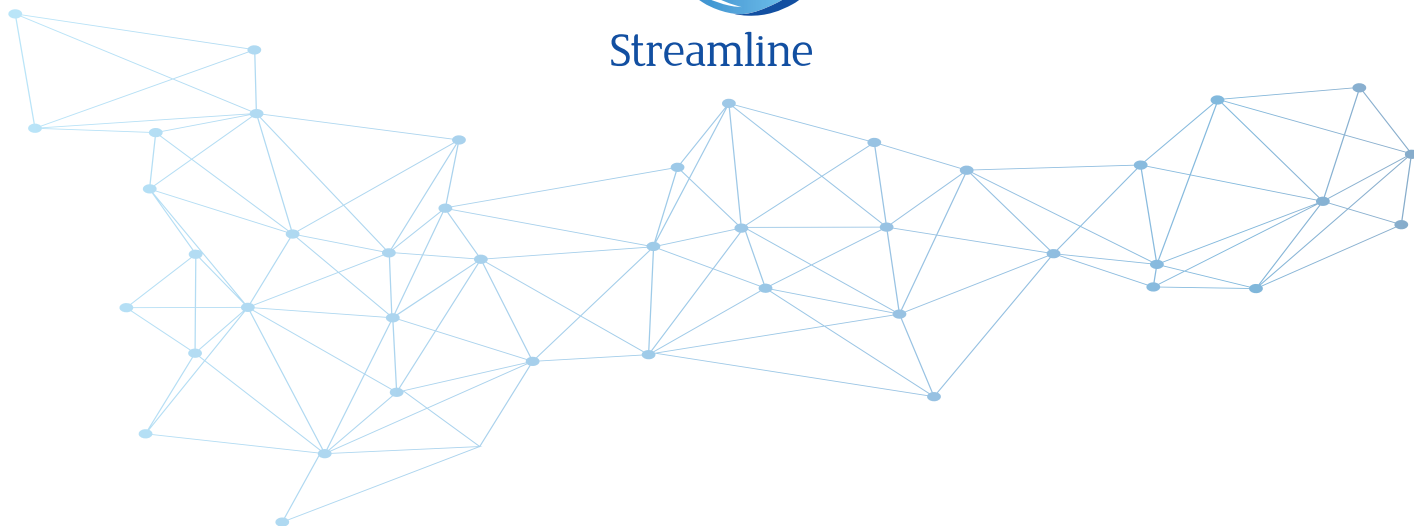

Streamline



GUIDE D'INSTALLATION ET D'UTILISATION



LIRE CE GUIDE EN ENTIERAVANT
D'INSTALLER LA BAIGNOIRE
CETTE BAIGNOIRE NE DEVRAIT ÊTRE INSTALLÉE
QUE PAR UN PLOMBIER PROFESSIONEL

ATTENTION !



IL FAUT DEUX PERSONNES
POUR PORTER CETTE BAIGNOIRE

DES QUESTIONS ? CONTACTEZ-NOUS :

AVANT L'INSTALLATION

Ces produits ne doivent être installés que par un plombier en règle et assuré.

L'installation de ces produits par un non-professionnel rendra immédiatement la garantie nulle.

Nous ne sommes pas responsables des législations locales auxquelles ce produit devrait se plier. Les réglementations de plomberie et construction peuvent varier d'État à État. Streamline n'est pas responsable des dégâts accidentels ou dégâts des eaux causés à ce produit.

Streamline n'est pas responsable des frais supplémentaires d'installation, réinstallation, extraction, réparation ou transport en cas d'un défaut de produit.

OUTILS NÉCESSAIRES

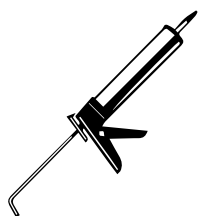

Silicone



Crayon à papier



Clé à molette

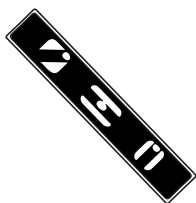

Niveau à bulle



Ruban mesureur



Lunettes de sécurité

DANS LA BOITE

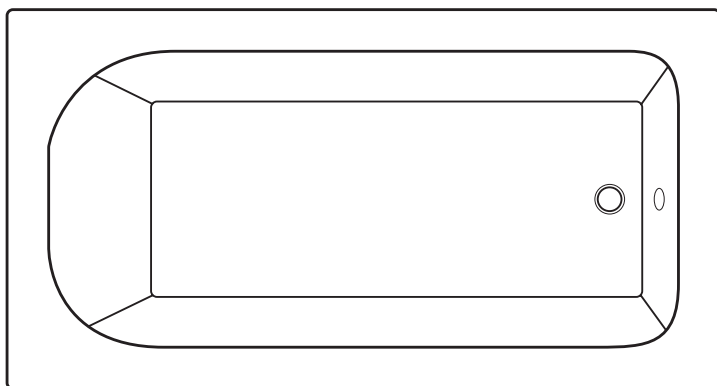

Baignoire



Pieds ajustables

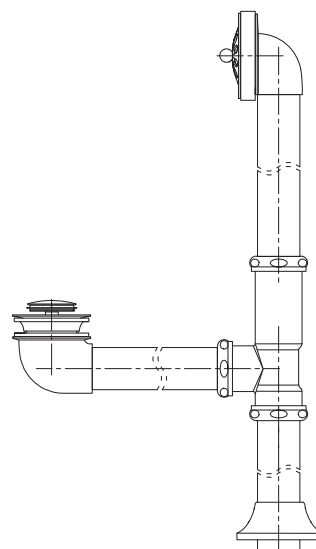

Drain

Modèle: N-DWF-GLD

Modèle: N-DWF-CH

COMPATIBILITÉ DES MODÈLES DE DRAINS

BAIGNOIRES AUTONOME

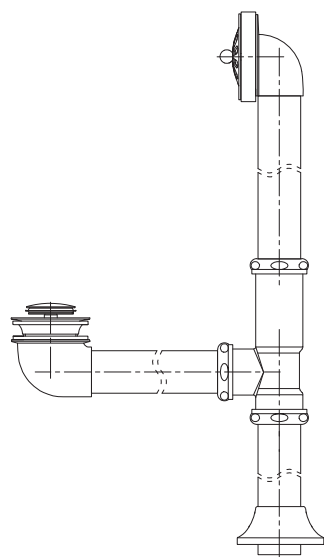

R-5520-67CIDIWH



R-5540-71CIDIWH



R-5560-59CIDIWH



R-5561-63CIDIWH



R-5562-67CIDIWH



R-5580-59CIDIWH



R-5581-63CIDIWH



R-5582-67CIDIWH



R-5600-59CIDIWH



R-5601-67CIDIWH



R-5620-59CIDIWH



R-5621-67CIDIWH



R-5622-71CIDIWH



R-5640-67CIDIWH



R-5660-59CIDIWH



R-5661-67CIDIWH



R-5662-71CIDIWH

DIAGRAMMES DU DRAIN

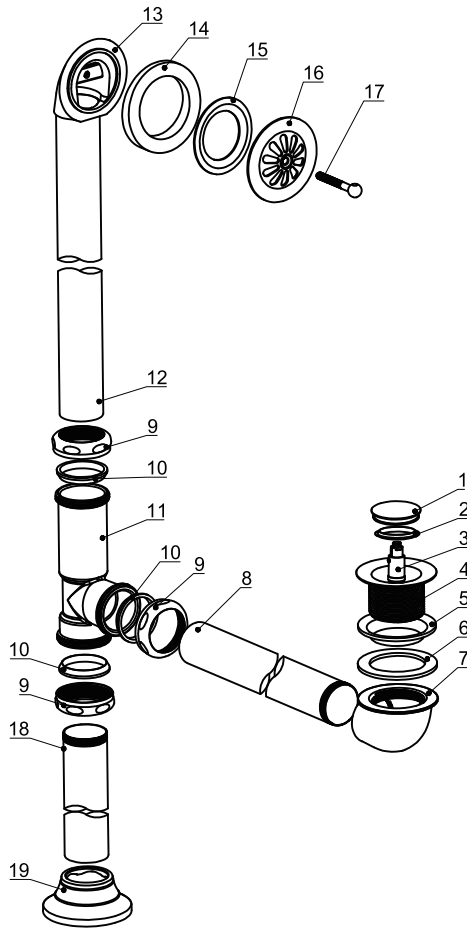

Modèle: N-DWF-GLD
Modèle: N-DWF-CH



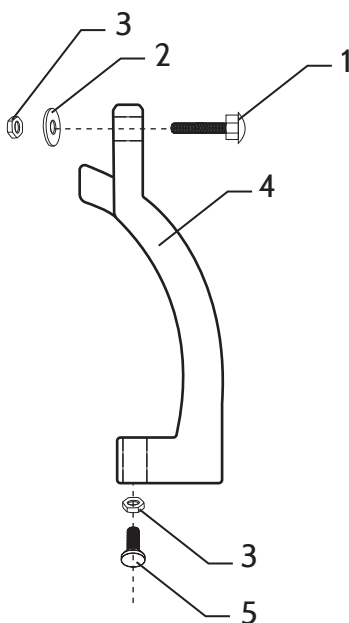

No	Description	Qté.
1	Couvercle	1
2	Couvercle de joint	1
3	Cartouche	1
4	Passoire	1
5	Joint supérieur de déchets	1
6	Joint inférieur de déchets	1
7	Connecteur	1
8	Noix d'assemblage	1
9	Noix	1
10	Laveur	3
11	Tee	3
12	Tuyau	1
13	Corps de débordement	1
14	Joint effilé en caoutchouc	1
15	Joint supérieur de débordement	1
16	Plateau de débordement	1
17	Boulon	1
16	Pièce taique	1
17	Bride	1

DIAGRAMME DE PIED AJUSTABLE



No.	Description	Qté.
1	Visse de retenue	1
2	Laveur	1
3	Noix	2
4	Pied	1
5	Pied ajustable	1

CE QUI EST INCLUS:

No.	1	2	3	4	5
ITEMS					
Qté.	4	4	8	4	4

INSTALLATION DE LA BAIGNOIRE

1. Imperméabiliser le sol est recommandé. Déterminer l'emplacement du tuyau d'évacuation en mesurer le drain et l'évacuation sous la baignoire. Référez-vous aux images 1, 2 et 3 pour voir les méthodes d'installation conseillées.

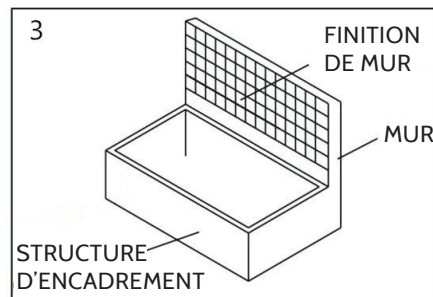
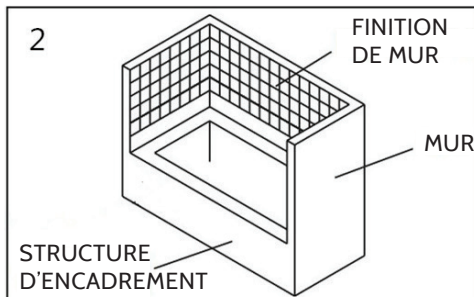
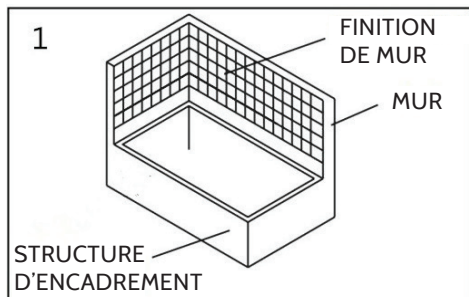

2. Prenez (1) pied ajustable #5 et (1) noix #3 et vissez la noix à moitié sur le pied.

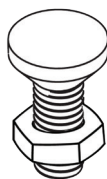

3. Vissez le pied ajustable avec la noix dans le pied de baignoire.

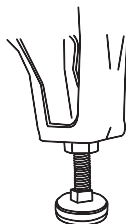

4. Prenez (1) visse de retenue #1 et passez là à travers le trou sur le dessus du pied. Puis prenez (1) laveur #2 et placez-le sur la visse puis sécurisez avec (1) noix #3.

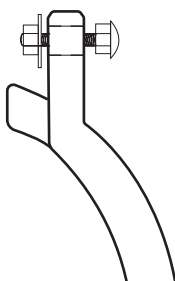

5. Prenez le pied ajustable assemblé #4 et placez le dans l'ouverture sur la baignoire (voir diagramme). Une fois inséré, serrez les boulons pour assurer une stabilité. Une clé à molette sera peut-être utile. Répétez les étapes 2 à 5 pour les trois autres pieds.

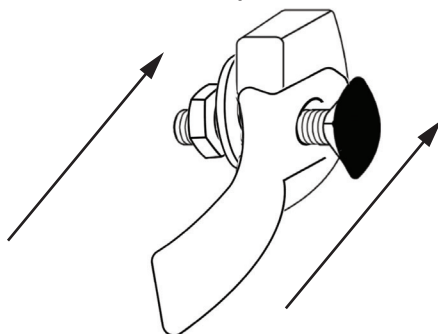

6. Assurez-vous de prendre note de la position des pieds sur le sol avec un crayon à papier. Placer la baignoire dans la position idéale près du trou d'évacuation.

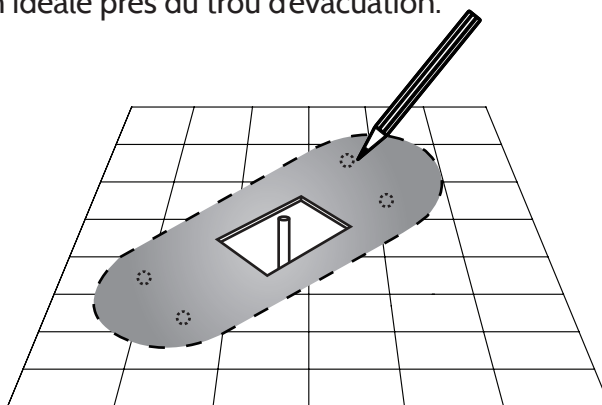

7. Prenez la passoire, placez le silicone autour puis placez le sur le trou d'évacuation en vous assurant que tout soit serré avec les joints et le drain. Utilisez le silicone. NE PAS de mastic de plombier pour sceller.

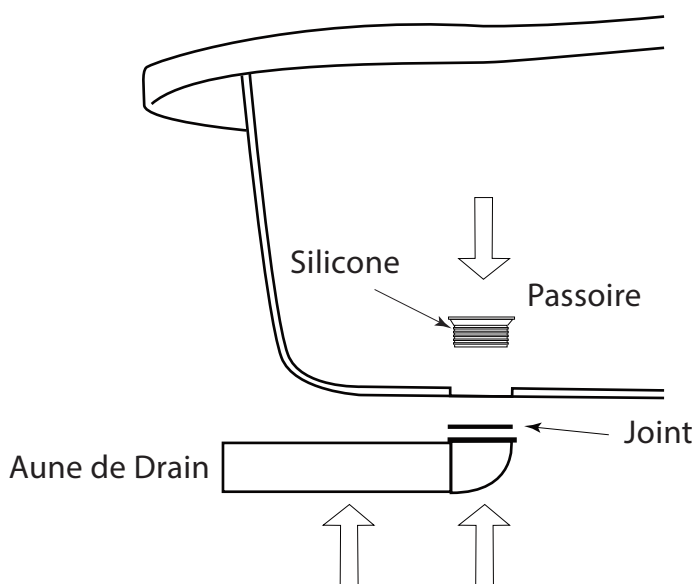

8. Insérez le cordier dans la trappe and utilisant l'anneau O, la noix d'assemblage et la bride. Le cordier devrait peut-être être coupé pour être à la bonne taille. 1-2 pouces devraient rentrer dans la trappe. Passez la bride par dessus le cordier et glissez vers le sol.

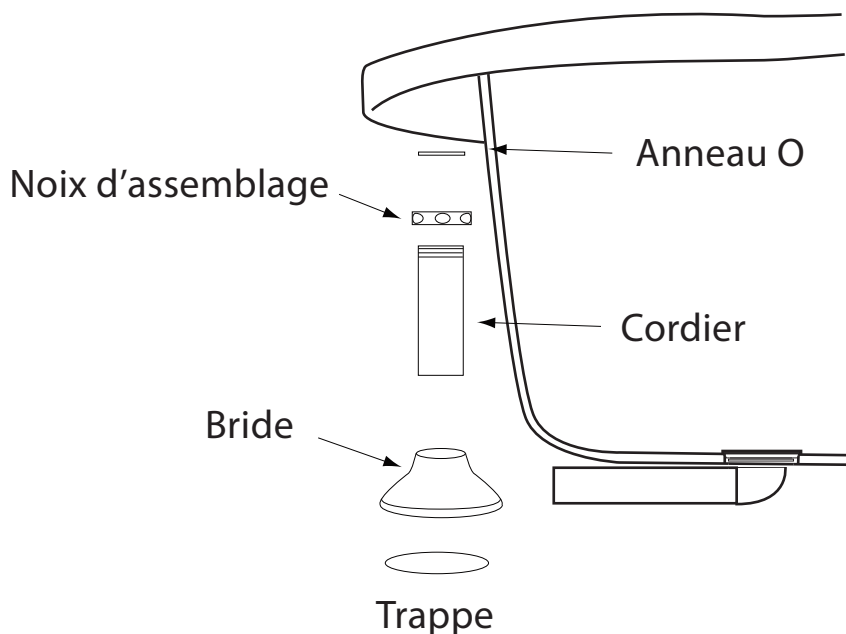

9. Assemblez le tee au cordier, aune de débordement, et aune de drain en utilisant les noix d'assemblage et les anneaux O prévus.

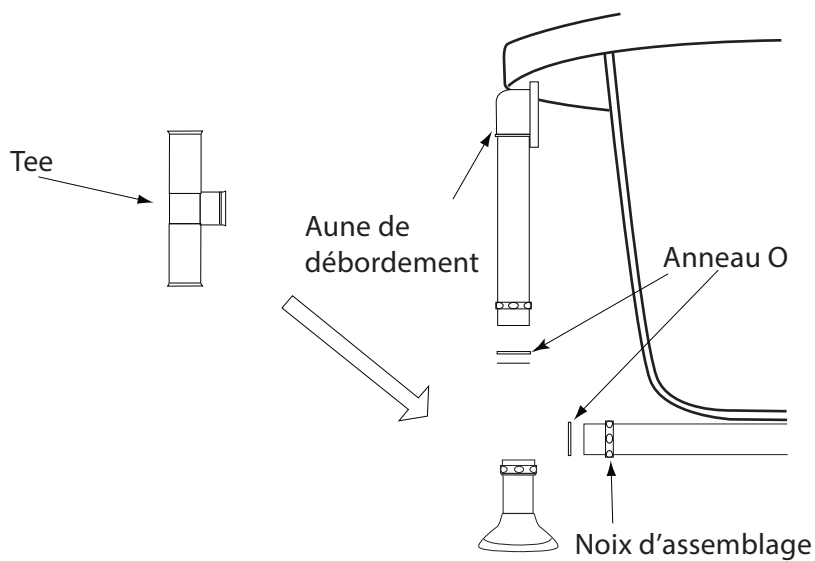

10. Attachez le joint en caoutchouc effilé à l'aune de débordement. Alignez le trou de l'aune de débordement et attachez le drain à la baignoire avec la plaque de débordement et les visses prévues.

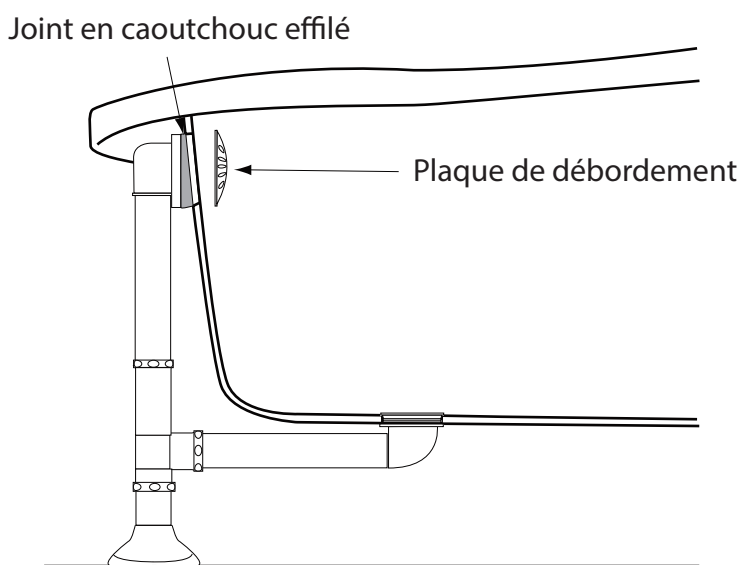

11. Faites couler l'eau dans la baignoire et vérifiez qu'il n'y a pas de fuites. Scellez les liens entre le bord de la baignoire et le mur avec le silicone.