

## CONTENU DE LA BOÎTE

### Découvrez les avantages de la Clôture traditionnelle en vinyle WamBam

- Fabriquée de vinyle durable blanc, nécessitant peu d'entretien
- Le style des poteaux propose un attrait architectural et plus de souplesse pour l'installation de la clôture
- La conception des poteaux offre en plus une orientation universelle épousant les quatre directions (nul besoin de commander des poteaux d'extrémité, médians, de coin ou spécialisés)
- Garantie à vie limitée

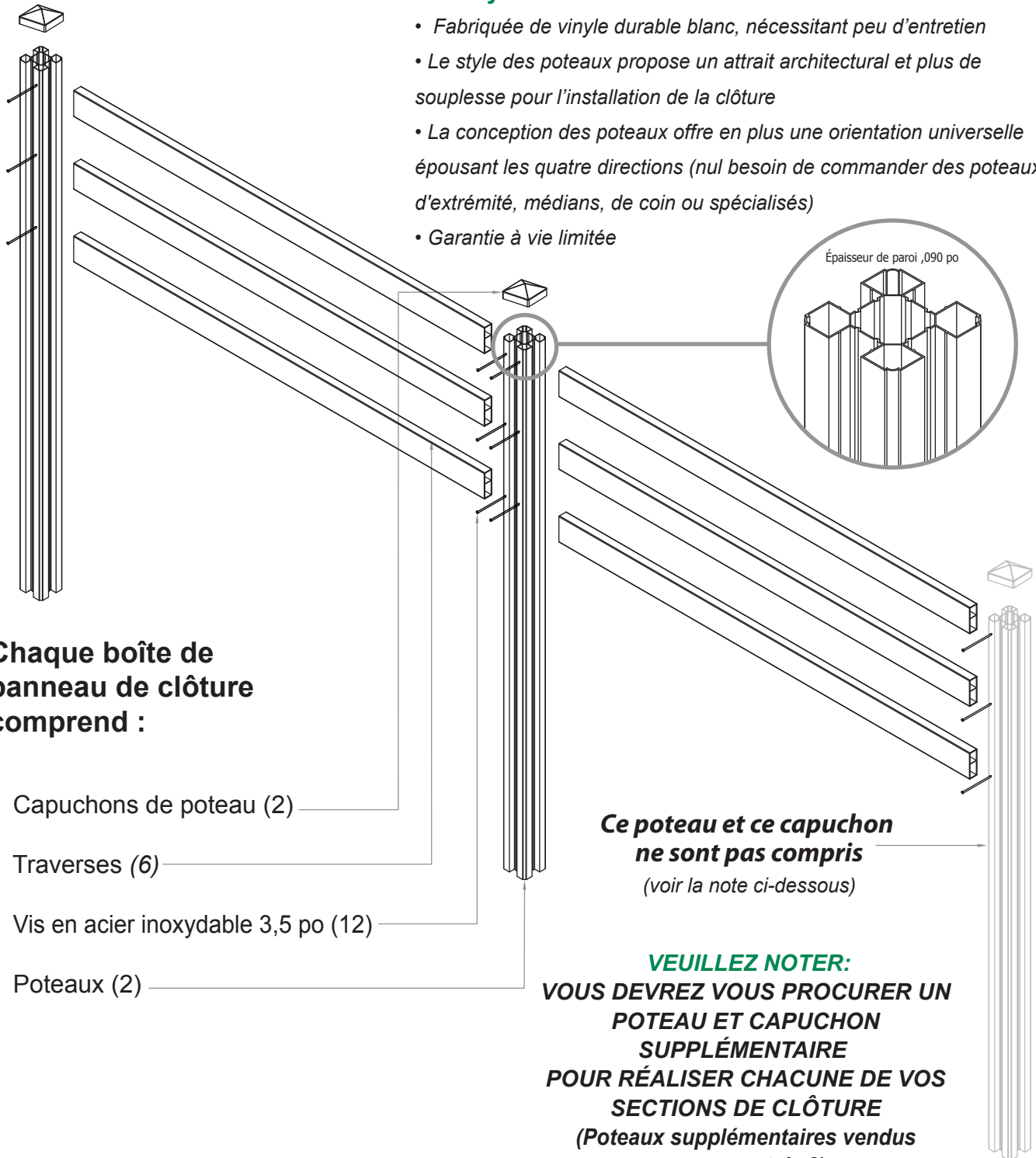

### Chaque boîte de panneau de clôture comprend :

- Capuchons de poteau (2)
- Traverses (6)
- Vis en acier inoxydable 3,5 po (12)
- Poteaux (2)

**Ce poteau et ce capuchon ne sont pas compris**

(voir la note ci-dessous)

**VEUILLEZ NOTER:**  
**VOUS DEVREZ VOUS PROCURER UN POTEAU ET CAPUCHON SUPPLÉMENTAIRE POUR RÉALISER CHACUNE DE VOS SECTIONS DE CLÔTURE (Poteaux supplémentaires vendus en paquet de 2)**

# Clôture de style Ranch en vinyle à 3 traverses (Paquet de 2)



**TRADITIONAL**

## CARACTÉRISTIQUES DU PRODUIT

*Cette clôture peut être coupée sur la largeur et la hauteur afin de réaliser des installations personnalisées.*

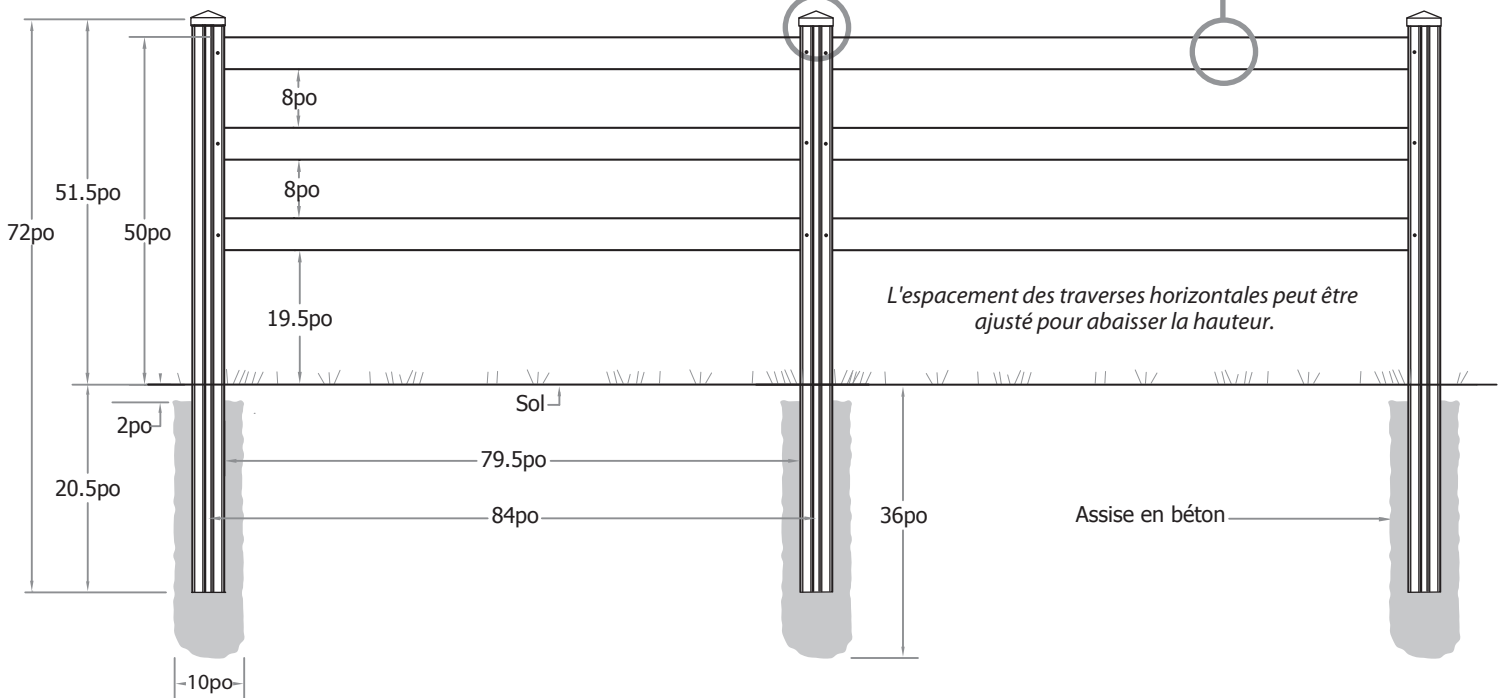
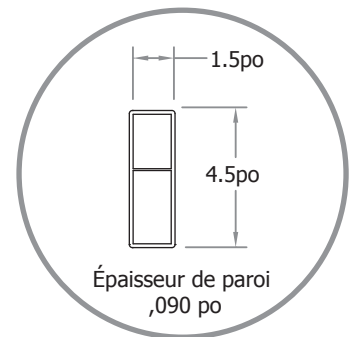
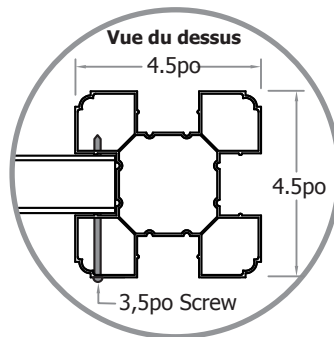

## VUE D'ENSEMBLE

- Avant de procéder à l'installation, vérifiez la réglementation relative à la construction en vigueur dans votre région.
- Avant de creuser, communiquez avec votre fournisseur d'électricité ou de gaz pour localiser et identifier les conduites souterraines.
- Dessinez un plan de votre clôture et calculez le nombre de panneaux, portes et poteaux requis (commandez un poteau et un capuchon supplémentaires pour réaliser chaque section de clôture).
- Il est essentiel de planifier et de prendre des mesures soignées, puisqu'il est extrêmement difficile de déplacer les poteaux après avoir coulé le béton.

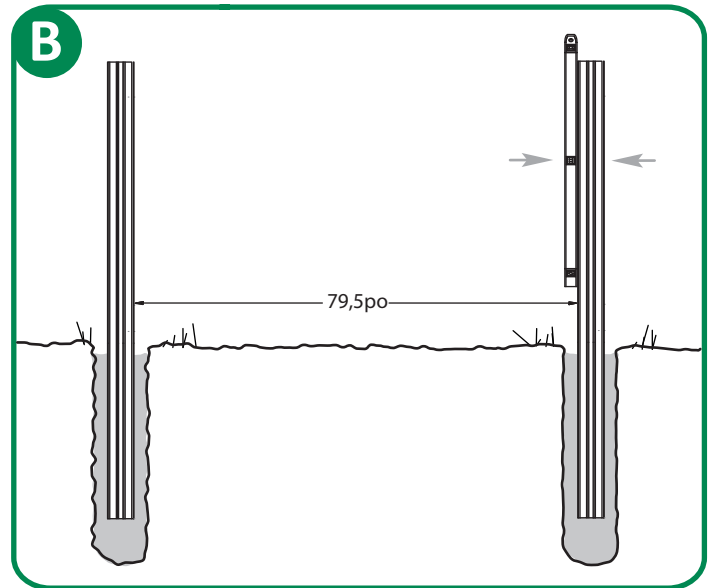
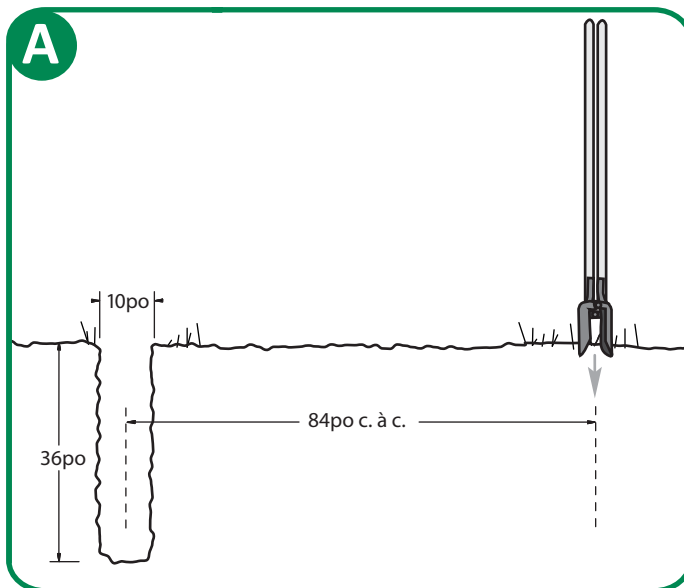

Après avoir tracé au cordeau votre clôture, creusez un premier trou de 10 po de diamètre x 36 po de profondeur. Creusez le deuxième trou à 84 po du premier de centre à centre, et ainsi de suite. Ne creusez que trois ou quatre trous à la fois pour obtenir un espacement adéquat.

- 1 - Coulez environ 18 po de béton au fond du trou.
- 2 - Plantez le poteau bien droit et de niveau.
- 3 - Ajoutez plus de béton jusqu'à 2 po du niveau du sol.

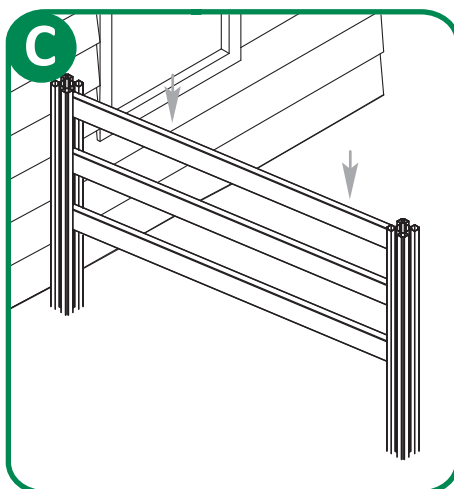

Pour la première section de clôture, glissez vers le bas trois traverses dans la rainure de vos poteaux jusqu'à leur position définitive, comme illustré en page 2 (l'espacement des traverses peut être ajusté).

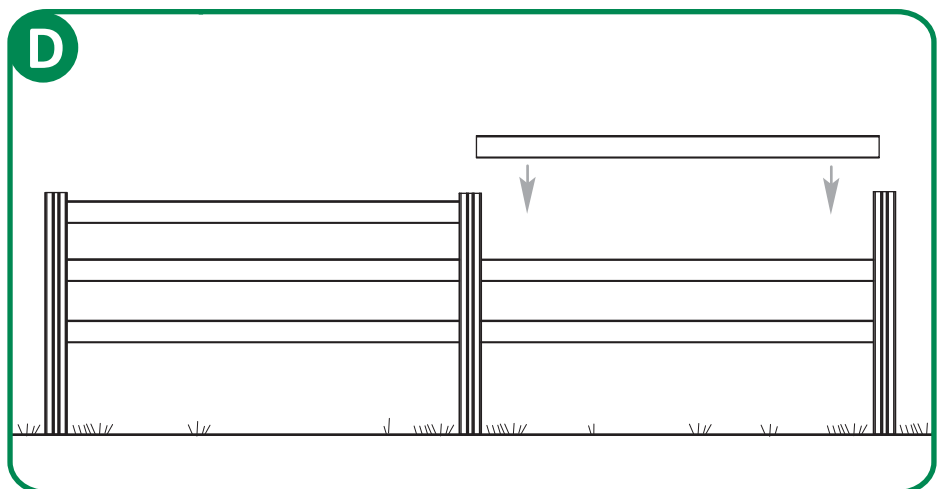

Pour la deuxième section de clôture, glissez vers le bas trois traverses dans la rainure de vos poteaux jusqu'à leur position définitive et répétez pour les sections suivantes.

**VISSEZ LES TRAVERSES AUX POTEAUX**

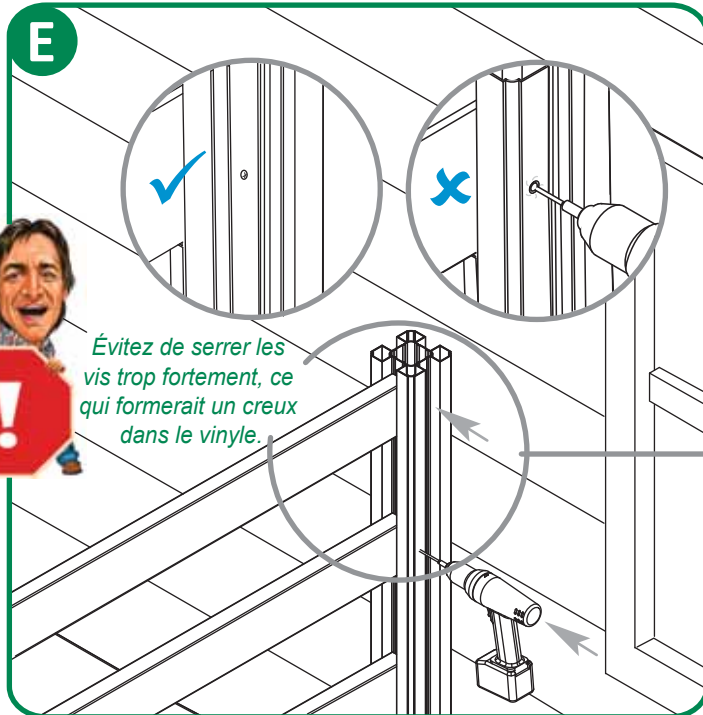

Posez une vis de 3,5 po à travers les poteaux et jusque dans les traverses.

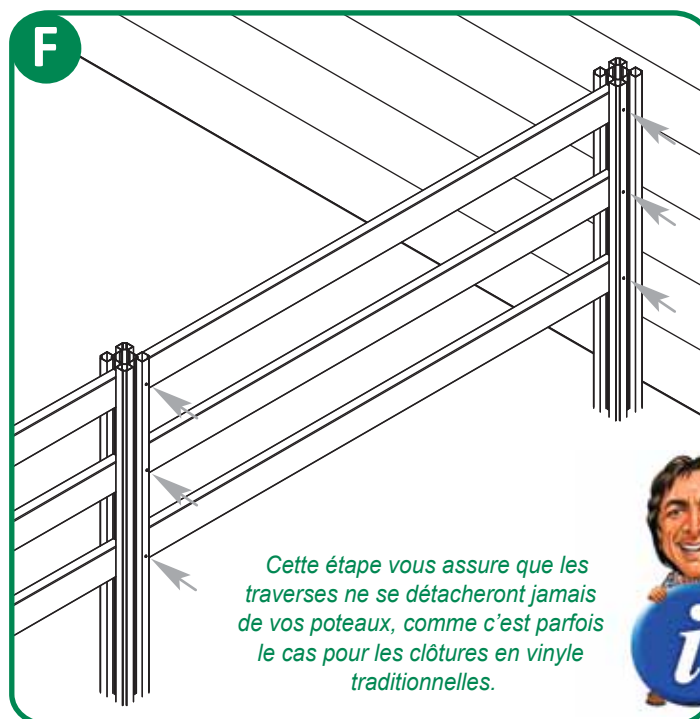

Répétez à chaque traverse pour un total de six vis par panneau.

**TRÈS IMPORTANT**  
Les vis doivent être insérées bien droit et dans la bonne partie de l'assemblage poteau/traverse, comme illustré.

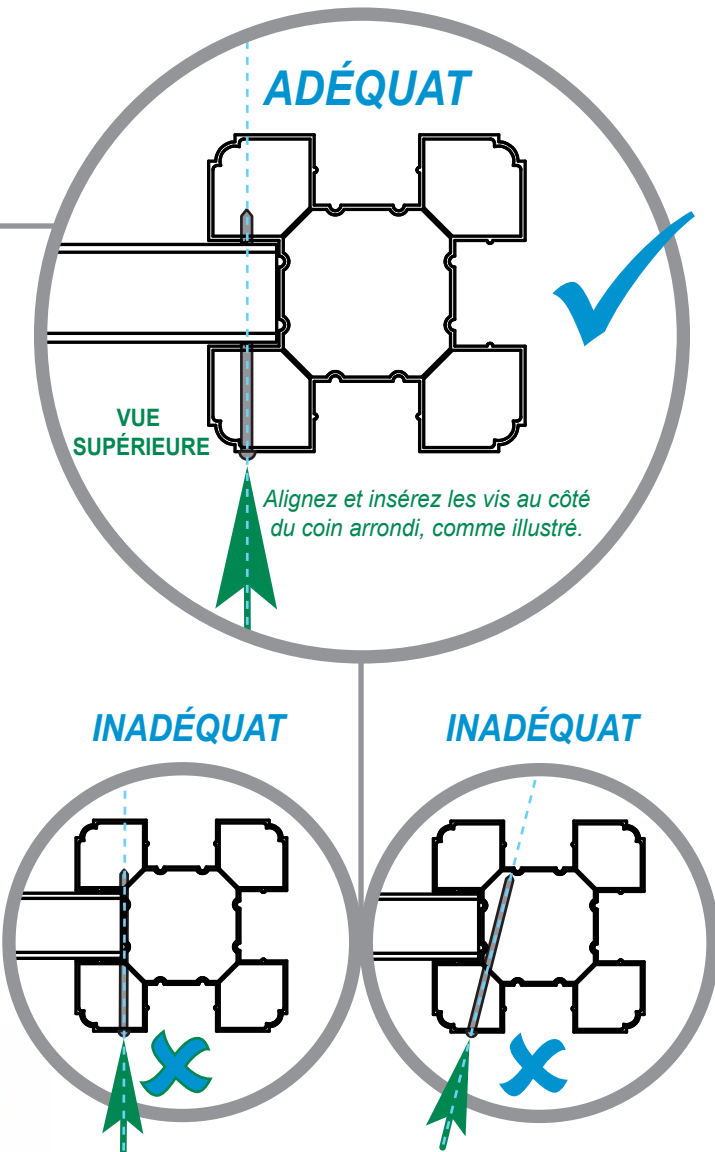

La vis n'a pas été alignée, ni insérée correctement dans le poteau et passe complètement à côté de la traverse.

# Clôture de style Ranch en vinyle à 3 traverses

(Paquet de 2)

# WamBam FENCE

## TRADITIONAL

La plupart des terrains sont suffisamment de niveau pour permettre une installation relativement simple. Si votre terrain présente une pente accentuée ou est très inégal, vous devrez peut-être installer vos panneaux en escalier, comme illustré ci-dessous. Les poteaux peuvent être coupés au besoin.

### INCLINÉ

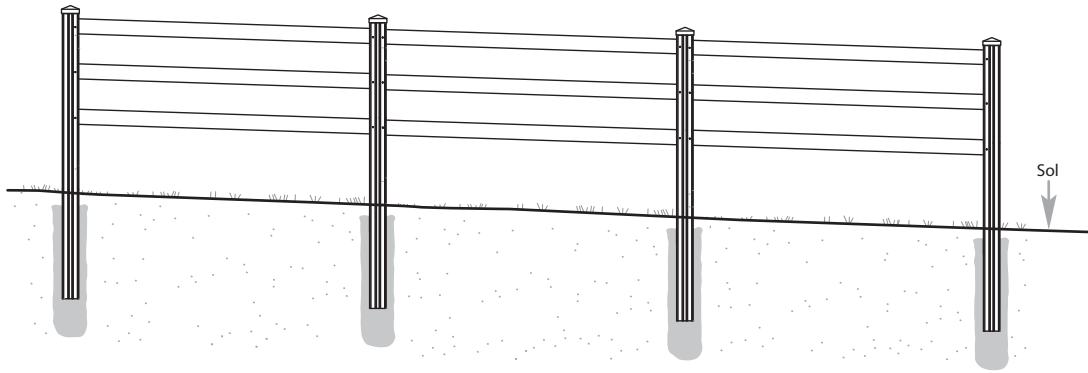

### INSTALLATION EN ESCALIER

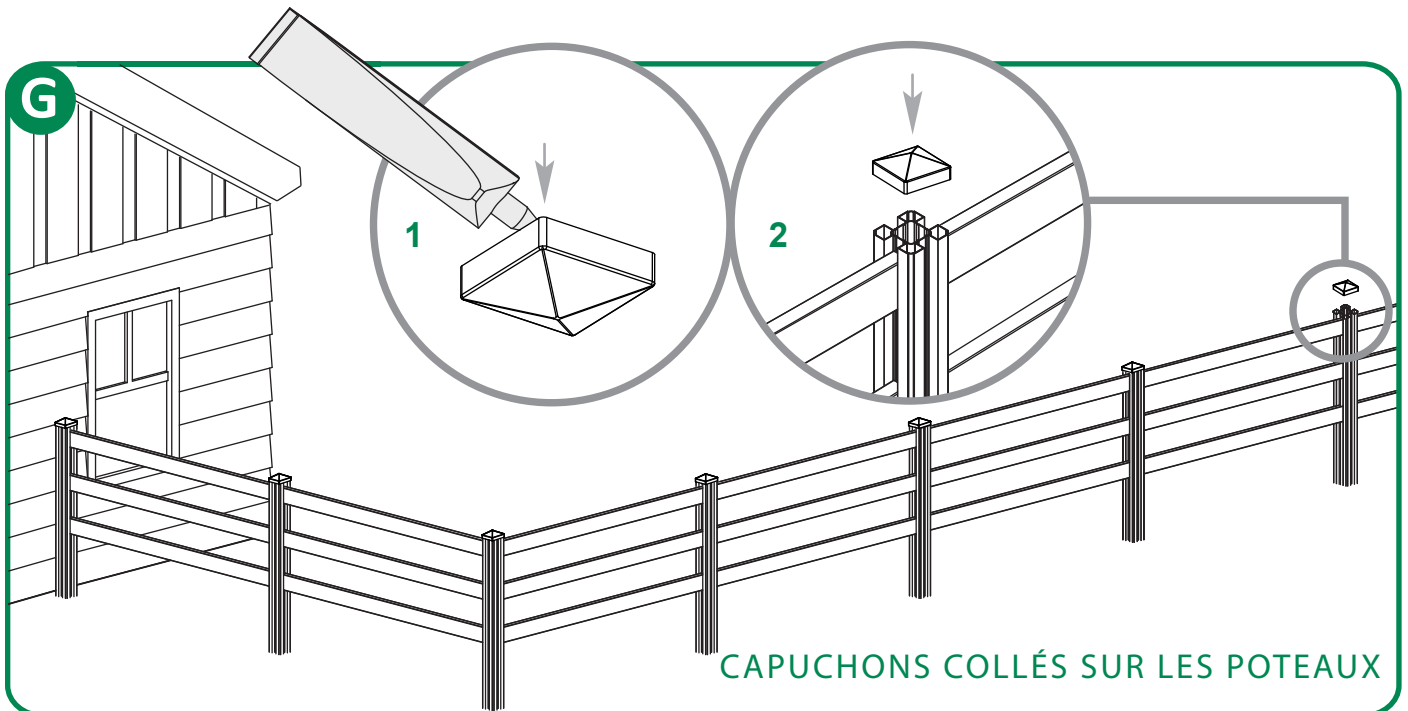
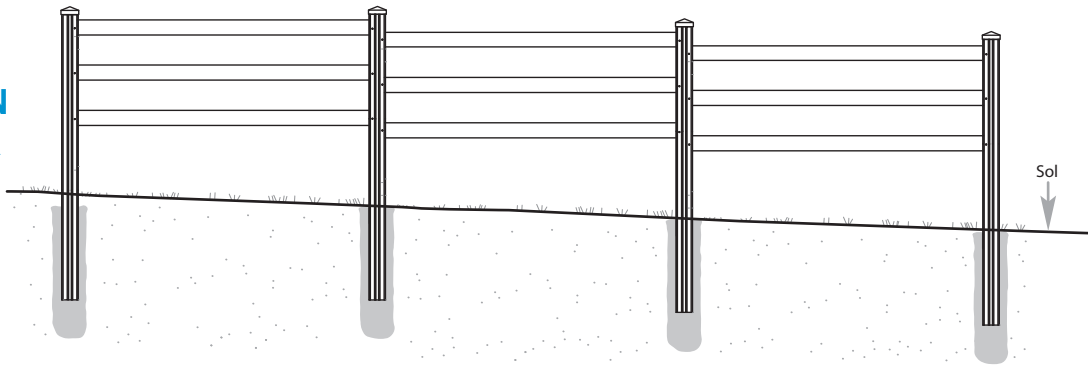

- 1 - Déposez une petite goutte de colle à base de vinyle (achetée séparément en quincaillerie) à l'intérieur du capuchon.
- 2 - Placez le capuchon encollé sur le poteau de vinyle et laissez sécher pendant 5 à 10 minutes.

Pour plus d'information, communiquez avec nous au 1 877-778-5733.