

Plafonnier mince TorontoLed

Le montage en surface LED intégré est doté d'un système d'encliquetage intuitif pour une installation facile sur la boîte de jonction. Il peut être facilement monté sur le downlight avec le ajout de shrapnel. Dimming avec de nombreux gradateurs ELV. Convient aux endroits humides.

Images



Caractéristiques:

Construction en aluminium Lentille en polycarbonate diffus
Système de montage encliquetable intuitif Convient à la plupart des boîtiers de 5"/6" et des boîtes de jonction de 4"
Convient aux endroits humides Dimmable Triac, Dimmable jusqu'à 10 % de luminosité L'auvent couvre une boîte de sortie octogonale encastrée standard de 4"
Support de montage pour prise de courant boîte incluse 6" de fil fourni avec connecteur idéal

Performance:

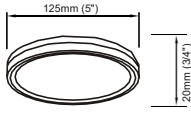
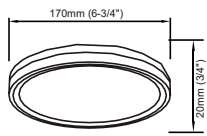
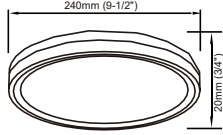
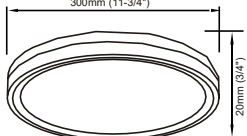
Number of modules	1	4inch	4"Dimensions: 
Input power	9W		
Input voltage	120V/60Hz		
Lumens/LPW	750LM		
CCT	2700-5000K		
CRI	80+ CRI		
Life(hours)	5000hrs		
Min.start temp	-20 °C		
Max.operating temp	45 °C		
Warranty	5 year warranty		
Labels	cETLus, wet location listed	Remarks: Junction Box Mount installation only applies to 4 Inch	
Number of modules	1	6inch	6"Dimensions: 
Input power	15W		
Input voltage	120V/60Hz		
Lumens/LPW	1250LM		
CCT	2700-5000K		
CRI	80+ CRI		
Life(hours)	5000hrs		
Min.start temp	-20 °C		
Max.operating temp	45 °C		
Warranty	5 year warranty		
Labels	cETLus, wet location listed		
Number of modules	1	10inch	10"Dimensions: 
Input power	24W		
Input voltage	120V/60Hz		
Lumens/LPW	2000LM		
CCT	2700-5000K		
CRI	80+ CRI		
Life(hours)	5000hrs		
Min.start temp	-20 °C		
Max.operating temp	45 °C		
Warranty	5 year warranty		
Labels	cETLus, wet location listed 1		
Number of modules	30W	12inch	12"Dimensions: 
Input power	120V/60Hz		
Input voltage	2400LM		
Lumens/LPW	2700-5000K		
CCT	80+ CRI		
CRI	5000hrs		
Life(hours)	-20 °C		
Min.start temp	45 °C		
Max.operating temp	5 year warranty		
Warranty	cETLus, wet location listed		
Labels			

Plafonnier mince TorontoLed

Montage sur boîte de jonction :

Étapes d'installation :

1. Ouvrez la boîte et sortez toutes les pièces de l'avion ;
2. Verrouillez la pièce <4> à la boîte à bornes <1> avec le vis de montage <5>.
3. Connectez le cordon d'alimentation <correspondant noir et blanc> avec le connecteur idéal <2>, puis sceller avec un isolant la colle;
4. Connectez le fil de terre avec le connecteur ;
5. Posez le plafonnier <6> en diagonale de sorte que l'intérieur bord de la partie correspondante <4> de la partie <6>

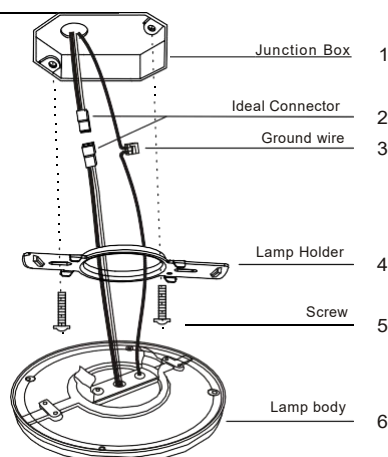

Support de boîtier :

Étapes d'installation :

1. Ouvrez la boîte et sortez toutes les pièces dans l'avion;
2. Insérez la pièce <5> dans le trou carré de la pièce <6>.
3. Verrouillez la pièce <3> dans la pièce <1>.
4. Branchez le connecteur idéal <4>.
5. Enfoncez la pièce <5> dans la pièce <2>.
6. Poussez le luminaire <7> dur et laissez le luminaire <7> s'adapter au plafond pour l'installation.

