

Manuel du propriétaire

Modèle

BF45DXP

BF39STP/DXP









BF33STP/DXP

CONSIGNES DE SÉCURITÉ IMPORTANTES : Toujours lire le présent manuel avant d'essayer d'installer ou d'utiliser ce foyer électrique. Pour votre sécurité, toujours respecter tous les avertissements et suivre les consignes de sécurité compris dans le présent manuel afin de prévenir les blessures ou les dommages matériels.

Pour découvrir la gamme complète de produits Dimplex, visiter www.dimplex.com



Table des matières

 Bienvenue et félicitations	3
 INSTRUCTIONS IMPORTANTES	4
 Installation du foyer	5
 Utilisation	6
 Entretien	8
 Accessoires	10
 Garantie	11
 Service d'assistance technique	13

Toujours recourir aux services d'un technicien qualifié ou d'une entreprise de services de maintenance pour faire réparer ce foyer électrique.

! NOTA : Marches à suivre et techniques considérées suffisamment importantes pour qu'on les souligne.

⚠ MISE EN GARDE : Marches à suivre et techniques dont le non-respect pourrait causer des dommages matériels.

⚠ AVERTISSEMENT : Marches à suivre et techniques qui, si elles ne sont pas bien respectées, exposeront l'utilisateur à des risques d'incendie, de blessure grave ou de décès.

Bienvenue et félicitations

Merci et félicitations d'avoir acheté un foyer électrique fabriqué par Dimplex. Veuillez utiliser notre page d'inscription en ligne pour inscrire votre modèle et vos numéros de série à des fins de référence ultérieure à l'adresse

www.dimplex.com/enregister

Numéro de modèle

Numéro de série

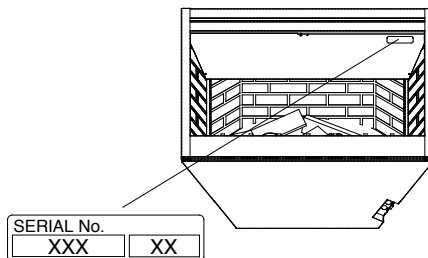
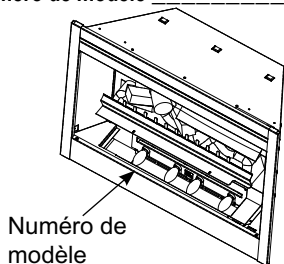

Lire ces consignes attentivement et les conserver.

⚠ MISE EN GARDE: Lire attentivement toutes les consignes et tous les avertissements avant de procéder à l'installation. Le non-respect de ces consignes pourrait entraîner un risque de choc électrique ou d'incendie et annulera la garantie.



ARRÊT IL N'EST PAS NÉCESSAIRE D'ALLER AU MAGASIN

Des questions à propos de l'utilisation ou du montage? Besoin d'information sur les pièces?
Besoin d'information à propos d'un produit sous une garantie du fabricant?

Communiquer avec nous à :  www.dimplex.com/customer_support
Pour le dépannage et le Service d'assistance technique

OU  **Sans frais au 1-888-DIMPLEX (1-888-346-7539)**
Du lundi au vendredi, de 8 h à 16 h 30 HE

Afin que nous puissions mieux vous servir, veuillez avoir votre modèle et votre numéro de série à portée de main ou veuillez inscrire votre produit en ligne avant de téléphoner (voir ci-dessus).

INSTRUCTIONS IMPORTANTES

Lorsqu'un appareil électrique est utilisé, il est important de toujours prendre des précautions de base pour réduire les risques d'incendie, de chocs électriques et de blessures, notamment:

- ① Lire toutes les instructions avant d'utiliser cet appareil.
- ② Le foyer électrique devient chaud lorsqu'il est en marche. Pour éviter les brûlures, ne pas toucher les surfaces chaudes. La bordure autour de la bouche de chaleur devient chaude lorsque le radiateur fonctionne. Garder tout matériel combustible, comme des meubles, des oreillers, de la literie, du papier, des vêtements et des rideaux, à au moins 3 pieds (0,9 mètre) du devant de l'appareil.
- ③ Faire preuve d'une grande prudence lorsque l'appareil est utilisé par des enfants ou des personnes handicapées, s'il est en marche à proximité d'eux, ou s'il est en marche et laissé sans surveillance.
- ④ Ne pas utiliser un appareil de chauffage après une défaillance. Interrompre le courant au tableau de commande et faire inspecter l'appareil par un électricien qualifié

avant de réutiliser l'appareil.

- ⑤ Ne pas se servir de l'appareil si la fiche ou le cordon sont endommagés, si les éléments chauffants fonctionnent mal ou si le foyer électrique est tombé ou est endommagé de quelque manière que ce soit. Communiquer avec le service technique de Dimplex au 1-888-346-7539.
- ⑥ Ne pas utiliser à l'extérieur.
- ⑦ Ne pas utiliser l'appareil à proximité d'une baignoire ou de tout autre réservoir d'eau dans lequel il pourrait tomber.
- ⑧ Ne pas introduire ou permettre l'introduction de corps étrangers dans la prise d'air de ventilation ou la bouche de sortie d'air, car cela peut occasionner des chocs électriques, provoquer un incendie ou endommager le foyer électrique.
- ⑨ Pour éviter les incendies, ne pas obstruer l'entrée ou la sortie d'air d'aucune façon.
- ⑩ Tous les appareils chauffants électriques contiennent des pièces qui peuvent produire des décharges et des étincelles. Ne pas faire



MISE EN GARDE
RISQUE DE CHOC ÉLECTRIQUE - NE PAS OUVRIR
AUCUNE PIÈCE DONT L'ENTRETIEN PEUT ÊTRE EFFECTUÉ
PAR L'UTILISATEUR NE SE TROUVE À L'INTÉRIEUR



CONSERVER CES INSTRUCTIONS

INSTRUCTIONS IMPORTANTES

fonctionner dans des endroits où de l'essence, de la peinture et autres produits inflammables sont utilisés ou rangés.

⑪ Ne pas apporter de modifications au foyer électrique. Se servir du foyer électrique uniquement de la façon décrite dans le présent guide. Toute autre utilisation non recommandée par le fabricant peut causer un incendie, des chocs électriques ou des blessures.

⑫ Ne pas brûler de bois ni d'autres matériaux dans ce foyer électrique électrique.

⑬ Ne pas frapper sur la vitre frontale.

⑭ Toujours faire appel à un électricien

certifié pour l'installation de nouveaux circuits ou de nouvelles prises de courant.

⑮ Fermer toute source d'alimentation électrique du foyer électrique avant de le nettoyer, de le réparer ou de le déplacer.

⑯ Pendant le transport ou l'entreposage du foyer électrique et de son cordon, les conserver dans un endroit sec et à l'abri de vibrations excessives, et les ranger de façon à éviter qu'ils ne s'endommagent.

! NOTA : Les modifications non autorisées expressément par la partie responsable de la conformité peuvent annuler le droit de l'utilisateur de se servir de cet appareil.

Installation du foyer

Installation dans une salle de bain

Ce foyer doit être protégé par une prise à disjoncteur ou un circuit de fuite à la terre. Si une prise est utilisée, elle doit être facilement accessible.

Pour prévenir tout risque de chocs électriques, cet appareil électrique non étanche à l'eau doit être installé de façon à éviter que de l'eau ne s'y infiltre. Cet appareil doit être installé loin de la douche, du bain, etc. Ne

jamais installer l'appareil à un endroit où il est susceptible de tomber dans une baignoire ou dans tout autre réservoir d'eau. Tenir les serviettes et les autres matériaux combustibles à 3 pieds (0,9 mètre) du devant de l'appareil.

Figure 1

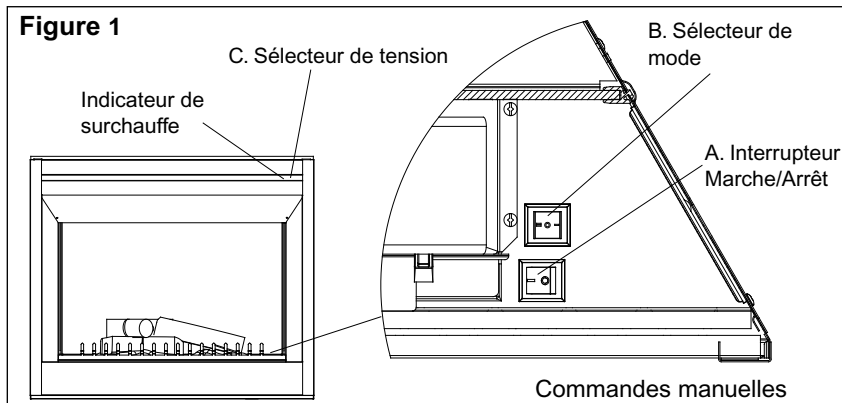

⚠ AVERTISSEMENT :

Ce foyer électrique doit être installé correctement avant son utilisation.

Commandes manuelles

Les commandes sont situées dans le coin inférieur droit du foyer.

⚠ MISE EN GARDE: S'assurer que la tension de l'alimentation en électricité correspond au réglage du sélecteur de tension.

A. Interrupteur marche/arrêt

L'interrupteur marche/arrêt alimente le boîtier du foyer et active la flamme.

B. Sélecteur de mode

Permet de sélectionner les fonctions désirées :

- «0» pour le mode flamme seulement
- «1» pour le mode ventilateur/flamme.
- «=>» pour le mode chaleur/flamme
-

! NOTA : Les éléments chauffants peuvent dégager une légère odeur inoffensive pendant la première utilisation, car ils chauffent pour la première fois. Cette situation est normale et ne devrait plus se produire par la suite.

C. Sélecteur de tension

S'assurer que la tension de l'alimentation en électricité correspond au réglage du sélecteur de tension.

Réarmement du disjoncteur du circuit de la température

Si le foyer surchauffe, le dispositif d'arrêt automatique mettra l'appareil hors tension; le foyer ne pourra pas être remis en fonction sans que vous le réactiviez. Il suffit de mettre l'interrupteur principal Marche/Arrêt à la position Arrêt et d'attendre cinq (5) minutes avant de le remettre à la

Utilisation

position Marche. La thermorupteur de surchauffe se déclenchera si le filtre est sale. Suivez entretien du filtre.

⚠ MISE EN GARDE : Si vous devez continuellement remettre le foyer en marche, débranchez l'appareil et communiquez avec Dimplex Amérique du Nord Ltée, au 1 888 346-7539.

Télécommandes

Une télécommande optionnelle peut être achetée pour faire fonctionner le foyer - BFRC-KIT. Cela permettra à l'utilisateur la possibilité de passer à travers les étapes de fonctionnement: Flamme, Flamme et le ventilateur, et les Flammes/chauffeur, avec une télécommande.

Commandes murales

Le foyer peut être installé avec des commandes murales qui comprennent un thermostat et des interrupteurs muraux. (Voir le guide d'installation pour les détails.)

1. Interrupteurs muraux

Ce modèle peut être installé de façon à ce que le boîtier du foyer et les flammes soient alimentés à l'aide d'un interrupteur mural (l'interrupteur marche/arrêt doit être en position « marche »). L'interrupteur mural peut également servir à interrompre l'image des flammes (l'interrupteur marche/arrêt doit

être en position « marche ») en même temps que tout autre interrupteur mural d'alimentation principal. L'interrupteur mural peut aussi servir à interrompre le mode chaleur (le sélecteur de mode doit être en position « = »).

2. Thermostat mural

Ce modèle peut être installé pour qu'un thermostat mural règle la température selon vos besoins. Consulter le manuel d'instructions fourni par le fabricant de thermostat. Le sélecteur de mode doit être en position « = » pour permettre de régler le mode chaleur.

3. Murale Télécommandes (WRCPF-KIT)

Dimplex fabrique un mur monté en option télécommande qui permet à l'utilisateur de contrôler entièrement le foyer à partir d'un emplacement central avec la fonctionnalité supplémentaire d'un thermostat intégré.



Entretien

⚠ AVERTISSEMENT : Débrancher l'appareil et chauffeurette refroidie avant tout entretien ou nettoyage afin de réduire le risque d'incendie, de chocs électriques ou de blessures.

! NOTA : L'appareil ne doit pas fonctionner si de la poussière ou de la saleté se sont accumulées sur l'appareil. Cela pourrait entraîner une accumulation de chaleur qui pourrait à son tour causer des dommages. Pour cette raison, l'appareil doit être inspecté régulièrement, selon ses conditions d'utilisation, et au moins une fois par année.

Remplacement des ampoules électriques

Les ampoules électriques doivent être remplacées lorsqu'il y a une zone sombre dans les flammes, ou lorsque la luminosité faiblit et que les détails de la surface des bûches sont moins visibles. Il y a quatre ampoules situées sous la bûche qui produisent l'effet de flammes et de braises.

Ampoules requises: Quatre ampoules transparentes de 60 watts de type chandelier ou candélabre à culot E 12 (petit). Exemple : GE 60BC ou Philips 60CTC

NE PAS DÉPASSER 60 WATTS PAR AMPOULE.

⚠ MISE EN GARDE: En déplaçant les bûches, n'utiliser de la force que sur la partie du lit de braises et non pas directement sur les bûches.

Conseils utiles: Il est conseillé de remplacer toutes les ampoules en même temps si la fin de leur durée utile approche. Ainsi, cela réduit le nombre de fois qu'il faudra ouvrir l'appareil pour remplacer les ampoules. Il est recommandé d'utiliser des ampoules longue durée afin de réduire la fréquence des remplacements.

Pour accéder aux ampoules

⚠ MISE EN GARDE: Attendre au moins 5 minutes que les ampoules refroidissent avant d'y toucher pour éviter de se brûler accidentellement.

1. Ouvrir le rideau en acier (enlever les portes vitrées si nécessaire).
2. Retirer les deux vis sur le support à bûches et les mettre de côté (Figure 2).
3. Tirer l'extrémité avant du lit de braises en plastique ou de la grille en plastique vers le haut, puis vers l'avant jusqu'à ce que le taquet arrière se dégage de l'arrière de la vitre (Figure 3).

Figure 2

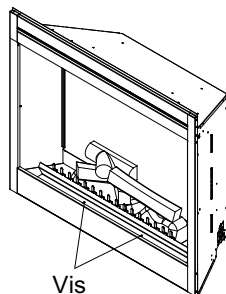



Entretien

Figure 3

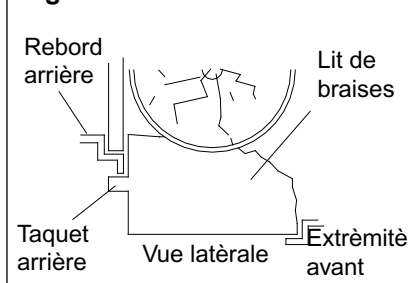
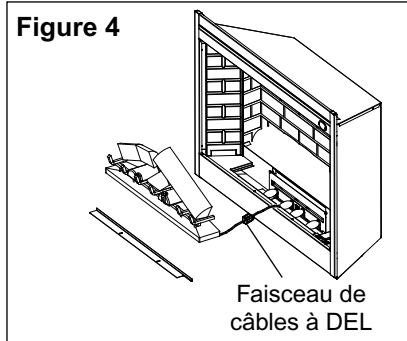

Figure 4



! NOTA: L'ensemble de bûches est solidement fixé au foyer; il faudra peut être user de force pour le retirer.

- Placer l'ensemble de bûches en avant du foyer.
- Débrancher le faisceau de câbles à DEL reliant l'ensemble des bûches à l'appareil. (Figure 4)
- Vérifier les ampoules pour déterminer celles qui doivent être remplacées.
- Dévisser les ampoules dans le sens contraire des aiguilles d'une montre.
- Insérer les nouvelles ampoules.
- Rebrancher le faisceau de câbles à DEL reliant l'ensemble des bûches à l'appareil.
- Replacer l'ensemble de bûches en insérant le taquet arrière de l'ensemble de bûches sous le rebord arrière du foyer, et pousser l'avant de l'ensemble de bûches vers le bas jusqu'à ce qu'il s'enclenche (Figure 3).
- Remettre la grille en place et poser les vis enlevées initialement.



Entretien

Nettoyage du verre partiellement réfléchissante

Le verre partiellement réfléchissante a été nettoyé à l'usine, pendant l'assemblage. Cependant, il se peut que des particules de poussière s'y soient déposées pendant l'expédition, l'installation, la manipulation, etc.; pour les retirer, polir doucement le verre partiellement réfléchissante avec un chiffon sec.

Pour retirer les empreintes digitales ou autres marques, nettoyer le verre partiellement réfléchissante avec un chiffon humide et un nettoyant pour vitres de bonne qualité. Pour prévenir les taches d'eau, le verre partiellement réfléchissante doit être entièrement asséché à l'aide d'un chiffon non pelucheux. Pour prévenir les rayures, ne pas utiliser de nettoyants abrasifs et ne pas vaporiser de produits liquides sur la surface des portes vitrées.

Nettoyage de la surface du foyer

Nettoyer les surfaces peintes du foyer compact avec de l'eau tiède seulement. Ne pas utiliser de nettoyants abrasifs.

Service

Outre le remplacement des ampoules et le nettoyage décrits ci-dessus, tout entretien du foyer compact doit être effectué par un représentant en service autorisé.



Accessoires

Communiquer avec votre dépositaire relativement aux accessoires d'origine de Dimplex, notamment pour se procurer un ensemble de portes vitrées, des bordures en laiton et en acier inoxydable, des jeux de télécommandes et de fiches, et des caissons conçus pour s'adapter à votre foyer.



Garantie

Garantie limitée de deux ans

Produits couverts par la présente garantie limitée

La présente garantie limitée couvre le modèle suivant de foyer électrique Dimplex **BF45DXP, BF39DXP, BF39STP, BF33DXP, BF33STP** elle s'applique également aux manteaux et aux bordures des foyers Dimplex neufs. La présente garantie limitée couvre uniquement les foyers achetés dans l'une des provinces du Canada (à l'exception du Yukon, du Nunavut et des Territoires du Nord-Ouest), ou dans l'un des 50 états américains, incluant le district fédéral de Columbia (à l'exception d'Hawaï et de l'Alaska). La présente garantie limitée est valable seulement pour l'acheteur original du produit et ne peut être transférée.

Produits non couverts par la présente garantie limitée

Les ampoules ne sont pas couvertes par la présente garantie limitée et sont la seule responsabilité du propriétaire / de l'acheteur. Les produits achetés au Yukon, au Nunavut, dans les Territoires du Nord-Ouest, à Hawaï ou en Alaska ne sont pas couverts par la présente garantie limitée. Les produits achetés dans ces états, provinces ou territoires sont vendus TEL QUEL sans aucune garantie ni condition (y compris, notamment, toute garantie ou condition implicite de qualité marchande ou de convenance à un usage particulier), et l'acheteur doit assumer tous les risques relatifs à la qualité et au rendement des produits. En cas de défectuosité, tous les frais d'entretien et de réparation incombent à l'acheteur.

Couverture et durée de la présente garantie limitée

Les produits, à l'exception des manteaux et des bordures, couverts par la présente

garantie limitée ont été testés et inspectés avant l'envoi et, conformément aux dispositions de la présente garantie, Dimplex garantit que ces produits sont exempts de tout vice de matériau et de fabrication pour une période de deux ans à partir de la date d'achat desdits produits.

Les manteaux et les bordures des foyers Dimplex couverts par la présente garantie limitée ont été testés et inspectés avant l'envoi et, conformément aux dispositions de la présente garantie, Dimplex garantit que ces produits sont exempts de tout vice de matériau et de fabrication pour une période d'un an à partir de la date d'achat desdits produits.

La garantie limitée de deux ans couvrant les produits autres que les manteaux et les bordures et la garantie limitée d'un an couvrant les manteaux et les bordures des foyers s'applique également à toute garantie implicite pouvant exister en vertu des lois en vigueur. Certaines juridictions ne permettent pas de restreindre la durée d'une garantie implicite, de sorte qu'il est possible que la restriction ci-dessus ne s'applique pas à l'acheteur.

Exclusions de la présente garantie limitée

La présente garantie limitée ne couvre pas les produits qui ont été réparés (sauf par Dimplex ou ses représentants de service autorisés) ou autrement modifiés. Elle ne couvre pas non plus les défectuosités résultant d'un mauvais usage, d'un usage abusif, d'un accident, de négligence, d'une mauvaise installation, d'une manipulation ou d'un entretien inadéquat, ou de l'utilisation avec une source de courant inadéquate.

Ce que vous devez faire pour vous prévaloir du service dans le cadre de la présente garantie limitée



Garantie

Les défauts doivent être signalés au Service technique de Dimplex en communiquant avec Dimplex au 1 888 DIMPLEX (1 888 346 7539), ou au 1367 Industrial Road, Cambridge (Ontario), Canada, N3H 4W3. Au moment d'appeler Dimplex, avoir à portée de la main une preuve d'achat, ainsi que les numéros de catalogue, de modèle et de série du produit défectueux. Il vous faut avoir une preuve d'achat du produit pour vous prévaloir du service dans le cadre de la garantie limitée.

Ce que fera Dimplex en cas de défaut

S'il s'avère qu'un produit ou qu'une pièce couvert par cette garantie limitée présente effectivement un vice de matériau ou de fabrication pendant (i) la garantie limitée de deux ans pour les produits autres que les manteaux et les bordures des foyers, et (ii) la garantie limitée d'un an pour les manteaux et les bordures, vous aurez alors les droits suivants :

- Dimplex pourra, à sa seule discrétion, réparer ou remplacer sans frais la pièce ou le produit défectueux. Si Dimplex est incapable de réparer ou de remplacer ladite pièce ou ledit produit, ou si la réparation ou le remplacement n'est pas commercialement possible, ou ne peut être fait rapidement, Dimplex pourra, au lieu d'effectuer la réparation ou le remplacement, décider de rembourser le prix d'achat de ladite pièce ou dudit produit
- Le service sous garantie limitée sera dispensé uniquement par des dépositaires ou agents de service Dimplex autorisés à dispenser des services sous garantie limitée.
- Pour les produits autres que les manteaux et les bordures, cette garantie limitée de deux ans donne droit à l'acheteur à des services sous garantie sur place ou à domicile. Par

conséquent, Dimplex assumera tous les frais de main-d'œuvre et de transport liés à la réparation ou au remplacement du produit ou de la pièce, sauf pour ce qui suit : (i) des frais pourraient être facturés pour les coûts engagés pour se rendre au site de l'acheteur où le produit se trouve, si ce site est à plus de 48 km (30 milles) du centre de service le plus près d'un dépositaire ou d'un agent de service de Dimplex; et (ii) l'acheteur est entièrement responsable de dégager l'accès à toutes les pièces du produit susceptibles d'être réparées ou entretenues.

- Pour les manteaux et les bordures, cette garantie limitée d'un an ne donne pas droit à l'acheteur à des services sous garantie sur place ou à domicile. L'acheteur sera responsable de tous les frais engagés pour le retrait et le transport du manteau et des bordures (et de la pièce réparée ou de rechange ou du produit réparé ou de rechange) aller-retour à la place d'affaires du dépositaire ou de l'agent de service autorisé. Des services sur place ou à domicile sont offerts pour les manteaux et les bordures à la demande expresse et aux frais de l'acheteur, au tarif en vigueur que facture Dimplex pour de tels services. Dimplex n'est pas responsable des frais encourus pour l'installation ou le retrait des manteaux ou des bordures ou de toute pièce de ces produits (ou de tout produit ou de toute pièce de rechange) y compris, notamment, tous les frais d'expédition et de transport aller-retour à la place d'affaires du dépositaire ou de l'agent de service autorisé et tous les frais liés à la main-d'œuvre, et la présente garantie limitée ne les couvre pas non plus. Ces frais sont la responsabilité de l'acheteur.



Garantie

Autres exclusions à la responsabilité de Dimplex et de ses dépositaires et agents de service :

DIMPLEX, SES GESTIONNAIRES, SES ADMINISTRATEURS OU SES AGENTS NE POURRONT EN AUCUN CAS ÊTRE TENUS RESPONSABLES ENVERS L'ACHETEUR OU TOUTE AUTRE TIERCE PARTIE, EN VERTU D'UN CONTRAT, D'UN ACTE DÉLICTEUX OU SUR TOUTE AUTRE BASE, DE COÛTS, DE PERTES OU DE DOMMAGES INDIRECTS, SPÉCIAUX, PUNITIFS, EXEMPLAIRES OU ACCESSOIRES DÉCOULANT DIRECTEMENT OU INDIRECTEMENT DE LA VENTE, DE L'ENTRETIEN, DE L'UTILISATION OU DE L'INCAPACITÉ D'UTILISATION DU PRODUIT, MÊME SI DIMPLEX, SES GESTIONNAIRES, SES ADMINISTRATEURS OU SES AGENTS ONT ÉTÉ INFORMÉS DE LA POSSIBILITÉ DE TELS COÛTS, PERTES OU DOMMAGES, OU SI LESDITS COÛTS, PERTES OU DOMMAGES SONT PRÉVISIBLES. DIMPLEX, SES GESTIONNAIRES, SES

ADMINISTRATEURS OU SES AGENTS NE POURRONT EN AUCUN CAS ÊTRE TENUS RESPONSABLES DE COÛTS, DE PERTES OU DE DOMMAGES DIRECTS QUI DÉPASSENT LE PRIX D'ACHAT DU PRODUIT.

CERTAINES JURIDICTIONS NE PERMETTENT PAS QUE DES EXCLUSIONS OU LIMITATIONS AUX DOMMAGES INDIRECTS OU ACCESSOIRES SOIENT APPLIQUÉES. IL SE POURRAIT DONC QUE LES EXCLUSIONS ET LIMITATIONS CI-DESSUS NE S'APPLIQUENT PAS À L'ACHETEUR.

Comment les lois provinciales et d'État s'appliquent

Cette garantie limitée vous confère des droits juridiques précis, et il se peut que vous ayez d'autres droits qui varient d'une juridiction à l'autre. Les dispositions de la Convention des Nations unies sur les contrats de vente de biens ne s'applique pas à cette garantie limitée ou à la vente de produits couverts par cette garantie limitée.



Service d'assistance technique

Vous trouverez du soutien technique et des instructions de dépannage, ainsi qu'une liste de pièces de rechange à

www.dimplex.com/customer_support.

Dimplex®

Dimplex North America Limited

1367 Industrial Road

Cambridge ON

Canada N3H 4W3

© 2017 Dimplex North America Limited