

# Rampe de chargement en acier

Pour éviter les blessures et/ou dommages matériels, veuillez lire et suivre TOUTES les instructions avant l'assemblage et l'utilisation.

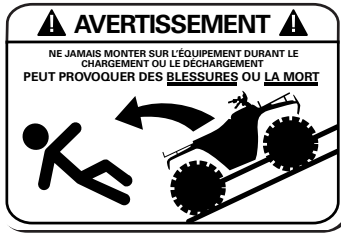

1. Ne jamais surcharger les rampes. La capacité maximum de votre rampe 544 kg (1200 lb.) (charge répartie également)
2. Toujours utiliser la courroie de sécurité pour attacher solidement la rampe au véhicule et l'empêcher de glisser du hayon.
3. Rouler ou treuiller l'équipement le long de la rampe. Ne jamais monter ou conduire votre équipement pendant le charge ou le décharge ou le déchargement. Erickson Manufacturing n'est pas responsable d'aucun dommage ou endommagement qui peut se produire tout en chargeant et dans le déchargement. **UTILISATION À VOTRE PROPRE RISQUE!**
4. S'assurer que la rampe est alignée aux roues de l'équipement à charger/décharger
5. Toujours charger/décharger sur une surface solide, plate et stable avec le véhicule embrayé, le frein à main/de secours actionné et le moteur arrêté.
6. Utiliser strictement comme rampe de chargement
7. Les surfaces des rampes doivent être propres, sèches, et sans huile, graisse ou eau.
8. La hauteur maximum recommandée est de 76 cm (30 po).
9. Inspecter la rampe avant chaque utilisation. Resserrer tout équipement desserré. Remplacer toute pièce usée ou endommagée. Remplacer les courroies de sécurité effilochées ou usées. Ne pas tenter d'utiliser une rampe endommagée. Aucune modification, altération ou déviation de la rampe n'est autorisée par le fabricant et ne doit pas être effectuée. Une bonne utilisation et un bon entretien des rampes sont essentiels pour en assurer la sécurité.
10. L'utilisation de ce produit telle que prescrite, est essentielle à la sécurité et demeure hors du contrôle d'Erickson Manufacturing Ltd. Erickson Manufacturing Ltd n'offre aucune garantie et ne sera pas tenu responsable des dommages résultant d'une mauvaise utilisation de l'équipement. La responsabilité relative au produit se limite à son prix d'achat en cas de défectuosité, ayant trait aux matériaux et/ou à la fabrication. Les informations de la garantie sont disponibles sur demande.

## AVIS IMPORTANT RELATIF AU CHARGEMENT SUR LE HAYON

- Erickson Manufacturing ne recommande pas le chargement, ni le déchargement d'équipement sur un hayon.
- Il est recommandé que si vous choisissez de charger ou de décharger en utilisant le hayon de votre véhicule, de prendre les précautions appropriées et de supporter votre hayon à l'aide d'un support approuvé pour hayon. • Pour obtenir plus de renseignements visitez : [www.dgmtailgatesupport.com](http://www.dgmtailgatesupport.com)



# Especificaciones

<b>Capacité nominale :</b>	227 kg en charge distribuée et 454 kg à l'usage de 2 rampes
<b>Dimensions de rampe :</b>	183 cm Lo. x 22,9 cm La. x 5,1 cm Haut.
<b>Hauteur maximum de hayon</b>	91,4 cm

## Assemblage

Étape 1 : Vérifiez que toutes les pièces sont dans la liste suivante des pièces :

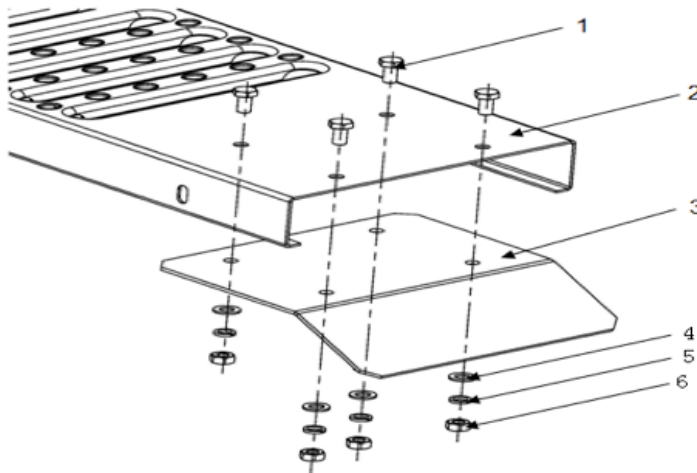

Liste des pièces

ARTICLE	DESCRIPTION	QUANT	ARTICLE	DESCRIPTION	QUANT
<b>1</b>	RAMPE EN ACIER	<b>2</b>	<b>4</b>	RONDELLE PLATE M8	<b>8</b>
<b>2</b>	PLAQUE DE RAMPE	<b>2</b>	<b>5</b>	RONDELLE À RESSORT M8	<b>8</b>
<b>3</b>	BOULON M8e	<b>8</b>	<b>6</b>	ÉCROU M8	<b>8</b>

**Étape 2 : Assemblez chaque rampe**

(Remarque : Les plaques de rampe DOIVENT être placées et assemblées SOUS les rampes en acier).

Choisissez les pièces requises. Par la suite, utilisez les outils requis pour compléter l'assemblage, tel qu'illustré plus bas.

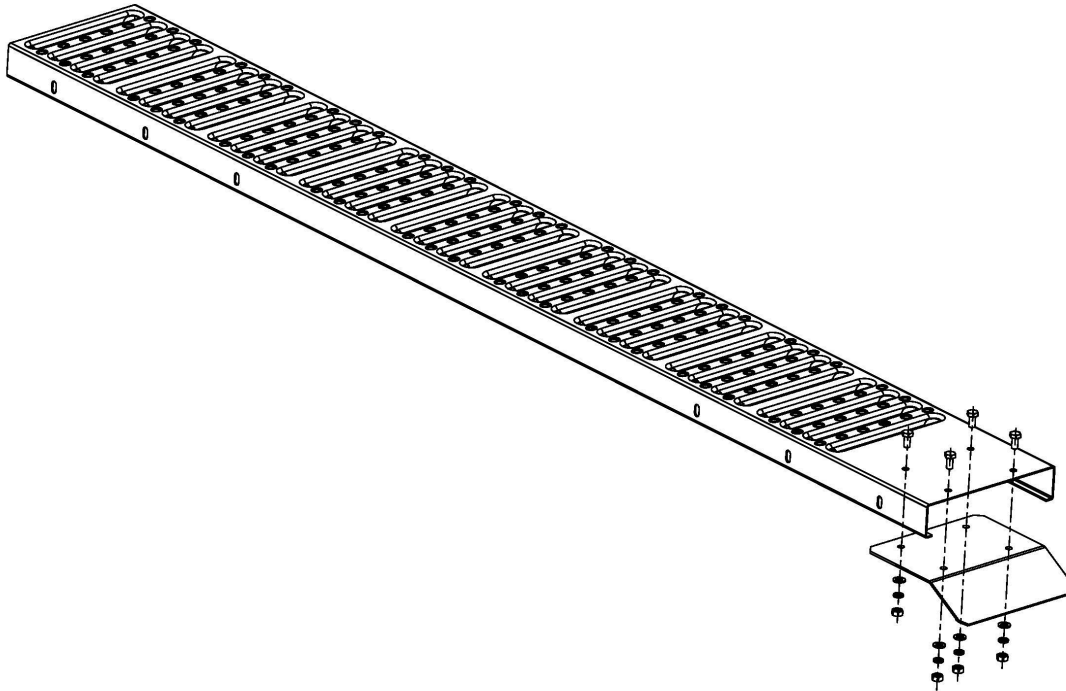

## Utilisation

**Étape 1** Assurez-vous que vous effectuez le chargement sur une surface dure, uniforme et stable et que le véhicule que vous chargez est stationné à "park"; le frein à main actionné et le moteur arrêté. Dépliez et placez le rebord recouvert de caoutchouc de la rampe contre le hayon du véhicule.

**Étape 2** Attachez la rampe au véhicule en utilisant la courroie ajustable. Une fois la courroie attachée, faites un test avec la rampe en la tirant vers l'arrière. Assurez-vous qu'elle ne glisse pas ou ne se sépare de la surface de chargement.

**Étape 3** Une fois la rampe solidement attachée et la zone sécurisée afin de procéder au chargement, centrez le véhicule à être chargé devant les rampes en ayant soin de bien répartir la charge également entre les deux rampes.

**Étape 4** Par la suite chargez le véhicule, en vous assurant que la rampe supporte la charge et qu'elle ne plie pas sous le poids de la charge.

**Étape 5** Continuez jusqu'à ce que le véhicule soit complètement chargé. Activez le frein et amarrez-le bien selon le besoin.

# Garantie

## Qualifications de la garantie

La garantie prend effet le jour de l'achat de ce produit. Veuillez conserver votre facture datée comme preuve d'achat.

## Garantie réparation/remplacement

Erickson Manufacturing Ltd. certifie à l'acheteur initial que les composantes mécaniques seront sans défaut au niveau des matériaux et de la main d'œuvre pendant 90 jours à compter de la date d'achat. Les frais de transport du produit soumis pour une réparation ou un remplacement sous cette garantie sont la responsabilité de l'acheteur. Cette garantie s'applique strictement à l'acheteur initial et n'est pas transférable.

## Ne pas retourner l'unité au point d'achat.

Contactez le département de support technique d'Erickson Manufacturing Ltd. et le personnel de service assurera le dépannage de tout problème par téléphone ou par courriel. Les remplacements ou réparations sans avoir obtenu une autorisation préalable ou auprès d'un service de réparation non autorisé, ne seront pas couverts par cette garantie.

## Exclusions

Cette garantie ne couvre pas les réparations et équipement suivants :

### Usure normale

Cette garantie ne couvre pas les réparations quand l'usure normale aura épuisé la vie utile d'une pièce ou d'un équipement complet.

### Installation, utilisation et entretien

Cette garantie ne couvre pas les pièces et/ou main-d'œuvre, s'il est reconnu que ce produit a été mal utilisé, négligé, impliqué dans un accident, abusé, surchargé selon les spécifications, modifié ou mal installé. L'entretien de routine n'est pas couvert par cette garantie.

### Autres exclusions

Cette garantie exclut :

- Les défauts cosmétiques tels que peinture, décalcomanies, etc.
- Articles sujets à l'usure
- Accessoires
- Les pannes dues aux catastrophes naturelles et tout autre cas de force majeure, hors du contrôle du fabricant.
- Les problèmes causés par des pièces qui ne sont pas des pièces originales d'Erickson Manufacturing Ltd.

### Limites de la garantie implicite et de dommages indirects

Erickson Manufacturing Ltd. décline toute obligation à couvrir les pertes de temps, l'utilisation de ce produit, les frais de transport ou toute autre réclamation de dommages accessoires ou indirects par quiconque, suite à l'utilisation de ce produit. **CETTE GARANTIE REMPLACE TOUTES AUTRES**

### **GARANTIES, EXPRESSES OU IMPLICITES, INCLUANT LES GARANTIES DE QUALITÉ**

**MARCHANDE OU DE BON FONCTIONNEMENT POUR UNE UTILISATION PARTICULIÈRE.** Une unité fournie en échange sera sujette à la garantie de l'unité originale. La durée de la garantie de l'unité d'échange continuera d'être calculée en référence à la date d'achat de l'unité originale. Cette garantie vous octroie certains droits légaux pouvant varier d'un état ou d'une province à l'autre. Votre état ou province peut également vous octroyer des droits additionnels non spécifiés par cette garantie.

## Coordonnées :

Marine City, Michigan, 48039  
Thamesville, Ontario, NOP 2K0  
Sans Frais: 1-888-546-4668