

MODE D'EMPLOI

Porte-bagages avec rampe de chargement
52.07 x 120 x 17.15 cm / 20.5 x 47.25 x 6.75 po

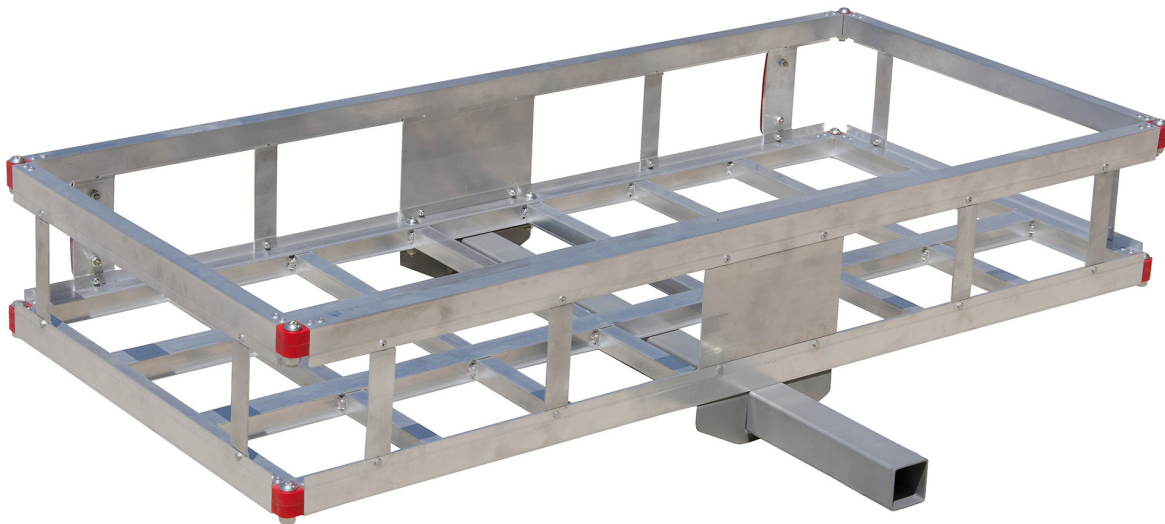

Article # 07497

AVERTISSEMENT :

Pour éviter les blessures et/ou dommages matériels, veuillez lire et suivre TOUTES les instructions avant l'assemblage et l'utilisation du produit.

Utiliser le porte-bagages uniquement lorsqu'il est adéquatement installé sur un récepteur d'attelage de 5 cm / 2 po, apte à supporter le porte-bagages et sa charge. Consulter les caractéristiques techniques du fabricant et les capacités de charge, avant l'usage.

Étape 1 : Placez la base (2) à plat et installez les rails avant (6), arrière (3) et latéraux (1), à l'aide de boulons hex. M4 (5) et de contre-écrous M4 (4). Remarque : Toutes les plaques de support des rails devraient être placées à l'intérieur des rails de la base; par la suite, alignez tous les orifices et resserrez toutes ces pièces à l'aide de boulons M4 (5) et de contre-écrous M4 (4). Voir ILLUSTR.1.

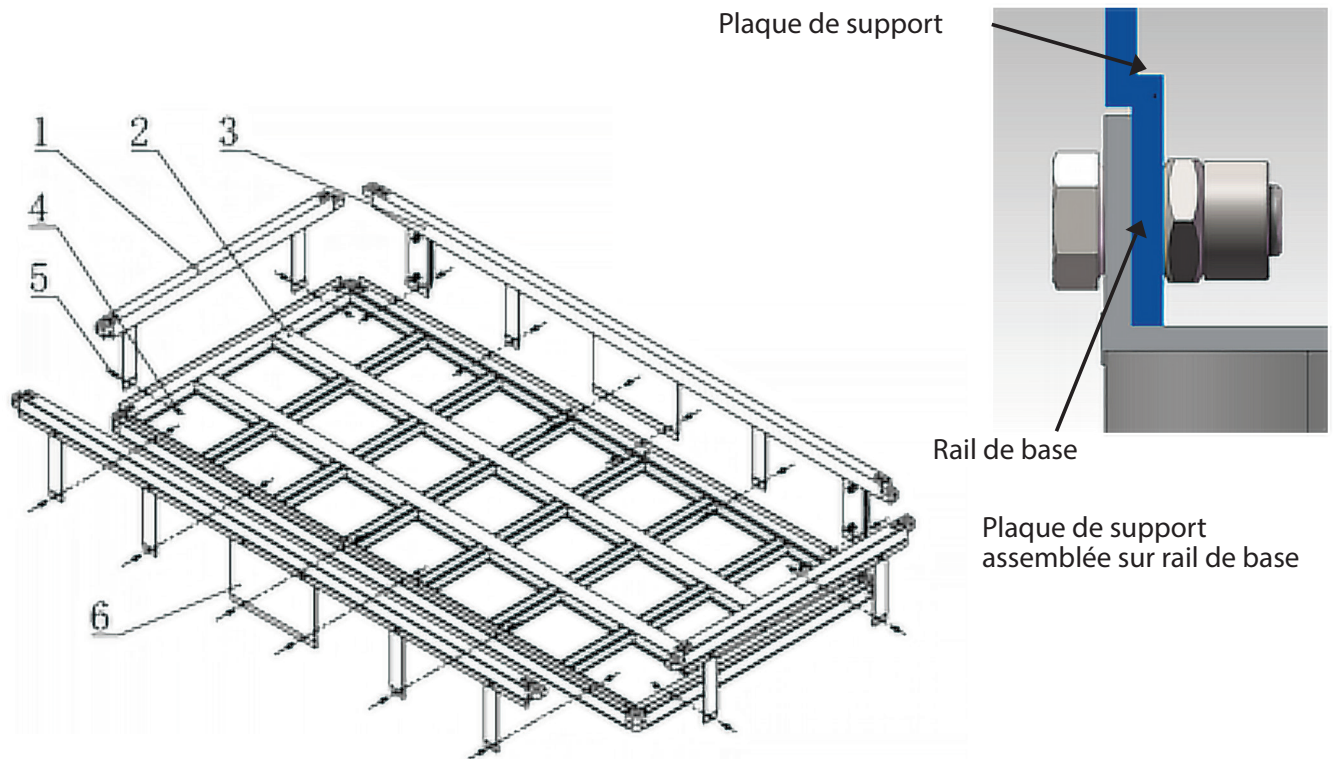

ILLUST. 1

Étape 2 : Alignez les orifices des coins en plastique rouge, situés sur les rails avant, arrière et latéraux (à gauche et à droite), insérez des boulons à tête hex. M10 (7) et vissez des contre-écrous M10 (8).

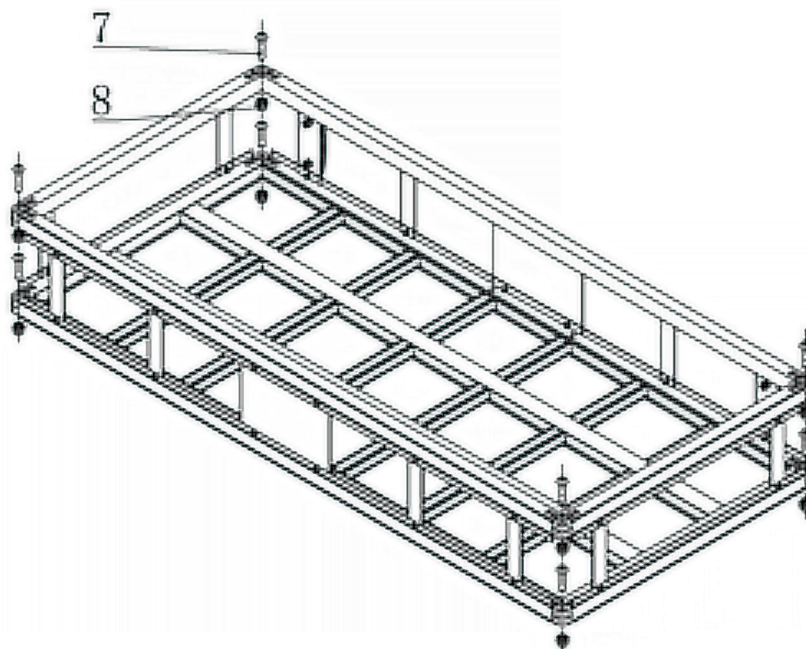

ILLUST. 2

Étape 3 : Placez le porte-bagages assemblé plus haut sur le tube de support de 5 cm / 2 po (12) et fixez-le en place à l'aide de boulons à tête hex. M8 (9), rondelles plates M8 (10) et contre-écrous M8 (11). Installez le porte-bagages sur le véhicule, à l'aide d'une tige de sécurité (13) et d'une goupille fendue (14). Voir ILLUSTR.3.

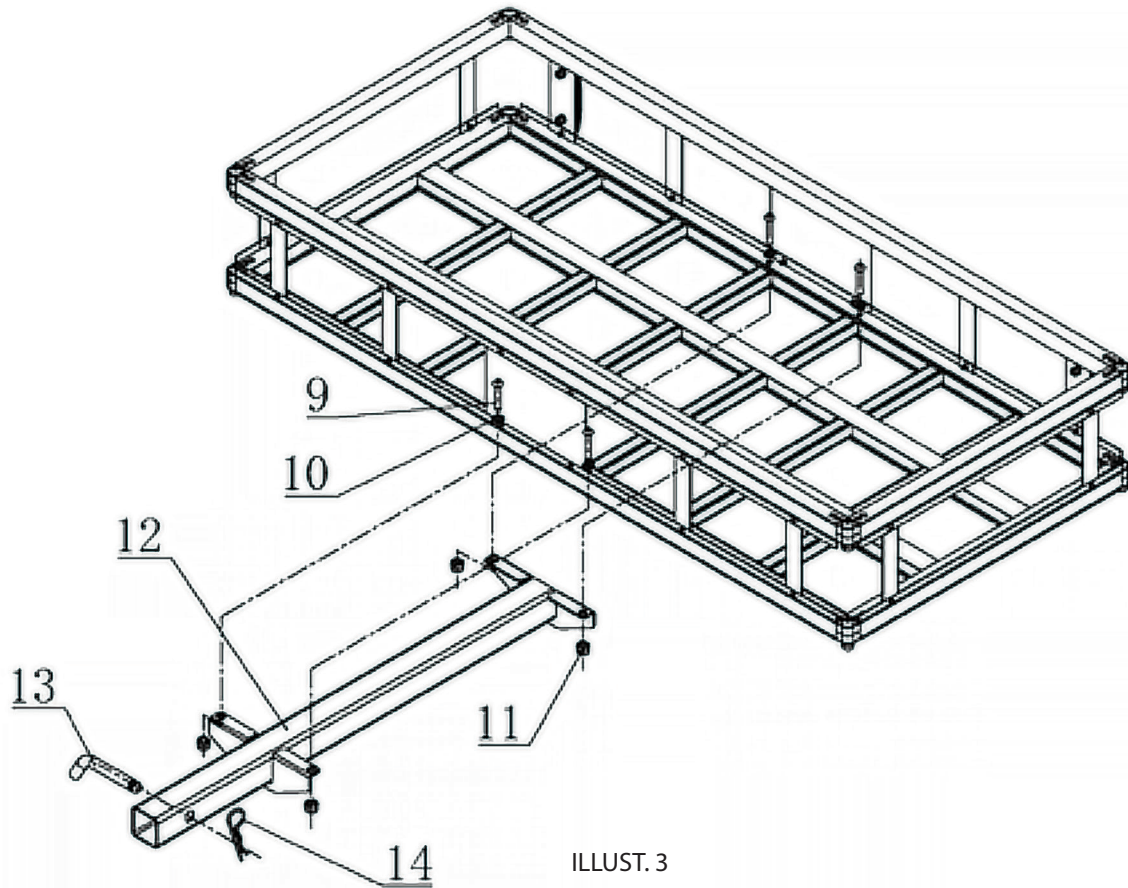

Part List

Pièce #	Description	Qty	Pièce #	Description	Qty
1	Rails latéraux	2	8	Contre-écrou M10	4
2	Base	1	9	Boulon tête hex. M8	4
3	Rail arrière	1	10	Rondelle plate M8	4
4	Contre-écrou M4	16	11	Contre-écrou M8	4
5	Boulon hex. M4	16	12	Tube de support 5 cm / 2 po	1
6	Rail avant	1	13	Tige de sécurité	1
7	Boulon tête hex. M10	4	14	Goupille fendue	1

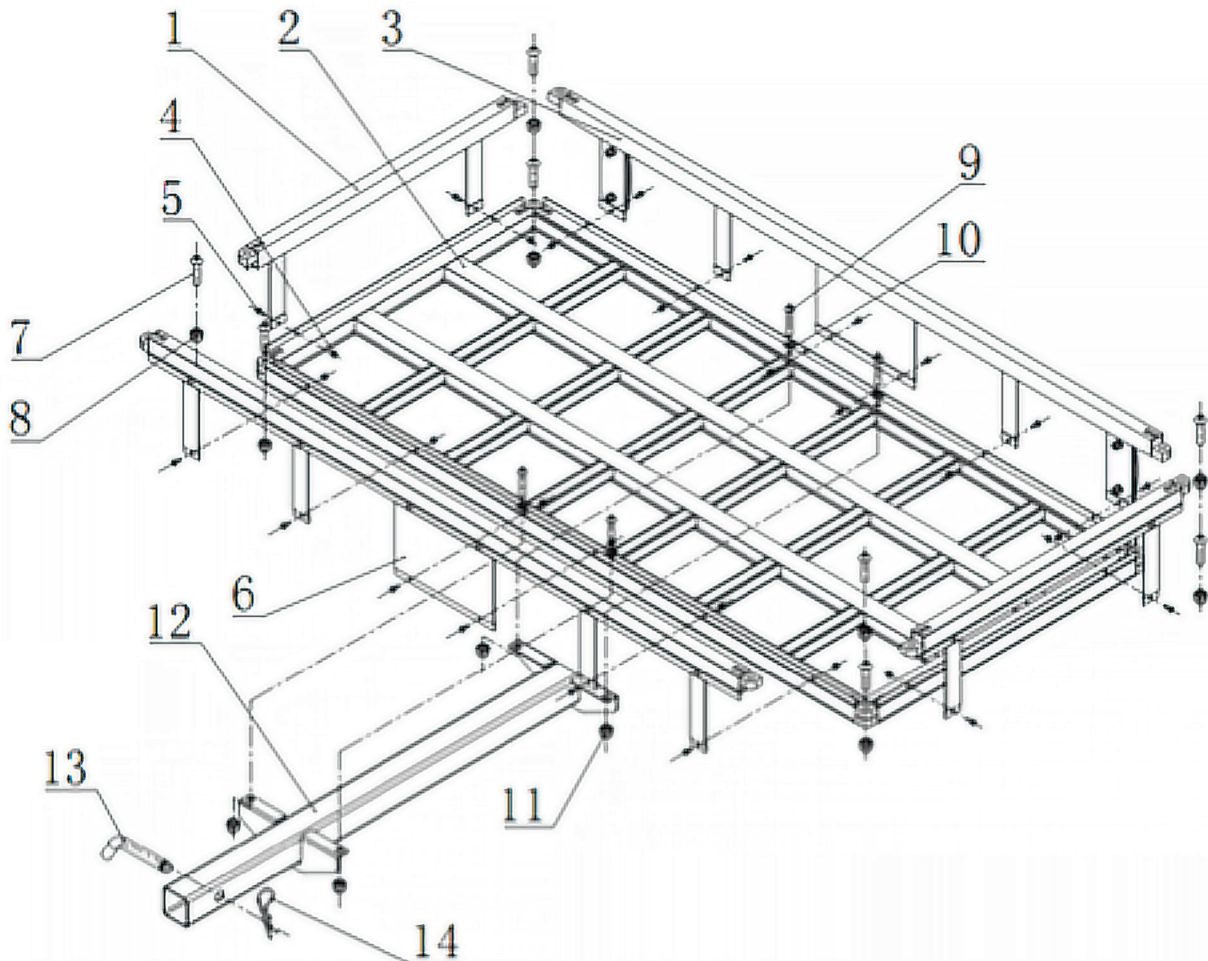

AVERTISSEMENTS ET CONSIGNES DE SÉCURITÉ

 **AVERTISSEMENT** : À l'usage du produit, des consignes de sécurité de base devraient toujours être suivies, pour réduire le risque de blessures et de dommages à l'équipement.

Utiliser le porte-bagages uniquement lorsqu'il est adéquatement installé sur un récepteur d'attelage de 5 cm / 2 po, apte à supporter le porte-bagages et sa charge. Consulter les caractéristiques techniques du fabricant et les capacités de charge, avant l'usage.

Veillez lire toutes directives du mode d'emploi, avant d'utiliser le produit!

1. Maintenir propre la zone de travail. Les zones encombrées attirent les blessures.
2. Suivre les conditions de la zone de travail. Maintenir la zone de travail bien éclairée.
3. Ranger tout équipement inactif. Lorsqu'il n'est pas utilisé, le porte-bagages doit être rangé à un endroit sécuritaire et propre. Toujours mettre les produits sous clé et hors d'atteinte des enfants.
4. Utiliser le produit approprié pour le travail. Le porte-bagages a été conçu pour convenir à certaines applications. Ne pas modifier le porte-bagages et ne pas utiliser le porte-bagages dans un but pour lequel il n'a pas été conçu.
5. Vérifier pour détecter les pièces endommagées. Avant d'utiliser quelque produit, toute pièce paraissant endommagée devrait être vérifiée avec soin, pour déterminer si celle-ci fonctionnera adéquatement et exécutera la tâche à accomplir. Vérifier pour détecter la présence de pièces brisées ou endommagées, pouvant affecter le fonctionnement. Remplacer ou réparer immédiatement les pièces usées ou endommagées
6. Remplacement des pièces et accessoires. Lors de l'entretien, utiliser uniquement des pièces de remplacement identiques. L'utilisation de toutes autres pièces annulera la garantie.
7. Ne pas excéder la capacité maximale de chargement de 227 kg / 500 lb Basé sur le poids uniformément réparti
Mise en garde: Pas destiné à être utilisé comme une marche
8. Utiliser le porte-bagages uniquement lorsqu'il est adéquatement installé sur un récepteur d'attelage de 5 cm / 2 po, apte à supporter le porte-bagages et sa charge. Si le porte-bagages est installé sur un récepteur d'attelage de Classe II, le poids total (y compris le porte-bagages), est limité à 159 kg / 350 lb.
9. Utiliser une protection oculaire. Toujours porter des lunettes de sécurité résistant aux chocs approuvées ANSI, lors de l'installation, le chargement et le déchargement du porte-bagages. Porter des gants et éviter les rebords acérés durant l'assemblage et durant le chargement et le déchargement du porte-bagages
10. Ne pas permettre aux enfants de jouer sur le porte-bagages, de s'y tenir debout, ni d'y grimper.
Le porte-bagages n'est pas conçu pour le transport de personnes, ni d'animaux.
11. Toujours vérifier la quincaillerie et les pièces assemblées après l'assemblage. Toutes les connexions devraient être bien ajustées et la quincaillerie bien resserrée
12. Toujours distribuer uniformément le contenu du porte-bagages. Une distribution inégale du poids pourrait faire basculer l'unité.
13. Soyez conscient du chargement dynamique! Le fait de laisser tomber ou faire rebondir une charge sur le porte-bagages pourrait créer une charge excessive durant un bref moment et endommager le produit et/ou causer des blessures. En plus, si le véhicule rencontre une bosse, un léger mouvement du récepteur d'attelage ou un mouvement du chargement, pourrait provoquer un effet momentané de chargement dynamique et augmenter substantiellement le poids réel du chargement. Vérifier la connexion entre le récepteur d'attelage et le porte-bagages pour y détecter tout desserrage. L'effet momentané de chargement dynamique pourrait endommager le porte-bagages, le chargement lui-même et possiblement provoquer des blessures.
14.  **AVERTISSEMENT** : Soyez conscient du risque possible d'incendie et de dommages matériels, dû au système d'échappement du véhicule pointant vers ou fonctionnant près du contenu du porte-bagages. Avant d'installer le porte-bagages, vérifier pour s'assurer que le tuyau d'échappement ne pointe pas dans la direction du contenu. Un contenu inflammable pourrait s'enflammer s'il est exposé à la chaleur. Un contenu de différente nature pourrait être endommagé par la chaleur. Soyez toujours conscient du danger potentiel et ne jamais utiliser le porte-bagages s'il existe un risque.
15. Suivre les directives DOT / Ministère des Transports pour l'installation et le mode d'emploi.

GARANTIE

Qualification de la garantie

La garantie prend effet le jour de l'achat de ce produit. Veuillez conserver votre facture comme preuve d'achat.

Garantie réparation/remplacement

Erickson Manufacturing Ltd. garantit à l'acheteur initial que les composantes mécaniques seront exempts de défaut en matériau et d'exécution pendant 90 jours de la date initiale de l'achat. Les frais de transport du produit lors d'une réparation ou d'un remplacement sous cette garantie sont la responsabilité de l'acheteur. Cette garantie s'applique strictement pour l'acheteur initial et ne peut être transférée.

Ne pas retourner l'équipement à l'endroit de l'achat.

Contactez le support technique et l'équipe de service d'Erickson Manufacturing Ltd fera le dépannage au téléphone ou par courriel pour tout problème. Les remplacements ou réparations sans avoir obtenu une autoisation préalable, ou dans un site de réparation non autorisé, ne seront pas couverts par cette garantie.

Exclusions

Cette garantie ne couvre pas les réparations et équipements suivants:

Usure normale

Cette garantie ne couvre pas les réparations quand l'usure normale a épuisé la durée de vie d'une pièce ou de l'équipement complet.

Installation, utilisation, et entretien

Cette garantie ne s'appliquera pas aux pièces et/ou main-d'oeuvre si ce produit est mal utilisé, négligé, impliqué dans un accident, surchargé selon les spécifications, modifié, ou mal installé.

Autres Exclusions

Cette garantie exclut:

- Les défauts cosmétiques tels que peinture, Decals, etc.
- Items d'usure
- Pièces accessoires
- Les pannes dues aux catastrophes naturelles et tout autre cas de force majeure sont hors du contrôle du fabricant.
- Les problèmes causés par des pièces qui ne sont pas des originaux d'Erickson Manufacturing Ltd.

Limites de la garantie implicite et dommage immatériel

Erickson Manufacturing Ltd. décline toute obligation de couvrir les pertes de temps, d'utilisation de ce produit, les frais transport, ou toute autre réclamation implicite ou immatérielle par quelque suite à l'utilisation de ce produit. CETTE GARANTIE REMPLACE TOUTE AUTRE GARANTIES DE QUALITÉ MARCHANDE OU DE IMPLICITES, INCLUANT LES GARANTIES DE QUALITÉ MARCHANDE OU DE BON FONCTIONNEMENT POUR UTILISATION PARTICULIÈRE.

Une unité fournie en échange sera sujette à la garantie de l'unité originale. La durée de la garantie de l'unité d'échange continuera d'être calculée en référence à la date d'achat de l'unité originale. Cette garantie vous fournit certains droits légaux qui peuvent varier d'un état à l'autre et vous pourriez avoir d'autres droits qui ne sont pas listés sous cette garantie.

Comment nous joindre

Marine City, Michigan 48039

Thamesville, Ontario N0P 2K0

Sans Frais : 1-888-546-4668