

Instructions pour porte-bicyclette

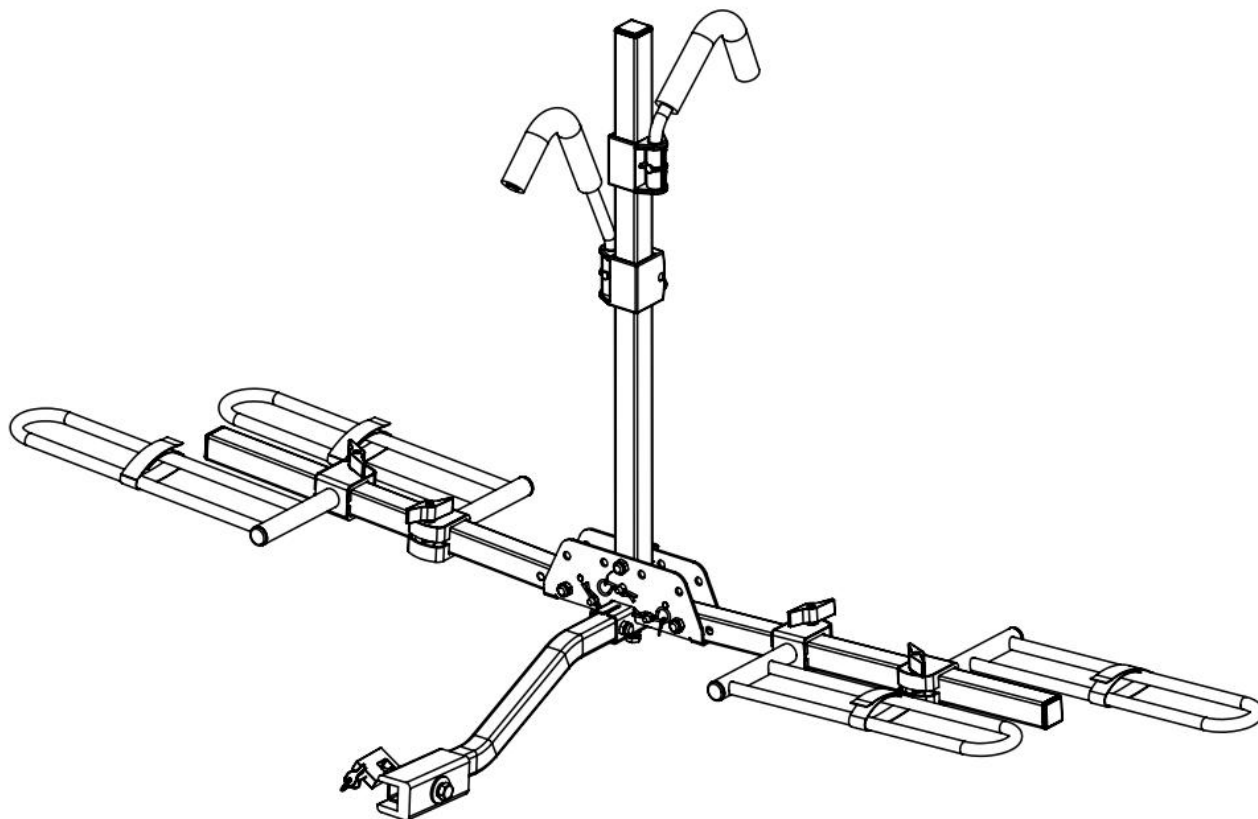

Outils recommandés pour l'assemblage :



Clé ouverte
(1 x)
Taille = 17 mm



Clé ouverte
(1 x)
Taille = 19 mm

Vue éclatée

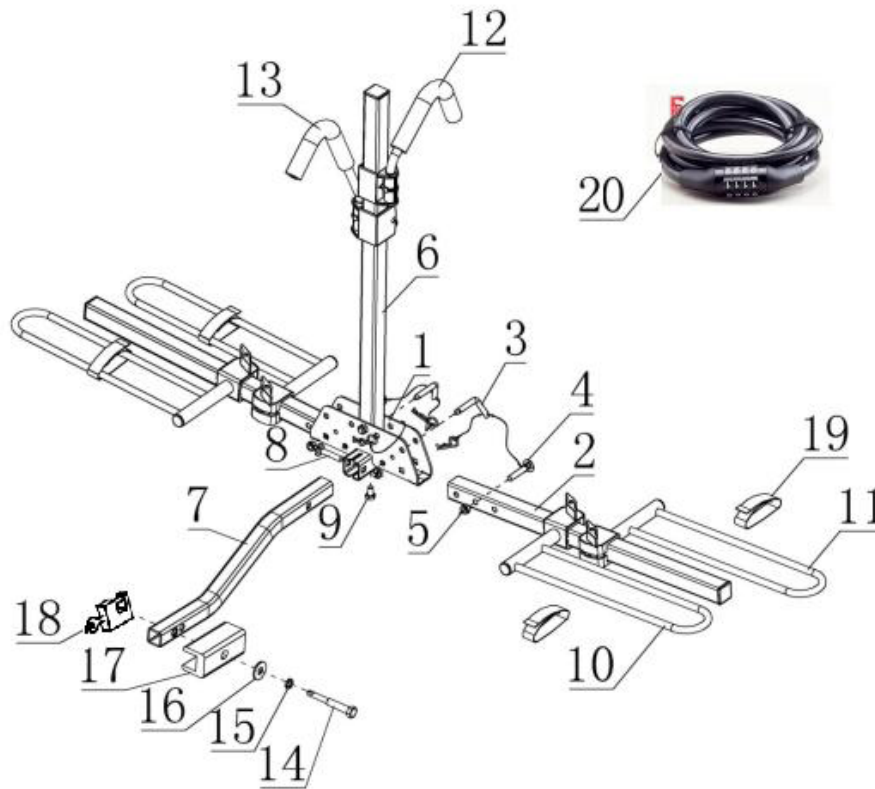

Liste des pièces

Pièce #	Description	Qté	Pièce #	Description	Qté
1	Plaque de support	1	11	Support de pneu gauche	2
2	Tube de support de roue	2	12	Crochet court de sécurité	1
3	Assemblage de tige	3	13	Crochet de sécurité long	1
4	Boulon de carrosserie M10x55	3	14	Goupille d'attelage anti-oscillation	1
5	Contre-écrou M10	4	15	Rondelle à ressort 1/2 po/1,27 cm	1
6	Tube vertical de support	1	16	Rondelle plate 1/2 po/1,27 cm	1
7	Support de réceptacle d'attelage de remorque	1	17	Adaptateur 2 po/5,08 cm	1
8	Boulon de carrosserie M10x50	1	18	Serrure	1
9	Boulon hexagonal M10x16	1	19	Sangle de bouclage	4
10	Support de pneu droit	2	20	Serrure mot de passe	1

Pour assembler le porte-bicyclette:

Étape 1. Pour attacher les tubes supports de roues

Insérez les tubes supports de roues (2) à l'intérieur de la plaque support (1) (Figure 1)

Faites passer les boulons de carrosserie M10x55 (4) à travers la boucle d'extrémité sur l'assemblage goupille (3) (Figure 2) et insérez les boulons de carrosserie M10x55 dans le trou inférieur à l'extérieur de la plaque support et dans le trou central sur les tubes supports de roues. Pour sécuriser, utilisez l'écrou auto-freiné M10 (5). Insérez l'assemblage goupille dans le trou inférieur à l'intérieur et utilisez la goupille qui y est attachée pour tout sécuriser. Figure 2

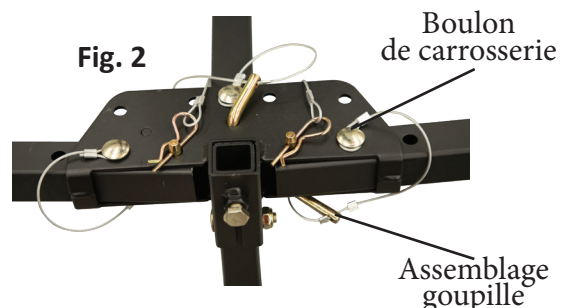
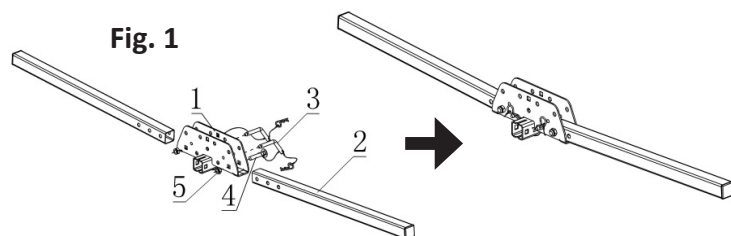

Étape 2. Pour attacher le tube support vertical

Insérez le tube support vertical (6) à l'intérieur de la plaque support (1) (Figure 3)

Faites passer le boulon de carrosserie M10x55 (4) à travers la boucle d'extrémité sur l'assemblage goupille (3) et insérez les boulons de carrosserie M10x55 dans le trou supérieur situé au centre de la plaque support en utilisant l'écrou auto-freiné M10 (5) pour tout sécuriser. Insérez l'assemblage goupille dans le trou inférieur et utilisez la goupille qui y est attachée pour tout sécuriser. (Figure 4)

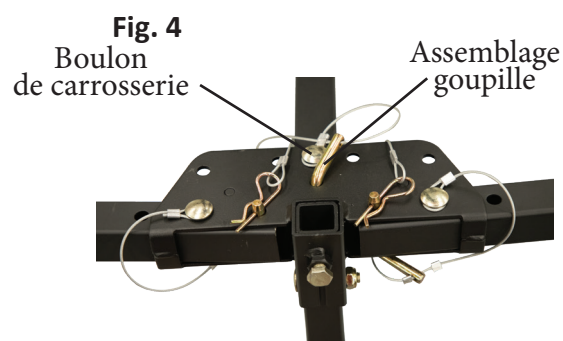
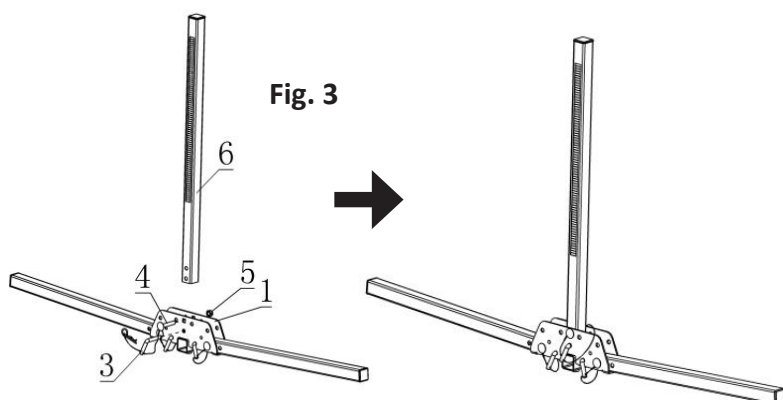

Étape 3. Pour fixer le tube réceptacle de remorque

Insérez le tube réceptacle de remorque (7) à l'intérieur du trou carré situé sur la plaque support (1). (Figure 5)

Pour sécuriser, insérez le boulon de carrosserie M10x55 (8) à travers le trou latéral et serrez-le en utilisant l'écrou auto-freiné M10 (5). (Figure 5)

Sur le fond de la plaque support (1) vissez le boulon hexagonal M10x16 dans le trou fileté pour finir de sécuriser le tube réceptacle de remorque (7). (Figure 6)

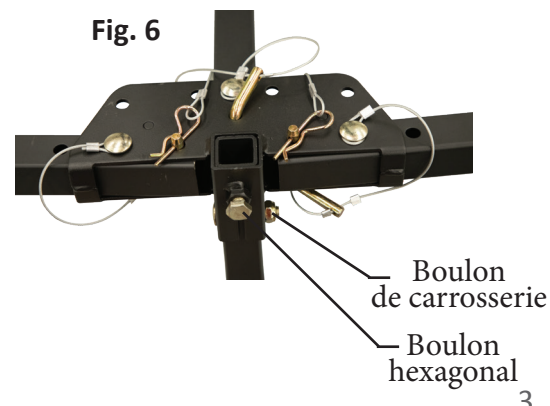
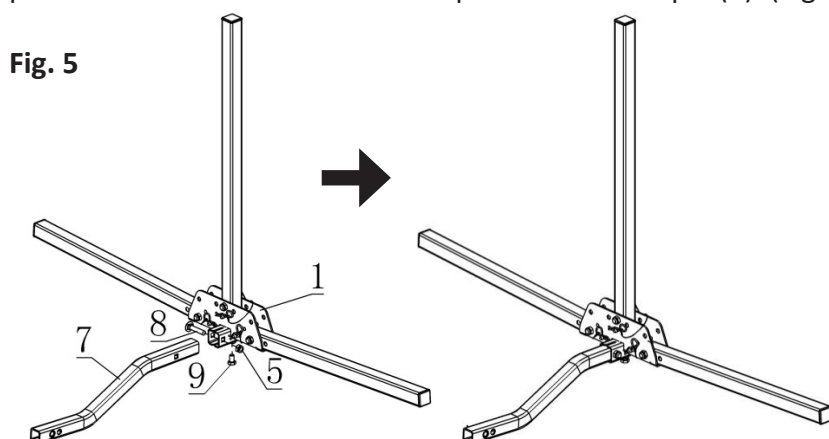

Étape 4. Pour fixer les portes-pneus

Faites glisser les portes-pneus droit et gauche (10 et 11) sur le tube support de roues (2) et serrez-les en utilisant l'écrou à oreilles. (Figure 7)

CONSEIL : Veuillez prendre note qu'ils glissent sur le côté opposé d'un côté à l'autre. Exemple : À l'avant droit, le porte-pneu se trouve à l'intérieur, mais à l'avant gauche il se trouve à l'extérieur.

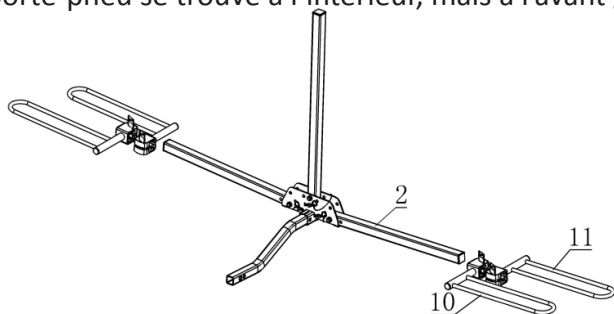
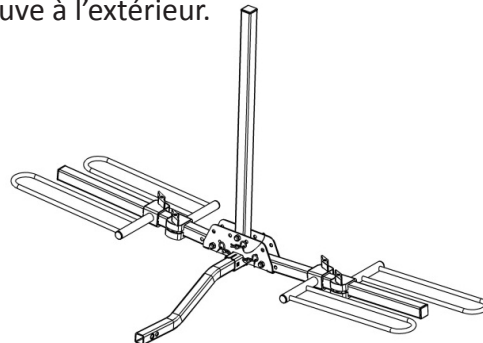

Fig 7



Étape 5. Pour fixer les crochets de sécurité

Les crochets de sécurité courts et longs (12 et 13) glissent vers le bas sur le tube support vertical (6). (Figure 8) Vous entendrez des clics alors qu'ils passent au-dessus de chaque encoche.

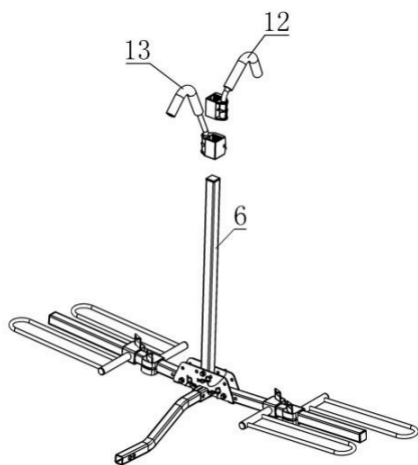
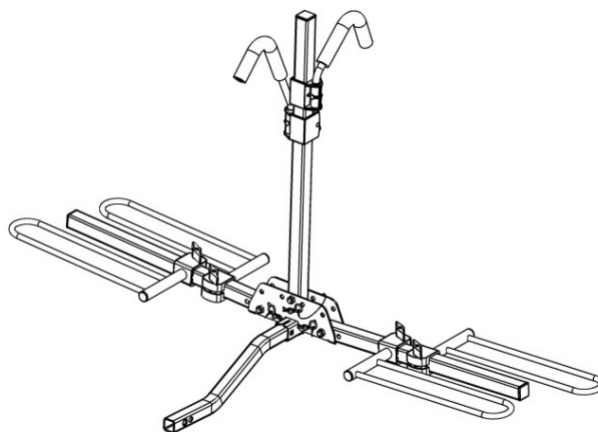

Fig 8



Étape 6. Pour installer le porte-bicyclette sur votre véhicule

Si vous possédez un réceptacle de remorque de 1 1/4 po/3,2 cm, le tube du réceptacle de remorque s'ajustera à votre véhicule. Insérez simplement le tube du réceptacle de remorque dans votre réceptacle de remorque. Faites glisser la rondelle à ressort (15) et la rondelle plate (16) sur la goupille antivacillante (14) et insérez-la dans le trou du réceptacle de votre véhicule. Pour la sécuriser, utilisez la goupille de verrouillage de remorque (18). Si vous possédez un réceptacle de remorque de 2 po/5,08 cm, il vous faudra ajouter l'adaptateur de 2 po/5,08 cm (17) au tube du réceptacle de remorque (7). Ensuite, insérez le tube du réceptacle de remorque dans votre réceptacle de remorque. Faites glisser la rondelle à ressort (15) et la rondelle plate (16) sur la goupille antivacillante (14) et insérez-la dans le trou du réceptacle de votre véhicule. Pour la sécuriser, utilisez la goupille de verrouillage de remorque (18).

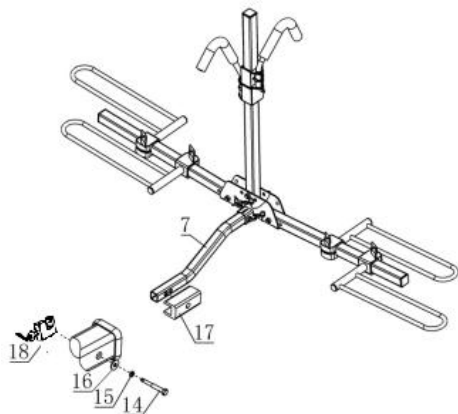
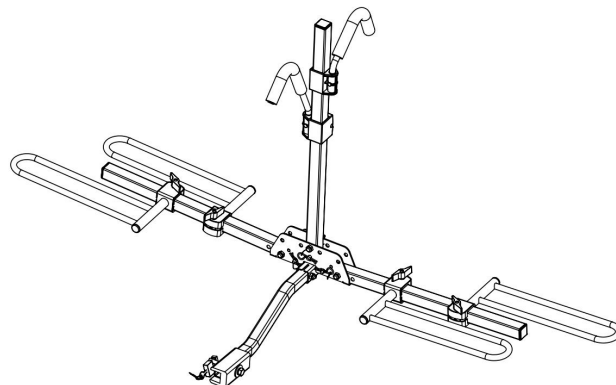

Fig 9



Pour installer les bicyclettes sur le porte-bicyclette :

Étape 1. Préparation pour installer les bicyclettes

Premièrement, il serait mieux d'installer une bicyclette plus près du véhicule. À droite, faites glisser le support avant en premier, et ensuite le support arrière. À gauche, faites glisser le support arrière en premier, et ensuite le support avant.

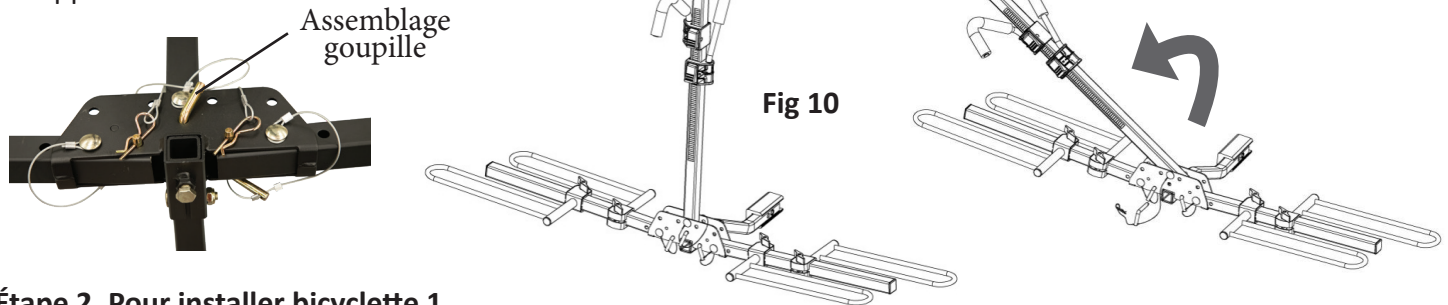

Étape 2. Pour installer bicyclette 1

Placez la bicyclette sur les portes-pneus. Pour la première installation, il vous faudra positionner les portes-pneus. Veillez à ce que votre bicyclette soit centrée derrière votre véhicule. Ramenez le tube support vertical vers l'arrière érigé et insérez la goupille à nouveau. Faites glisser le crochet de sécurité vers le bas du tube support vertical pour tout sécuriser. (Figure 11)

Conseil pour montage : Petite bicyclette et grande bicyclette

La bicyclette ayant le cadre le plus bas devrait être installée sur le porte-bicyclette en premier. Utilisez le crochet court pour la sécuriser, ensuite installez la plus grosse ou la plus grande bicyclette sur le porte-bicyclette et utilisez le long crochet pour la sécuriser.

Conseil pour montage : Deux grandes bicyclettes

Dans ce cas, une bicyclette ou l'autre peut se faire installer sur le porte-bicyclette. TOUTEFOIS, utilisez le long crochet pour sécuriser la première bicyclette. Ensuite, installez l'autre bicyclette sur le porte-bicyclette et utilisez le crochet court pour la sécuriser.

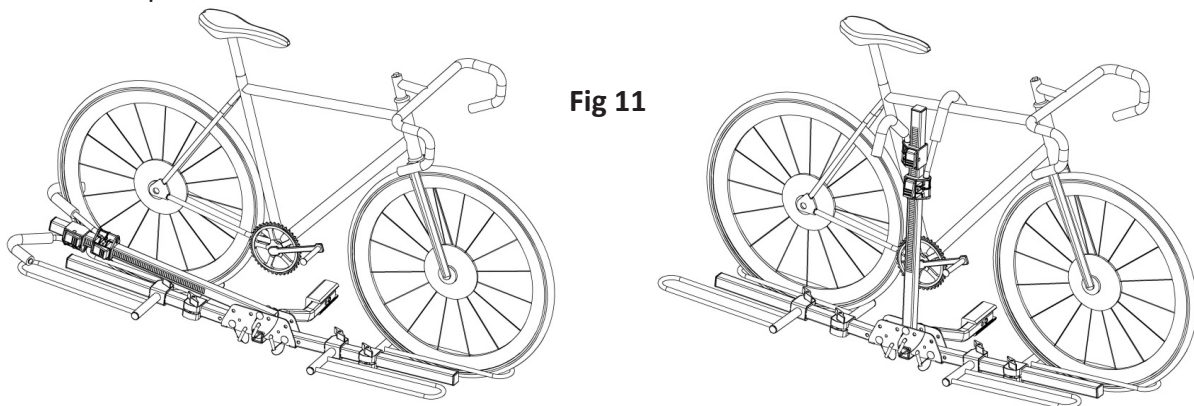

Étape 3. Installez bicyclette 2 à l'arrière du véhicule et sécurisez-la en utilisant le second crochet de sécurité. Utilisez le ruban fermail (19) pour sécuriser les roues sur les tubes supports de roues. (Figure 12)

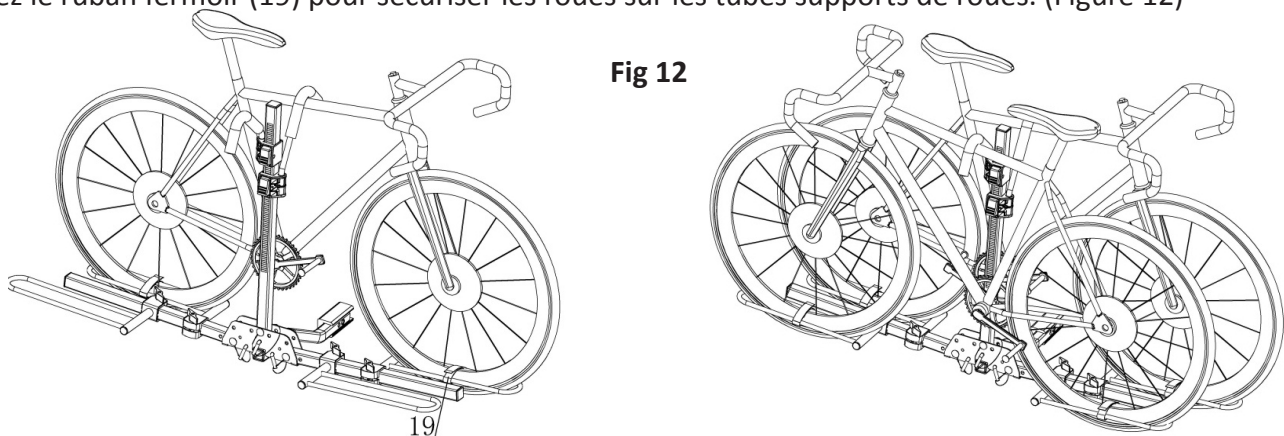

Instructions pour le retrait de vélo :

Ensuite, appuyez sur la touche de déclenchement située sur les crochets de sécurité pour faire glisser le crochet de sécurité vers le haut, après enlevez la bicyclette. (Figure 13)

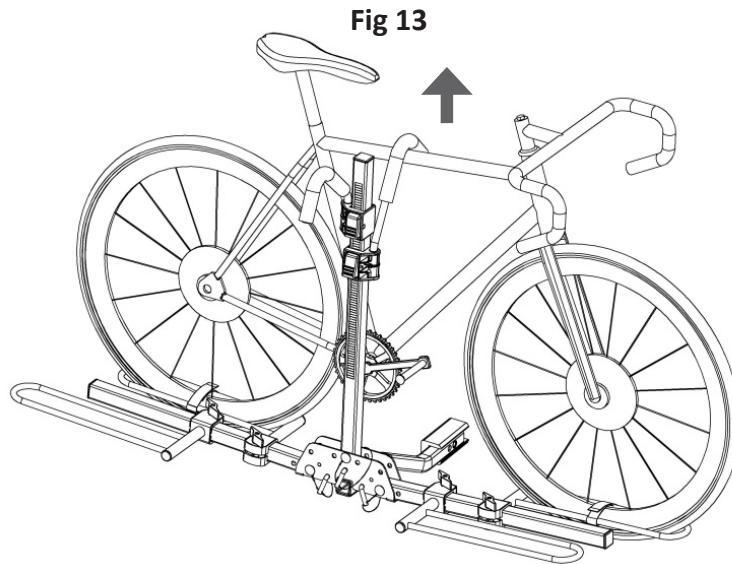

Instructions pour le pliage de la plateforme de support pour bicyclette :

Étape 1 : Retirez les goupilles

Retirez les goupilles depuis les tubes supports des roues gauche et droit (2). Soulevez les tubes de support de roue de sorte qu'ils soient parallèles avec le tube de support vertical (6). (Figure 14)

Insérez les goupilles à l'intérieur des coins supérieurs externes de la plaque support (1). (Figure 15)

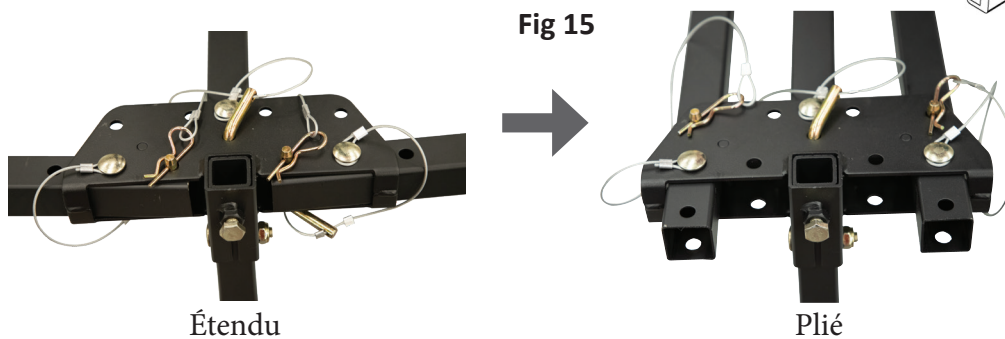
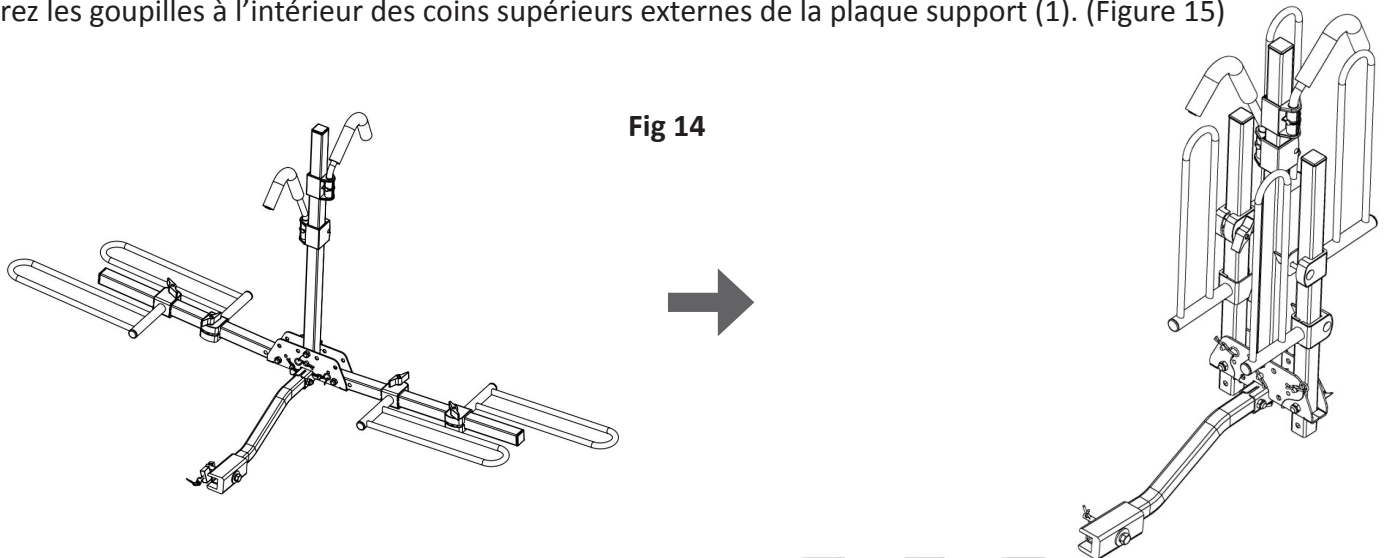

Étendu

Plié

AVERTISSEMENT

1. **Ne jamais surcharger le porte-bicyclette. La capacité maximale de votre porte-bicyclette est de 80 lb/36,29 kg.**
2. Soyez prudent pendant que vous pliez et que vous faites fonctionner le porte-bicyclette. Il crée de multiples points de pincement. Gardez la zone dégagée.
3. Veillez à ce que les bicyclettes ne soient pas dans le trajet du système d'échappement du véhicule.
Ceci pourrait occasionner des dommages à la bicyclette.

GARANTIE

Application de garantie

Celle-ci entre en vigueur le jour de l'achat du produit. Veuillez conserver votre facture datée comme preuve d'achat.

Garantie de réparation / remplacement

Erickson Manufacturing Ltd. certifie à l'acheteur original que les composants mécaniques seront sans défaut de matériaux et de main-d'œuvre pendant 90 jours suivant la date originale d'achat. Les frais de transport pour le produit soumis relativement à une réparation ou à un remplacement sous cette garantie, sont sous la seule responsabilité de l'acheteur. Cette garantie s'applique strictement à l'acheteur original et n'est pas transférable.

Ne pas retourner l'unité au point de vente.

Contactez le département de service technique d'Erickson Manufacturing Ltd. et le personnel assurera le dépannage de tout problème, par téléphone ou par courriel. Les remplacements ou réparations sans une autorisation préalable ou effectués auprès d'un centre de réparation non autorisé, ne seront pas couverts par cette garantie.

Exclusions de garantie

Cette garantie ne couvre pas les réparations et équipement suivants :

Usure normale

Cette garantie ne couvre pas les réparations quand une utilisation normale aura épuisé la vie utile d'une pièce ou de l'équipement en entier.

Installation, utilisation et entretien

Cette garantie ne couvre pas les pièces et/ou main-d'œuvre, si ce produit est réputé avoir été mal utilisé, négligé, impliqué dans un accident, abusé, surchargé selon les spécifications, modifié ou mal installé. L'entretien de routine n'est pas couvert par cette garantie.

Autres exclusions

Cette garantie exclut:

- Les défauts cosmétiques tels que peinture, décalcomanies, etc.
- Articles sujets à l'usure
- Accessoires
- Les pannes dues aux catastrophes naturelles et tout autre cas de force majeure, étant hors du contrôle du fabricant.
- Problèmes causés par des pièces autres que des pièces originales d'Erickson Manufacturing Ltd.

Limites de la garantie implicite et de dommages indirects

Erickson Manufacturing Ltd. décline toute obligation à couvrir des pertes de temps, l'usage de ce produit, des frais de transport ou toute autre réclamation de dommages accessoires ou indirects par quiconque, suite à l'usage de ce produit. CETTE GARANTIE REMPLACE TOUTES AUTRES GARANTIES, EXPRESSES OU IMPLICITES, INCLUANT LES GARANTIES DE QUALITÉ MARCHANDE OU DE BON FONCTIONNEMENT POUR UNE UTILISATION PARTICULIÈRE. Une unité fournie en échange sera sujette à la garantie de l'unité originale. La durée de la garantie de l'unité d'échange continuera d'être calculée en référence à la date d'achat de l'unité originale. Cette garantie vous octroie certains droits légaux pouvant varier d'un état ou d'une province à l'autre. Votre état ou province peut également vous octroyer des droits additionnels non spécifiés par cette garantie.

Coordonnées :

Marine City, Michigan 48039
Thamesville, Ontario N0P 2K0
Sans frais : 1-888-546-4668