

Paramount

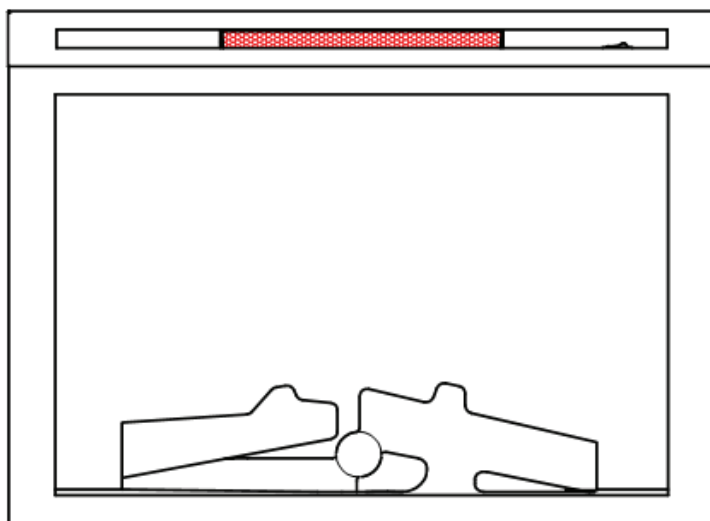

FOYER ÉLECTRIQUE À ENCASTRER

Manuel de l'utilisateur



Numéro de modèle	Numéro d'article
LIF30FV	EF-130P



LISEZ & CONSERVEZ CES INSTRUCTIONS

Lisez attentivement et consultez avant d'assembler, d'installer, d'utiliser ou de réparer ce produit. Respectez toutes les consignes de sécurité et d'information.

L'INCAPACITÉ À SUIVRE LES AVERTISSEMENTS ET INSTRUCTIONS D'UTILISATIONS CONTENUES DANS CE MANUEL PEUT ENTRAÎNER DES DOMMAGES MATÉRIELS OU DES BLESSURES

**** AVIS IMPORTANT****

Pour le service client et les questions concernant la garantie, veuillez contacter :
customer care@jrhome.com ou 1-800-561-5550

AVERTISSEMENT

- **CET APPAREIL EST BRULANT LORSQU'IL EST UTILISÉ ET PEUT CAUSER DE GRAVES BRÛLURES EN CAS DE CONTACT.**
- N'utilisez pas l'appareil avant d'avoir lu et compris les consignes d'utilisation. L'incapacité à utiliser l'appareil conformément aux instructions d'utilisation pourrait provoquer un incendie ou des blessures.
- Risque de brûlures. L'alimentation électrique de l'appareil doit être éteinte et l'appareil doit être laissé refroidir avant l'entretien. Pour débrancher l'appareil, tournez l'interrupteur sur arrêt, puis retirez la prise.
- N'installez pas, n'endommagez pas, ne retirez ou ne remplacez pas les composants.
- Ne brûlez aucun bois ou autres matériaux dans cet appareil.
- Les jeunes enfants doivent être surveillés attentivement quand ils sont dans la même pièce que l'appareil. Les tout-petits, les enfants en bas âge et autres peuvent être brûlés accidentellement par simple contact. Une barrière physique est recommandée s'il y a des personnes à risque qui se trouvent dans la maison. Pour restreindre l'accès à un appareil ou une poêle, installez une barrière de sécurité réglable pour garder les tout-petits, les jeunes enfants et autres personnes à risque hors de la pièce et loin des surfaces chaudes.
- Des vêtements ou autre matériaux inflammable ne doivent pas être placés sur ou à proximité de l'appareil.
- En raison de températures élevées, l'appareil doit être placé hors de la circulation et loin des meubles et des rideaux.
- Assurez-vous que vous avez intégré des mesures de sécurité adéquates pour empêcher les bébés / enfants en bas âge de toucher les surfaces chaudes.
- Même après que l'appareil soit éteint, le verre ou/et l'écran restera chaud pendant une période prolongée de temps.
- Vérifiez auprès de votre revendeur local spécialisé de cheminée pour des écrans de sécurité et des grilles de cheminée pour protéger les enfants des surfaces chaudes. Ces écrans et ces grilles doivent être fixés au sol.
- N'importe quels écrans et grilles de sécurités enlevés pour être réparés doivent être remplacés avant l'utilisation de l'appareil.
- Il est impératif que les compartiments de contrôle, le ventilateur de circulation et son passage dans l'appareil soient maintenus propres. L'appareil doit être inspecté avant utilisation et au moins tous les ans par un technicien qualifié. Un nettoyage plus fréquent peut être nécessaire en raison du grand nombre de peluche de la moquette, de la literie, etc.. La surface de l'appareil doit rester dégagé et exempt de matériaux combustibles, d'essence et d'autres vapeurs inflammables et liquides.
- En aucun cas cet appareil doit être modifié
- N'utilisez pas cet appareil si des pièces ont été sous l'eau. Appelez immédiatement un technicien qualifié pour inspecter l'appareil et remplacez n'importe quelle partie du système de contrôle qui a été immergée.
- N'utilisez pas l'appareil lorsque la vitre est enlevée, fissurée ou cassée. Le remplacement du verre doit être réalisé par un technicien agréé ou qualifié
- Ne frappez pas ou ne claquez pas la porte en verre lors de la fermeture.
- Gardez l'emballage hors de portée des enfants et placez le matériel de manière sécurisée. Comme avec tous les sacs en plastique, elles ne sont pas des jouets et doivent être tenus à l'écart des enfants et des nourrissons.
- L'entretien doit être effectué uniquement lorsque l'appareil est débranché du circuit d'alimentation.
- Débranchez toujours l'appareil quand il n'est pas en cours d'utilisation.
- N'utilisez pas cet appareil avec un cordon endommagé ou ne le branchez pas si l'appareil a été défectueux, a été abandonné ou endommagé de quelque façon. Retournez-le au service de réparation agréé pour examen, réparation ou réglage électrique ou mécanique.
- Ne l'utilisez pas à l'extérieur.
- Ne disposez jamais l'appareil là où il risque de tomber dans une baignoire ou un récipient contenant de l'eau.
- Ne passez pas le cordon sous un tapis. Ne recouvrez pas le cordon avec une carpe, chemin d'escalier ou similaire. Installez le cordon loin de la zone de circulation et dans un endroit où il ne va pas faire trébucher quelqu'un.
- Branchez correctement aux prises reliées à la terre uniquement.
- N'insérez pas ou ne laissez pas de corps étrangers pénétrer à l'intérieur de toute ventilation ou d'ouvertures car cela pourrait provoquer une électrocution ou un incendie, ou endommager l'appareil.
- Pour éviter les risques d'incendie, ne bloquez pas les bouches d'aération ou d'évacuation de quelque manière que ce soit. Ne l'utilisez pas sur une surface molle, comme un tapis, ce qui pourrait obstruer les ouvertures.
- Branchez toujours les appareils directement dans une prise murale. N'utilisez jamais une rallonge ou un bloc (prise / multiprise).
- Assurez-vous d'un éloignement suffisant par rapport aux matériaux combustibles qui sont conservés lorsque vous générez un manteau de cheminée ou des étagères au-dessus de l'appareil. Des températures élevées sur le mur ou dans les airs au-dessus de l'appareil peuvent provoquer la fonte, la décoloration ou des dommages aux décorations, à la télévision ou aux autres composants électroniques.

Dimensions

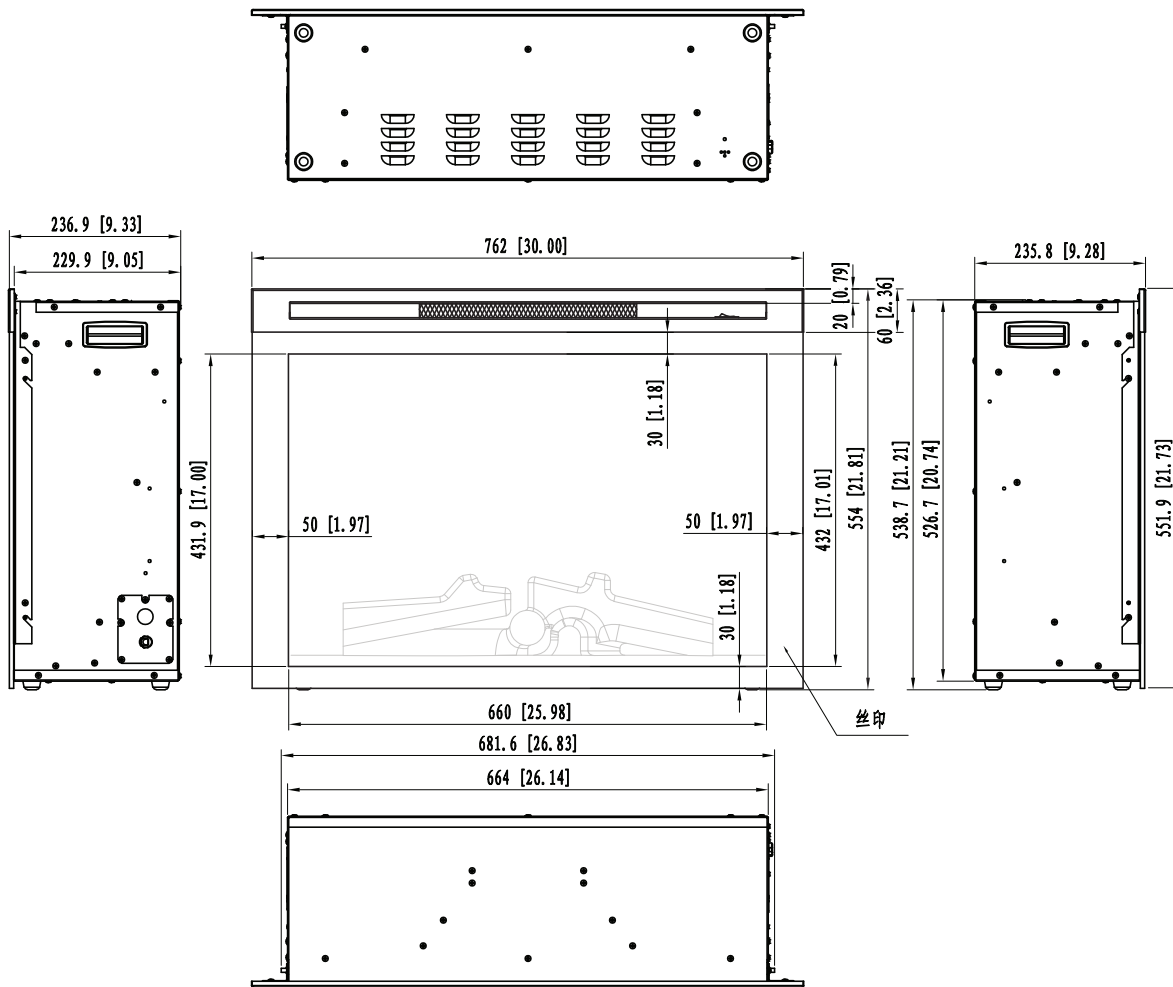

Liste des autorisations

Cet appareil a été testé selon les normes CSA pour les appareils électrique à l'intérieur des pièces à usage fixe et dédié à un emplacement spécifique aux États-Unis et au Canada. Si vous avez besoin d'assistance lors de l'installation, veuillez contacter votre revendeur local.

REMARQUE : Cet appareil doit être électriquement câblé et relié à la terre conformément aux codes locaux ou, en l'absence de codes locaux, conforme au Code National Électrique ANSI/NFPA 70-dernière édition aux États-Unis ou le Code canadien d'électricité, CSA C22.1 au Canada.

Description du produit	FOYER ÉLECTRIQUE
Model	EF-130P
Tension nominale	120V~
Fréquence nominale	60 Hz
Puissance nominale	1500W
Ampoule	DEL

Instructions générales

AVERTISSEMENT

LISEZ CES INSTRUCTIONS AVANT DE COMMENCER L'INSTALLATION. LEURS NON-RESPECT PEUVENT CAUSER LE DYSFONCTIONNEMENT DE L'APPAREIL, CE QUI PEUT ENTRAÎNER DES BLESSURES GRAVES ET/OU DES DOMMAGES MATÉRIELS.

TOUS LES APPAREILS ÉLECTRIQUES ONT DES PIÈCES BRULANTES ET FORMANT DES ARCS ELECTRIQUES OU DES ÉTINCELLES À L'INTÉRIEUR. NE L'UTILISEZ PAS DANS LES ZONES OÙ SE TROUVENT DE L'ESSENCE, PEINTURE OU D'AUTRES LIQUIDES INFLAMMABLES.

CET APPAREIL ÉLECTRIQUE EST TESTÉ ET DECRIT À ÊTRE UTILISER UNIQUEMENT AVEC DES ACCESSOIRES OPTIONNELS MENTIONNÉS DANS CES INSTRUCTIONS. L'UTILISATION D'ACCESSOIRES NON TESTÉS SPÉCIFIQUEMENT POUR CET APPAREIL ÉLECTRIQUE POURRAIT ANNULER LA GARANTIE ET/OU RÉSULTER D'UN DANGER POUR LA SÉCURITÉ.

NE L'OUVREZ PAS. IL Y A UN RISQUE DE CHOC ÉLECTRIQUE. AUCUNE PIÈCE RÉPARABLE PAR L'UTILISATEUR NE SE TROUVE À L'INTÉRIEUR.

N'UTILISER PAS DE CORDONS ÉLECTRIQUES ENDOMMAGÉS.

L'ENTRETIEN DOIT ÊTRE EFFECTUÉ UNIQUEMENT LORSQUE L'APPAREIL EST DÉBRANCHÉ DU CIRCUIT D'ALIMENTATION.

POUR EMPECHER LE CHOC ÉLECTRIQUE ASSEMBLEZ LA LARGE LAME DU CONNECTEUR À L'EMPLACEMENT LARGE DU RÉCIPIENT ET INSÉREZ-LA COMPLÈTEMENT.

1. Avant de brancher votre appareil sur une prise électrique, assurez-vous que les disjoncteurs de la maison pour la prise soient enclenchés.
2. L'appareil peut émettre une odeur légère, inoffensive lorsqu'il est utilisé pour la première fois. Cette odeur est normale et elle est causée par le chauffage initial des éléments de l'appareil interne et ne se produira pas à nouveau.
3. Si votre appareil n'émet pas de chaleur, consultez la section fonctionnement de ce manuel pour plus d'informations.
4. Utilisez un para-sur-tenseur certifi CSA ou UL.
5. Ne faites pas passer le cordon d'alimentation directement sous l'appareil.

Cet appareil électrique est conforme aux normes de construction et de sécurité du H.U.D. pour une application dans les maisons préfabriquées lorsqu'il est installé conformément à ces instructions.

Comme avec la plupart des appareils électroniques, votre nouvelle cheminée électrique a été conçue pour fonctionner à une température entre 5° C (41° F) et 35° C (95° F). Pendant les mois les plus froids de l'hiver, laissez la cheminée à température ambiante avant de la mettre en marche.

Déballage et test de l'appareil

Retirez soigneusement l'appareil de la boîte. Avant d'installer l'appareil, testez pour s'assurer que l'appareil fonctionne correctement en branchant le cordon d'alimentation dans une prise idéalement située reliée terre de 120 volts.

Liste des pièces du matériel

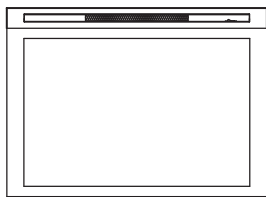

A- Cheminée

EF-130P x1

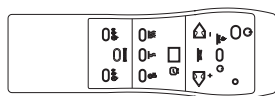

B- Télécommande

EF-130P x1

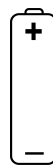

C- Pile AA

x2

Emplacement de l'appareil

AVERTISSEMENT

EN RAISON DES TEMPÉRATURES ÉLEVÉES, CET APPAREIL ÉLECTRIQUE DOIT ÊTRE PLACÉ HORS DU PASSAGE DES GENS. GARDEZ LES MATIÈRES INFLAMMABLES TELS QUE LES MEUBLES, LES OREILLERS, LA LITERIE, LES PAPIERS, LES VÊTEMENTS ET LES RIDEAUX A MOINS DE 36" DE L'AVANT DE L'APPAREIL.

NE PLACEZ JAMAIS L'APPAREIL ÉLECTRIQUE OÙ IL RISQUE DE TOMBER DANS UNE BAIGNOIRE OU AUTRE CONTENANT D'EAU.

PORTEZ DES GANTS DE SÉCURITÉ ET DES LUNETTES DE SÉCURITÉ DE PROTECTION PENDANT L'INSTALLATION ET L'ENTRETIEN.

POUR ÉVITER TOUT CONTACT AVEC UNE ISOLATION QUI S'AFFAISSE OU SE DTACHE, L'APPAREIL ÉLECTRIQUE NE DOIT PAS ÊTRE INSTALLÉ CONTRE LE PARE-VAPEUR OU UNE ISOLATION EXPOSÉE. LA SURCHAUFFE LOCALISÉE PEUT SURVENIR ET PEUT ENTRAÎNER UN INCENDIE.

N'EXPOSEZ PAS L'APPAREIL ÉLECTRIQUE AUX ÉLÉMENTS (TELS QUE LA PLUIE, ETC.)

Mise à la terre de l'appareil

Cet appareil fonctionne sur 120 Volts. Le cordon possède une prise comme indiqué au (A).

Pour déconnecter l'appareil, tournez l'interrupteur sur arrêt, puis retirez la prise.

MÉTHODES DE MISE À LA TERRE

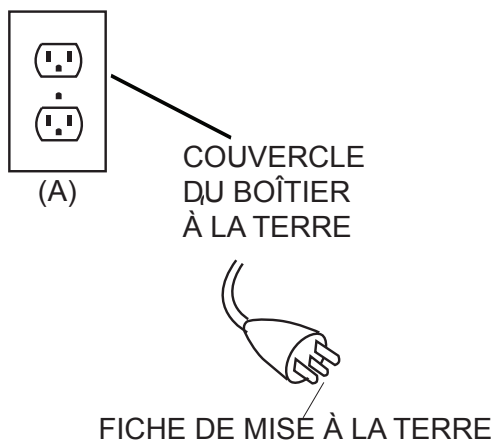

Installation

AVERTISSEMENT

RISQUE D'INCENDIE ! LE CORDON D'ALIMENTATION NE DOIT PAS ÊTRE PINCÉ CONTRE UNE ARÊTE VIVE. FIXEZ LE CORDON POUR ÉVITER DE TRÉBUCHER OU DE S' Y ACCROCHER POUR RÉDUIRE LES RISQUES D'INCENDIE, DE CHOC ÉLECTRIQUE OU DE BLESSURE. NE DISEZ PAS LE CORDON SOUS UN TAPIS. NE RECOUVREZ PAS LE CORDON PAR DES CARPETTES OU SIMILAIRES. RANGEZ LE CORDON LOIN DES ZONES DE CIRCULATION ET OÙ IL NE SERA PAS PIETINÉ.

RISQUE D'INCENDIE ! POUR ÉVITER LES RISQUES D'INCENDIE, N'OBSTRUEZ PAS L'ADMISSION D'AIR OU L'ÉCHAPPEMENT DE QUELQUE MANIÈRE QUE CE SOIT. NE L'UTILISEZ PAS SUR DES SURFACES MOLLES QUI PEUVENT OBSTRUER LES OUVERTURES.

RISQUE D'INCENDIE ! NE PROJETEZ PAS OU NE PLACEZ PAS UNE ISOLATION CONTRE L'APPAREIL.

CET APPAREIL ÉLECTRIQUE EST TESTÉ ET DECRIT POUR ÊTRE UTILISER UNIQUEMENT AVEC DES ACCESSOIRES OPTIONNELS APPROUVÉS. L'UTILISATION D'ACCESSOIRES NON TESTÉS SPÉCIFIQUEMENT POUR CET APPAREIL ÉLECTRIQUE POURRAIT ANNULER LA GARANTIE ET/OU RÉVALTER D'UN DANGER POUR LA SÉCURITÉ.

SI LES INFORMATIONS CONTENUES DANS CES INSTRUCTIONS NE SONT PAS SUIVIES EXACTEMENT, UN INCENDIE OU UNE EXPLOSION PEUT EN RÉVALTER EN CAUSANT DES DOMMAGES MATÉRIELS, DES BLESSURES OU LA MORT. NE STOCKEZ PAS OU N'UTILISEZ PAS D'ESSENCE OU AUTRES VAPEURS INFLAMMABLES À PROXIMITÉ DE CET APPAREIL OU DE TOUT AUTRE APPAREIL.

CET APPAREIL EST LOURD. IL EST FORTEMENT RECOMMANDÉ DEUX PERSONNES POUR INSTALLER CET APPAREIL.

LES BOUCHES DE CHAUFFAGE SUR L'APPAREIL ÉLECTRIQUE NE PEUVENT, EN AUCUNE FAÇON, ÊTRE COUVERTES CAR IL PEUT CRÉER UN RISQUE D'INCENDIE.

NE PLACEZ PAS LE CORDON D'ALIMENTATION HORIZONTALEMENT, DIRECTEMENT SOUS L'APPAREIL.

Votre appareil JREF-130P est un appareil à montage mural. Choisissez un emplacement approprié qui n'est pas sensible à l'humidité et loin des rideaux, des meubles et des endroits à forte circulation de gens.

REMARQUE : Suivez tous les codes électriques locaux et nationaux.

Distance minimale aux matériaux Combustibles

Mesures depuis la façade en verre

Dessous	0"	Dessus	8" (203 mm) du manteau
Côté	0"	Dessus	8" (203 mm) du plafond
Arrière	0"		

Distances minimales du manteau

AVERTISSEMENT

LORS DE L'UTILISATION DE PEINTURE OU DE VERNIS POUR LA FINITION DU MANTEAU, LA PEINTURE OU LE VERNIS DOIT ÊTRE RÉVALTER À LA CHALEUR POUR ÉVALTER LA DÉCOLORATION.

Options Supports de montage réglable et Options d'Installation

REMARQUE : Il est recommandé que les murs de l'enceinte de l'appareil soient terminés (ie. cloison sèche) pour éviter que l'isolation soit exposée ou que des pare-vapeur entrent en contact avec l'appareil. Ceci assurera que l'éloignement des matériaux combustibles soit maintenu.

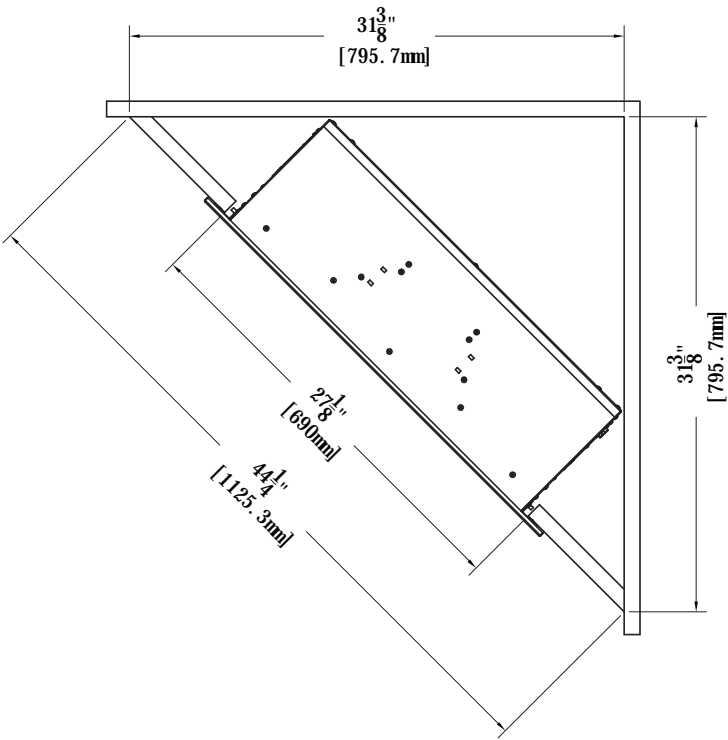
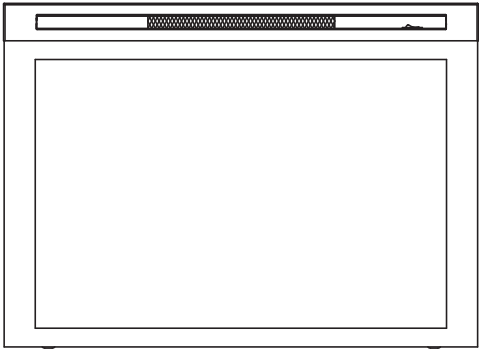
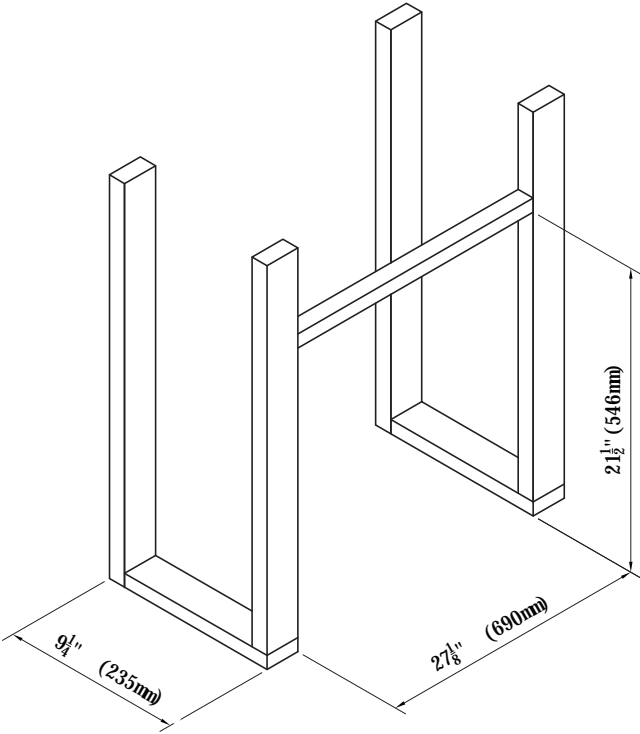

Finition

AVERTISSEMENT

LE REPARATION DE L'ALIMENTATION SECTION DOIT ÊTRE TERMINÉ AVANT LA FIN POUR ÉVITER LA RECONSTRUCTION.

LES BOUCHES DE CHAUFFAGE ET D'AÉRATION NE PEUVENT ÊTRE COUVERTES EN TOUTES CIRCONSTANCES.

Suppression de la vitre avant / Installation

AVERTISSEMENT

AVANT QUE LA VITRE AVANT EST INSTALLÉE OU SUPPRIMÉE, DÉBRANCHEZ L'APPAREIL ET ATTENDEZ JUSQU'À CE QUE L'APPAREIL EST FROID AU TOUCHER. LA VITRE EST PEUT ÊTRE LOURDE ET FRAGILE DONC MANIPULEZ-LA AVEC SOIN.

1. Enlevez les 4 vis sur les côtés de l'appareil comme sur la Figure 1.
2. Ayez deux personnes pour soulever la vitre et la poser loin de l'appareil, tout en tenant la vitre à la verticale lors du transport. Avec soin, reposez la vitre sur une surface douce et non abrasive.
4. Ré-installez la vitre avant en alignant les fentes avec les broches sur le côté de l'appareil. Appuyez sur la vitre vers le bas pour la
5. Fixez solidement la vitre avant à l'aide des 4 vis comme sur la Figure 1. (Si la vitre est entièrement encastree, ce n'est pas nécessaire)



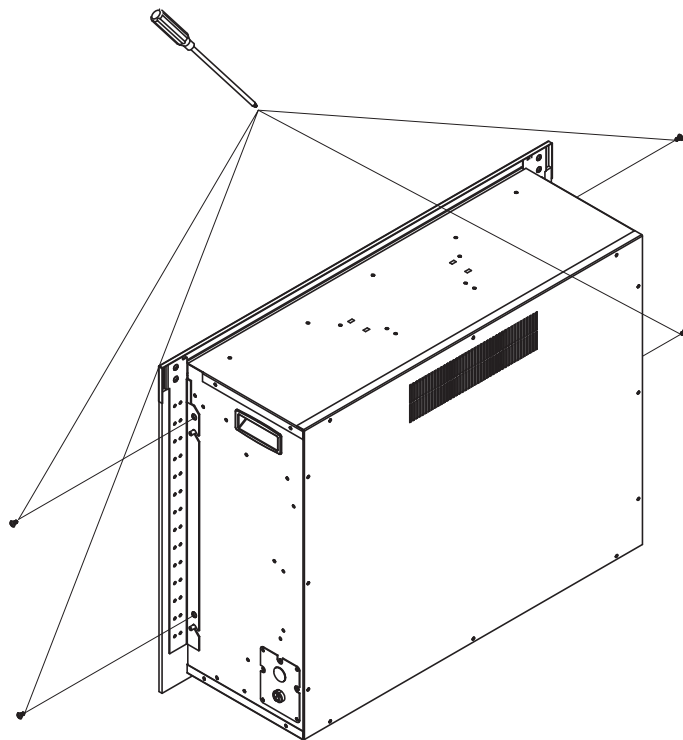





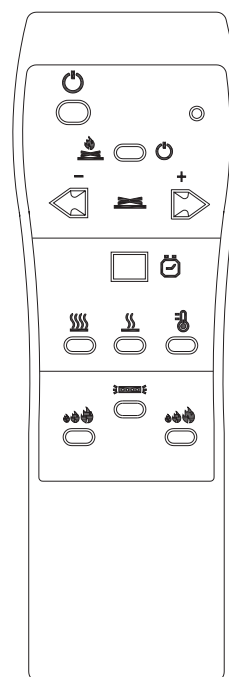









Figure 1



Utilisation multifonctionnel avec la télécommande

Cet appareil peut être allumé uniquement au moyen de la télécommande lorsqu'il est branché dans une prise et que l'interrupteur est ouvert (ON). L'interrupteur principal est situé à droite de la sortie d'air.



1. Lorsque vous utilisez la télécommande, elle doit toujours être pointée vers le foyer et maintenue à une distance inférieure à 6 mètres.
2. Appuyez sur le bouton . La flamme, la braise et l'éclairage par le haut s'allumeront tandis que le chauffage restera éteint. Appuyez à nouveau sur le bouton et toutes les fonctions s'éteindront. Si vous désirez uniquement contrôler la flamme et la braise, appuyez sur le bouton   .
3. Le bouton    contrôle la flamme et la braise. Appuyez sur le bouton pour éteindre la flamme et la braise si elles sont allumées.
4. Le bouton BLEU  contrôle l'intensité de luminosité de la flamme bleue. Le cycle complet comprend 5 réglages.
5. Le bouton ROUGE  contrôle l'intensité de luminosité de la flamme jaune. Le cycle complet comprend 5 réglages.
6. Pour augmenter l'intensité de luminosité de la braise, appuyez sur le bouton  (+). Chaque pression augmentera la luminosité jusqu'à l'obtention de l'intensité maximale. Appuyer sur le bouton de contrôle de la braise lorsque la luminosité de la braise est au maximum n'aura aucun effet.
7. Pour diminuer l'intensité de luminosité de la braise, appuyez sur le bouton  (-). Chaque pression diminuera la luminosité jusqu'à ce qu'elle s'éteigne.
8. Appuyez sur le bouton  pour allumer le chauffage de 1500W. Appuyez à  nouveau sur le bouton pour éteindre le chauffage.
9. Appuyez sur le bouton  pour allumer le chauffage de 750W. Appuyez à nouveau sur le bouton pour éteindre le chauffage.
10. Appuyez sur le bouton  pour contrôler automatiquement la température de la pièce entre 22° et 25° C. La fonction de chauffage s'éteindra lorsque la température de la pièce atteindra 25 o C et s'allumera automatiquement lorsque la température sera de 22 o C. Appuyez sur le bouton  pour arrêter la fonction de chauffage.
11. Le bouton  change la couleur de l'éclairage par le haut et comprend 8 réglages possibles.
12. Il n'y a pas de fonction de minuterie sur ce modèle. Le bouton  n'a aucun effet.

Avis: Cette télécommande doit rester à moins de 6 mètres du foyer et ne pas être trop éloignée des deux côtés pour être efficace.

Spécification de la télécommande

1. Puces MCU : puce SN8F570320
2. Logiciel : LRC 12-04
3. Télécommande : télécommande à 11 touches
4. Article No. : EF-130P

REMARQUE : Assurez-vous que vos piles « AA » (x2) sont entièrement chargées et installées correctement dans votre télécommande avant de l'utiliser.

La télécommande doit rester dans un rayon de 6 mètres ou 20 pieds de l'appareil pour être efficace cette portée peut être réduite lorsque la batterie est épuisée.

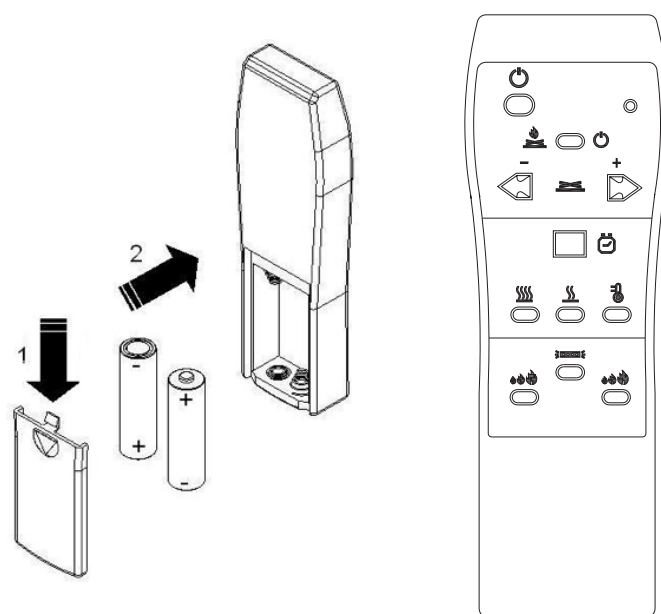

Entretien

AVERTISSEMENT

PRÉPARATION POUR L'ENTRETIEN

COUPEZ TOUJOURS L'ALIMENTATION ÉLECTRIQUE ET LAISSEZ L'APPAREIL ÉLECTRIQUE REFROIDIR AVANT D'EFFECTUER TOUT NETTOYAGE, ENTRETIEN OU DÉPLACEMENT DE CET APPAREIL ÉLECTRIQUE. RÉGLEZ LES COMMANDES SUR ARRÊT ET DÉBRANCHEZ LA FICHE DE LA PRISE OU COUPEZ LE DISJONCTEUR DE LA MAISON DE LA PRISE DE L'APPAREIL ÉLECTRIQUE.

N'INSTALLEZ PAS DES AMPOULES DE RECHANGE QUI DÉPASSENT LES WATTS MAXIMUM SPÉCIFIÉS.

LES AMPOULES DANS VOTRE APPAREIL PEUVENT DEVENIR TRÈS CHAUDS. ATTENDEZ AU MOINS 10 MINUTES ENTRE LA MISE HORS TENSION DE L'APPAREIL ET RETIREZ LES LAMPES POUR ÉVITER DES BRÛLURES ACCIDENTELLES.

NE MANIPULEZ PAS LES AMPOULES AVEC LES DOIGTS NUS, LES HUILES DE VOTRE PEAU ENDOMMAGERONT LES AMPOULES LORSQU'ILS CHAUFFENT. UTILISEZ DES GANTS OU UN CHIFFON PROPRE ET SEC LORS DE LA MANIPULATION DES AMPOULES.

Consignes de rangement

Assurez-vous que le cordon d'alimentation ne soit pas installé de façon qu'il soit coincé ou contre une arête vive, puis assurez-vous que le cordon d'alimentation soit rangé ou sécurisé afin d'éviter de trébucher ou de s'accrocher pour réduire les risques d'incendie, d'électrocution ou de blessures.

L'installation et le câblage de la prise électrique doivent respecter les codes du bâtiment locaux et autres règlements applicables pour réduire les risques d'incendie, d'électrocution et de blessures aux personnes.

N'essayez pas de câbler les circuits ou les prises vous-mêmes. Pour réduire le risque d'incendie, d'électrocution ou de blessures, utilisez toujours un électricien agréé.

Schéma du câblage

AVERTISSEMENT

ÉTEIGNEZ L'APPAREIL COMPLÈTEMENT ET LAISSEZ REFROIDIR AVANT L'ENTRETIEN. SEUL UN TECHNICIEN QUALIFIÉ DOIT ENTREtenir ET RÉPARER CET APPAREIL ÉLECTRIQUE.

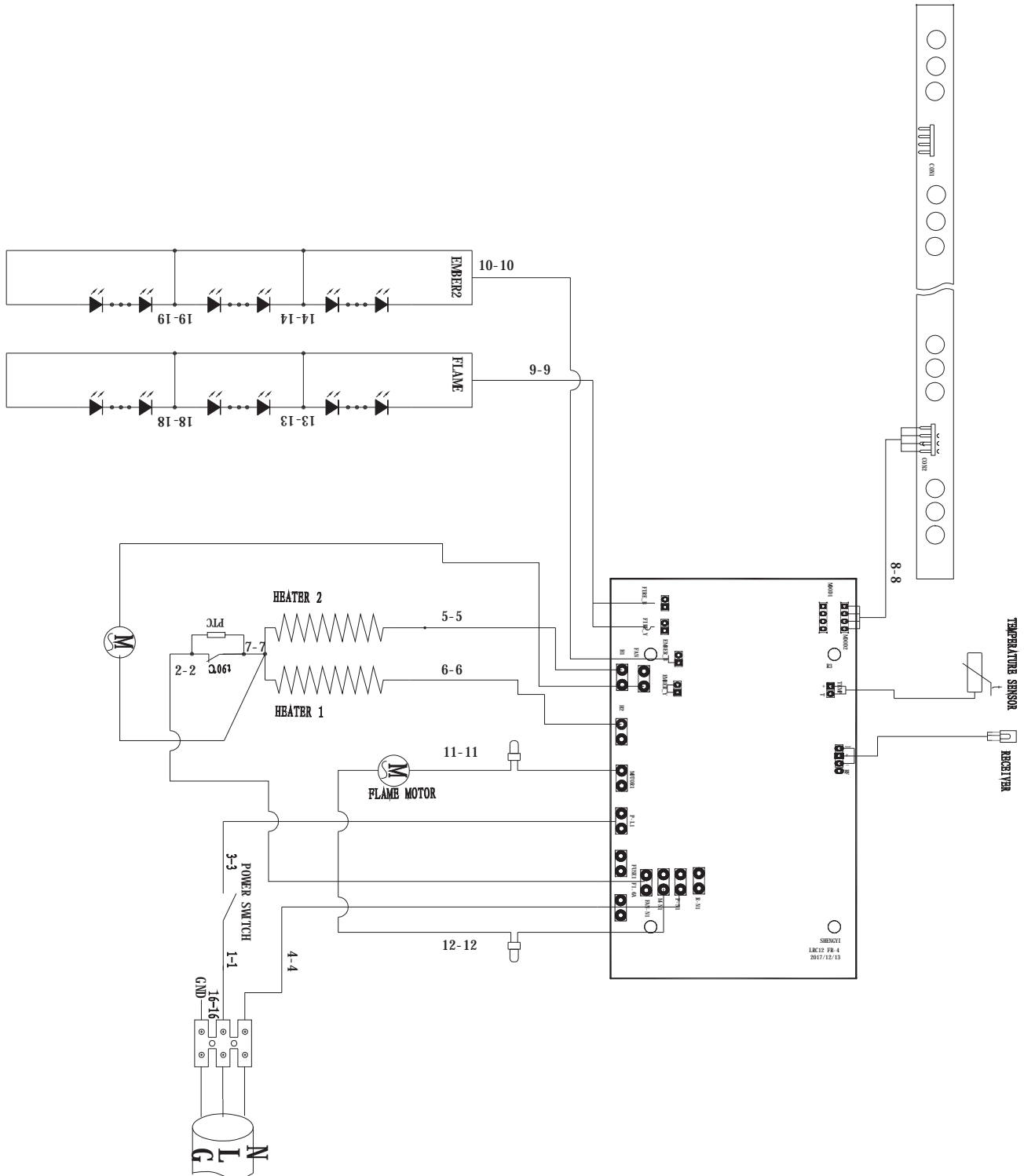

Pièces de rechange

AVERTISSEMENT

DANS L'INCAPACITÉ À UTILISER LES PIÈCES CONFORMÉMENT À CE MANUEL OU AU NON-RESPECT D'UTILISER SEULEMENT DES PIÈCES SPÉCIFIQUEMENT APPROUVÉS AVEC CET APPAREIL PEUT ENTRAÎNER DES DOMMAGES OU DES BLESSURES.

Pour commander des pièces, contactez customercare@jrhome.com

POUR LA GARANTIE DES PIÈCES DE RECHANGE, UNE PHOTOCOPIE DE LA FACTURE ORIGINALE DEVRA HONORER LA DEMANDE.

Lors de la commande des pièces de rechange, toujours donner les informations suivantes :

- Le modèle et le numéro de série de l'appareil
- La date d'installation de l'appareil
- Numéro de la pièce
- Description de la pièce
- Finition

POUR PLUS D'INFORMATIONS, CONTACTEZ CUSTOMERCARE@JRHOME.COM ou 1-800-561-5550.

COMPOSANTS

REF.	LIF30BTFV	DESCRIPTION
1	30FGT	Vitre avant avec moulure
2	30BBLL	lit de braises lumière supérieure LED
3	30LED	lumière supérieure LED
4	30FSA	Assemblage du système de flamm
5	30BHA	Ventilateur et radiateur
6	30CB	Carte de circuit imprimé
7	30RC	Télécommande
8	30RCR	Récepteur de la télécommande

Schéma des pièces de rechange

AVERTISSEMENT

DANS L'INCAPACITÉ D'UTILISER LES PIÈCES CONFORMÉMENT À CE MANUEL OU AU NON-RESPECT D'UTILISER SEULEMENT DES PIÈCES SPÉCIFIQUEMENT APPROUVÉS AVEC CET APPAREIL PEUT ENTRAÎNER DES DOMMAGES OU DES BLESSURES.

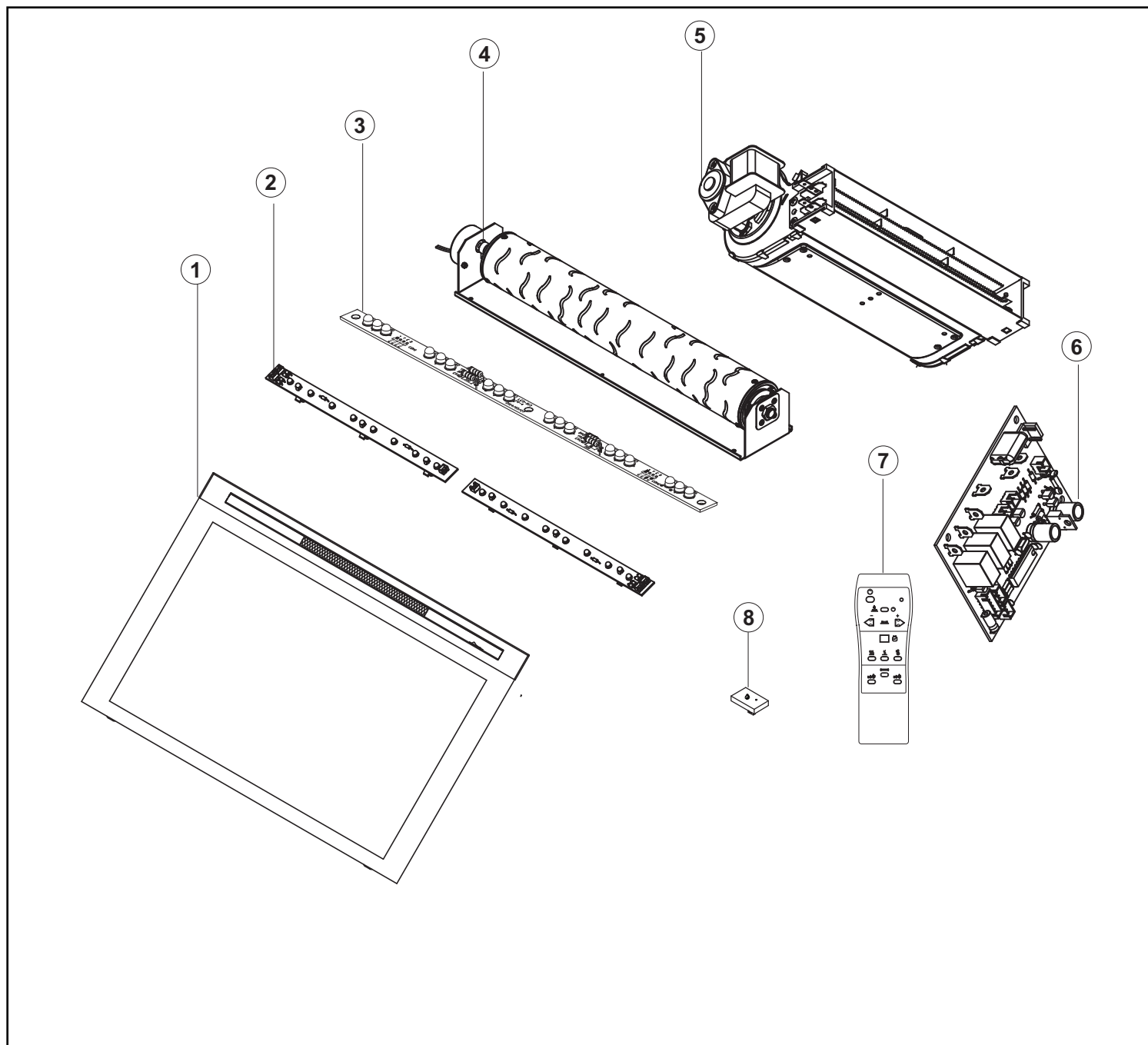

REMARQUE : Des soins doivent être pris lors du démontage et l'élimination de n'importe quel verre brisé ou composants endommagés. N'oubliez pas de passer l'aspirateur sur n'importe quel verre brisé de l'intérieur de l'appareil avant l'utilisation.

Dépannage

AVERTISSEMENT

ÉTEIGNEZ L'APPAREIL COMPLÈTEMENT ET LAISSEZ REFROIDIR AVANT L'ENTRETIEN. SEUL UN TECHNICIEN QUALIFIÉ DOIT ENTRETENIR ET RÉPARER CET APPAREIL ÉLECTRIQUE.

Symptôme	Problème	Solution à tester
La flamme s'affaiblit ou aucune flamme/brais n'est allumé ou s'affaiblit	Les LED sont brûlées ou défectueuses	Inspectez les LED et remplacez-les si nécessaire
Aucun flux d'air chaud sortant de l'appareil	La température ambiante est supérieure au réglage de l'appareil (s'elle est réglée à la température ambiante)	Réinitialisez le réglage de la température
	L'appareil de chauffage est brûlé	Inspectez l'ensemble brûleur et le chauffage et remplacez-le si nécessaire
L'appareil s'éteint et s'allume pas	L'appareil a surchauffé et l'interrupteur thermique de sécurité s'est déclenché	Débranchez le cordon d'alimentation et laissez-le refroidir pendant 15 minutes, puis branchez le cordon d'alimentation et allumez-le
	Le disjoncteur de la maison s'est déclenché	Réarmez le disjoncteur de la maison
La télécommande ne fonctionne pas	Batterie faible	Remplacez les piles de la télécommande
L'appareil de chauffage s'arrête automatiquement	La pièce est trop chaude	L'appareil comporte un thermostat intégré donc il s'arrête automatiquement lorsque la température programmée est atteinte. Il sera aussi allumé automatiquement si la température ambiante est inférieure à la température programmée.

GARANTIE ET REVUES

Paramount

Faites Part de Votre Évaluation et Prolongez Votre Garantie

Nous désirons connaître votre opinion sur nos produits ... et nous vous invitons à la partager!

Laissez simplement votre opinion concernant le produit sur le site internet du détaillant où vous avez fait votre achat ou au www.paramountathome.com et remplissez la fiche de garantie en ligne au www.paramountathome.com/warranty afin de recevoir gratuitement une prolongation d'un an de la garantie de protection.

Suivez-nous sur



IMPORTANT

Paramount

For questions, concerns or problems with our product please email our customer service department:

customercare@jrhome.com

DATED PROOF OF PURCHASE REQUIRED FOR WARRANTY SERVICE

Si vous éprouvez des difficultés, ou si vous avez des questions ou des préoccupations, prière de faire parvenir un courriel à notre Service à la clientèle

customercare@jrhome.com

UNE PREUVE D'ACHAT DATÉE EST REQUISE POUR SE PRÉVALOIR DE LA GARANTIE.

WARRANTY

This product is inspected, tested and carefully packaged to minimize the chance of damage during shipment. If a part (excluding light bulbs, glass and fuses*) within one year from the date of purchase proves to be defective in material or fabrication under normal use, the part will be repaired or replaced. The Company's obligation under the warranty is to replace or repair defective parts at our discretion. Any expenses or damage resulting from the installation, removal or transportation of the product will be the responsibility of the owner and are not covered by this warranty. The owner assumes all other risks arising from the use or misuse of the product. The warranty will be void if the product damage or failure is deemed by the Company to be caused by accident, alteration, misuse, abuse, incorrect installation or removal, or connection to an incorrect power source by the owner. The Company neither assumes, nor authorizes any person or entity to assume for it any obligation or liability associated with its products. Light bulbs and fuses are not covered under this warranty. If you have any questions regarding the warranty or service, please contact us at **customercare@jrhome.com**

Customer Service:

JR Home Products

Unit 306 - 19100 Airport Way, Pitt Meadows, BC V3Y 0E2

Toll Free: 1-800-561-5550

E-mail: **customercare@jrhome.com**

AVERTISSEMENT

Ce produit a été soigneusement inspecté, testé et emballé afin de minimiser les risques de dommages durant le transport. Si l'une des pièces (à l'exception des ampoules électriques verre et des fusibles*) s'avère défectueuse au niveau de sa fabrication ou de ses matériaux dans l'année qui suit la date de l'achat, suite à une utilisation normale, la pièce sera réparée ou remplacée. La Compagnie est tenue de réparer ou remplacer les pièces défectueuses, à sa discrétion, en vertu de la garantie. Tout frais ou dommage résultant de l'installation, du démantèlement ou du transport du produit demeure la responsabilité du client et n'est pas couvert par cette garantie. Le client assume tout autre risque résultant de l'utilisation, correcte ou fautive, du produit. La garantie devient nulle si la compagnie détermine que le dommage ou le mauvais fonctionnement est causé par un accident, une modification, une mauvaise utilisation, un abus, une mauvaise installation ou un mauvais démantèlement ou un branchement à une source électrique inadéquate de la part du client. La Compagnie n'est pas responsable et n'autorise quiconque, personne ou entité légale, à accepter de responsabilité ou obligation en son nom, en rapport avec ses produits. * Les ampoules électriques et les fusibles ne sont pas couverts par cette garantie. Pour toute question en rapport avec la garantie ou le service, envoyez-nous un courriel à: **customercare@jrhome.com**.

Service à la clientèle :

JR Home Products

Unit 306 - 19100 Airport Way, Pitt Meadows BC V3Y 0E2

Toll Free: 1-800-561-5550

E-mail: **customercare@jrhome.com**

You MUST register your product to receive warranty service.

Registration can be completed online at www.jrhome.com or by mailing this form.

Vous DEVEZ enregistrer votre produit pour vous prévaloir de la garantie.

Inscrivez-vous en ligne ou postez ce formulaire afin de compléter l'enregistrement de la garantie.

Warranty Registration Information Form / Formulaire d'enregistrement de la garant.

Name / Nom: _____

Street / Adresse: _____

City / Ville: _____

Province / Province: _____

Postal Code / Code postal: _____

Daytime Phone # / No téléphone jour: _____

Evening Phone # / No téléphone soir: _____

E-Mail Address / Courriel: _____

Product/Produit: _____

Place of Purchase / Lieu de l'achat: _____

Date of Purchase / Date de l'achat: _____

Model # / No de modèle: _____

Serial # / Numéro de série: _____

You MUST register your product to receive warranty service.

For warranty service, contact J&R Home Products at the address, phone numbers listed below within 30 days of purchase. Be sure to have your sales receipt and original date of purchase. All warranty service will be coordinated by J&R Home Products service center.

Vous DEVEZ enregistrer votre produit pour vous prévaloir de la garantie.

Afin de faire valoir la garantie, communiquez avec J&R Home Products à l'adresse et aux numéros indiqués ci-dessous dans les 30 jours suivant la date d'achat. Ayez en main votre reçu et la date d'achat. Toutes les demandes liées aux garanties seront traitées par le centre de service de J&R Home Products.