

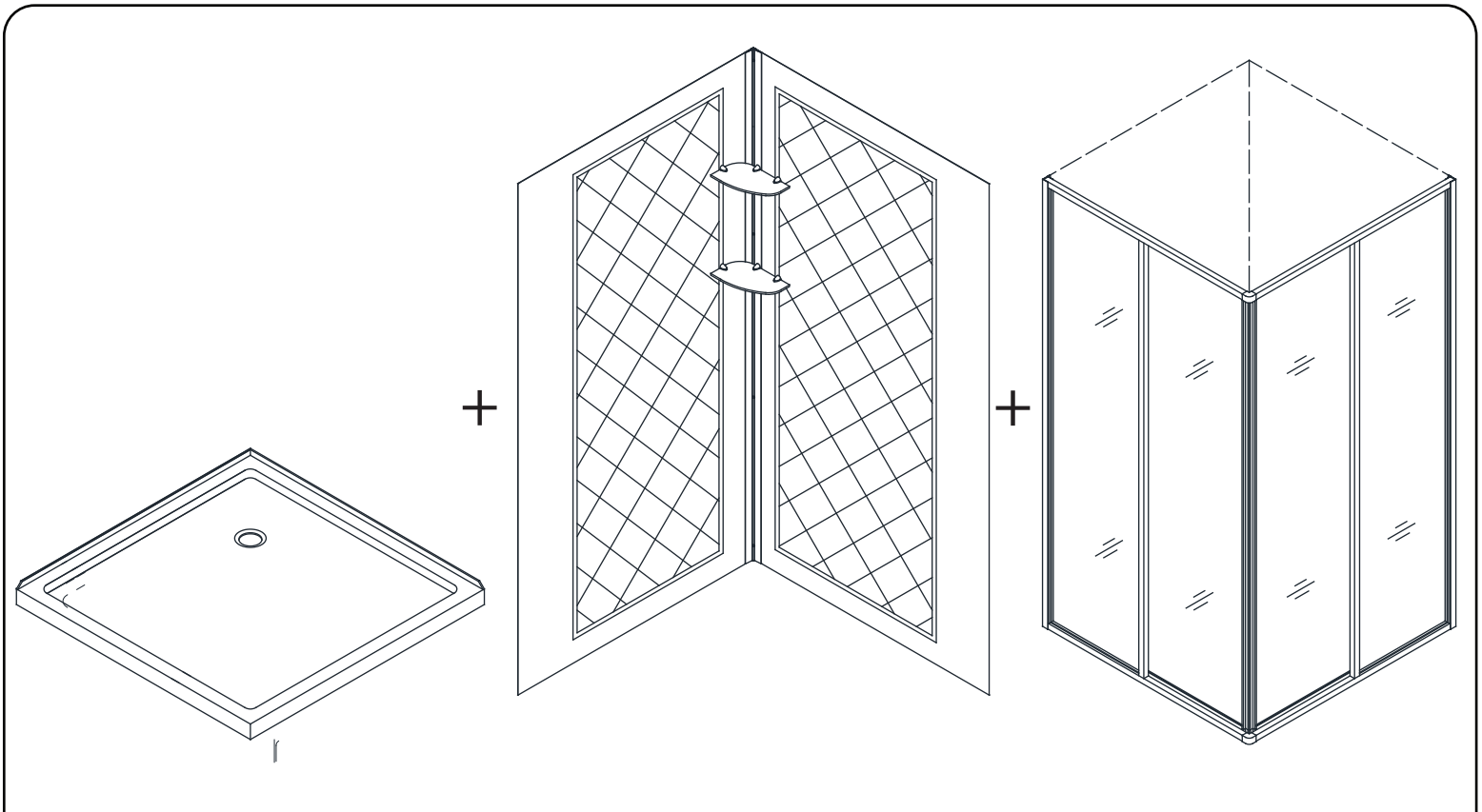
# CORNERVIEW

## INSTRUCTIONS D'INSTALLATION DE LA CABINE DE DOUCHE, DE LA BASE ET DU MUR ARRIÈRE

VEUILLEZ CONSULTER L'INTÉGRALITÉ DE CE MANUEL AVANT L'INSTALLATION

### IMPORTANT!

DreamLine® se réserve le droit d'altérer, de modifier ou de reconcevoir les produits à tout moment sans préavis à des fins d'amélioration des produits et d'expérience client. Veuillez vous référer à la page Web du modèle sur DreamLine.com pour obtenir les derniers dessins techniques, manuels d'installation, informations sur la garantie ou des détails supplémentaires sur le produit.



**ÉTAPE 1: Instructions d'installation de la base de douche**

**ÉTAPE 2: Instructions d'installation du mur arrière de la douche**

**ÉTAPE 3: Instructions d'installation de la cabine de douche**

**Ne retournez pas le produit au magasin. Contactez DreamLine® pour toute question**



**Des questions?**

Veillez appeler le service clientèle de DreamLine au **1-866-731-2244**  
Heures d'ouverture du lun-ven : 8 h à 19 h

**Support@DreamLine.com**



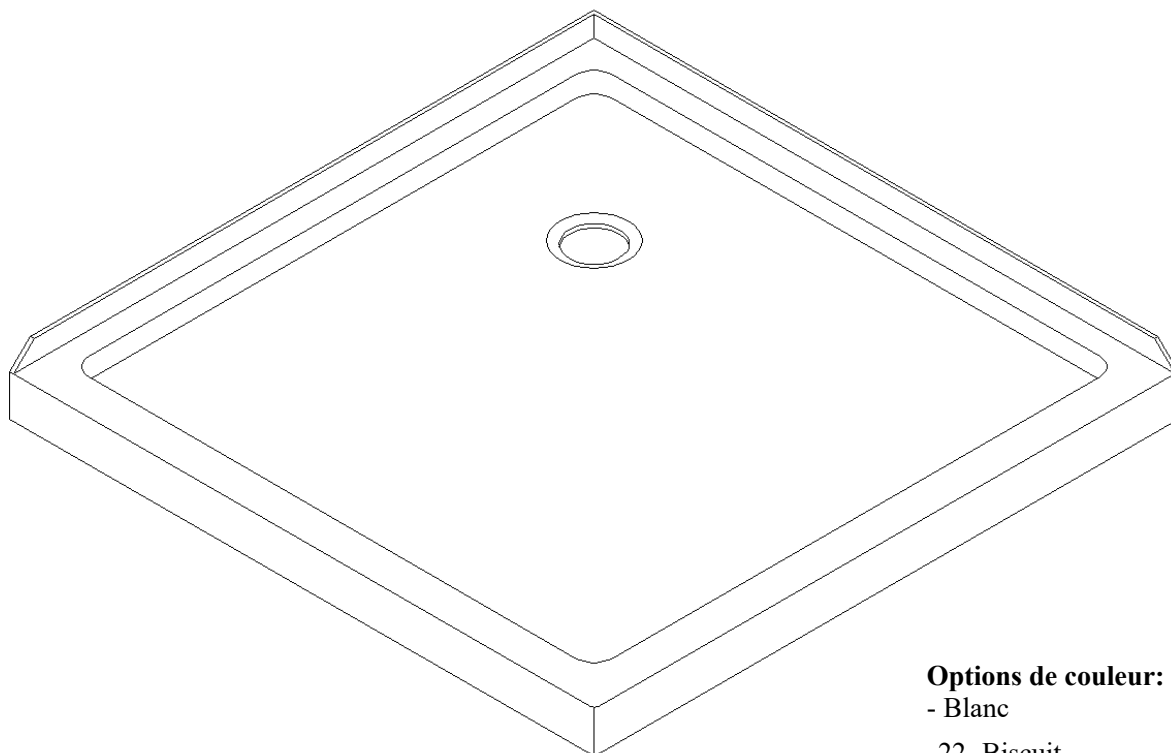


## BASE DE DOUCHE SLIMLINE

### DIMENSIONS DE LA BASE DE LA DOUCHE ET CONSIGNES D'INSTALLATION

#### IMPORTANT

Afin d'améliorer le produit et l'expérience client, DreamLine® se réserve le droit d'altérer, modifier ou de redéfinir la conception des produits à tout moment et sans préavis. Pour consulter les plus récents dessins techniques, manuels, informations sur la garantie ou autres informations, veuillez visiter la page internet de votre modèle sur DreamLine.com.



Base de douche à double seuil et drain en angle illustrée à titre d'exemple

#### Options de couleur:

- Blanc
- 22- Biscuit
- 88- Noir
- T44-Texture de pierre Gris (6Seuil unique de 60 po / 152mm seulement)

**Veuillez lire ce manuel au complet avant de commencer l'installation**



#### Des questions?

Veuillez appeler le service clientèle de DreamLine au **1-866-731-2244**  
Heures d'ouverture du lun-ven : 8 h à 19 h

[Support@DreamLine.com](mailto:Support@DreamLine.com)



**[Pour plus d'informations sur les produits DreamLine®, visitez le site DreamLine.com.](http://DreamLine.com)**

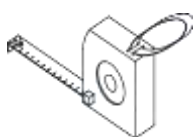
## Préparation

- 1 Avant l'installation, inspectez toutes les boîtes et tous les emballages pour détecter des dommages dus au transport et comparez le nombre de pièces avec le bordereau d'expédition. Après avoir ouvert toutes les boîtes et tous les emballages, lisez attentivement cette introduction. Vérifier que vous avez reçu tous les composants inscrits sur la liste des pièces. Si l'unité a été endommagée, présente un défaut de finition ou qu'il manque des pièces, veuillez contacter notre service à la clientèle au plus tard **3 jours ouvrables suivant** la date de livraison. Veuillez noter que **DreamLine® ne remplacera pas les produits endommagés ou les pièces manquantes gratuitement après 3 jours ouvrables ou si le produit a été installé.** N'hésitez pas à contacter DreamLine® si vous avez des questions. Veuillez avoir sous la main un numéro de commande, un nom de travail ou une autre preuve d'achat pour nous aider à identifier votre commande originale.
- 2 Installez toute la plomberie et le drainage requis avant d'installer la base de douche. **Engagez un plombier compétent et certifié (lorsque le code le requiert) pour tous travaux de plomberie.**
- 3 **Les bases de douche doivent être installées par un plombier agréé. Veuillez noter que vous devriez consulter les instances régionales du code du bâtiment pour toute question concernant les normes de conformité d'une installation. Les codes de bâtiment et de plomberie peuvent varier selon les régions. DreamLine® n'accepte pas la responsabilité de conformité aux normes et codes pour votre projet et n'acceptera aucun retour.**
- 4 Avant de commencer l'installation, assurez-vous que les surfaces sont au niveau et solides et qu'elles pourront supporter le poids total de l'unité. Assurez-vous également que les murs sont à angle droit. Bien que certains ajustements de niveau du bac soient possibles, une surface d'installation irrégulière, des angles arrondis ou un angle incorrect des murs latéraux entraîneront de graves problèmes durant votre installation. Veuillez noter que certains ajustements et perçages seront nécessaires durant l'installation.
- 5 **Les configurations de drain central sont centrées sur la largeur uniquement. Consultez les tableaux de dessin technique pour les emplacements de drains.**
- 6 **Le drain n'est pas inclus avec ce produit.** L'ouverture du drain a un diamètre de 3 3/8 po et **accepte un drain standard à compression de 2 po.**

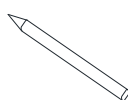
### REMARQUE IMPORTANTE :

**Les dimensions fournies sont uniquement des références. Mesurez la base de douche avant l'installation. Ceci inclut les dimensions hors-tout et l'emplacement du drain. La tolérance autorisée pour le centre du drain est de +/- 1/2 po.**

## Outils requis



Ruban à mesurer



Crayon



Niveau

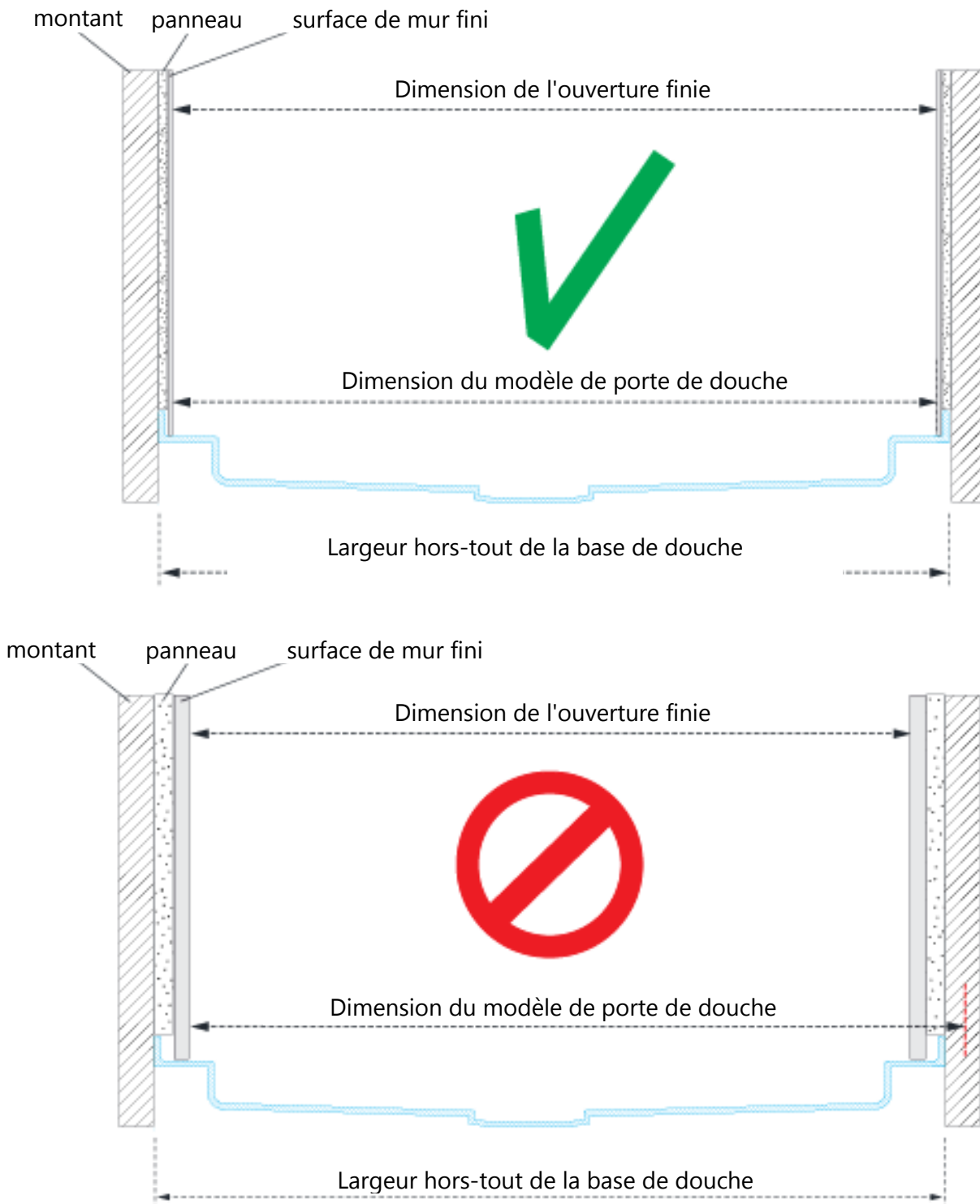


Mortier



Lors de la construction ou de l'installation d'une base de douche, **évaluez dans quelle mesure l'épaisseur des murs finis (panneaux muraux, carrelage, etc.) affectera la dimension de l'ouverture finie de la porte de la douche.**

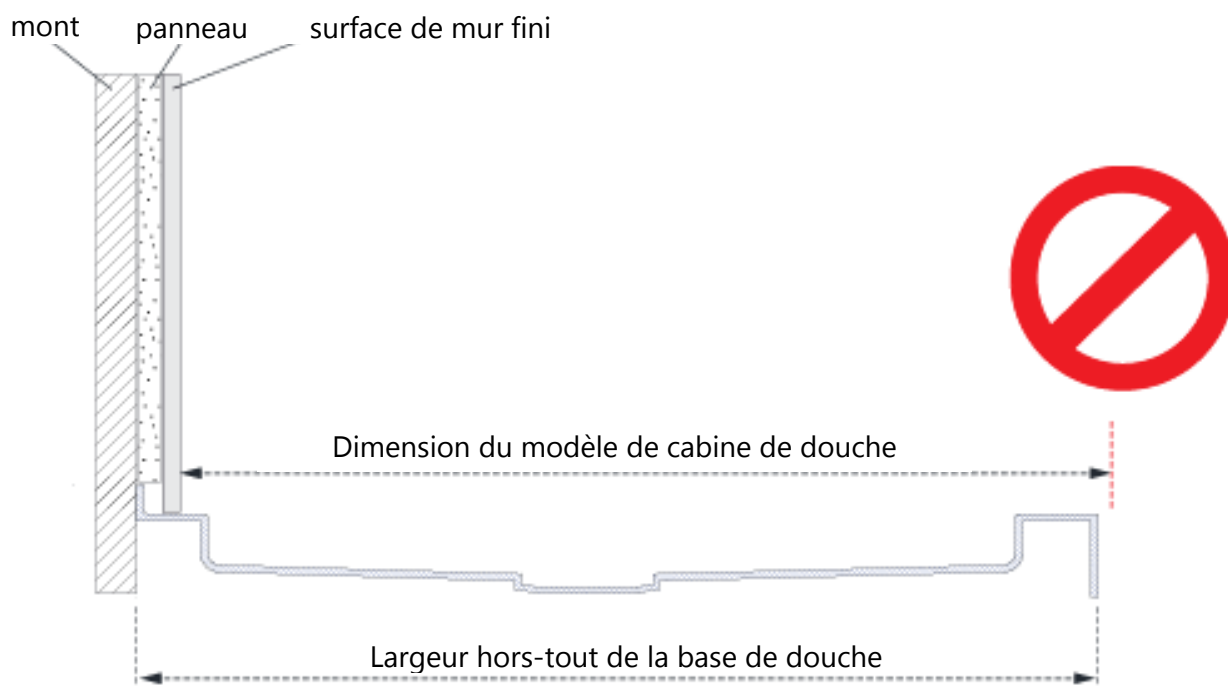
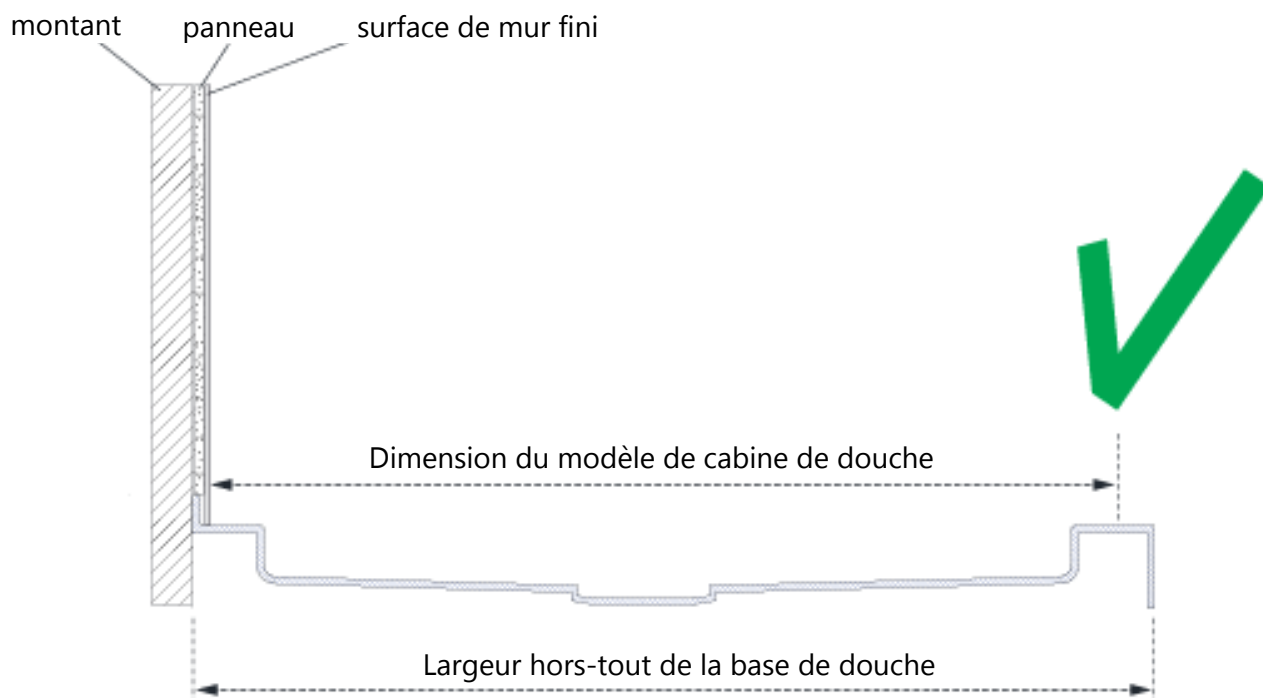
Comparez les dimensions hors tout du modèle de porte de douche avec la taille de l'ouverture finie avant de procéder à l'installation.





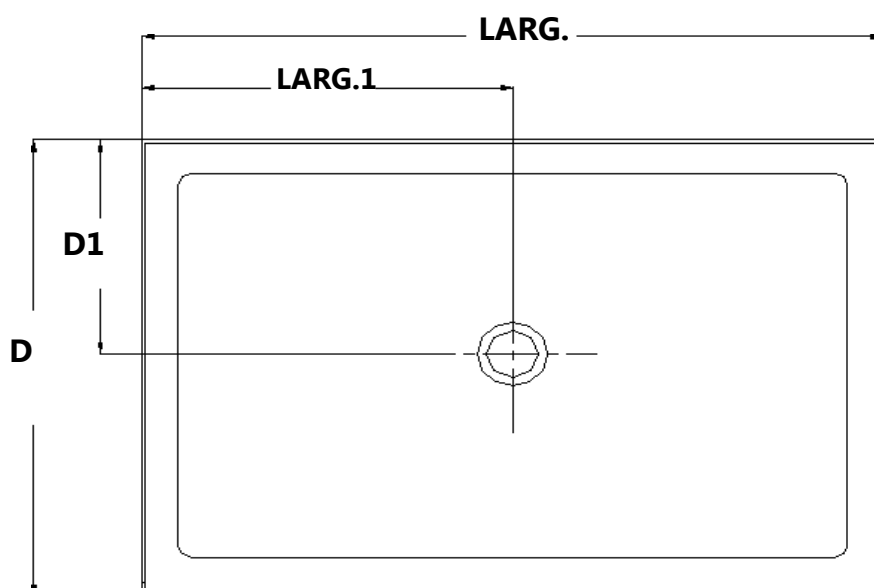
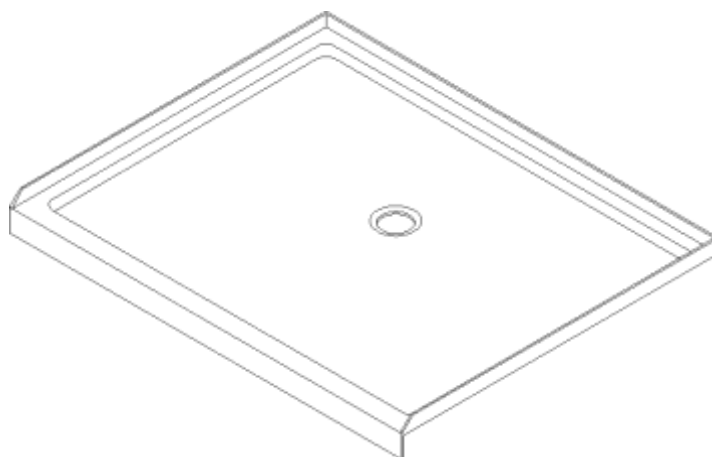
Lors de **la construction ou de l'installation d'une base de douche, évaluez dans quelle mesure l'épaisseur des murs finis (panneaux muraux, carrelage, etc.) affectera l'emplacement de la cabine de douche sur le seuil.**

Comparez les dimensions extérieures hors-tout du modèle de cabine de douche avec le seuil fini avant de procéder à l'installation.



## BASE DE DOUCHE À SEUIL UNIQUE

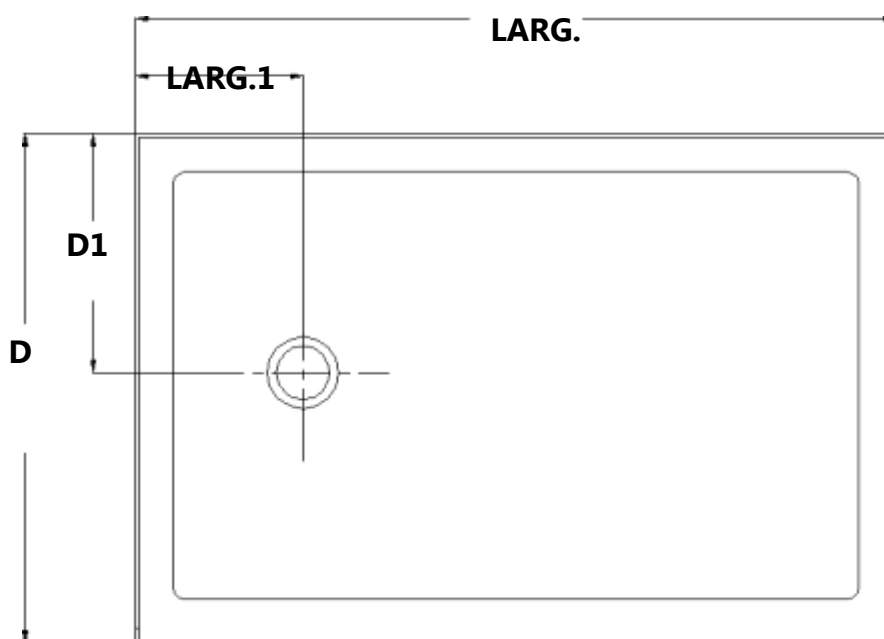
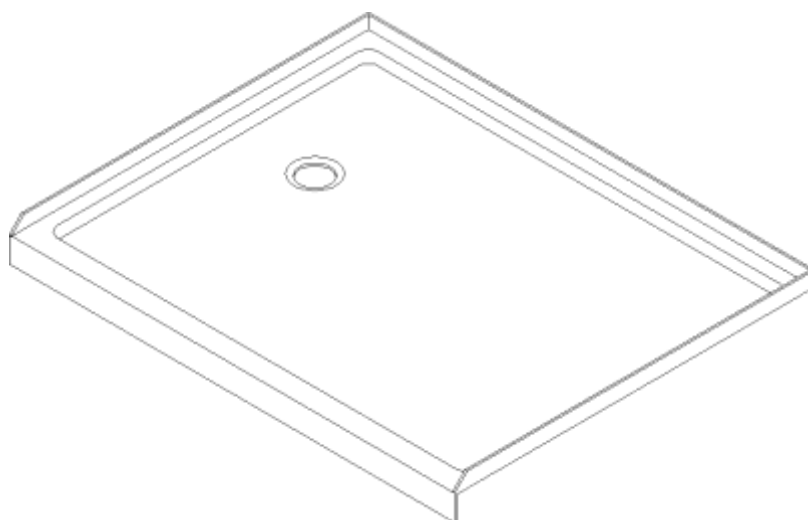
### Configuration de drain au centre



| MODÈLE      | SPÉCIFICATION | D (po) | Larg. (po) | D1 (po) | Larg.1 (po) |
|-------------|---------------|--------|------------|---------|-------------|
| DLT-1132320 | 32 po × 32 po | 32 po  | 32 po      | 15 po   | 16 po       |
| DLT-1136360 | 36 po × 36 po | 36 po  | 36 po      | 15 po   | 18 po       |
| DLT-1132420 | 32 po x 42 po | 32 po  | 42 po      | 15 po   | 21 po       |
| DLT-1134420 | 34 po x 42 po | 34 po  | 42 po      | 15 po   | 21 po       |
| DLT-1136420 | 36 po x 42 po | 36 po  | 42 po      | 15 po   | 21 po       |
| DLT-1142420 | 42 po x 42 po | 42 po  | 42 po      | 20 po   | 21 po       |
| DLT-1132480 | 32 po X 48 po | 32 po  | 48 po      | 15 po   | 24 po       |
| DLT-1134480 | 34 po x 48 po | 34 po  | 48 po      | 15 po   | 24 po       |
| DLT-1136480 | 36 po × 48 po | 36 po  | 48 po      | 15 po   | 24 po       |
| DLT-1132540 | 32 po x 54 po | 32 po  | 54 po      | 15 po   | 27 po       |
| DLT-1134540 | 34 po x 54 po | 34 po  | 54 po      | 15 po   | 27 po       |
| DLT-1136540 | 36 po x 54 po | 36 po  | 54 po      | 15 po   | 27 po       |
| DLT-1130600 | 30 po X 60 po | 30 po  | 60 po      | 15 po   | 30 po       |
| DLT-1132600 | 32 po X 60 po | 32 po  | 60 po      | 15 po   | 30 po       |
| DLT-1134600 | 34 po X 60 po | 34 po  | 60 po      | 15 po   | 30 po       |
| DLT-1136600 | 36 po X 60 po | 36 po  | 60 po      | 15 po   | 30 po       |

## BASE DE DOUCHE À SEUIL UNIQUE

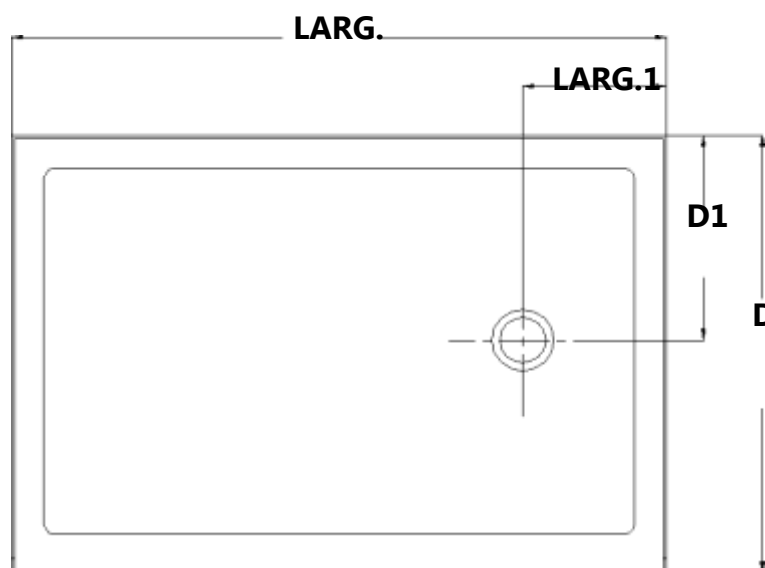
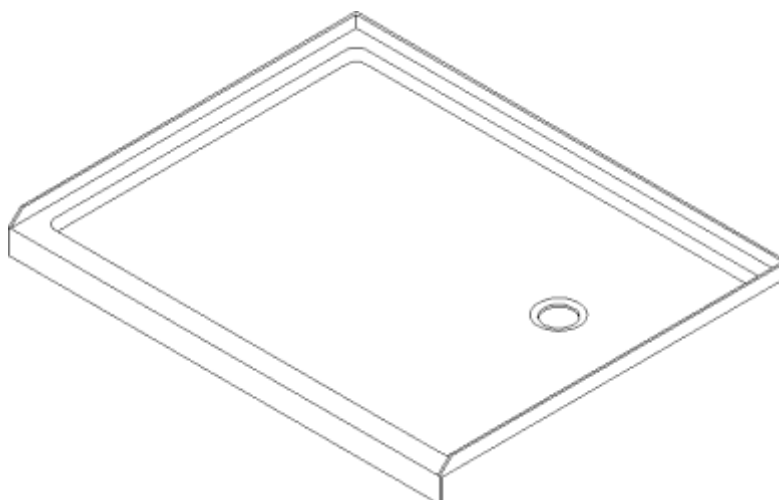
### Configuration de drain à gauche



| MODÈLE      | SPÉCIFICATION | D (po) | Larg. (po) | D1 (po) | Larg.1 (po) |
|-------------|---------------|--------|------------|---------|-------------|
| DLT-1130601 | 30 po X 60 po | 30 po  | 60 po      | 15 po   | 12 po       |
| DLT-1132601 | 32 po X 60 po | 32 po  | 60 po      | 15 po   | 12 po       |
| DLT-1134601 | 34 po X 60 po | 34 po  | 60 po      | 17 po   | 12 po       |
| DLT-1136601 | 36 po X 60 po | 36 po  | 60 po      | 18 po   | 12 po       |

## BASE DE DOUCHE À SEUIL UNIQUE

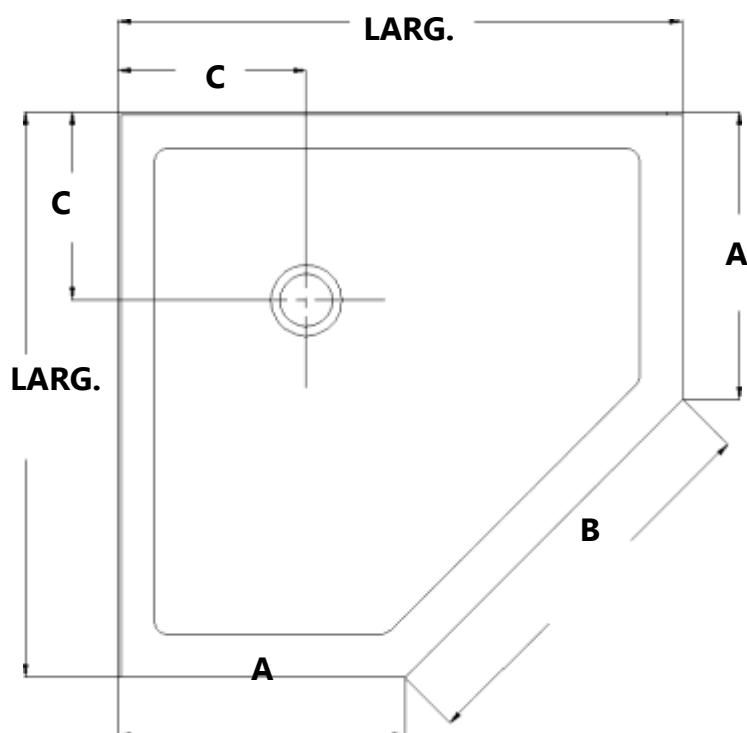
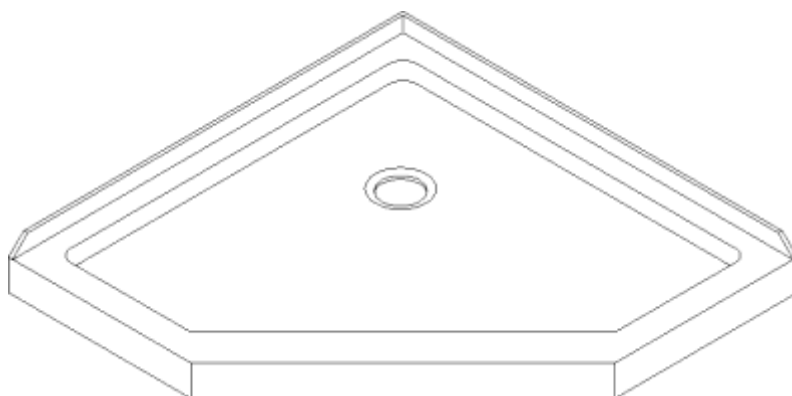
### Configuration de drain à droit



| MODÈLE      | SPÉCIFICATION | D (po) | Larg. (po) | D1 (po) | Larg.1 (po) |
|-------------|---------------|--------|------------|---------|-------------|
| DLT-1130602 | 30 po X 60 po | 30 po  | 60 po      | 15 po   | 12 po       |
| DLT-1132602 | 32 po X 60 po | 32 po  | 60 po      | 15 po   | 12 po       |
| DLT-1134602 | 34 po X 60 po | 34 po  | 60 po      | 17 po   | 12 po       |
| DLT-1136602 | 36 po X 60 po | 36 po  | 60 po      | 18 po   | 12 po       |

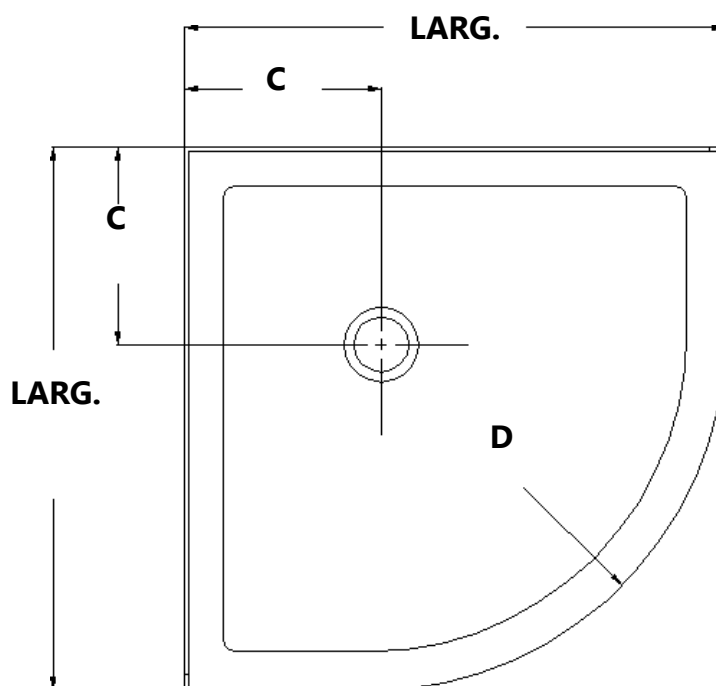
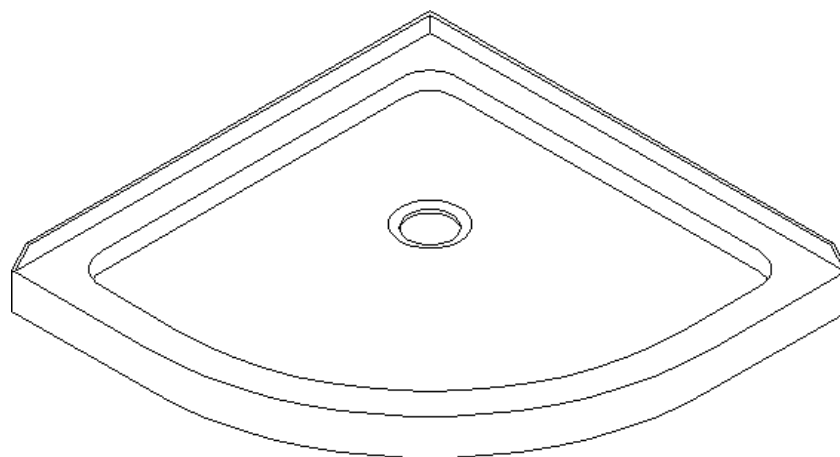


## BASE DE DOUCHE EN ANGLE NEO



| MODÈLE      | SPÉCIFICATION | Larg. (po) | A (po)     | B (po) | C (po)    |
|-------------|---------------|------------|------------|--------|-----------|
| DLT-2036360 | 36 po × 36 po | 36 po      | 18 5/16 po | 25 po  | 12 po     |
| DLT-2038380 | 38 po × 38 po | 38 po      | 20 5/16 po | 25 po  | 12 po     |
| DLT-2040400 | 40 po X 40 po | 40 po      | 22 5/16 po | 25 po  | 14 3/8 po |
| DLT-2042420 | 42 po X 42 po | 42 po      | 24 5/16 po | 25 po  | 14 3/8 po |

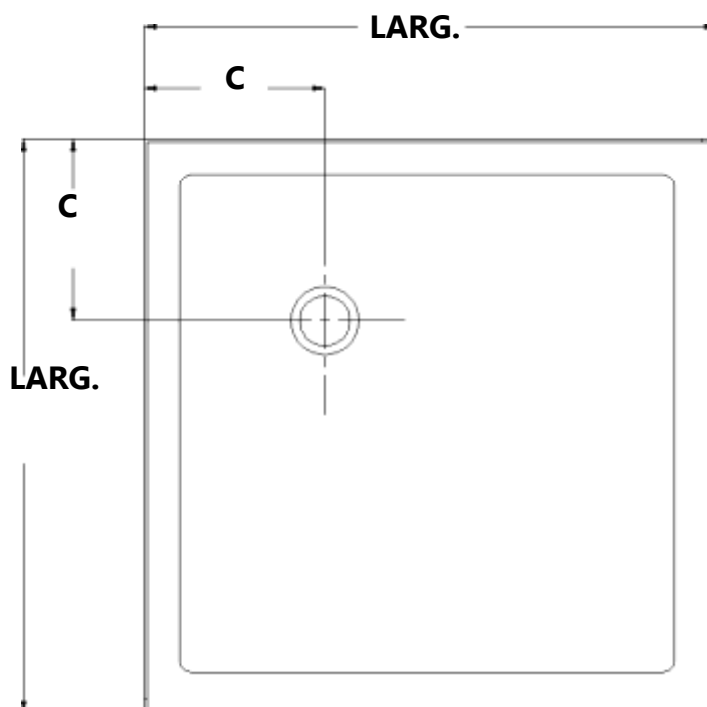
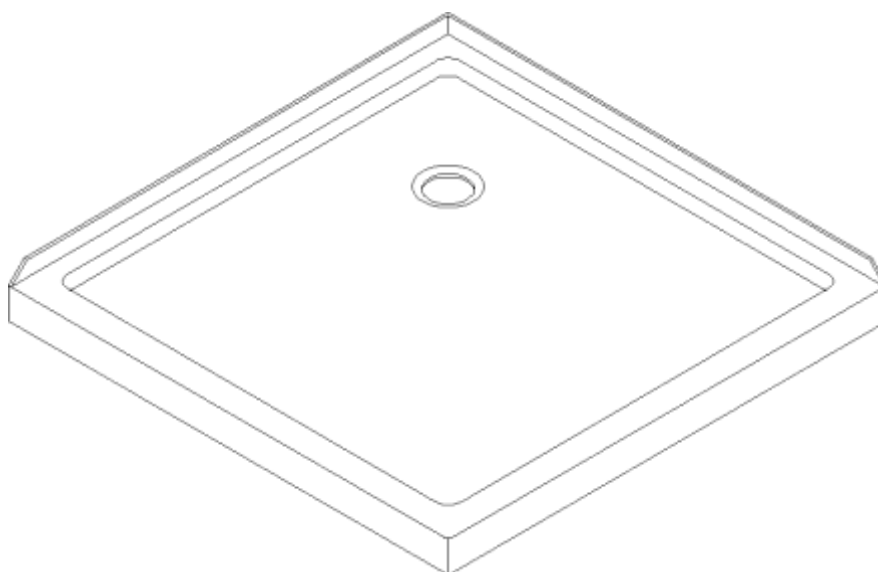
## BASE DE DOUCHE EN QUART DE CERCLE



| MODÈLE      | SPÉCIFICATION | Larg. (po) | C (po) | R (po)    |
|-------------|---------------|------------|--------|-----------|
| DLT-7033330 | 33 po X 33 po | 33 po      | 12 po  | 21 5/8 po |
| DLT-7036360 | 36 po × 36 po | 36 po      | 12 po  | 21 5/8 po |
| DLT-7038380 | 38 po × 38 po | 38 po      | 12 po  | 21 5/8 po |

## BASE DE DOUCHE À DOUBLE SEUIL

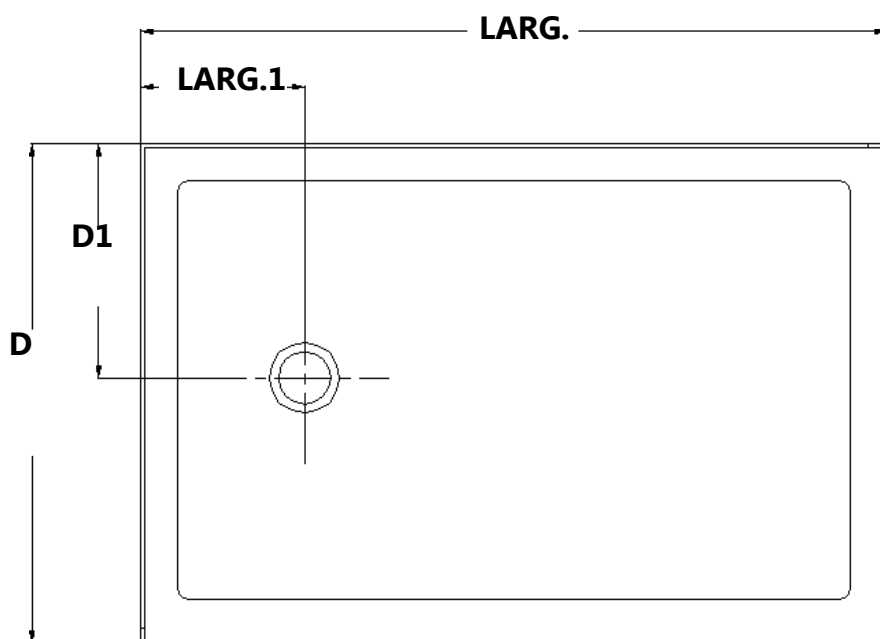
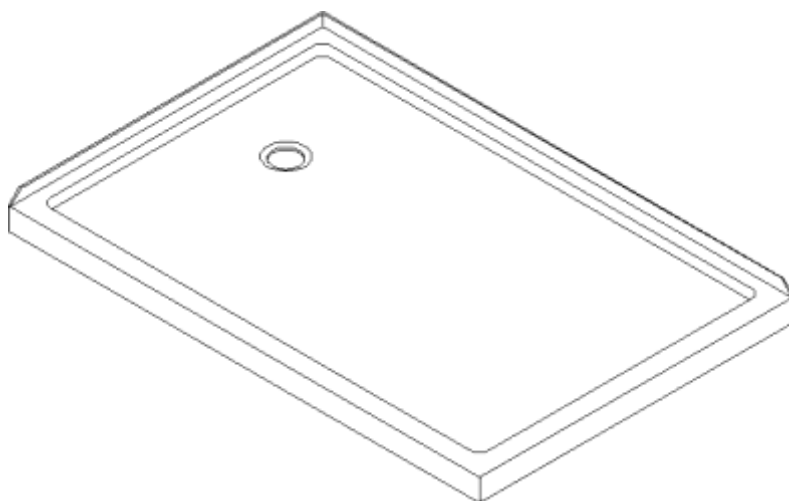
### Configuration de drain en coin



| <b>MODÈLE</b> | <b>SPÉCIFICATION</b> | <b>Larg. (po)</b> | <b>C (po)</b> |
|---------------|----------------------|-------------------|---------------|
| DLT-1032320   | 32 po × 32 po        | 32 po             | 12 po         |
| DLT-1036360   | 36 po × 36 po        | 36 po             | 12 po         |
| DLT-1042420   | 42 po × 42 po        | 42 po             | 12 po         |

## BASE DE DOUCHE À DOUBLE SEUIL

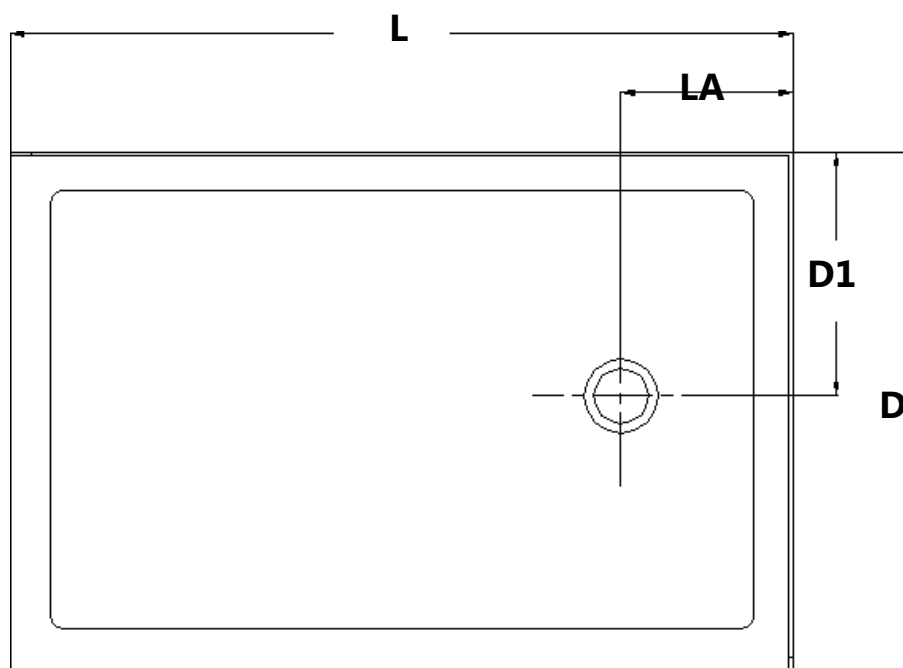
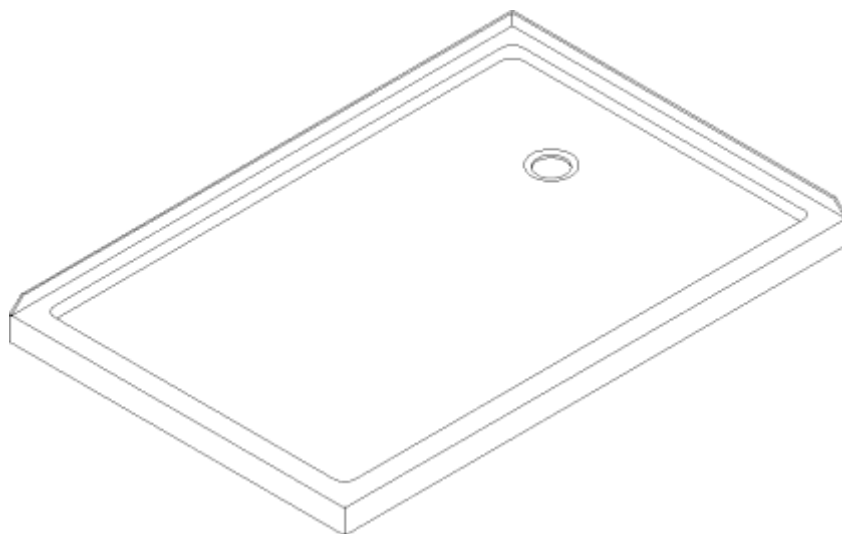
### Configuration de drain à gauche



| MODÈLE      | SPÉCIFICATION | D (po) | Larg. (po) | D1 (po) | Larg.1 (po) |
|-------------|---------------|--------|------------|---------|-------------|
| DLT-1034481 | 34 po X 48 po | 34 po  | 48 po      | 17 po   | 12 po       |
| DLT-1036481 | 36 po X 48 po | 36 po  | 48 po      | 18 po   | 12 po       |
| DLT-1036541 | 36 po X 54 po | 36 po  | 54 po      | 18 po   | 12 po       |
| DLT-1036601 | 36 po X 60 po | 36 po  | 60 po      | 18 po   | 12 po       |

## BASE DE DOUCHE À DOUBLE SEUIL

### Configuration de drain à droit

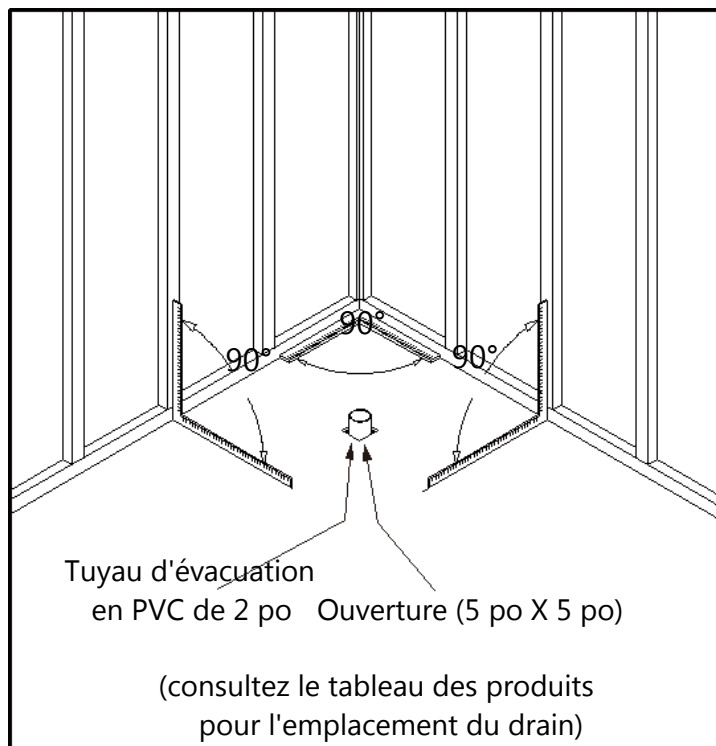


| MODÈLE      | SPÉCIFICATION | D (po) | Larg. (po) | D1 (po) | Larg.1 (po) |
|-------------|---------------|--------|------------|---------|-------------|
| DLT-1034482 | 34 po X 48 po | 34 po  | 48 po      | 17 po   | 12 po       |
| DLT-1036482 | 36 po X 48 po | 36 po  | 48 po      | 18 po   | 12 po       |
| DLT-1036542 | 36 po X 54 po | 36 po  | 54 po      | 18 po   | 12 po       |
| DLT-1036602 | 36 po X 60 po | 36 po  | 60 po      | 18 po   | 12 po       |

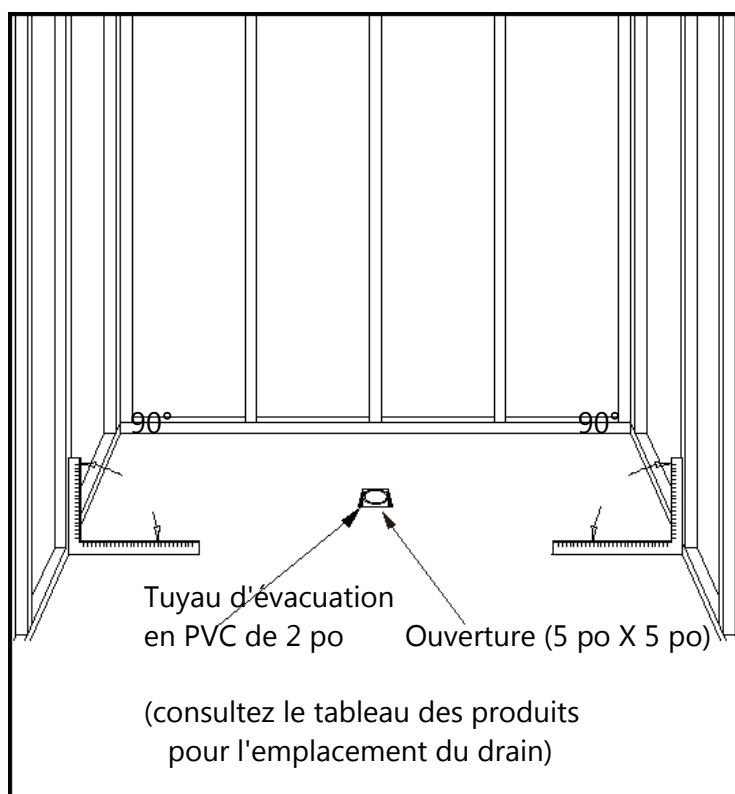
## Installation de la base de douche - Préparation

1. Assurez-vous que le plancher et les montants sont à angle droit. Prévoyez une ouverture de 5 po × 5 po dans le sous-plancher pour le drain. Le tuyau d'évacuation en PVC de 2 po devrait ressortir au-dessus de la surface du sous-plancher conformément aux consignes d'installation du drain et selon la hauteur de la base de douche. Référez-vous aux dessins du produit et aux tableaux de ce manuel d'installation pour connaître l'emplacement du drain.

**(Fig. 1a et Fig. 1b)**



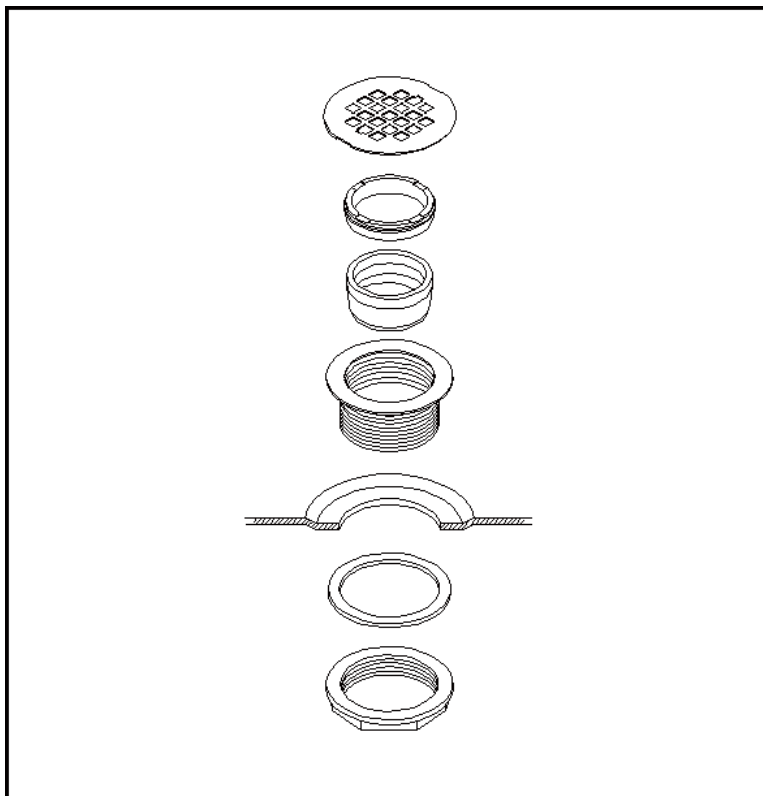
**Fig. 1a**



**Fig. 1b**

2. Installez le drain de douche **(NON INCLUS)** conformément au manuel d'installation du drain (fourni avec le drain).

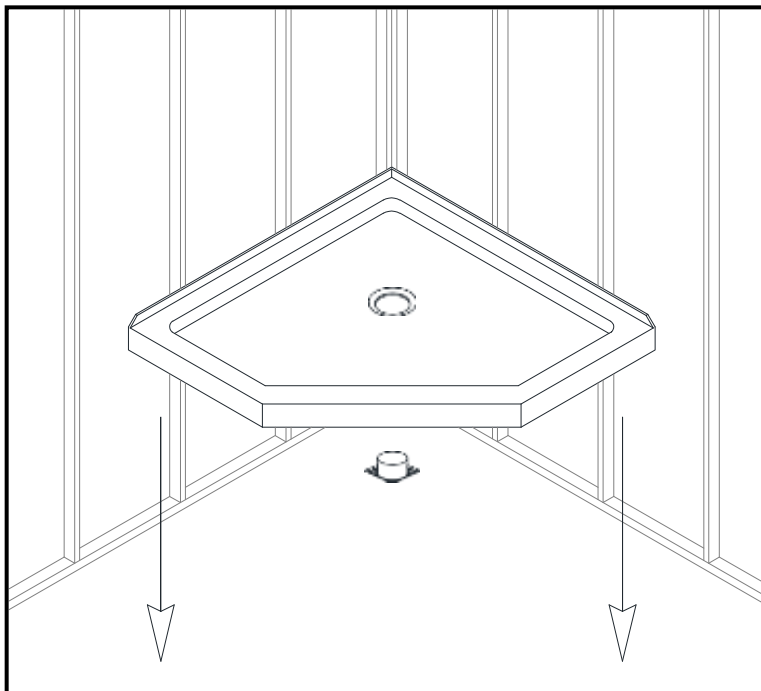
**(Fig. 2)**



**Fig. 2**

3. Placez le bac dans la position désignée de manière à ce que l'espace pour le drain se place autour du tuyau de drainage et placez la base de la douche contre les montants.

**(Fig. 3)**

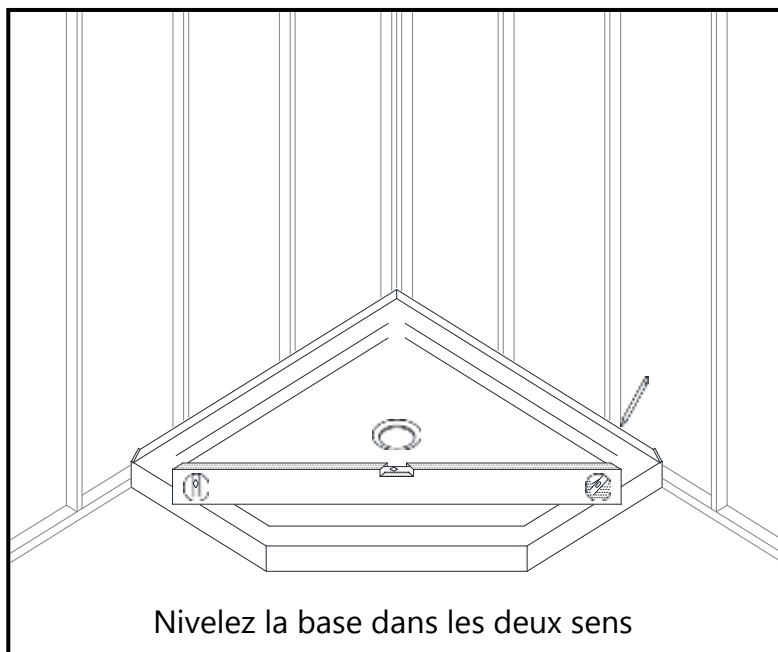


Abaissez la base par-dessus le tuyau de drainage et mettez-la en place contre les montants.

**Fig. 3**

4. Nivelez le bac et placez des marques sur les montants au-dessus du bord supérieur de la bride de carrelage.

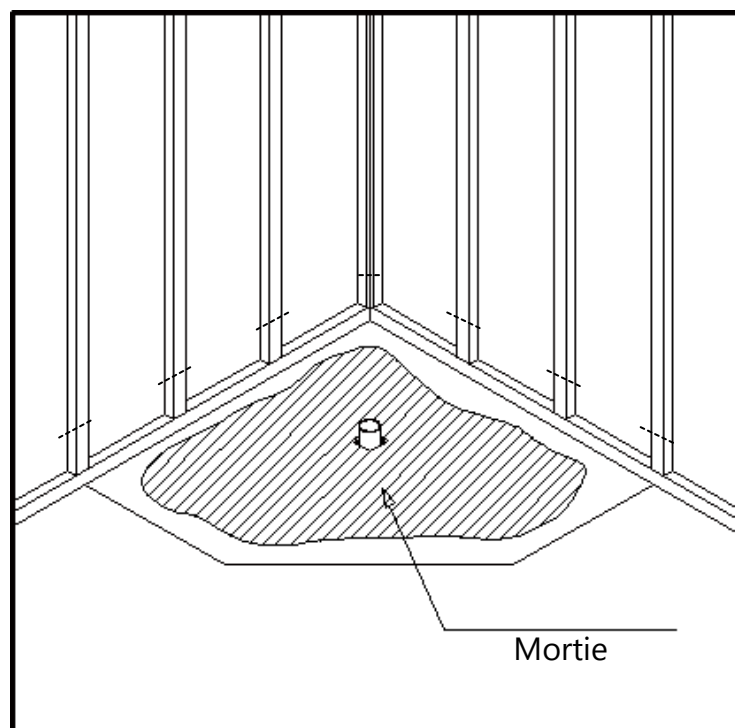
**(Fig. 4)**



**Fig. 4**

5. Mélangez les matériaux du lit (mortier, mélange ciment-sable, etc.) **Le béton ou le plâtre n'est pas recommandé.** Appliquez suffisamment du mélange pour supporter tout le fond de la base de douche. Ceci ajoutera une stabilité supplémentaire et empêchera la base de bouger.

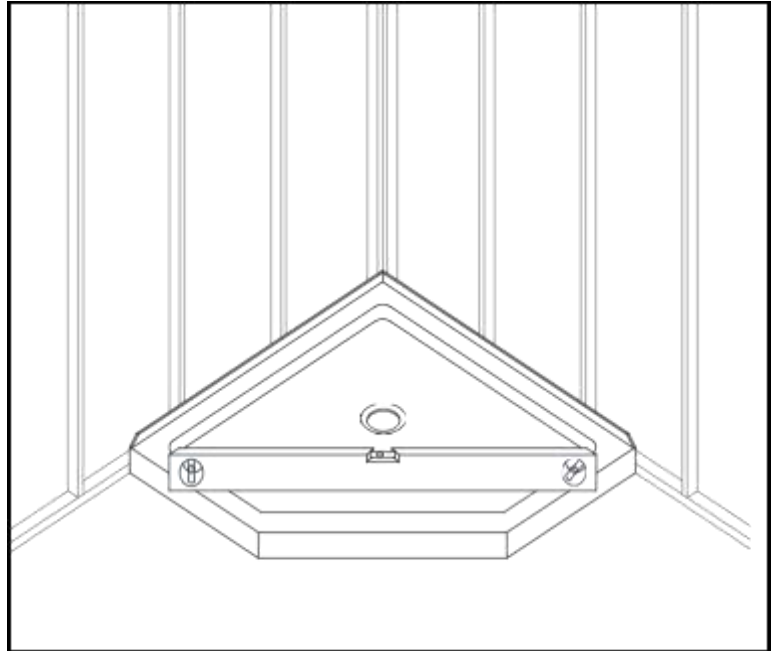
**(Fig. 5)**



**Fig. 5**



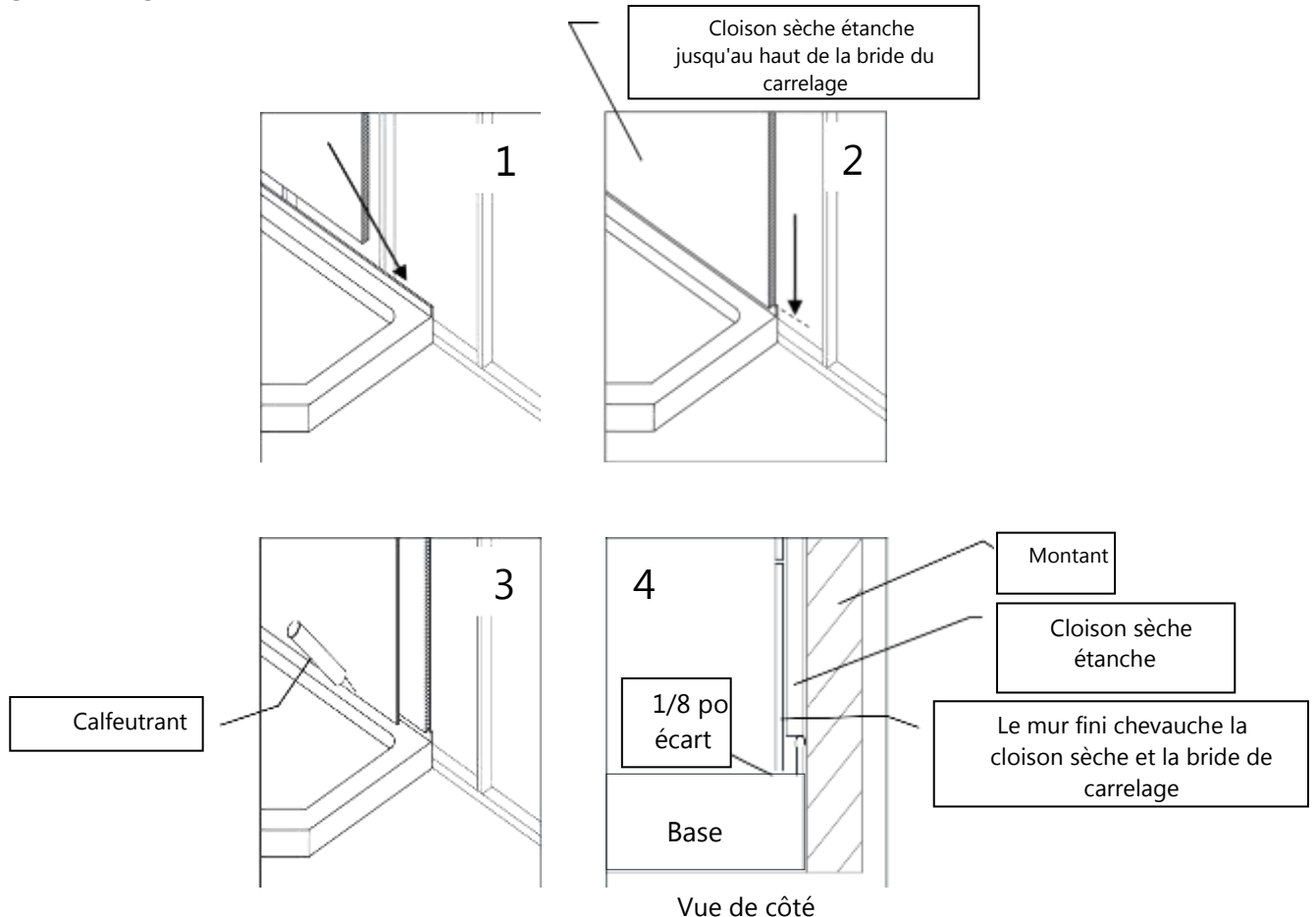
6. Une fois que le lit a été coulé et *avant* qu'il durcisse, positionnez la base de douche avec le drain en la glissant sur le tuyau d'évacuation en PVC. Il sera nécessaire de pousser la base de douche jusqu'à ce que le haut de la bride de carrelage s'aligne avec les repères tracés sur les montants et que la bordure avant touche le sol non-fini sur toute la longueur de la base de douche. Assurez-vous que la base est au niveau dans toutes les directions. Vous devrez peut-être utiliser des cales pour maintenir le bac au niveau jusqu'à ce que le lit soit complètement durci. Enlevez tout excès de mortier.



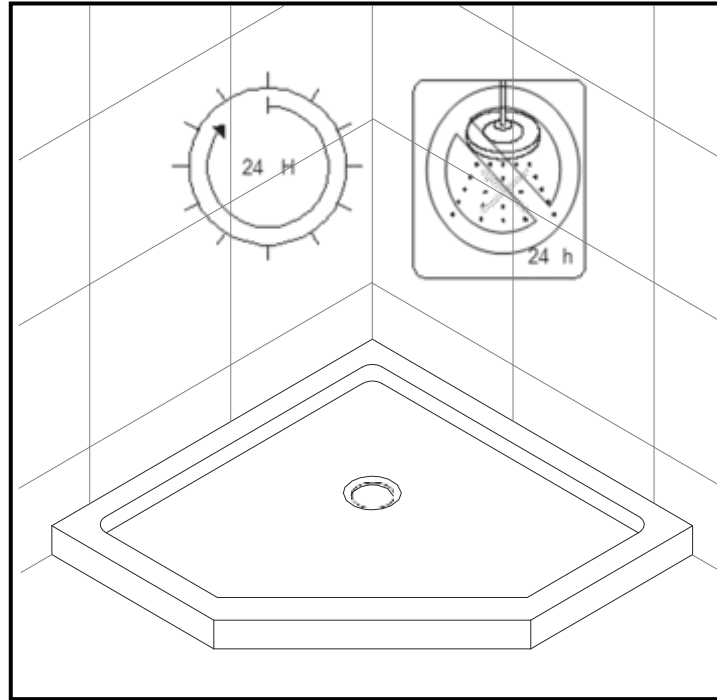
**Fig. 6**

7. Laissez le lit durcir complètement avant d'appliquer du poids sur le bas de la base de douche. Installez le panneau de ciment (ou le panneau mural) au-dessus des brides de carrelage et fixez-le aux montants. Posez les tuiles (ou autre matériau de finition) sur le panneau de ciment en laissant un espace de 1/8 po entre la bordure inférieure des tuiles ou de la finition du mur et la base de douche. Utilisez du calfeutrant pour combler les espaces.

**(Fig. 7a et Fig. 7b)**



**Fig. 7a**



**Fig. 7b**

## **Entretien de l'unité**

**FONDS ET PAROIS** : Pour assurer la longévité de des parois arrière en acrylique, essuyez-les après chaque utilisation avec un chiffon doux. Pour nettoyer la base ou les parois arrière en acrylique, utilisez des vaporisateurs non abrasifs ou des nettoyeurs à base de crème. Évitez d'utiliser des nettoyeurs en aérosol. N'utilisez jamais de nettoyeurs abrasifs, de brosses métalliques ou de grattoirs qui pourraient rayer ou ternir la surface.

**VITRE** : Pour assurer la longévité de votre douche vitrée : essuyez les parois après chaque utilisation avec un chiffon doux. Afin d'éviter l'accumulation de savon et de taches d'eau, rincez et essuyez la vitre à l'aide d'un chiffon doux ou d'une raclette de caoutchouc (L'eau dure peut ternir la surface du verre avec le temps si on la laisse sécher). Pour éviter de rayer la surface : n'utilisez jamais de nettoyeurs abrasifs, ni de produits de nettoyage contenant des agents de récurage. N'utilisez jamais de brosses à poils ou d'éponges abrasives qui pourraient rayer la surface de la vitre.

**Quincaillerie** : Pour conserver une finition durable : essuyez toutes les pièces métalliques après chaque utilisation avec un chiffon doux. N'utilisez pas de nettoyeurs abrasifs ni de produits de nettoyage contenant de l'ammoniac, de l'eau de javel ou de l'acide. En cas d'utilisation accidentelle, rincez la surface dès que possible pour éviter d'endommager le fini (écaillage ou corrosion). Après avoir nettoyé les finis polis, rincez soigneusement et essuyez avec un chiffon doux et propre.

Nettoyez les surfaces en acier inoxydable au moins une fois par semaine. Lorsque vous appliquez un produit de nettoyage ou de polissage pour acier inoxydable sur une quincaillerie en acier inoxydable, travaillez dans le sens du grain (pas en travers). N'utilisez jamais d'éponge ou de chiffon abrasif, de laine d'acier ou de brosse filaire car ils pourraient rayer de manière permanente les surfaces.

**REMARQUE** : **Pour maximiser la durée de vie de votre porte, il est important d'inspecter régulièrement la vitre et la quincaillerie afin de détecter un désalignement ou un desserrage et/ou une dégradation. Contactez DreamLine pour toute question ou préoccupation.**

---

## NOTES

---

---

---

---



Tél. : [866-731-2244](tel:866-731-2244)

Fax : [866-857-3638](tel:866-857-3638)

[DREAMLINE.COM](http://DREAMLINE.COM)

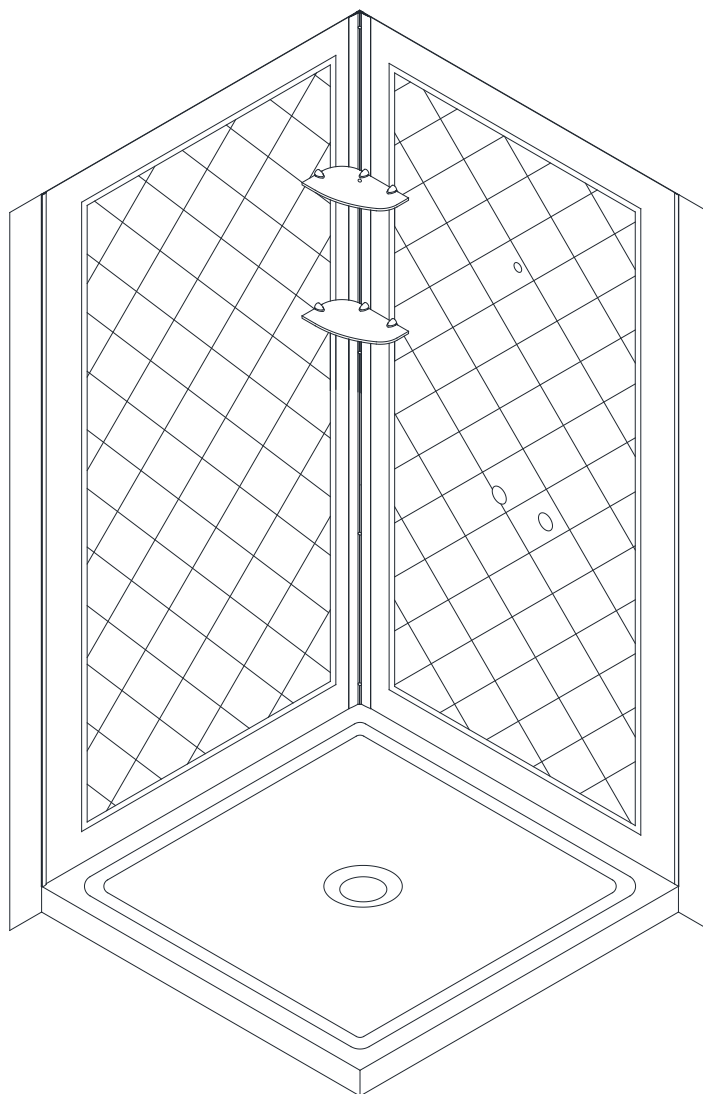
Pour plus d'informations sur [les portes et cabines de douche DreamLine®](http://les portes et cabines de douche DreamLine®) , veuillez visiter [DreamLine.com](http://DreamLine.com)

## QWALL – 4

### CONSIGNES D'INSTALLATION POUR MUR D'ACRYLIQUE DE DOUCHE

#### **IMPORTANT**

DreamLine™ se réserve le droit d'altérer, modifier ou de redéfinir la conception des produits à tout moment et sans préavis. Pour les derniers dessins techniques, manuels ou pour d'autres détails, veuillez-vous référer la page internet du modèle sur [DreamLine.com](http://DreamLine.com)



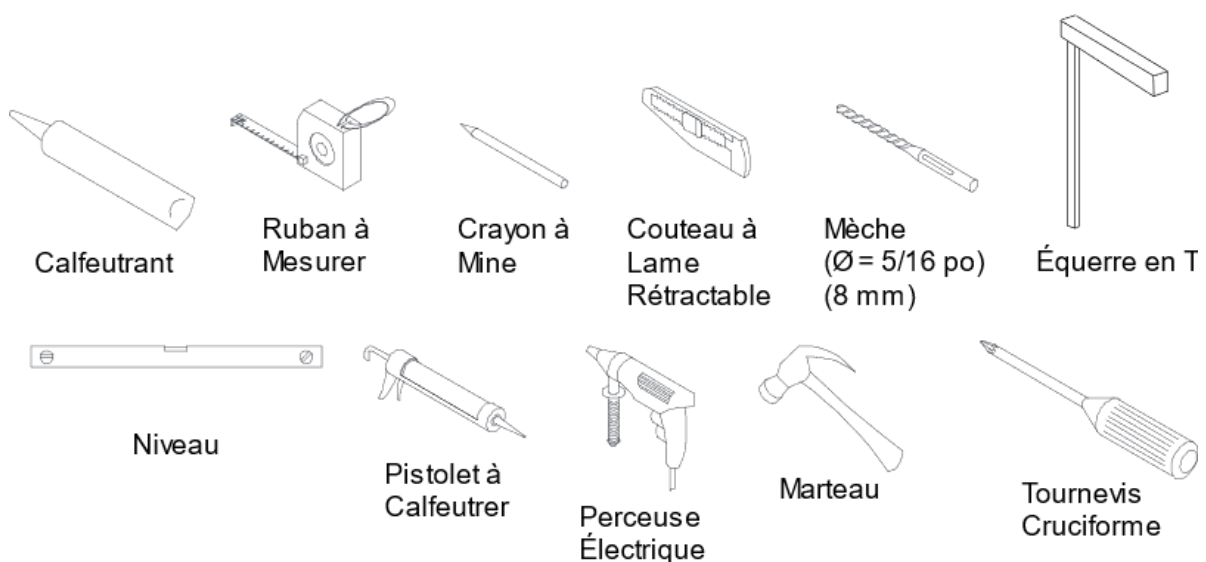
**Veillez lire attentivement ces consignes avant de commencer l'installation. Si vous avez des questions concernant l'installation, veuillez communiquer avec nos spécialistes du lundi au vendredi de 8 h 00 à 19 h 00 HNE, par téléphone au 1-866-731-2244, par télécopieur au 1-866-857-3638 ou envoyez un courriel à [Support@DreamLine.com](mailto:Support@DreamLine.com)**

**Pour plus d'informations sur la paroi arrière de douche DreamLine™, visitez le site [www.dreamline.com](http://www.dreamline.com)**

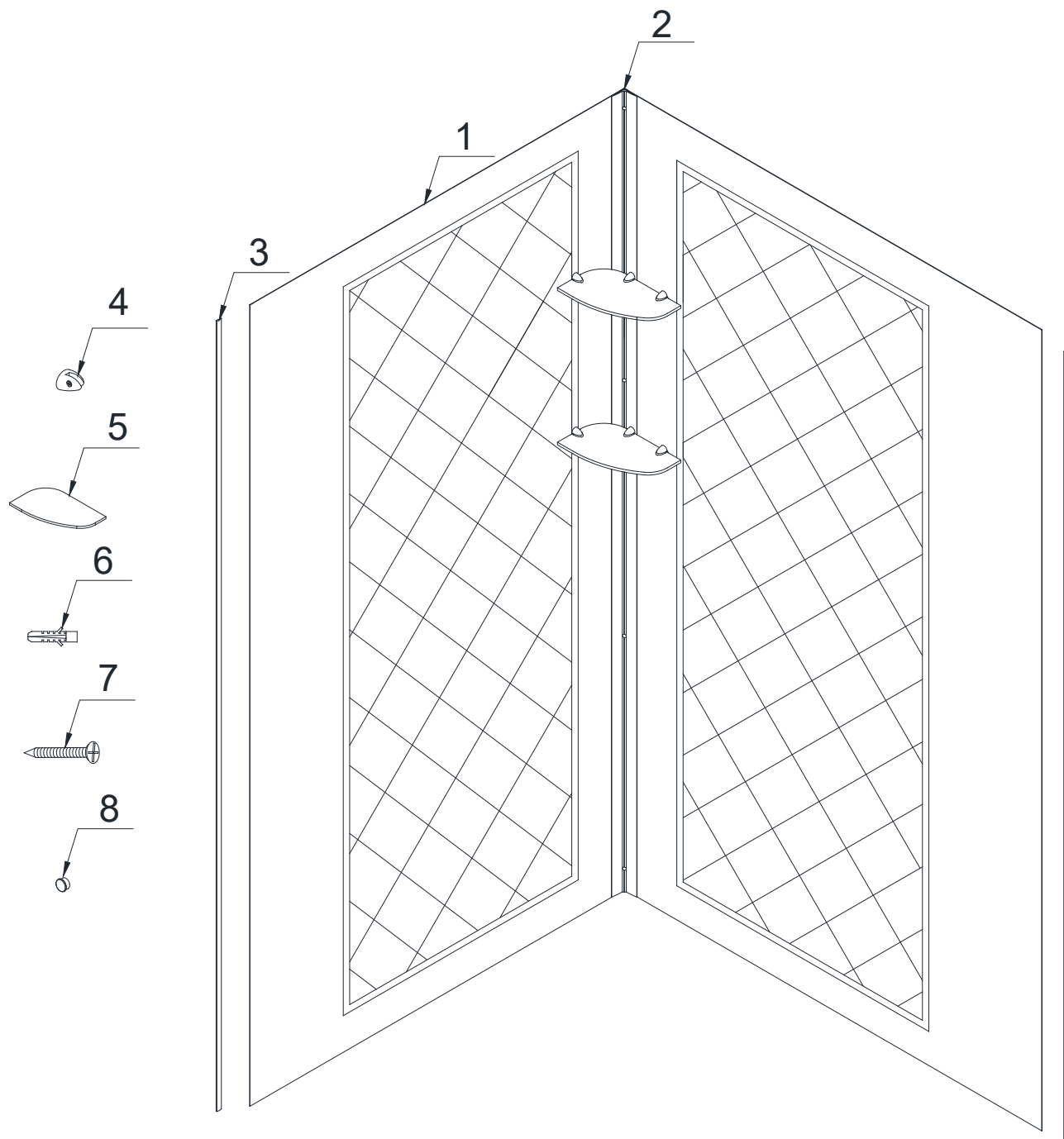
## Préparation

1. Avant de débiter l'ouvrage, inspectez toutes les boîtes et tous les emballages pour détecter des dommages dus au transport et comparez le nombre de pièces avec le bordereau d'expédition. Après avoir ouvert toutes les boîtes et tous les emballages, lisez attentivement cette introduction. Cochez tous les éléments de l'emballage afin de vérifier que vous avez reçu tous les composants inscrits sur le « Schéma détaillé des composants de parois de douche d'acrylique ». Si l'unité a été endommagée, ou qu'il manque des pièces, veuillez communiquer avec notre service à la clientèle au plus tard **au plus tard 3 ouvrables suivant la date de livraison. Veuillez noter que DreamLine® ne remplace pas gratuitement les produits endommagés les pièces manquantes gratuitement après 3 jours ouvrables ou si le produit a été installé.** N'hésitez pas à communiquer avec DreamLine™ si vous avez des questions. Veuillez avoir sous la main un numéro de commande, un nom de projet ou une autre preuve d'achat pour nous aider à identifier votre commande originale.
2. **Veuillez consulter les instances régionales du code du bâtiment pour toutes questions concernant les normes de conformité d'une installation. Les codes de bâtiment et de plomberie peuvent varier selon les régions. DreamLine n'accepte pas la responsabilité de conformité aux normes et codes pour votre projet.**
3. Ce système de mur d'acrylique est spécifiquement conçu pour être installé sur n'importe quelle surface solide. Si vous installez des parois d'acrylique sur du carrelage existant, retirez toutes les tuiles décollées avant l'installation. Si vous installez sur des murs peints existants, enlevez toute peinture écaillée. Veuillez noter que des coupes et des perçages pourraient être requis au cours de l'ouvrage.
4. Assurez-vous de couper l'alimentation en eau, de retirer le robinet, les poignées ou tous autres éléments qui dépassent du mur. Nettoyez la surface avec un détergent ménager ordinaire, enlevez tout résidu de savon et de saleté sur toutes les surfaces murales, puis essuyer.

## Outils Requis



## Schéma Détaillé des Composants de Parois de Douche d'Acrylique



### **Bordereau d'Expédition**

|    |                               |      |    |                             |       |
|----|-------------------------------|------|----|-----------------------------|-------|
| 01 | Panneau Latéral               | 2pcs | 05 | Tablettes de Verre          | 2pcs  |
| 02 | Bande d'Étanchéité de Coin    | 1pc  | 06 | Ancrage Mural               | 11pcs |
| 03 | Moulure Décorative de Bordure | 2pcs | 07 | Vis à Tête Fraisée ST4.2x40 | 11pcs |
| 04 | Support de Tablette           | 6pcs | 08 | Capuchon Décoratif          | 5pcs  |

**REMARQUE:** Déballez soigneusement votre unité et inspectez-la. Étalez et identifiez toutes les pièces en consultant le schéma détaillé et le bordereau d'expédition inclus dans votre manuel à titre de référence. Avant de jeter la boîte, vérifiez le fond de la boîte afin de récupérer des petits sacs de quincaillerie qui pourraient s'y trouver. Si des pièces sont endommagées ou manquantes, veuillez communiquer avec DreamLine® pour leur remplacement. Les boîtes d'expédition peuvent contenir des pièces supplémentaires non utilisées pour l'assemblage de votre modèle.

**REMARQUE:** Conservez ces consignes d'installation afin de vous y référer ultérieurement.



## Préparation pour l'Installation du Panneau Latéral

### **ATTENTION:**

Si vous installez une porte de douche avec un profilé mural, vous pouvez cacher le bout du **Panneau Latéral (N° 01)** derrière le profilé mural.

Consultez la Fig. 1 pour plus de détails.

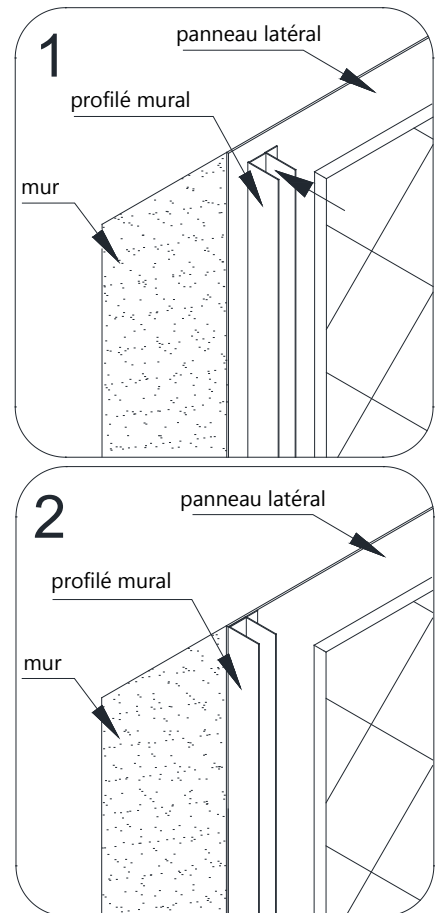


Fig. 1

1. Tracez un repère sur les murs à un **1 po (25.4mm)** du coin et tracez une ligne d'aplomb verticale de haut en bas.

Consultez la Fig. 2 pour plus de détails.

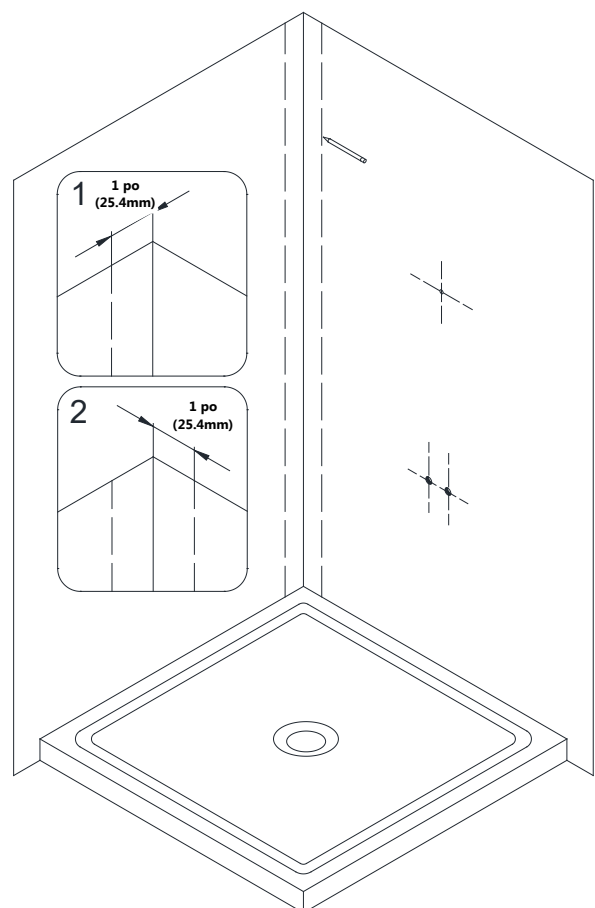


Fig. 2

2. Mesurez les murs de la douche à partir de la ligne de **1 po (25.4mm)** tracée dans le coin à l'Étape 1), jusqu'à l'endroit où vous voulez que les **Panneaux Latéraux (N° 01)** se terminent.

Les mesures sont identifiées comme « **D1** » et « **D2** ».

**REMARQUE:**

« **D2** » identifie le mur avec la robinetterie.

Consultez la Fig. 3 pour plus de détails.

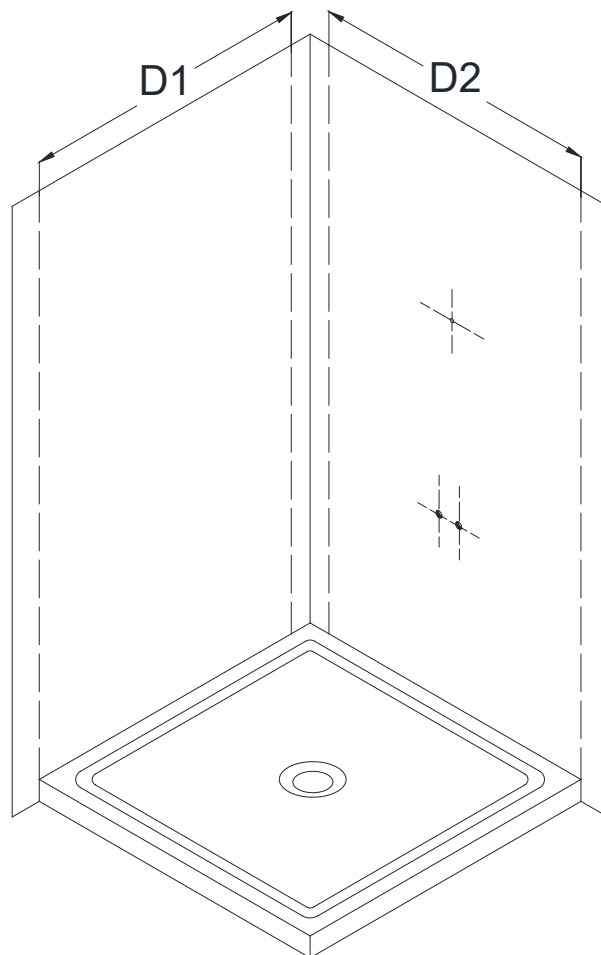


Fig. 3

3. Déterminez la position des deux **Panneaux Latéraux (N° 01)**.

**REMARQUE:**

a) La bordure plus étroite du **Panneau Latéral** se loge derrière la **Bande d'Étanchéité de Coin** et ne doit pas être coupée.

b) La bordure plus large du **Panneau Latéral** peut être coupé aux dimensions de vos mesures de l'Étape 2.

Mesurez à partir de la bordure étroite du **Panneau Latéral** et tracez un repère aux mesures « **D1** » et « **D2** » de l'Étape 2).

Tracez de haut en bas une ligne droite le long de la bordure la plus large du **Panneau Latéral**.

Consultez la Fig. 4 pour plus de détails.

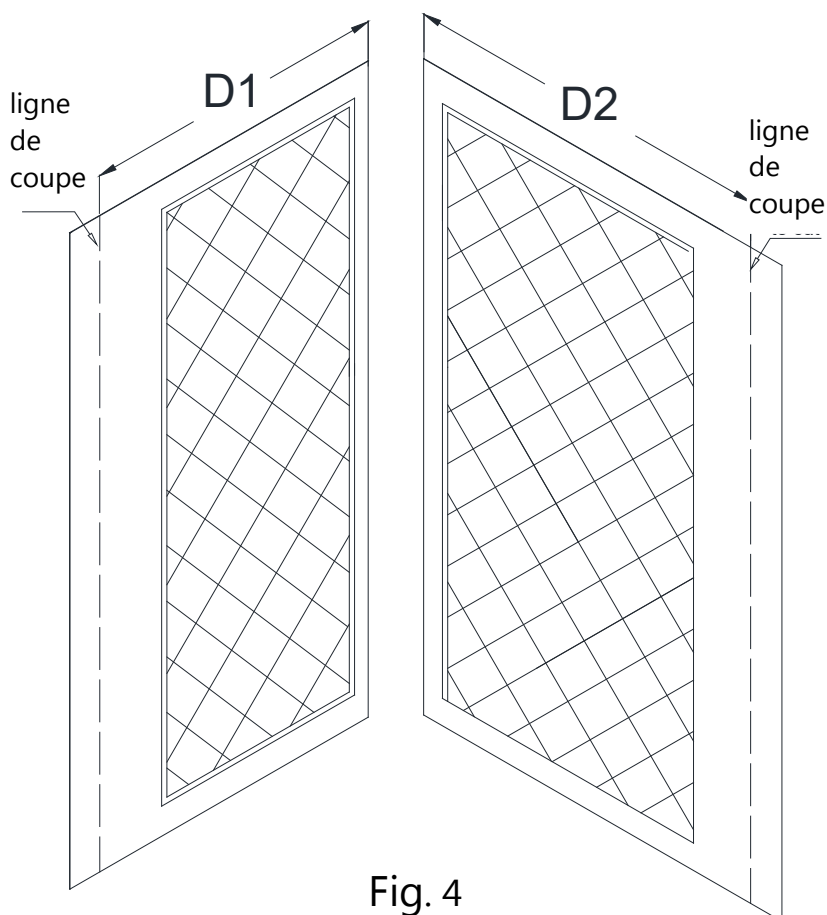


Fig. 4

4. Placez le **Panneau Latéral (N° 01)** sur un contreplaqué ou sur un panneau de particules, plat et droit. Utilisez un couteau industriel tranchant et un équerre en T pour inciser en suivant les repères tracés le long des côtés du **Panneau Latéral** et continuez d'inciser en suivant les repères jusqu'à ce que vous ayez complètement découpé le panneau.

Consultez les Fig. 5 et 6 pour plus de détails.

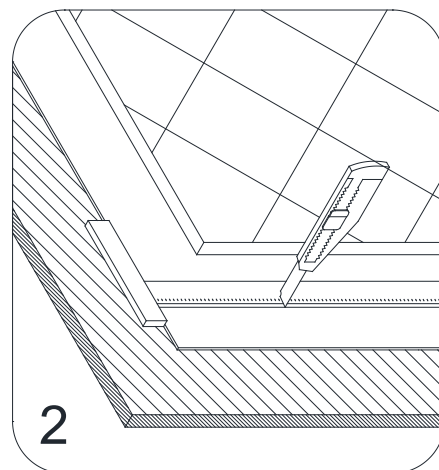
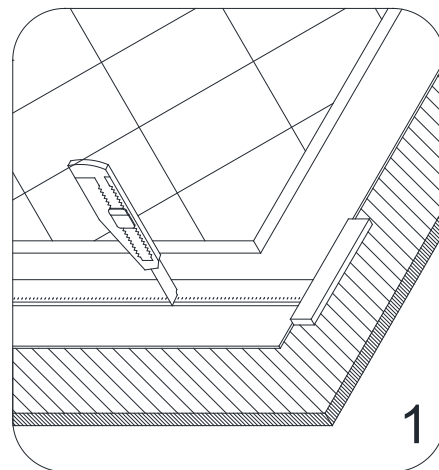


Fig. 5

Fig. 5

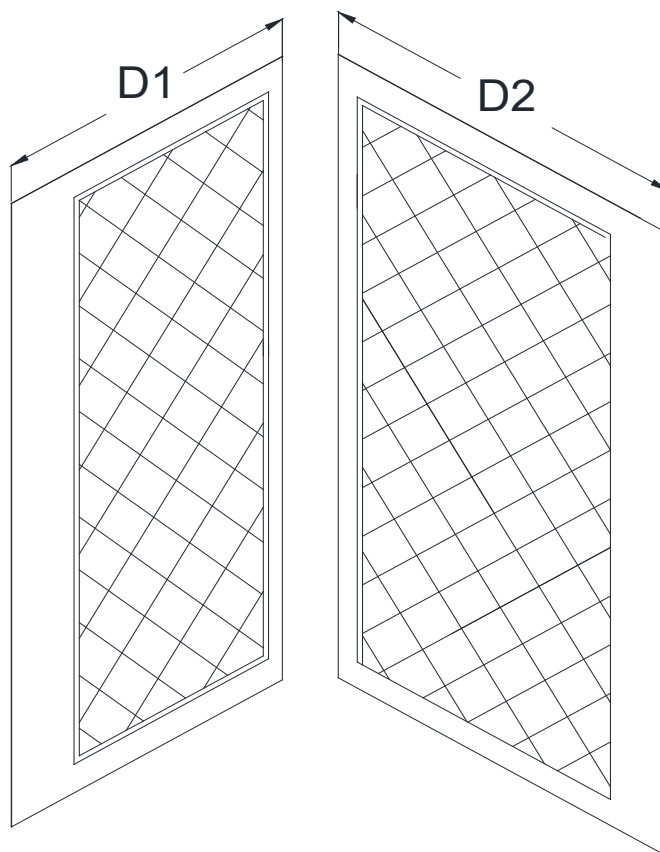


Fig. 6

5. Prenez des mesures exactes et précises de la position de la robinetterie au mur:

- à partir de la ligne de **1 po (25.4mm)** du coin de la douche jusqu'à la position de la robinetterie: **(A, B, C, G)**
- à partir du bas du mur de la douche jusqu'à la position de la robinetterie: **(E, F)**.

Consultez la Fig. 7 pour plus de détails.

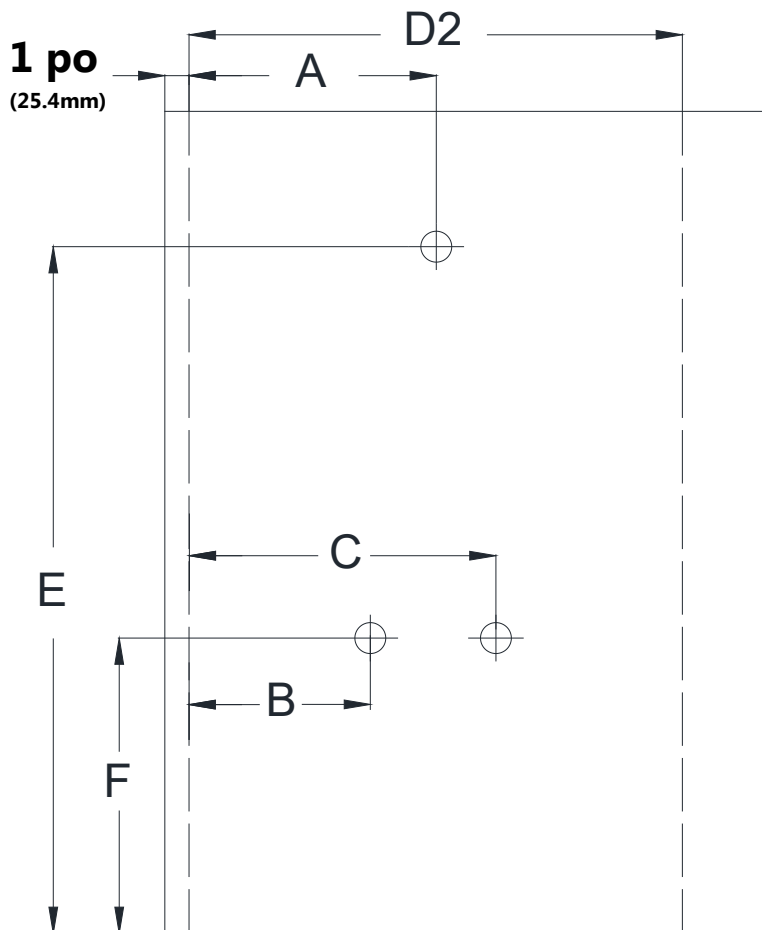


Fig. 7  
Fig. 7

6. Choisissez le **Panneau Latéral (N° 01)** qui sera installé sur le mur de la robinetterie.

Marquez la position de la robinetterie sur le **Panneau Latéral** selon les mesures prises à l'Étape 5.

Consultez la Fig. 8 pour plus de détails.

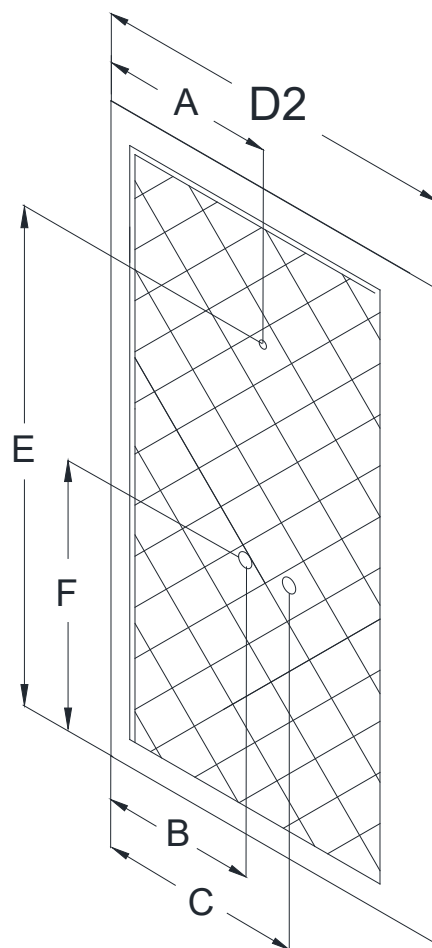


Fig. 8

7. Percez les trous de la robinetterie dans le **Panneau Latéral (N° 01)** avec un emporte-pièce au diamètre approprié ou une scie sauteuse portable.

Consultez la Fig. 9 pour plus de détails.

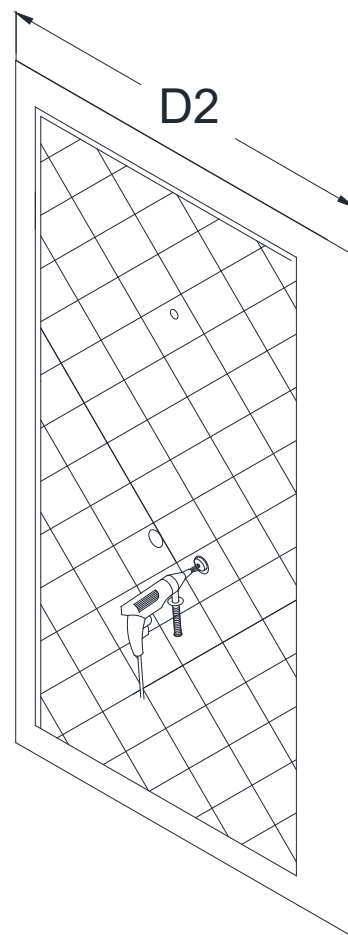


Fig. 9

### Consignes d'Installation pour Panneau Latéral d'Acrylique

8. Placez la **Bande d'Étanchéité de Coin (N° 02)** dans le coin de la douche et marquez les trous à percer à travers les perforations pré-usinées de la **Bande d'Étanchéité de Coin**.

Mettez de côté la **Bande d'Étanchéité de Coin**, percez les trous avec une **mèche 5/16 po Ø (8mm)** et insérez les **Ancrages Muraux (N° 06)**.

Consultez les Fig. 10 et 11 pour plus de détails.

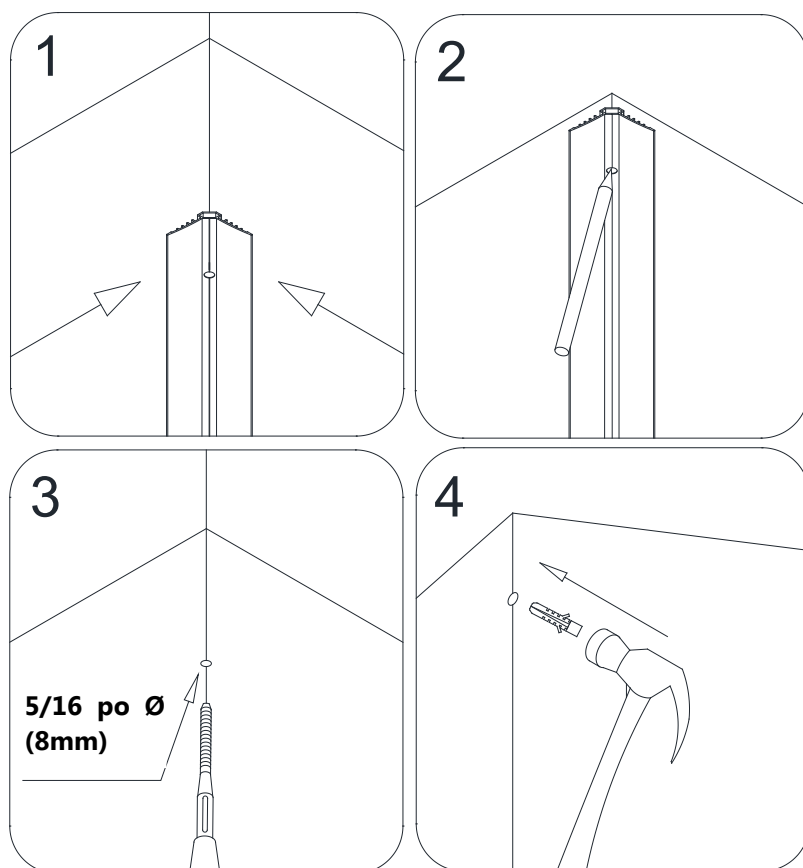


Fig. 10

Fig. 10

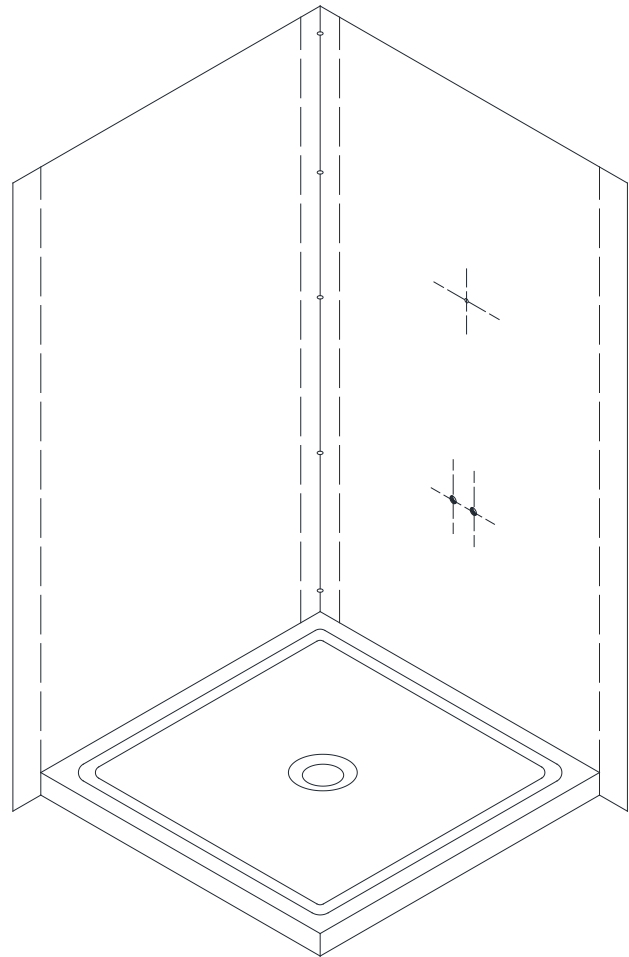


Fig. 11

9. Posez la **Bande d'Étanchéité de Coin (N° 02)** dans le coin de la douche avec des **Vis à Tête Fraisée ST4.2×40 (N° 07)**. Ne serrez pas au fond les vis pour l'instant; laissez de la marge pour une étape ultérieure.

Consultez les Fig. 12 et 13 pour plus de détails.

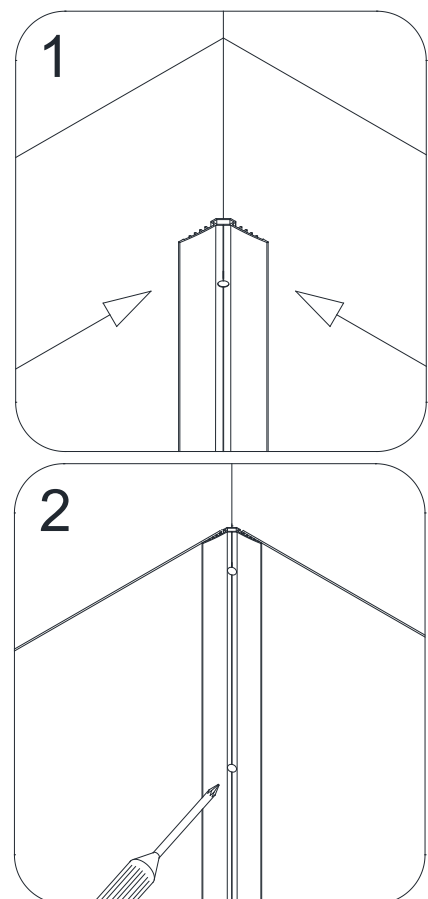


Fig. 12

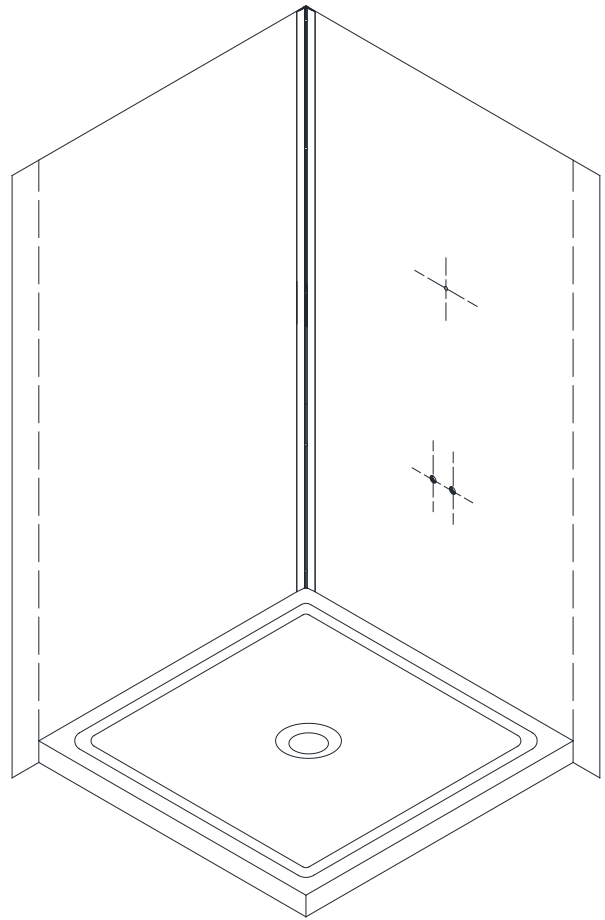


Fig. 13

10. Appliquez du scellant partout sur l'endos du **Panneau Latéral (N° 01)**.  
Appliquez aussi du scellant autour des trous percés.

Consultez la Fig. 14 pour plus de détails.

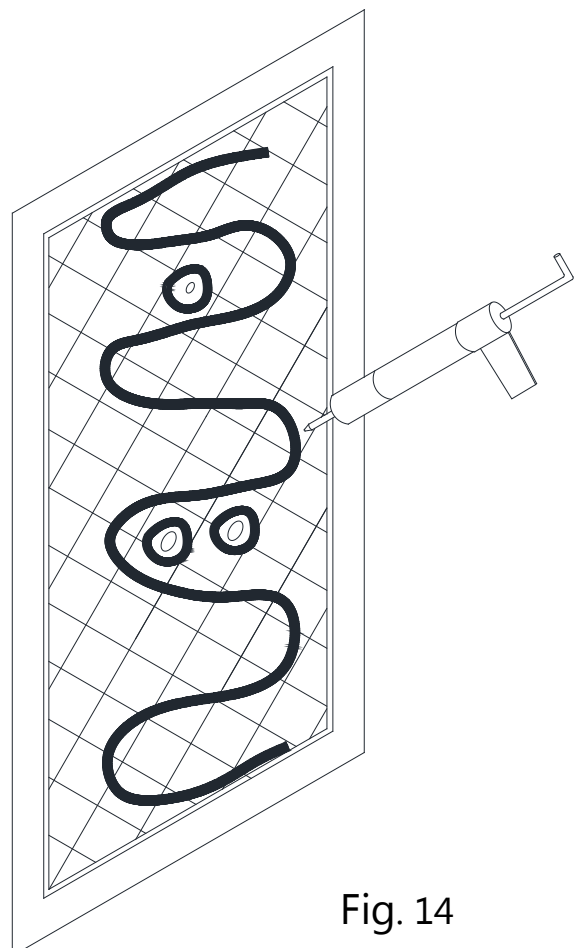


Fig. 14

11. Faites glisser la bordure étroite du **Panneau Latéral (N° 01)** derrière la **Bande d'Étanchéité de Coin (N° 02)**.

Alignez la bordure coupée du **Panneau Latéral** (de l'Étape 4 avec le repère au mur (de l'Étape 2) et poussez le **Panneau Latéral** contre le mur.

**REMARQUE:**

Assurez-vous que les trous percés sur le **Panneau Latéral** sont aussi alignés avec la robinetterie sur le mur.

Consultez la Fig. 14 pour plus de détails.

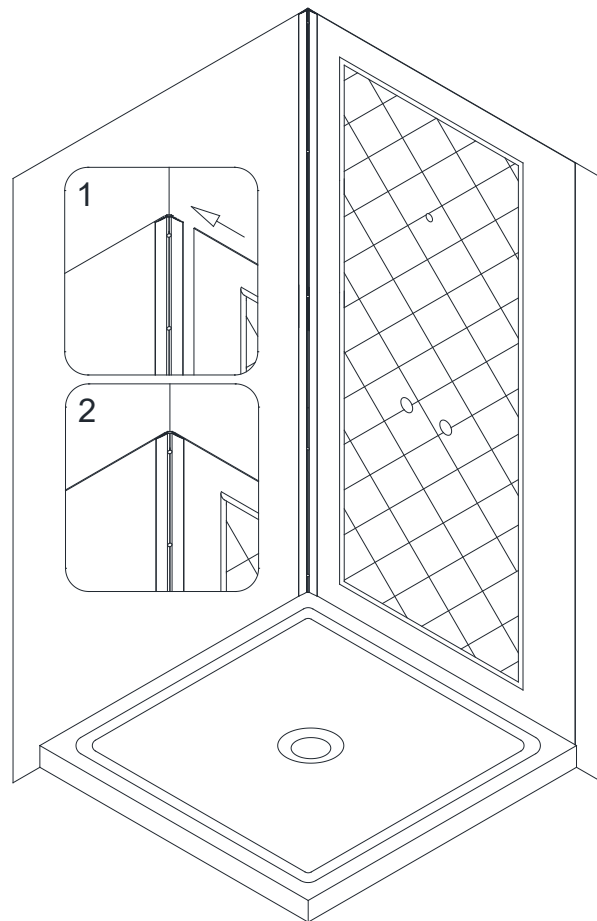


Fig. 15

12. Appliquez du scellant partout sur l'endos du **Panneau Latéral (N° 01)**.

Consultez la Fig. 14 pour plus de détails.

13. Faites glisser la bordure étroite du **Panneau Latéral (N° 01)** derrière la **Bande d'Étanchéité de Coin (N° 02)**.

Alignez la bordure coupée du **Panneau Latéral** (de l'Étape 4 avec le repère au mur (de l'Étape 2) et poussez le **Panneau Latéral** contre le mur.

Alignez le haut des deux **Panneaux Latéraux** avec le **Panneau Arrière** avant que le scellant ne saisisse. Appliquez une pression égale, de haut en bas, sur toute la surface des panneaux d'acrylique.

Consultez la Fig. 16 pour plus de détails.

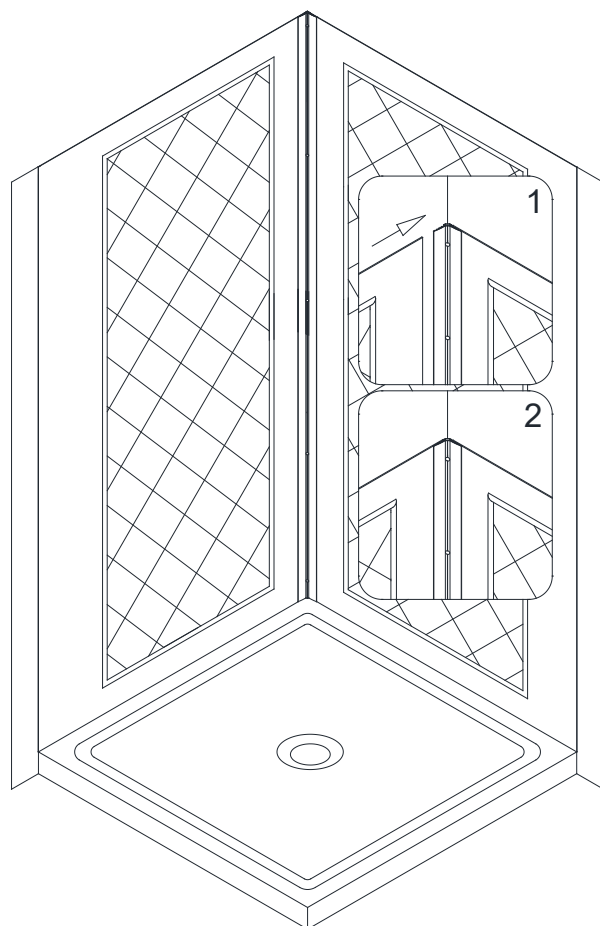


Fig. 16



14. Une fois tous les **Panneaux Latéraux** alignés, vissez fermement les **Bande d'Étanchéité de Coin (N°02)** pour fixer les **Panneaux Latéraux**. Couvrez les vis avec les **Capuchons Décoratifs (N° 08)**.

Consultez la Fig. 17 pour plus de détails.

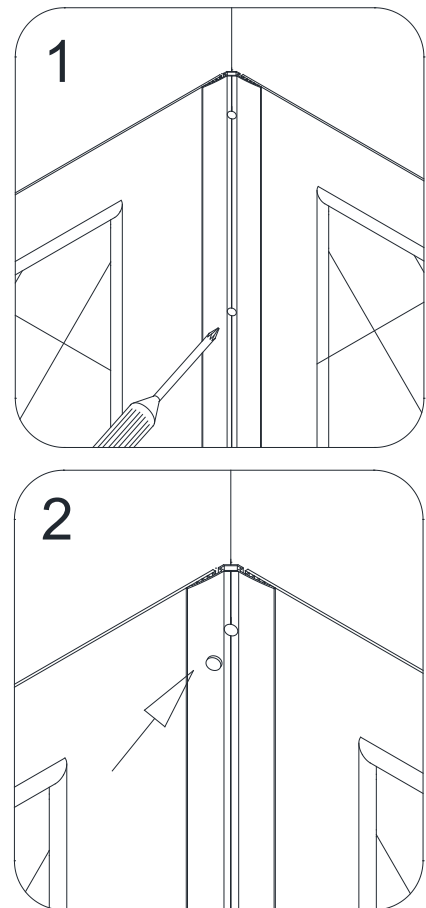


Fig. 17

**ATTENTION;**

**Avant de commencer l'étape suivante, assurez-vous que le mur d'installation pour la Moulure Décorative de Bordure (N° 03) est propre, sèche et exempte de savon, d'huile et de tout débris de construction.**

15. Retirez délicatement le ruban protecteur sur la **Moulure Décorative de Bordure (N° 03)** et appuyez-la fermement, de haut en bas, sur la bordure du **Panneau Latéral (N° 02)**.

Consultez la Fig. 18 pour plus de détails.

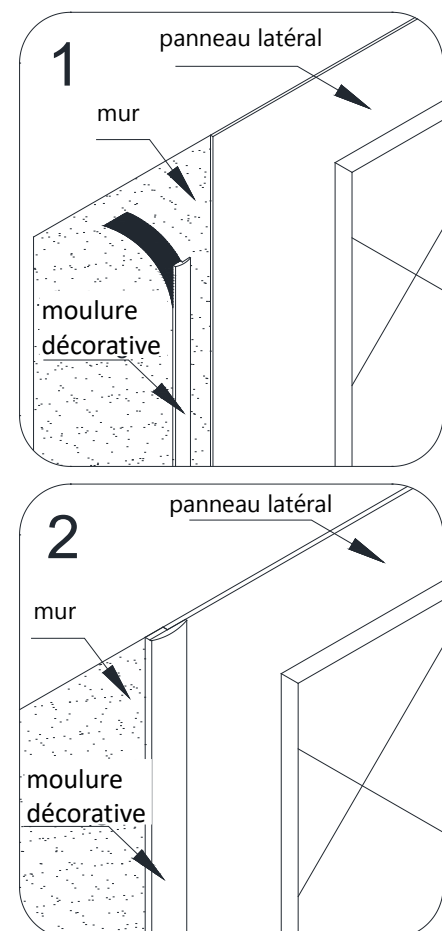


Fig. 18

16. Appliquez du calfeutrant le long de la bordure supérieure des **Panneaux Latéraux (N° 01)** et le long de la jonction du bas entre les **Panneaux Latéraux** et la base de douche.

Consultez la Fig. 19 pour plus de détails.

**ATTENTION:**

L'installation des parois de douche d'acrylique «**QWALL-4**» est terminée.

Si vous devez installer dans la douche des Tablettes de Verre (N° 05), passez à l'étape suivante.

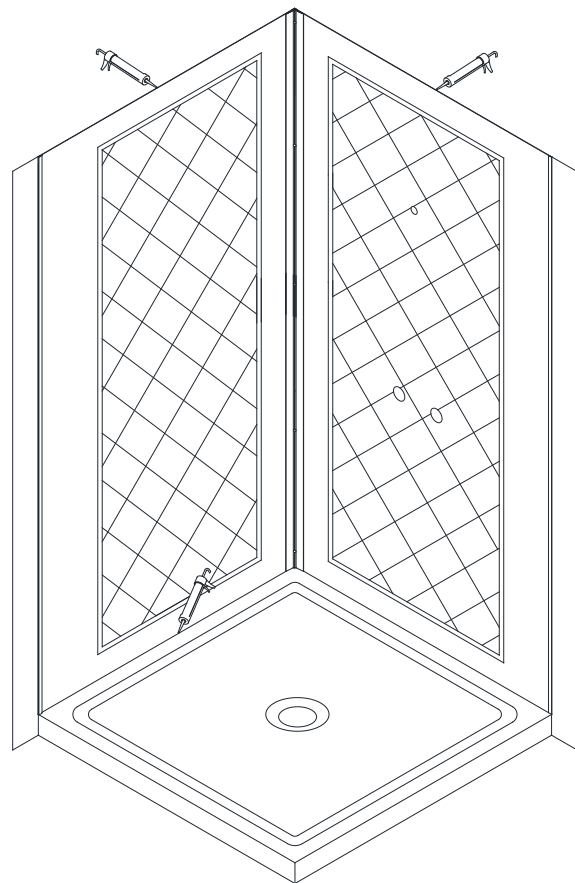


Fig. 19

**Consignes d'Installation pour Tablettes de Verre**

17. Déterminez la hauteur souhaitée des **Tablettes de Verre (N° 05)** et marquez leurs positions sur le mur.

**REMARQUE:**

Les **Tablettes de Verre** s'installent soit deux dans le même coin, soit une dans chaque coin.

Consultez les Fig. 19 et 20 pour plus de détails.

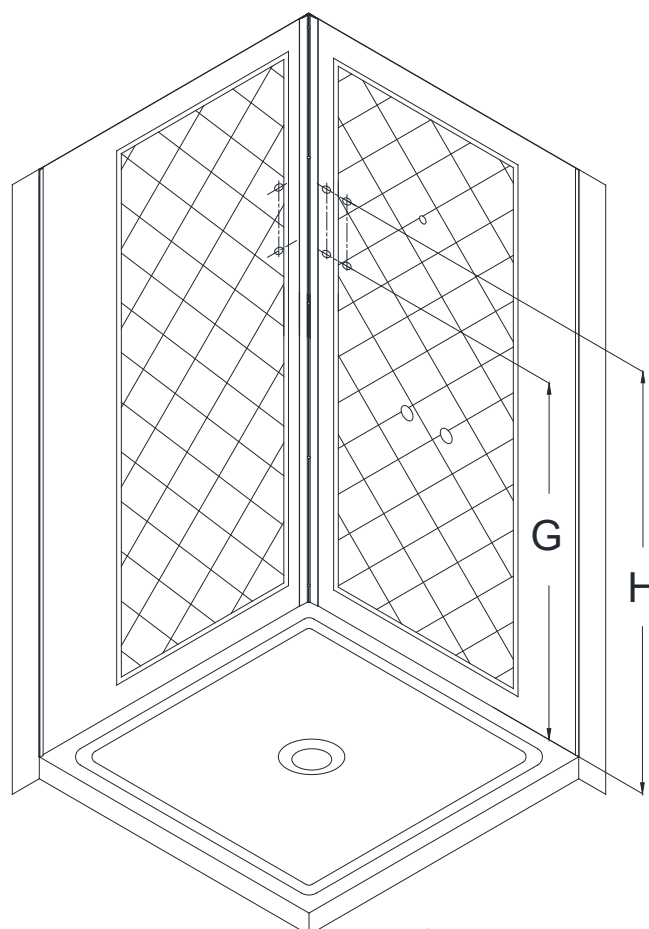


Fig. 20

18. Marquez la position des **Supports de Tablette (N° 04)** selon les mesures des Fig. 20 et Fig. 21.1.

Percez les trous dans le mur avec une **mèche 5/16 po Ø (8mm)** et insérez les **Ancrages Muraux (N° 06)**.

Consultez la Fig. 21 pour plus de détails.

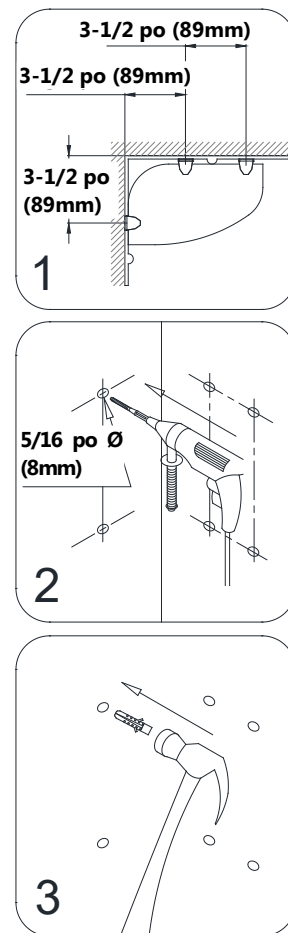


Fig. 21

19. Vissez au mur les **Supports de Tablette de Verre (N° 10)** avec des **Vis à Tête Fraisée ST4.2×40 (N° 07)**.

**REMARQUE:** La vis de réglage capitonnée de la **Fixation pour Verre** doit être orientée vers le bas.

Glissez la **Tablette de Verre du Haut (N° 05)** dans les **Supports de Tablettes du Haut** et serrez les vis de réglage au bas des supports. Ensuite glissez en place la **Tablette de Verre du Bas**. Serrez les vis de réglage sur serrez aussi les vis de réglage des **Supports de Tablette du Bas**.

Consultez les Fig. 22 et 23 pour plus de détails.

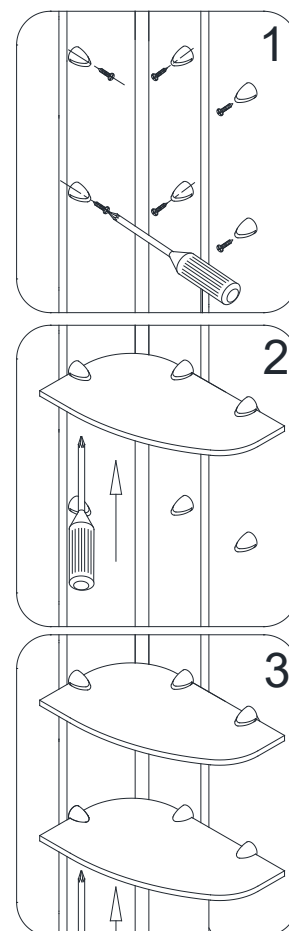


Fig. 22

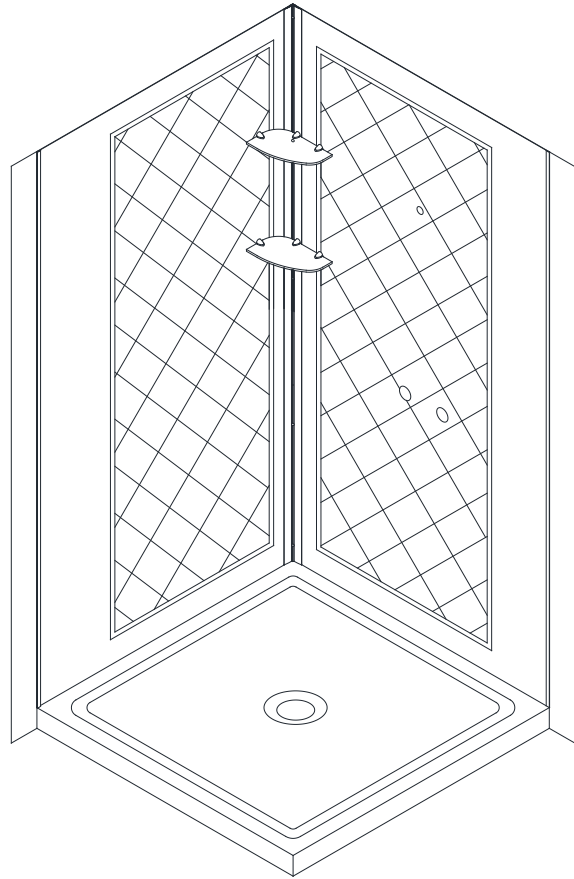


Fig. 23

## **Entretien de l'Unité**

Pour assurer une longue durée de vie à vos murs arrière d'acrylique, essuyez-les après chaque utilisation avec un chiffon doux. Pour nettoyer les parois arrière d'acrylique, utilisez des vaporisateurs non abrasifs ou des nettoyeurs à base de crème. N'utilisez jamais de nettoyeurs abrasifs, de brosses métalliques ou de grattoirs qui pourraient rayer ou ternir la surface.

### **Procédure de Nettoyage pour l'Acrylique:**

L'acrylique doit être nettoyé avec de l'eau tiède et un chiffon non abrasif et propre. Si vous le souhaitez, un détergent doux non abrasif peut également être utilisé. Nettoyez en appliquant uniquement une légère pression. Évitez de frotter de la saleté ou des granules sur la surface. Retournez souvent le chiffon et remplacez-le fréquemment par un chiffon propre. Asséchez en tamponnant doucement avec un chiffon propre et sec.

### **N'UTILISEZ PAS:**

Vaporisateurs pour vitres, alcool, produits abrasifs de cuisine ou solvants (comme l'acétone, l'essence ou les diluants). N'utilisez pas de solutions de nettoyage à base d'ammoniac sur l'acrylique car ceux-ci endommageront la surface.

### **Comment Enlever les Rayures Sur de l'Acrylique?**

Pour les rayures légères, utilisez un produit de polissage comme une cire de voiture. Utilisez un tampon ou polissez légèrement la surface à la main jusqu'à ce que les rayures disparaissent.



TÉL: [866-731-2244](tel:866-731-2244)

FAX: [866-857-3638](tel:866-857-3638)

[WWW.DREAMLINE.COM](http://WWW.DREAMLINE.COM)

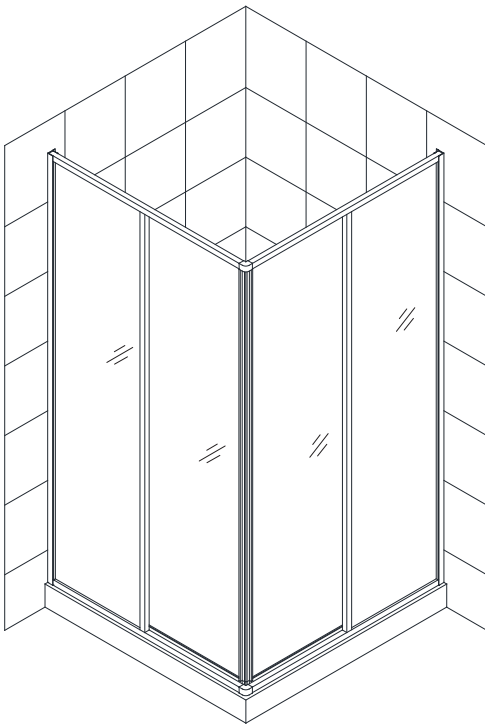
Pour plus d'informations sur la paroi arrière de douche DreamLine™, visitez le site  
[www.DreamLine.com](http://www.DreamLine.com)

# CORNERVIEW / FRENCH CORNER

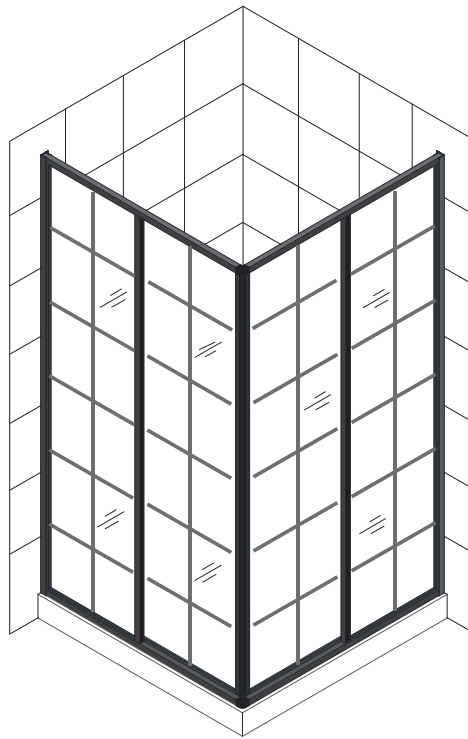
## INSTRUCTIONS D'INSTALLATION DE LA CABINE DE DOUCHE

### IMPORTANT

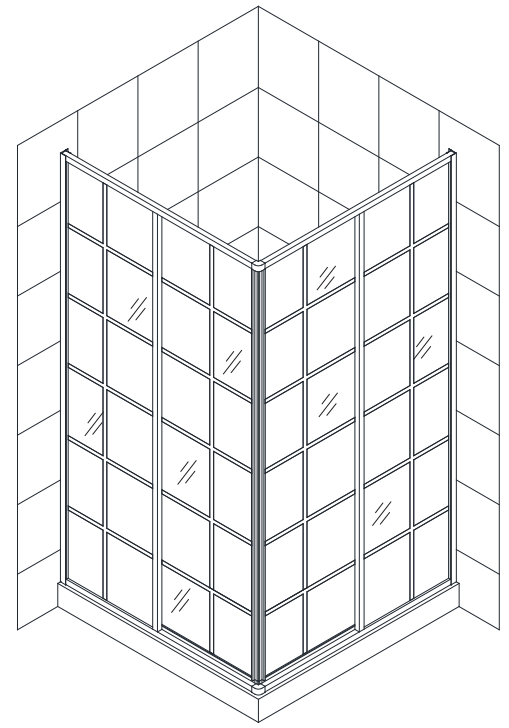
DreamLine® se réserve le droit d'altérer, de modifier ou de reconcevoir les produits à tout moment sans préavis. Veuillez vous référer à la page Web du modèle sur DreamLine.com pour les derniers dessins techniques, manuels d'installation, informations sur la garantie ou détails supplémentaires sur le produit.



Cornerview Model#  
SHEN-8134340-01 (chrome)  
SHEN-8140400-01  
SHEN-8134340-04 (nickel brossé)  
SHEN-8140400-04  
SHEN-8134340-09 (Satin noir)  
SHEN-8140400-09



French Modèle d'angle#  
SHEN-8134340-89 (Satin noir)  
SHEN-8140400-89



French Modèle d'angle#  
SHEN-8134340-00 (blanche)

Veillez revoir ce manuel dans son intégralité avant l'installation



### Questions?

Please Call **DreamLine Customer Support: 1-855-831-2126**  
Hours of Operation M-F 8AM - 7PM EST and Saturday 9AM - 5PM EST

[Support@DreamLine.com](mailto:Support@DreamLine.com)



Pour plus d'informations sur les portes de douche, les portes de baignoire et les enceintes DreamLine®, veuillez visiter **DreamLine.com**

## Table des matières

| <b>Section titre</b>  | <b>Page #</b> |
|---|---------------|
| Préparation   | 2             |
| Outils  | 3             |
| Schéma détaillé des composants de la cabine de douche           | 4             |
| Aperçu de la liste des pièces et du plan de la cabine de douche | 5             |
| Étapes d'installation   | 6-11          |
| Entretien du produit  | 12            |



Ce produit doit être installé par une personne familière avec les exigences de construction pour ce type de projet et le soin nécessaire pour l'installation et le fonctionnement en toute sécurité du produit.

# Préparation

1. Avant l'installation, examinez toutes les boîtes et tous les emballages pour détecter les dommages dus au transport et comparez le nombre de pièces avec le bordereau d'expédition. Après avoir ouvert toutes les boîtes et emballages, lisez attentivement cette introduction. Vérifiez que toutes les pièces nécessaires sont incluses dans l'emballage en cochant les composants sur le "Schéma détaillé des composants de la porte de douche". Si l'appareil a été endommagé, présente un défaut de finition ou des pièces manquantes, veuillez contacter notre service clientèle dans les 3 jours ouvrables suivant la date de livraison. Veuillez noter que DreamLine® ne remplacera pas gratuitement les produits endommagés ou les pièces manquantes après 3 jours ouvrables ou si le produit a été installé. Contactez DreamLine® si vous avez des questions et veuillez fournir un numéro de commande, un nom de travail ou une autre preuve d'achat pour aider à identifier la commande d'origine.

**2. Veuillez noter que vous devriez consulter vos codes du bâtiment locaux pour toute question sur les normes de conformité d'installation. Les codes de construction et de plomberie peuvent varier selon l'emplacement, et DreamLine® n'est pas responsable des normes de conformité au code pour votre projet et n'acceptera aucun retour.**

3. Si cet appareil doit être installé dans une nouvelle construction, veuillez installer toute la plomberie et le drainage requis avant d'installer la douche. Utilisez un plombier compétent et agréé (si requis par le code local) pour toute installation de plomberie

4. Assurez-vous qu'avant de commencer l'installation, les surfaces sont nivelées et solides et pourront supporter le poids total de l'unité. Assurez-vous également que les murs sont à angle droit. Un niveau de surface d'installation irrégulier, des coins arrondis ou un angle incorrect des parois latérales entraîneront de sérieux problèmes pour votre installation. Notez que certains ajustements et perçages seront nécessaires lors du processus d'installation.

5. Protégez toutes les surfaces principales du produit pendant l'installation. Ne posez jamais le verre directement sur un sol carrelé. Laissez les protecteurs d'angle en place jusqu'à ce qu'il soit nécessaire de les retirer. Utilisez toujours un morceau de bois ou de carton pour protéger le bord inférieur et les coins du verre avant et pendant l'installation.

6. Cette unité doit être installée sur un seuil fini et contre des murs finis.

7. Ce modèle a un réglage de 1/2 po pour les conditions de mur hors d'aplomb dans les profilés muraux.

8. Ce modèle nécessite un minimum de 1" d'espace de seuil plat pour l'installation.

**9. Installation professionnelle recommandée.**



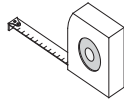
Cette enceinte est disponible avec du verre transparent comme le « Cornerview » ou avec du verre à motifs comme le « Coin français ». L'installation du modèle « Cornerview » avec verre clair sera utilisée comme exemple tout au long de ce manuel.



## Outils



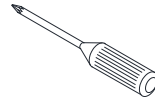
Niveau



Mètre à ruban



Crayon



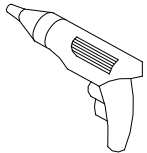
Phillips  
Tournevis



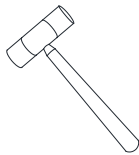
Foret  
Ø5/16"  
(8mm)



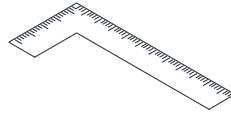
Foret  
Ø1/8"  
(3mm)



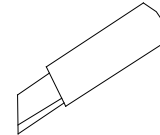
Perceuse  
électrique



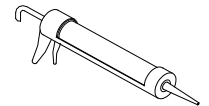
Marteau à  
tête molle



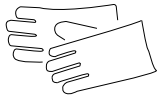
Place du  
charpentier



Couteau de  
rasoir



100% Silicone



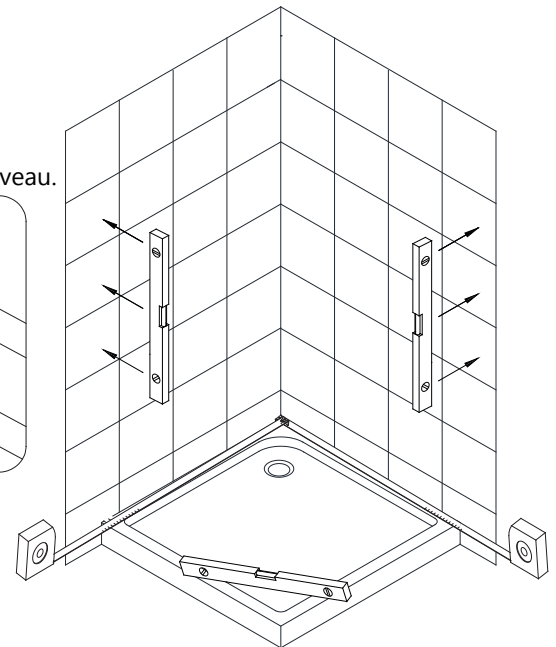
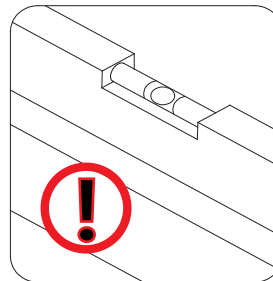
Gants de travail Lunettes de protection

**Conseil :** mesurez l'ouverture finie avant de procéder à l'installation pour vous assurer que la bonne taille de modèle a été commandée.

**Conseil :** Avant l'installation, couvrez le drain de la douche/baignoire avec du ruban adhésif pour éviter de perdre des vis ou de petites pièces.

**Conseil :** réglez l'embrayage du pistolet à vis sur un réglage bas lors de l'installation des vis et des boulons pour éviter de dénuder les têtes.

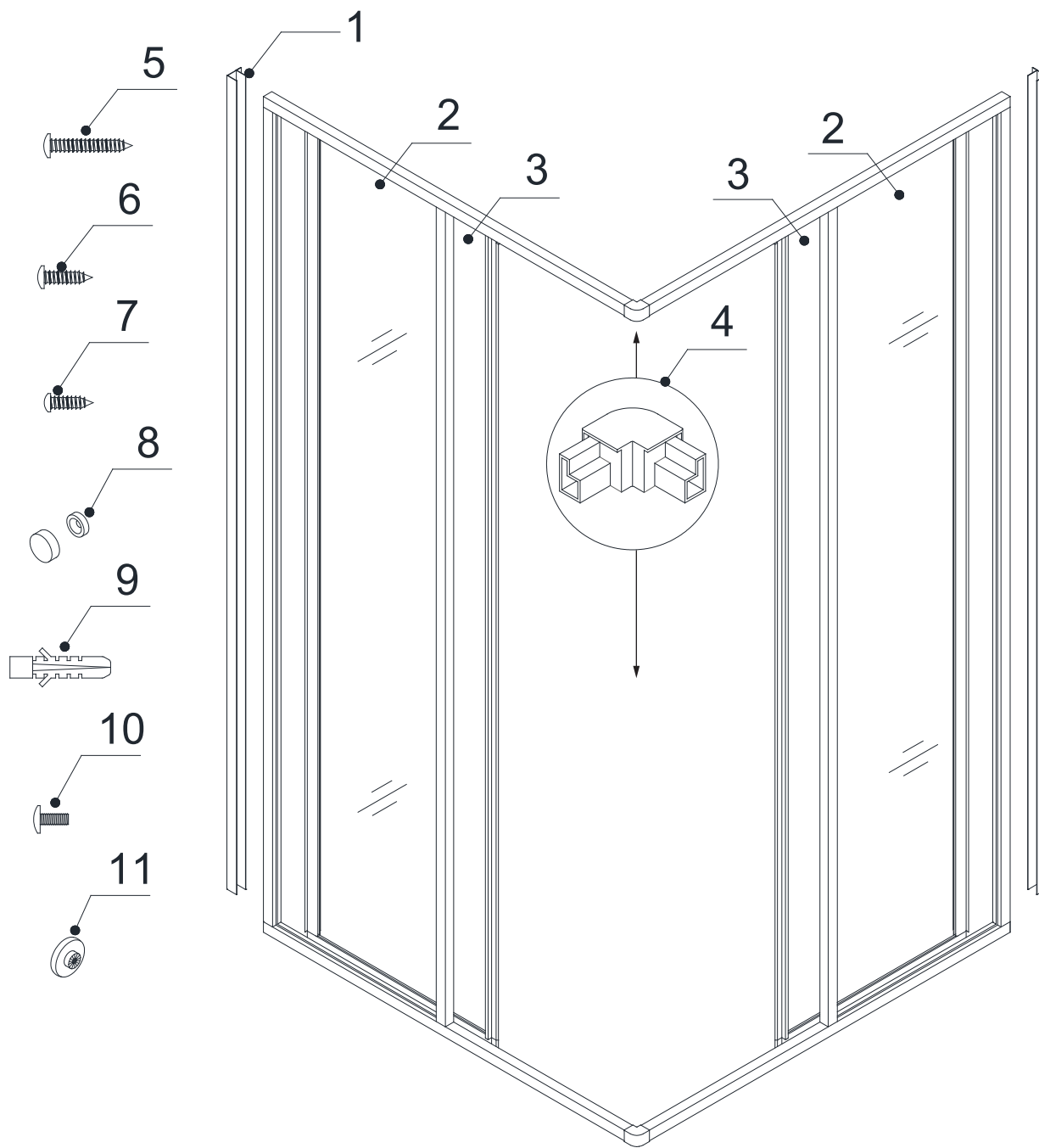
Le seuil doit être de niveau.



**REMARQUE :** Déballez soigneusement votre appareil et inspectez-le. Disposez-le et identifiez toutes les pièces en utilisant le schéma détaillé et la liste de colisage de ce manuel comme référence. Avant de jeter le carton, vérifiez s'il y a de petits sacs de quincaillerie qui pourraient être tombés au fond de la boîte. Si des pièces sont endommagées ou manquantes, veuillez contacter DreamLine® pour le remplacement. Les boîtes d'expédition peuvent contenir des pièces supplémentaires non utilisées dans la configuration de votre modèle.

**NOTE:** Conservez ces instructions d'installation pour référence future.

# Schéma détaillé des composants de la cabine de douche

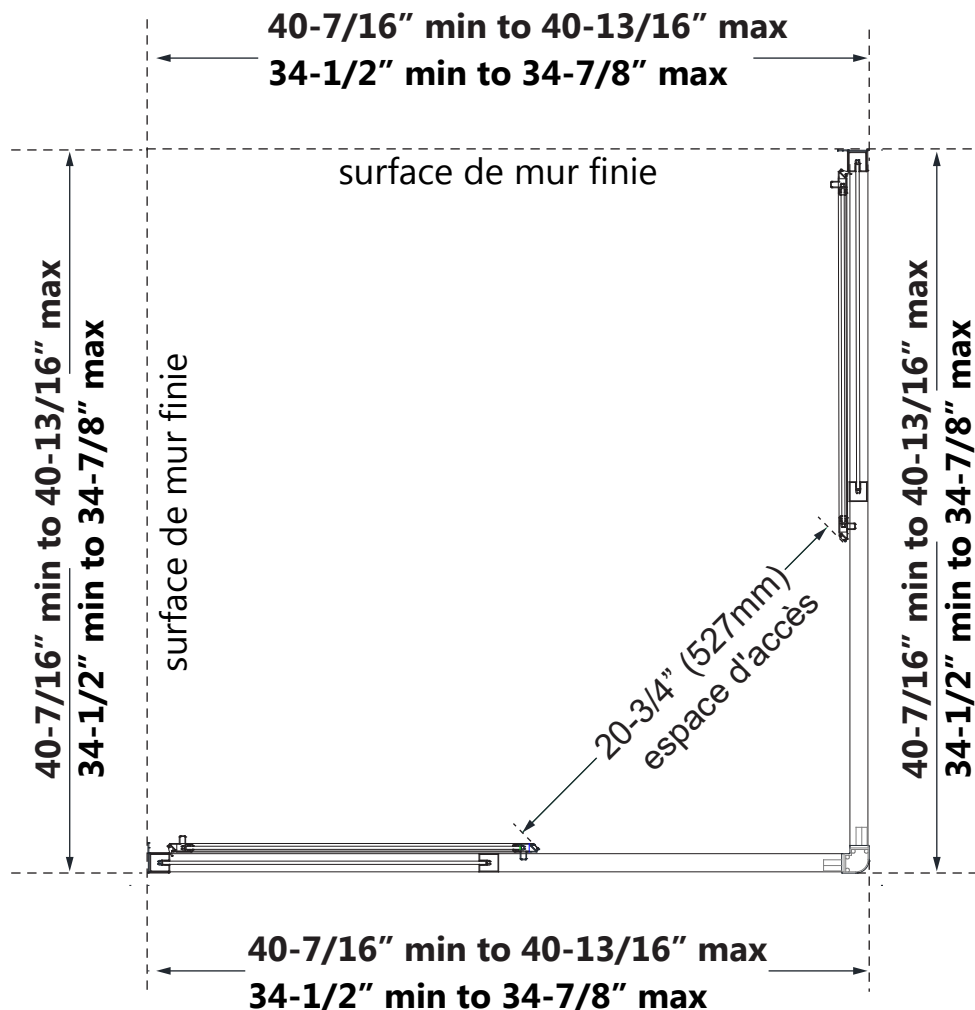


## Liste des pièces

| Partie# | LA DESCRIPTION                 | QTY  | Partie# | LA DESCRIPTION                  | QTY  |
|---------|--------------------------------|------|---------|---------------------------------|------|
| 01      | Profil mural                   | 2pcs | 07      | ST4.2x10 Vis à tête cylindrique | 4pcs |
| 02      | Assemblage de panneau de verre | 2pcs | 08      | Couvercle décoratif et rondelle | 4pcs |
| 03      | Assemblage de vitre de porte   | 2pcs | 09      | Ancrage mural                   | 8pcs |
| 04      | Connecteur ferroviaire         | 2pcs | 10      | M5x8 Verrouiller                | 8pcs |
| 05      | ST4.2x40 Vis à tête bombée     | 8pcs | 11      | Roue à rouleaux                 | 8pcs |
| 06      | ST4.2x10 Vis à tête bombée     | 4pcs |         |                                 |      |

## Aperçu du plan de cabine de douche

SHEN-8134340-## / SHEN-8140400-##



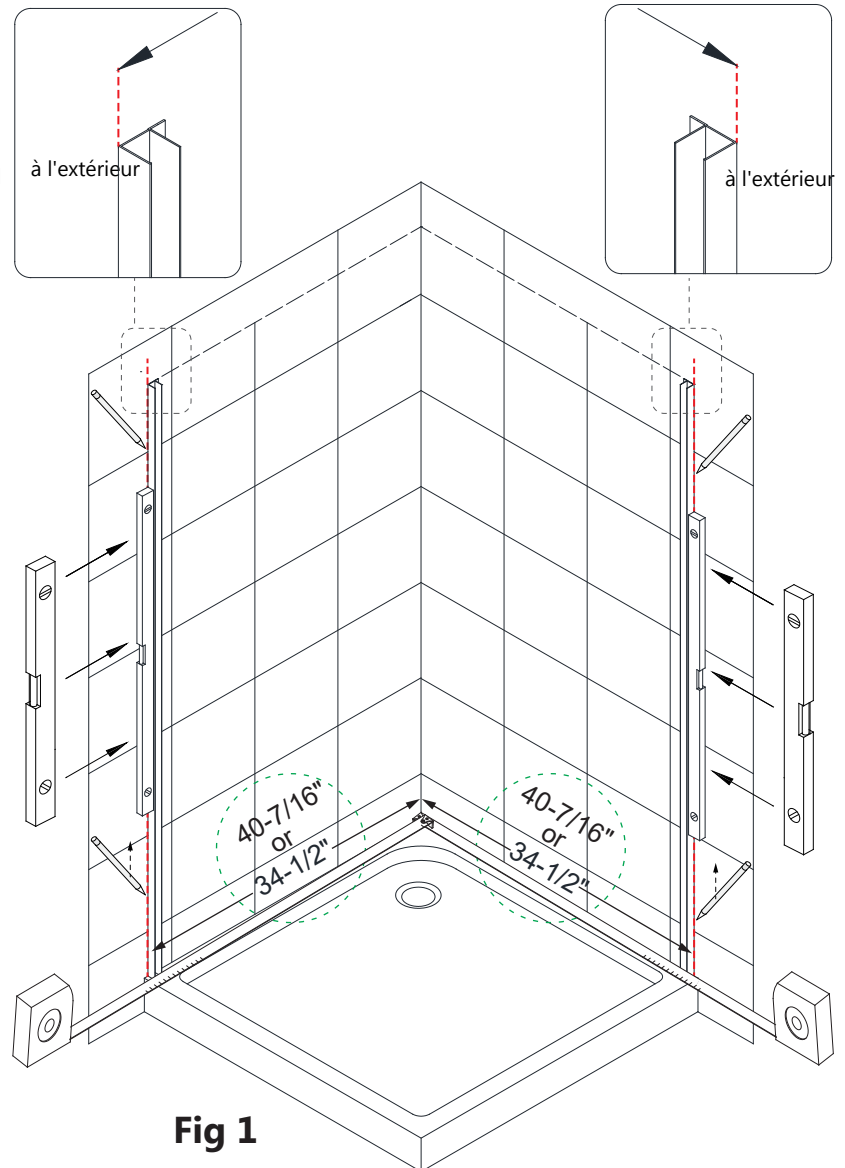
# Étapes d'installation

**1.** Placez les **profilés muraux (#01)** sur le seuil à une distance de 34-1/2" ou 40-7/16" (selon la taille du modèle). Mesurez à partir du coin fini de l'ouverture et marquez la position sur le mur au niveau du seuil. Utilisez un niveau pour aligner les **profilés muraux (#01)** verticalement et marquez le mur.

(Reportez-vous au plan de cabine de douche à la page 5 et à la **figure 1**)



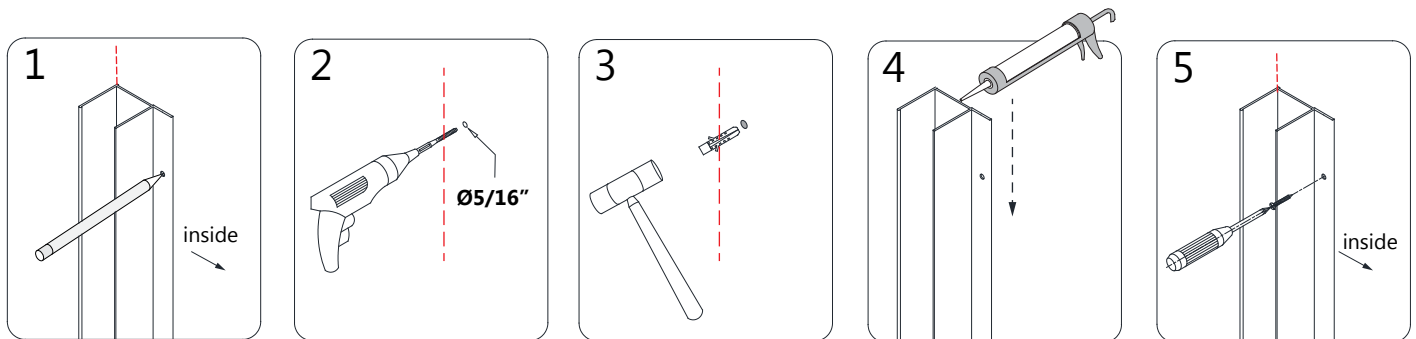
Mesurez depuis le coin fini de la douche jusqu'à l'extérieur du profilé mural au seuil et tracez un fil à plomb à partir de là.



**Fig 1**

**2.** Marquez les trous de perçage sur le mur à travers les trous pré-perçés dans les **profilés muraux (#01)**.

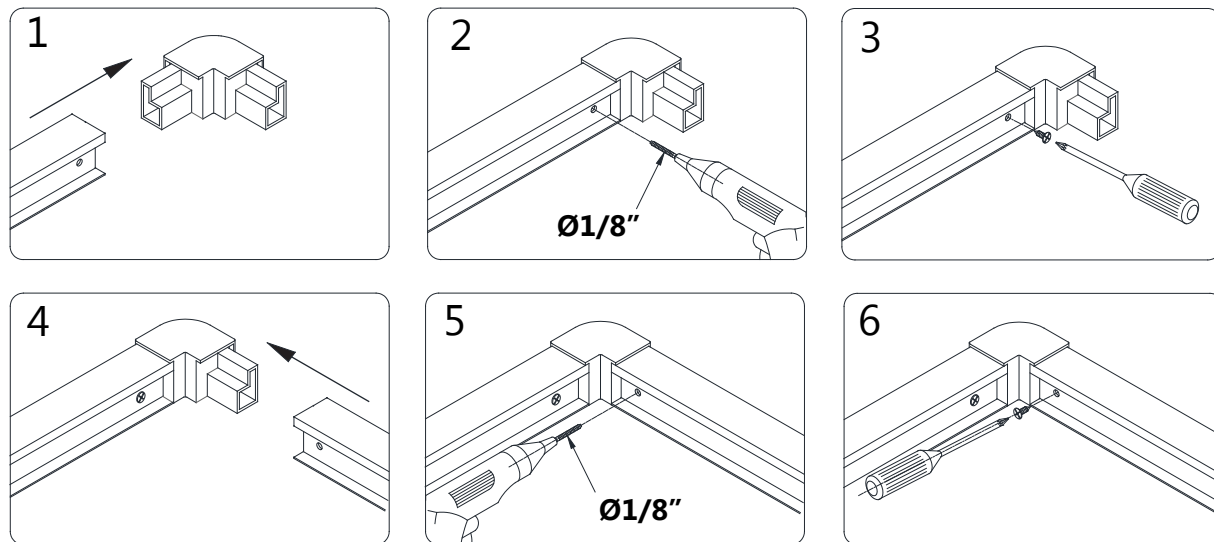
Percez les trous dans le mur à l'aide d'un foret  $\text{Ø}5/16''$  et insérez les **ancrages muraux (#09)**. Exécutez un cordon de silicone le long de la surface arrière des **profilés muraux (#01)** et autour des trous dans le mur. Fixez les **profilés muraux (n° 01)** au mur à l'aide de la vis à tête bombée **ST4,2 x 40 (n° 05)**. (**Fig 2**)



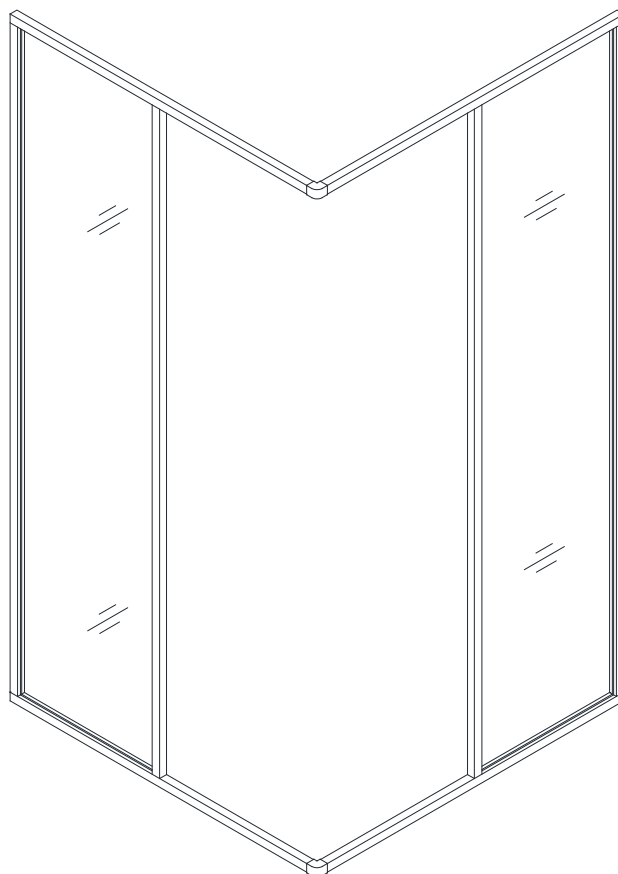
**Fig 2**

**3.** Insérez le **connecteur de rail (n° 04)** dans les rails de guidage de l'assemblage **de panneau vitré (n° 02)**. Percez un trou dans la couche extérieure du **connecteur de rail (#04)**, à travers le trou pré-percé dans les rails de guidage à **l'aide d'un foret Ø1/8"**. Fixez le connecteur de rail supérieur **et inférieur (#04)** aux rails de guidage avec les vis à **tête bombée ST4.2 × 10 (#06)**. (Fig. 3a et Fig. 3b)

**!** **REMARQUE :** Pour éviter d'endommager le connecteur de rail (n° 04), serrez mais ne serrez pas trop les vis.

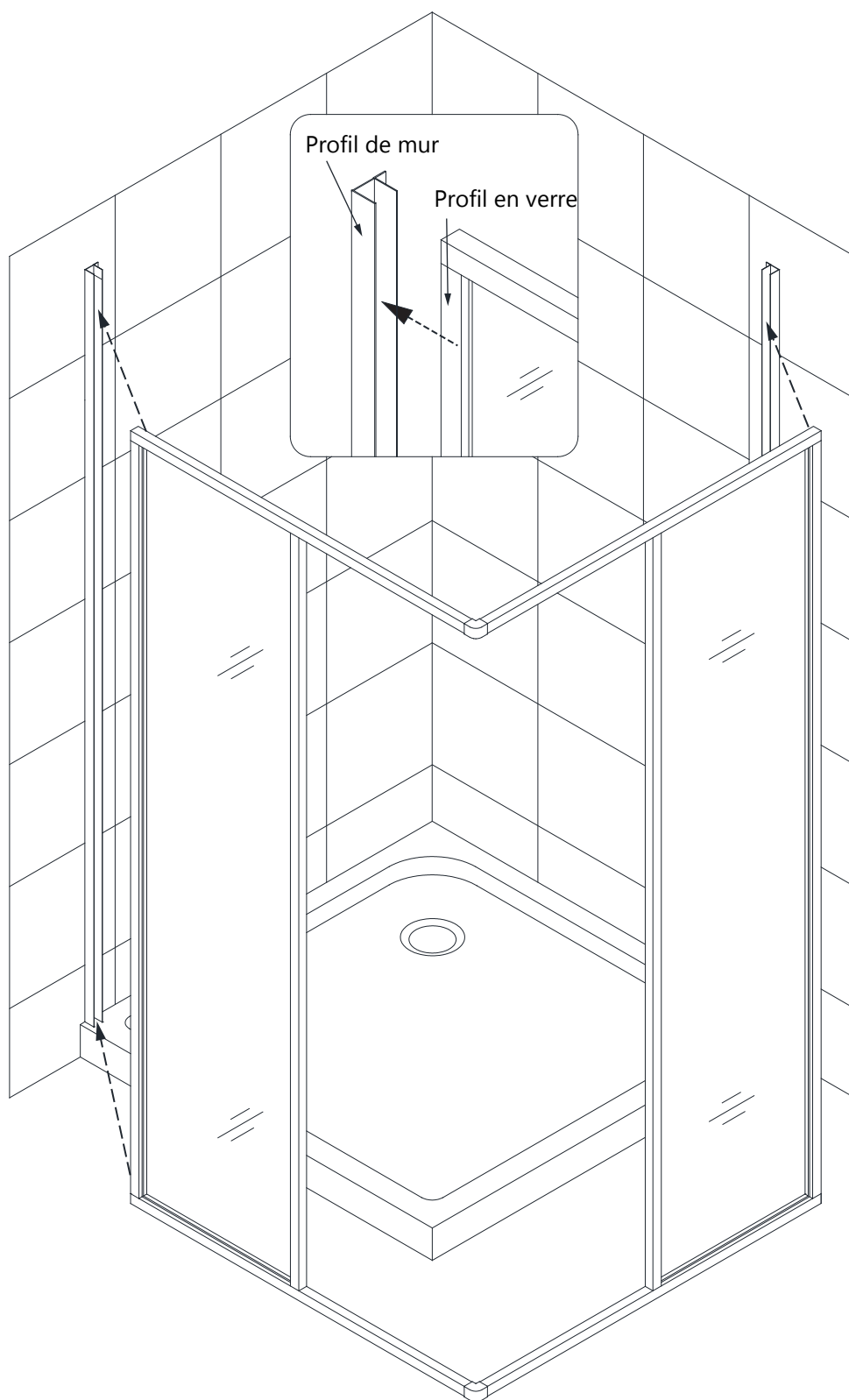


**Fig 3a**



**Fig 3b**

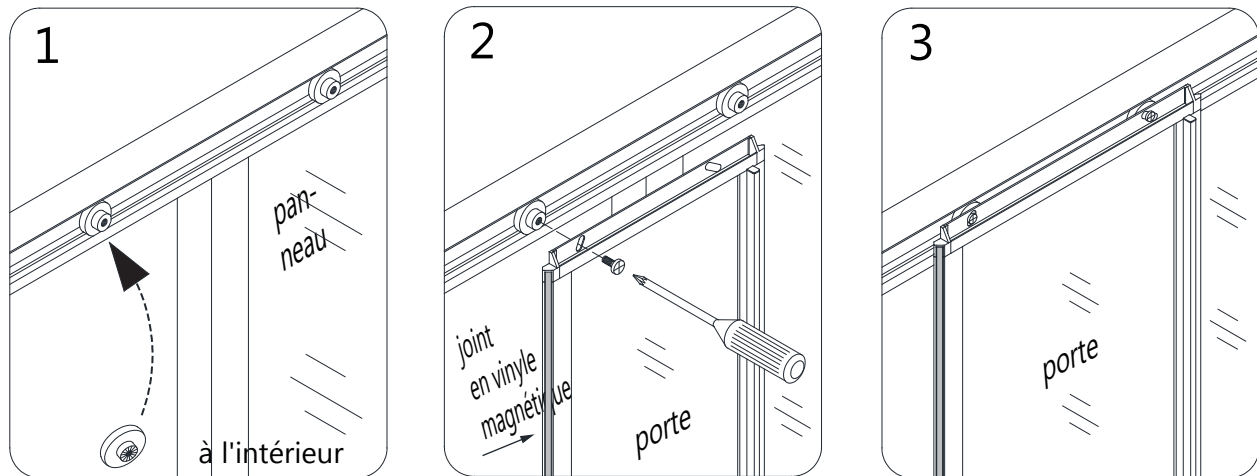
**4.** Alignez les panneaux **de verre assemblés (n° 02)** sur la base de douche et faites glisser les profilés de verre dans **les profilés muraux installés (n° 01)**. (**Fig. 4**)



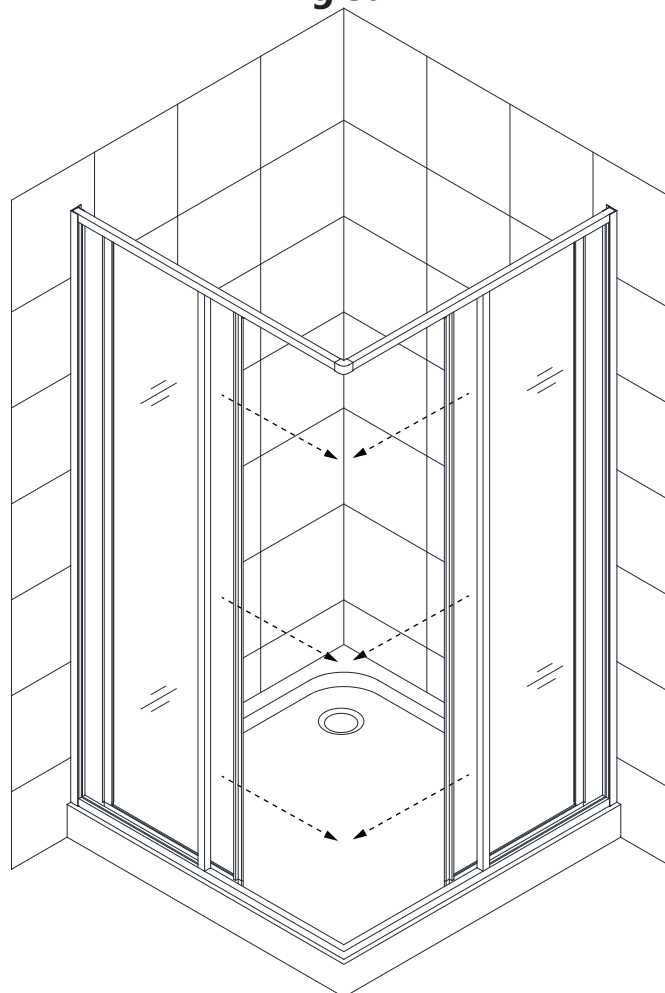
**Fig 4**

**5.** Insérez **les roulettes (#11)** dans la rainure du rail de guidage supérieur, puis fixez le **Assemblage de vitre de porte (n° 03)** aux **roulettes (n° 11)** à l'aide des boulons M5 × 8 (n° 10).

Répétez cette procédure pour fixer les assemblages **de porte vitrée (n° 03)** aux **roulettes (n° 11)** dans le rail de guidage inférieur. Assurez-vous d'installer les portes de manière à ce que les joints magnétiques en vinyle se rejoignent dans le coin. (Voir l'étape 6 pour plus de détails concernant le réglage des rouleaux.) **(Fig 5a et Fig 5b)**



**Fig 5a**



**Fig 5b**



**Testez le fonctionnement des portes pour vous assurer que les aimants sont en contact complet et créent un joint lorsqu'ils sont en position fermée.**

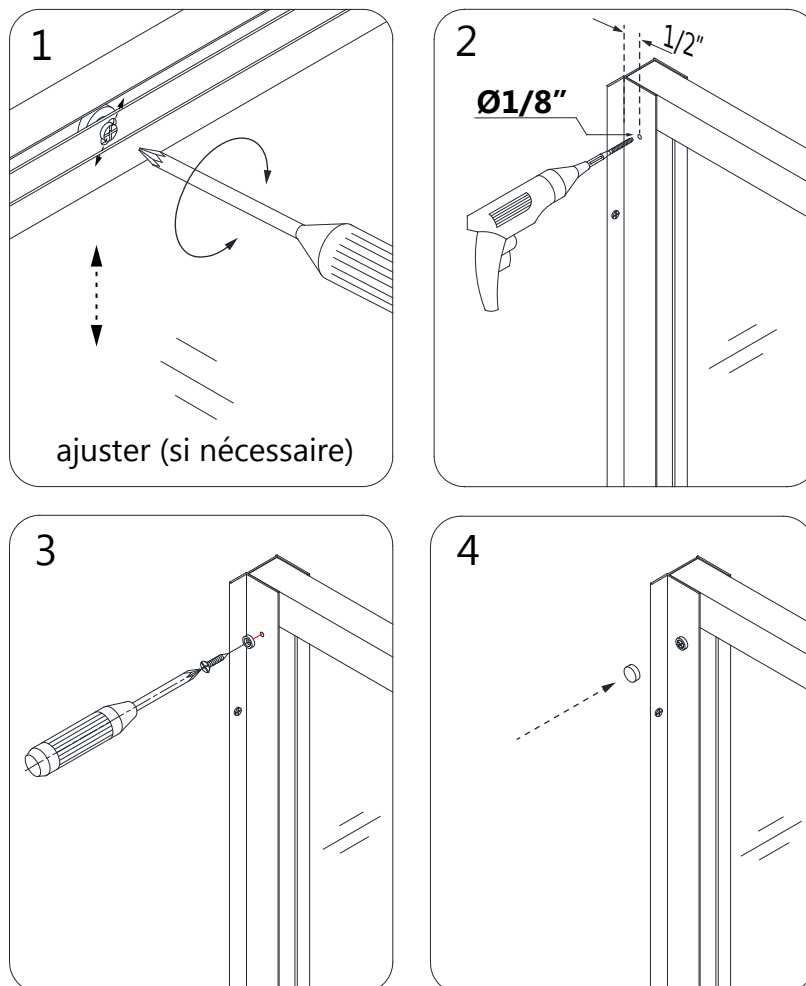
**6.** Si nécessaire, ajustez la **position des roulettes (n° 11)** dans les fentes des rails supérieur et inférieur des assemblages **de porte vitrée (n° 03)**. (Fig 6.1) Effectuez tous les ajustements finaux de l'unité assemblée **dans les profilés muraux (n° 01)** et assurez-vous que les rails inférieurs sont serrés contre le seuil.

Depuis l'intérieur de la douche, percez des trous dans la première couche du profilé mural et **du profilé de verre (Fig 6.2)** à l'aide d'un foret  $\text{\O}1/8''$ .

Fixez le profilé **de verre au profilé mural (n° 01)** à l'aide des vis à **tête cylindrique ST4,2 x 10 (n° 07)** et **des rondelles (n° 08)** et couvrez les vis et rondelles exposées avec les **couvercles décoratifs (n° 08)**. (Fig. 6)



**REMARQUE : Ne percez pas les profils partout, seulement à travers la première couche.**



**Fig 6**

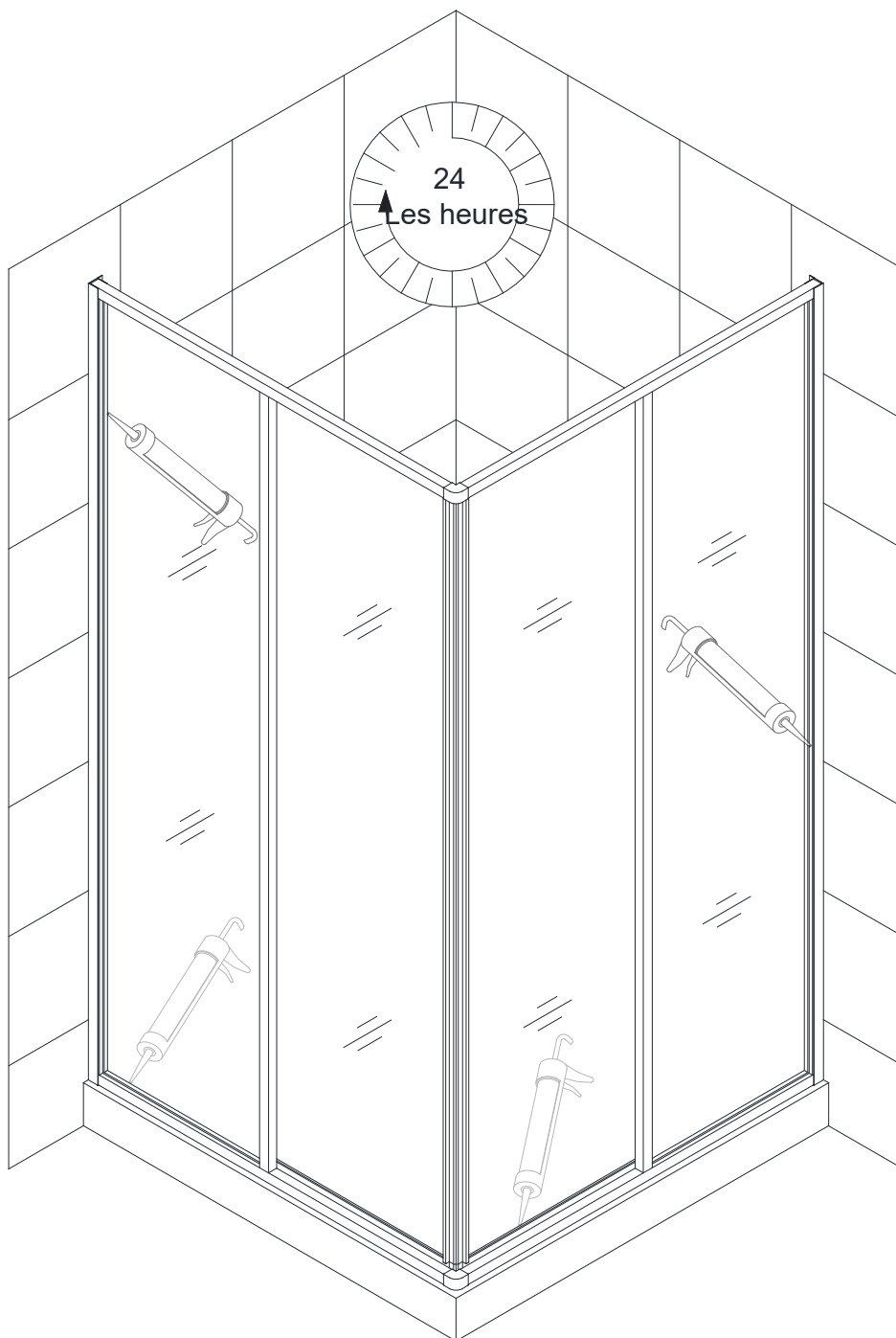


**7.** Utilisez un silicone résistant à la moisissure de bonne qualité pour sceller les connexions entre les profilés muraux et les murs, et là où le rail de guidage inférieur rencontre le seuil. **(Fig 7)**

**REMARQUE :** Les surfaces doivent être propres et exemptes de débris avant d'appliquer le silicone.



**Attendez 24 heures pour que le silicone durcisse avant d'utiliser la douche.**



**Fig 7**

## Entretien du produit

**BASES et MURS DE FOND :** Pour assurer une longue durée de vie à vos murs de fond en acrylique, essuyez-les après chaque utilisation avec un chiffon doux. Pour nettoyer les parois arrière en acrylique, utilisez des sprays non abrasifs ou des nettoyeurs à base de crème. Évitez l'utilisation de nettoyeurs en aérosol. N'utilisez jamais de nettoyeurs abrasifs, de brosses métalliques ou de grattoirs qui pourraient rayer ou ternir la surface.

**VERRE :** Pour assurer une longue durée de vie à vos produits de douche en verre, essuyez-les après chaque utilisation avec un chiffon doux. Rincez et essuyez le verre à l'aide d'un chiffon doux ou d'une raclette pour éviter l'accumulation de savon et les taches d'eau (l'eau dure peut attaquer la surface du verre avec le temps si elle sèche). Pour éviter de rayer la surface : n'utilisez jamais de nettoyeurs abrasifs ou de produits de nettoyage contenant des agents abrasifs. N'utilisez jamais de brosses à poils ou d'éponges abrasives qui pourraient rayer la surface.

**QUINCAILLERIE :** Pour assurer une finition durable, essuyez les pièces métalliques après chaque utilisation avec un chiffon doux. N'utilisez pas de nettoyeurs abrasifs ou de produits de nettoyage contenant de l'ammoniac, de l'eau de Javel ou de l'acide. En cas d'utilisation accidentelle, rincez la surface dès que possible pour éviter d'endommager la finition (écaillage ou corrosion). Après avoir nettoyé les finitions polies, rincez abondamment et essuyez avec un chiffon doux. Nettoyez les surfaces en acier inoxydable au moins une fois par semaine. Lorsque vous appliquez un nettoyeur ou un polissage pour acier inoxydable sur de la quincaillerie en acier inoxydable, travaillez dans le sens (et non en travers) du grain. N'utilisez jamais d'éponge ou de chiffon abrasif, de laine d'acier ou de brosse métallique car ils pourraient rayer les surfaces de façon permanente.

**REMARQUE :** Pour optimiser la durée de vie de votre porte, il est important d'inspecter régulièrement la vitre et toute la quincaillerie pour déceler un mauvais alignement, une bonne fixation et/ou des dommages. Contactez DreamLine® pour toute question ou préoccupation.

**Les portes et enceintes de douche DreamLine® sont conçues pour ne pas fuir lorsqu'elles sont installées correctement et que le débit d'eau n'est pas dirigé directement vers les joints en vinyle.**

### Liste de contrôle d'entretien

- Inspectez périodiquement les galets et resserrez-les si nécessaire

## REMARQUES



**REMARQUES**





TEL: 866-731-2244  
FAX: 866-857-3638  
DREAMLINE.COM

Pour plus d'informations sur les portes et enceintes de douche DreamLine®, veuillez visiter **DreamLine.com**