

# TOTO

## LAVABO VAISSEAU

1.

Placez le gabarit au dessus du comptoir et  
rotégez le avec un ruban.

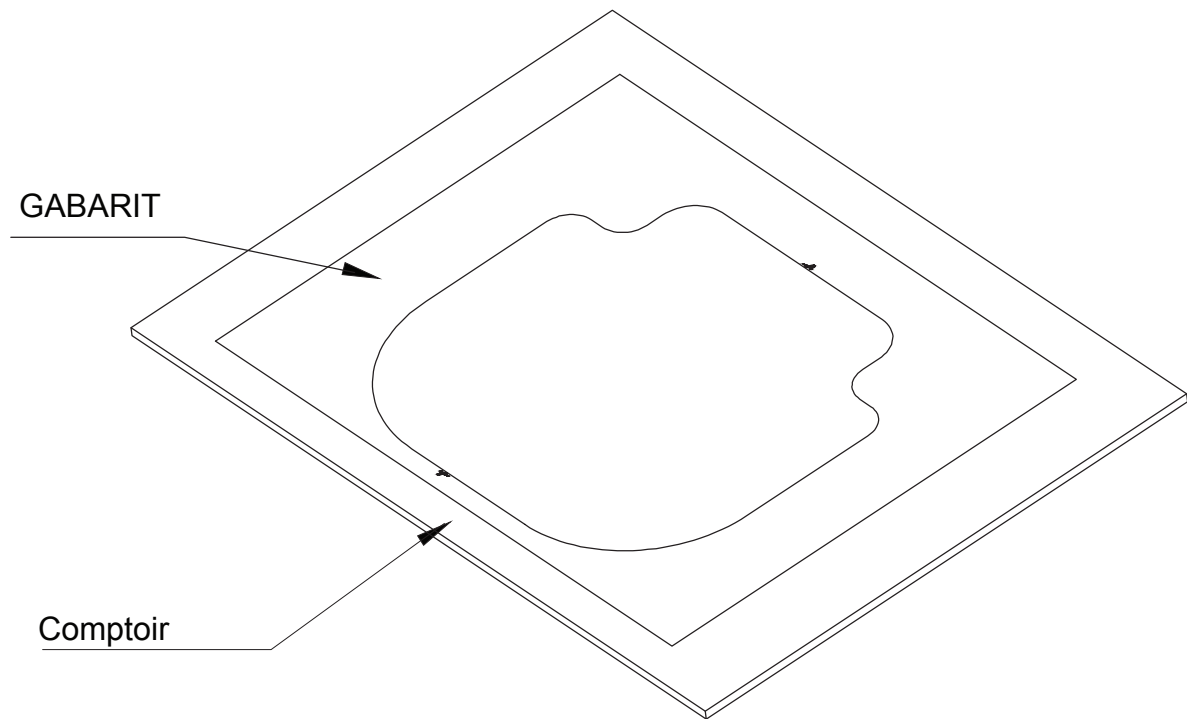

2.

Découpez le gabarit suivant l'intérieur de la ligne de coupe.

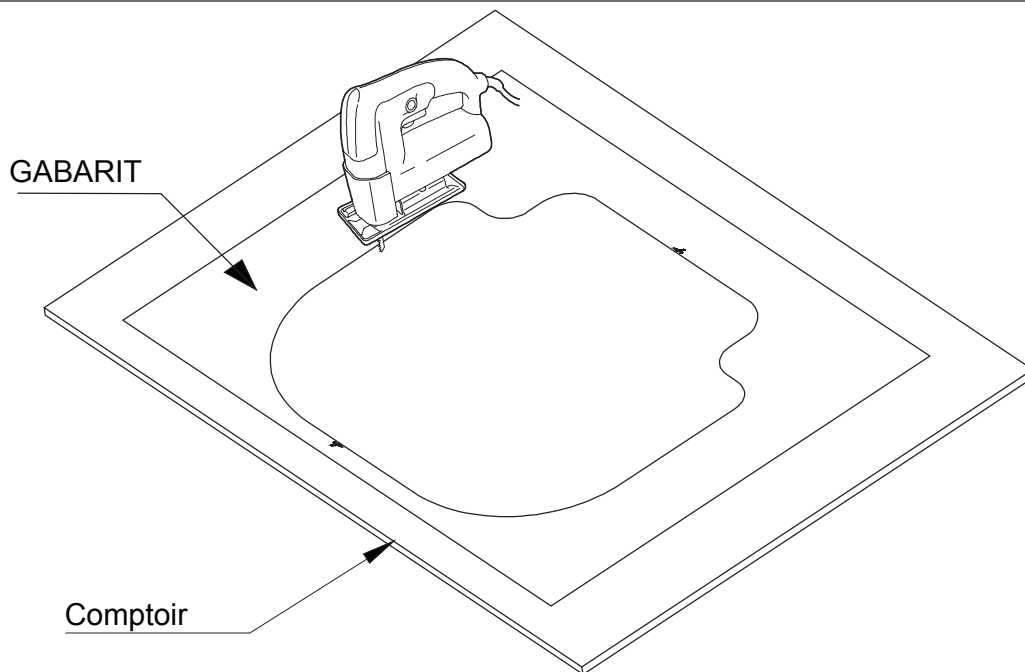

3.

Appliquez un cordon d'un adhésif d'étanchéité sur la surface inférieure du lavabo. Reportez-vous aux illustrations.

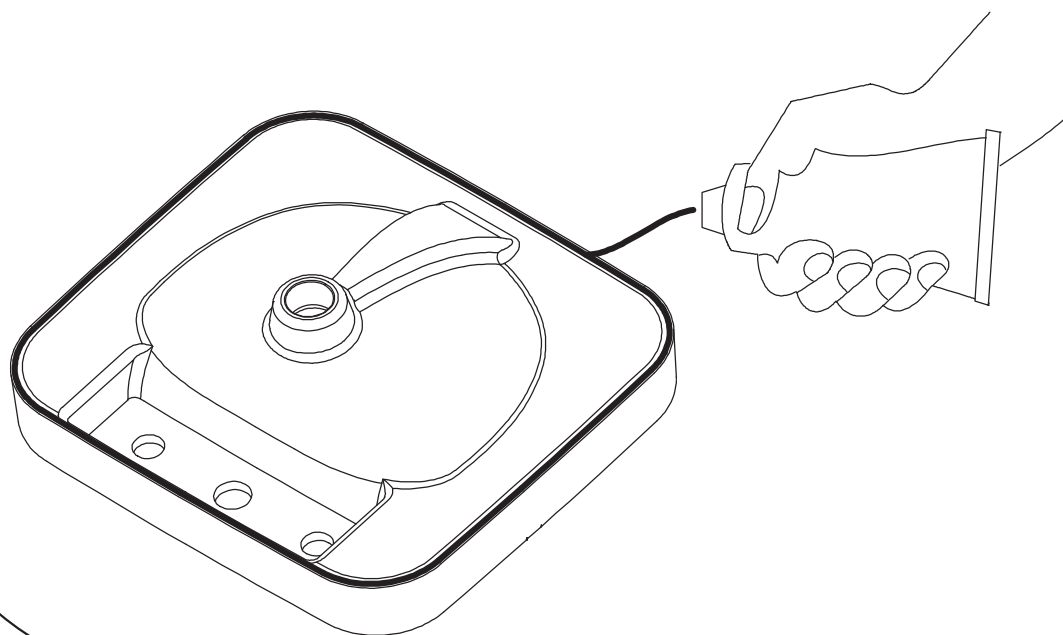

4.

Installez avec précaution le lavabo sur le plan de tre  
Appuyez légèrement sur le lavabo pour mettre en  
l'adhésif d'étanchéité.  
Laissez sécher l'adhésif selon les instructions du  
fabricant.  
Finissez d'installer le robinet et l'écoulement.  
Faites couler de l'eau dans le lavabo et recherchez  
d'éventuelles fuites.

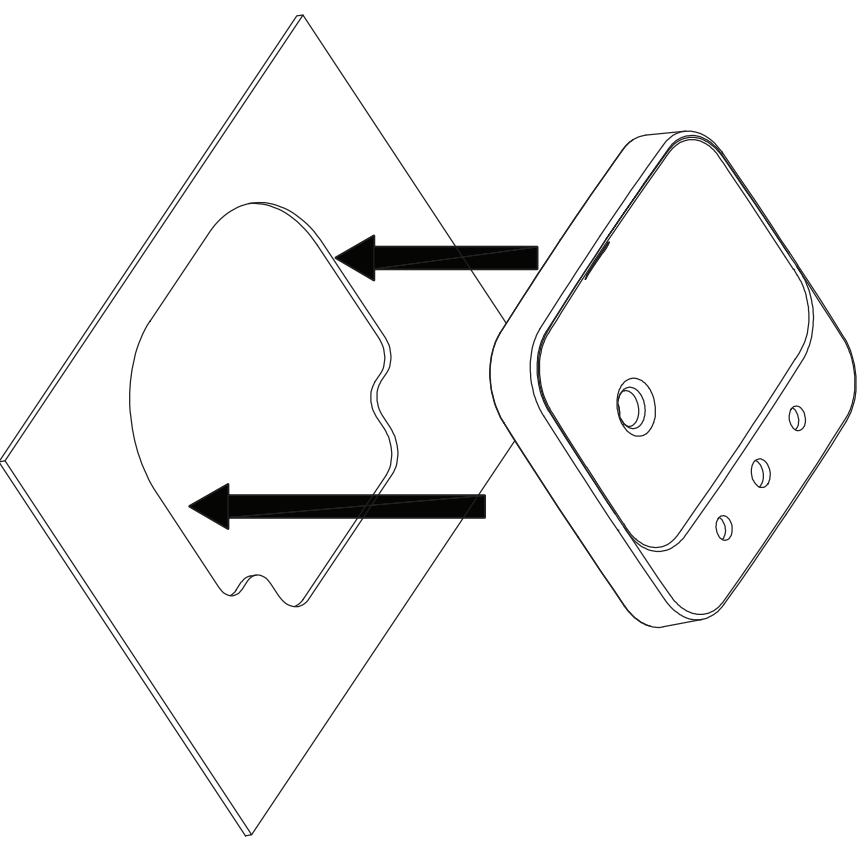

5.

Appliquer du mastic souple étanche entre le lavabo et le comptoir.

