

*For illustration only. Your model may be different.

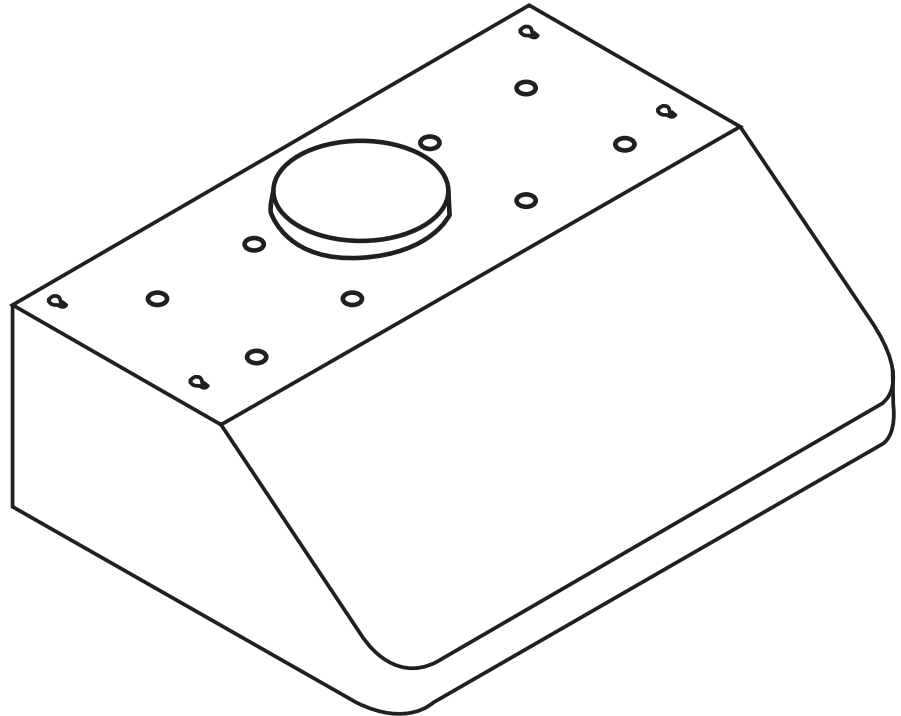
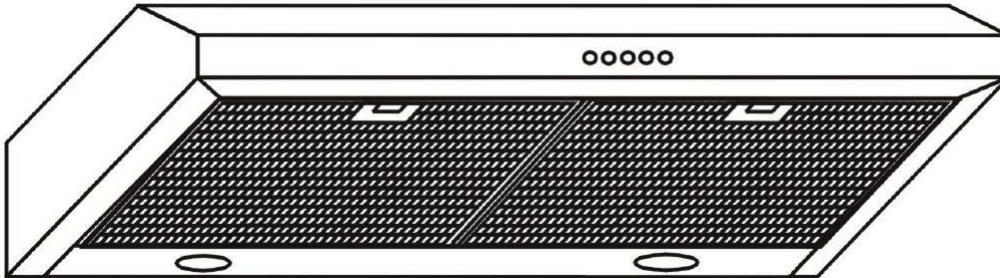

Turin La Como (TU005S-C30)
Turin Parma (TU11222B-C30)
Turin Special Edition (TU19067S-CXX)
Turin Strada (TU12638S-C30E)
Turin Swift (TU19239W-C30)
Turin Swift II (TU19239S-C30)
Turin Swift II Electronic Black (TU19239B-C30E)
Turin Swift Pro (TU17180S-C30)
Turin Swift Pro Electronic (TU17180S-C30E)

⚠ INTENDED FOR DOMESTIC COOKING ONLY ⚠

READ AND SAVE THESE INSTRUCTIONS

**For additional information or support visit
www.myturin.com**



Read all Instructions before Installing and operating this appliance



WARNING

TO REDUCE THE RISK OF FIRE, ELECTRIC SHOCK OR INJURY TO PERSONS, OBSERVE THE FOLLOWING:

1. Use only metal duct and this unit **MUST** be grounded.
2. Sufficient air is needed for proper combustion and exhausting of gases through the duct to prevent back drafting.
3. When cutting or drilling into wall or ceiling, be careful not to damage electrical wiring or other hidden utilities.
4. All electrical wiring must be properly installed, insulated and grounded.
5. Old duct work should be cleaned or replaced if necessary to avoid the possibility of a grease fire.
6. Check all joints on duct work to insure proper connection and all joints should be properly taped.
7. Use this unit only in the manner intended by the manufacturer. If you have questions, contact the vendor.
8. For general ventilating use only. **DO NOT** use to exhaust hazardous or explosive materials and vapors.
9. The combustion air flow needed for safe operation of fuel-burning equipment may be affected by this unit's operation. Follow the heating equipment manufacturer's guideline and safety standards such as those published by the National Fire Protection Association (NFPA), the American Society of Heating, Refrigeration and Air Conditioning Engineers (ASHRAE), and the local code authorities.
10. Before servicing or cleaning unit, switch power **OFF** at service panel and lock service panel to prevent power from being switched **ON** accidentally.
11. Clean grease laden surfaces frequently. To reduce the risk of fire and to disperse air properly, make sure to vent air outside. **DO NOT** vent exhaust into spaces between walls, crawl spaces, ceiling, attics or garages.
12. Ducted fans **MUST** always be vented to the outdoors.

WARNING

TO REDUCE THE RISK OF A RANGE TOP GREASE FIRE:

1. Keep all fan, baffle, spaces, filter, grease tunnel, oil container and grease-laden surfaces clean. Grease should not be allowed to accumulate on fan, baffle, spaces, filter, grease tunnel and oil container.
2. Always turn range hood **ON** when cooking at high heat or when cooking flaming foods.
3. Use high settings on cooking range only when necessary.
4. Never leave surface units unattended at high settings. Boil overs cause smoking and greasy spillovers that may ignite. Heat oils slowly on low or medium settings.
5. Clean ventilating fan frequently.
6. Always use appropriate cookware and utensils size.
7. Always use cookware appropriate for the size of the surface element.

WARNING

TO REDUCE THE RISK OF INJURY TO PERSONS IN THE EVENT OF A RANGE TOP GREASE FIRE, OBSERVE THE FOLLOWING:

1. **SMOTHER FLAMES** with a close-fitting lid, cookie sheet, or metal tray, then turn **OFF** the burner. **BE CAREFUL TO PREVENT BURNS. NEVER PICK UP A FLAMING PAN**—you may be burned. **KEEP FLAMMABLE OR COMBUSTIBLE MATERIAL AWAY FROM FLAMES.** If the flames **DO NOT** go out immediately, **EVACUATE AND CALL THE FIRE DEPARTMENT** or dial your local emergency services immediately.
2. **DO NOT USE WATER**, including wet dishcloths or towels—a violent steam explosion will result.
3. Use an extinguisher **ONLY** if:
 - a) You know you have a Class A, B, C extinguisher, and you already know how to operate it.
 - b) The fire is small and contained in the area where it started.
 - c) The fire department has been called.
 - d) You can fight the fire with your back to an exit.

CAUTION

1. For indoor use only.
2. The installation in this manual is intended for qualified installers, service technicians or persons with similar qualified background. Installation and electrical wiring must be done by qualified professionals and in accordance with all applicable codes and standards including fire-rated construction.
3. **DO NOT** attempt to install this appliance yourself. Injury could result from installing the unit due to lack of appropriate electrical and technical background.
4. Range hood may have very sharp edges; please wear protective gloves if it is necessary to remove any parts for installing, cleaning or servicing.
5. Activating any switch **ON** before completing installation may cause ignition or an explosion.
6. Due to the size and weight of this range hood, two person installation is recommended.
7. Please read specification label on product for further information and requirements.

WARNING

The manufacturer and/or distributor/reseller declines all responsibility in the event of failure to observe the instructions given here for installation, maintenance and suitable use of the product. The manufacturer and/or distributor/reseller further declines all responsibility for injury due to negligence and the warranty of the unit automatically expires due to improper maintenance. The manufacturer and/or distributor/reseller will not be held responsible for any damages to personal property or real estate or any body injuries whether caused directly or indirectly by the range hood.

TABLE OF CONTENTS

1. Tools needed.....	3	9. Range hood operation.....	11
2. Parts supplied	4	10. Troubleshooting	14
3. Venting Requirements / Height & Clearances .	5	11. Use and care information	15
4. Calculating vent system length	6	12. Replacing the filter	16
5. Venting methods.....	7	13. Replacing the light bulb	16
6. Electrical requirements	8	14. Warranty	17
7. Preparation	9	15. Specifications	18
8. Installation.....	10		

1. Tools needed

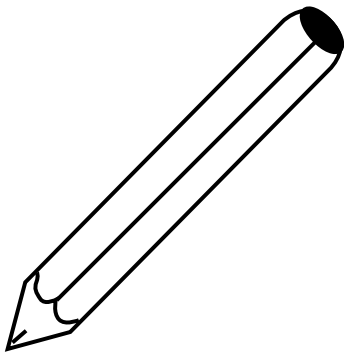

Marker or pencil

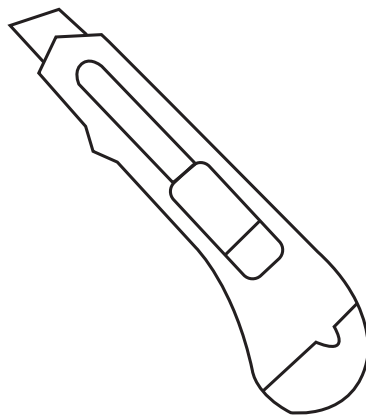

Utility knife

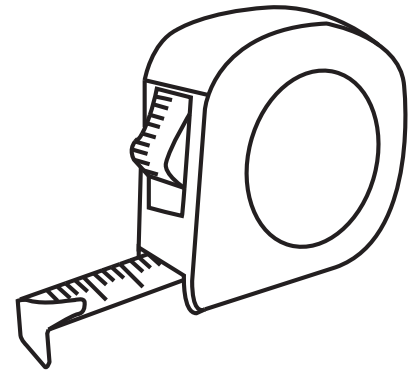

Measuring Tape

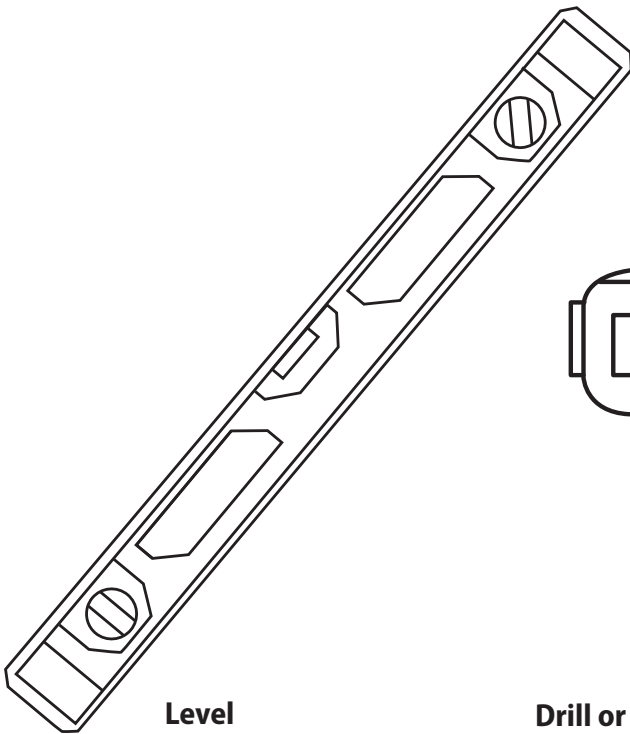

Level

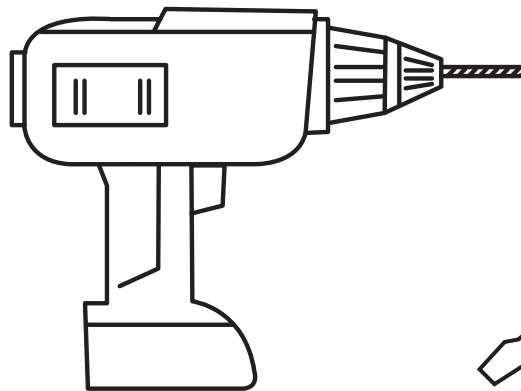

Drill or powered screwdriver

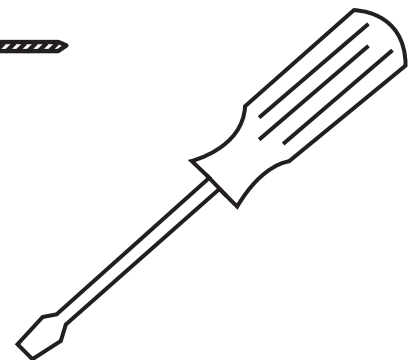

Flat-head screwdriver

2. Parts supplied

WARNING

Before proceeding to the installation, check the contents of the box. If items are missing or damaged, please contact us form at www.myturin.com

WARNING

Appearance flaws of the unit found after installation and not affecting hood performance are not covered under by the warranty.

If your model is:

Turin La Como (TU005S-C30)
Turin Swift (TU19239W-C30)
Turin Swift II (TU19239S-C30)
Turin Swift II Electronic Black (TU19239B-C30E)
Turin Swift Pro (TU17180S-C30)
Turin Swift Pro Electronic (TU17180S-C30E)

Make sure that the following items are included:

- Hood
- Rectangular Exhaust/Vent Adapter
- Grease filter(s) (type and quantity vary depending on the model)
- Installation instructions
- Separate parts bag (mounting screws only)
- Damper (may vary with model)

Parts sold separately:

- Flexible duct tube
- Elbows, wall and roof caps.

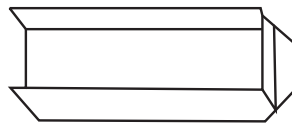
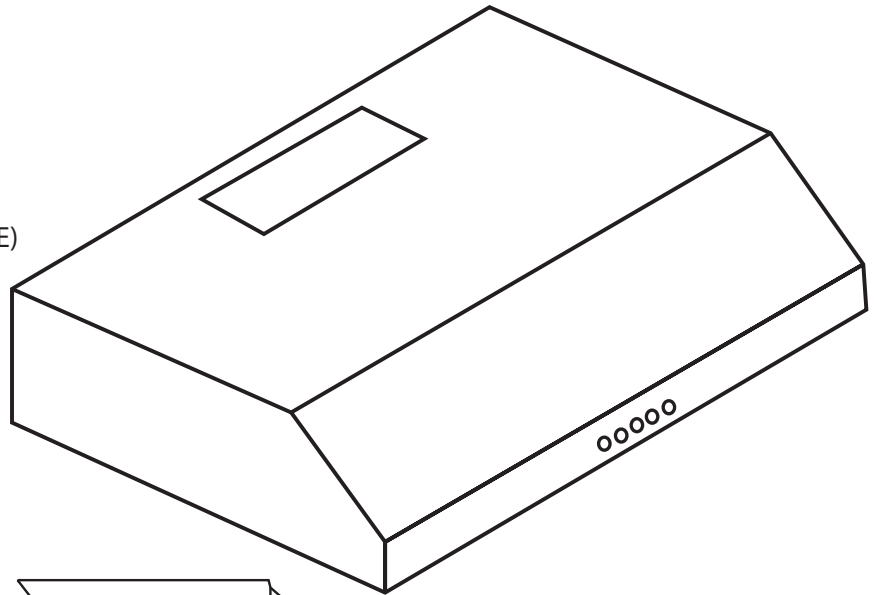

Rectangular Exhaust/Vent Adapter
(for vertical or horizontal mounting)

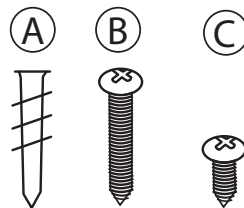

A - 4 x Mounting screws for sheet rock
B - 4 x Mounting screws
C - 4 x Screws for attaching Exhaust /Vent Adapter (pre-installed)

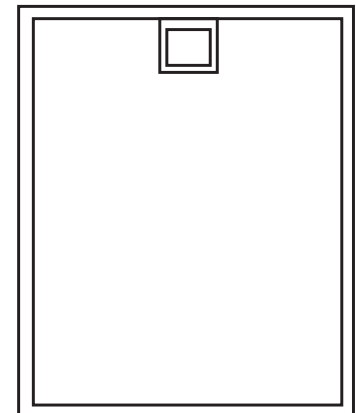

2 Filters Pre mounted
(type depends on model)



Damper
(may vary with model)

If your model is:

- Turin Parma (TU11222B-C30)
- Turin Special Edition (TU19067S-CXX)
- Turin Strada (TU12638S-C30E)

Make sure that the following items are included:

- Hood
- Baffle type grease filter(s)
(3 if your model is 30 or 36 inches wide, 4 if your model is 48 inches)
- Waste Oil Container
- Installation instructions
- Separate parts bag (mounting screws)

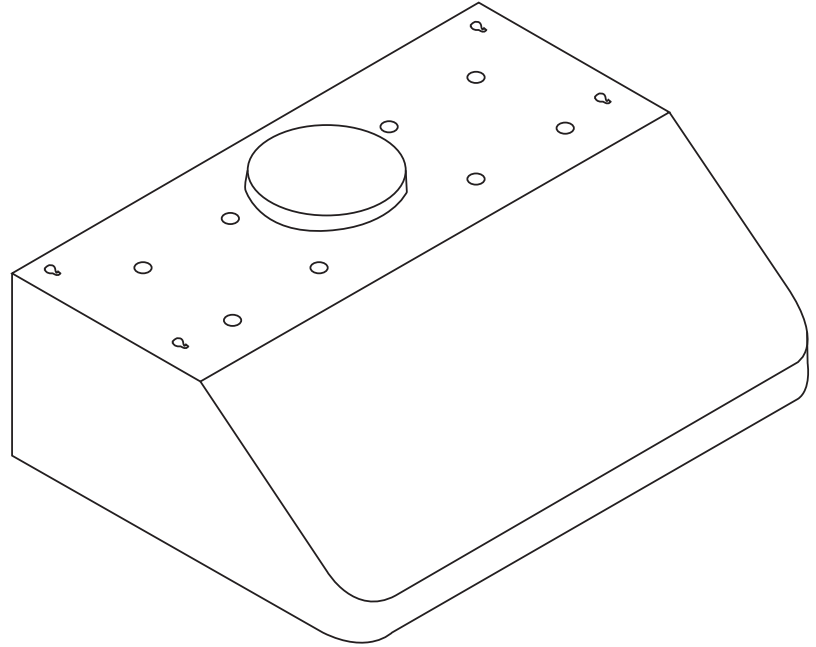

Parts sold separately:

- Flexible duct tube
- Elbows, wall and roof caps.

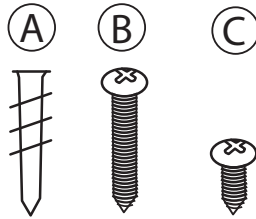

- A - 4 x Mounting screws for sheet rock
- B - 4 x Mounting screws
- C - 6 x Screws for attaching Exhaust /Vent Adapter (pre-installed)

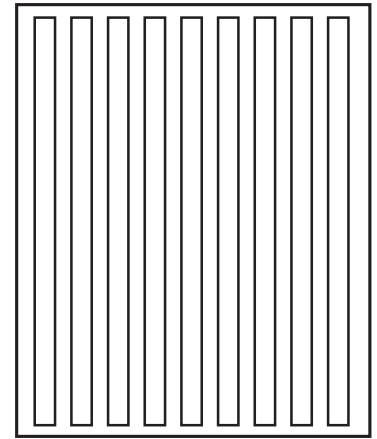

3 or 4 Baffle Filters Pre-mounted

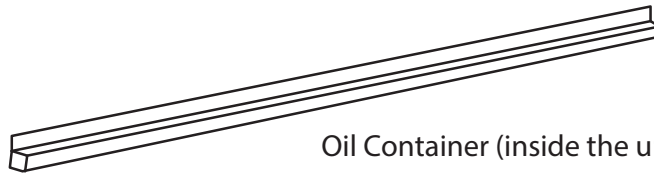

Oil Container (inside the unit)

3. Venting Requirements / Height & Clearance

- Vent system must terminate outside (roof or side wall).
- DO NOT terminate the vent system in an attic or other enclosed area.
- DO NOT use 4 inches (10.2 cm) laundry-type wall caps.
- Use metal/aluminum vent only. Rigid metal/ aluminum vent is recommended.
- DO NOT use plastic vent.
- Always keep the duct clean to ensure proper airflow.
- Calculate the following figures before installation:
 1. Distance from the floor to the ceiling.
 2. Distance between the floor to the countertop/stove - 28 to 31 inches (71 - 79 cm) is recommended for electric cooktops or 30 to 36 inches (76 - 90 cm) is recommended for gas cooktops (600 CFM and more only).
 3. Distance between the countertop/stove to the range hood.
 4. Height of hood and duct cover.

For the most efficient & quiet operation:

- A distance of 28 to 31 inches (71 - 79 cm) is recommended for electric cooktops.
- It is recommended that the range hood be vented vertically through the roof through 6 inches (15 cm) or larger round metal/aluminum vent work *for the Turin La Como (TU005S-C30), Turin Swift (TU19239W-C30), Turin Swift II (TU19239S-C30), Turin Swift II Electronic Black (TU19239B-C30E), Turin Swift Pro (TU17180S-C30), Turin Swift Pro Electronic (TU17180S-C30E)*
- It is recommended that the range hood be vented vertically through the roof through 8 inches (20.3 cm) or larger round metal/aluminum vent work *for the Turin Parma (TU11222B-C30), Turin Special Edition (TU19067S-CXX), Turin Strada (TU12638S-C30E)*
- The size of the vent should be uniform.
- Use no more than three 90° elbows.
- Make sure there is a minimum of 24 inches (61 cm) of straight vent between the elbows if more than one elbow is used.
- DO NOT install two elbows together.
- The length of vent system and number of elbows should be kept to a minimum to provide efficient performance.
- The vent system must have a damper. If roof or wall cap has a damper, DO NOT use damper (if supplied) on top of the range hood.
- Use silver tape or duct tape to seal all joints in the vent system.
- Use caulking to seal exterior wall or roof opening around the cap.

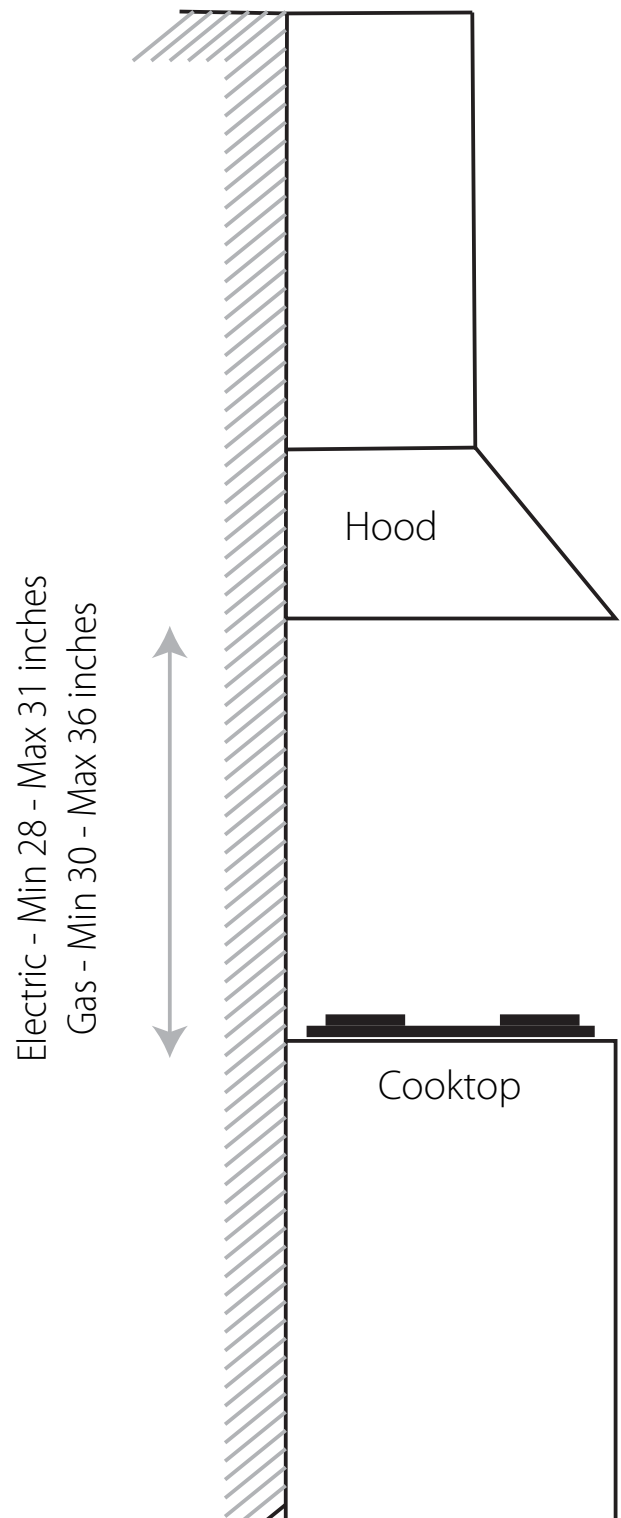

IMPORTANT:

- A minimum of 6 inch round (standard for this range hood) or 3-1/4 x 10" rectangular duct (purchased separately) must be used to maintain maximum airflow efficiency for **Turin La Como and Swift models.**
- A minimum of 8 inch round (standard for this range hood) must be used to maintain maximum airflow efficiency for Turin Parma, Special Edition and Strada models.
- Always use rigid type metal/aluminum ducts if available to maximize airflow
- Please use Duct Run Calculation below to compute the total available duct run when using elbows, transitions and caps.
- ALWAYS, when possible, reduce the number or transitions and turns. If long duct run is required, increase duct size by 1 or 2 inches. If a reducer is used, install a long reducer instead of a pancake reducer. Reducing duct size will restrict and decrease airflow, thus reduce duct size as far away from opening as possible.
- If turns or transitions are required, install as far away from opening and as far apart as possible.
- Minimum mount height between stove top to hood bottom should be no less than 28 inches*.
- Maximum mount height between stove top to hood bottom should be no higher than 31 inches* for electric ranges.
- It is important to install the hood at the proper mounting height. Hoods mounted too low could result in heat damage and fire hazard; while hoods mounted too high will be hard to reach and will lose performance and efficiency.
- If available, also refer to stove top manufacturer's height clearance requirements and recommended hood mounting height above range.

* Due to different ceiling height configurations, recommended height may not be applicable.

4. Calculating Vent System Height

To calculate the length of the duct system you require, subtract the equivalent feet for each "Vent piece" (Table Below) used in the system from the "Recommended maximum run" (Table Below). The longest duct run that is acceptable (if completely straight) is 50 feet. The number of vent pieces (elbow, transition, etc.) installed in your duct run will determine the maximum length the duct run can be. Please refer to the example below:

Duct Run Calculation:	
Recommended maximum run	
6" or 3-1/4 x 10" duct	50 ft
Vent piece deduction	
Each 90° elbow used	9 ft
Each 45° elbow used	5 ft
Each 6" to 3/14 x 10" transition used	7 ft
Side wall cap with damper	0 ft
Roof cap	0 ft

Duct Run Calculation example:

One roof cap, two 90° elbow, and one 45° elbow used:

0ft + 9ft + 9ft + 5ft = 23ft used.

Deduct 23ft from 50ft, 27ft maximum available for straight duct run.

5. Venting Methods

- This range hood is factory set for venting through the roof or wall. It is not intended for use in non-vented/re-circulating)
- Vent work can terminate either through the roof or wall. To vent through a wall, a 90° elbow is needed.

WARNING

- NEVER exhaust air or terminate duct work into spaces between walls, crawl spaces, ceiling, attics or garages. All exhaust must be ducted to the outside.
- Use metal/aluminum duct work only.
- Fasten all connections with sheet metal screws and tape all joints with certified Silver Tape or Duct Tape.
- Use caulking to seal exterior wall or roof opening around the cap.

Horizontal Wall Venting

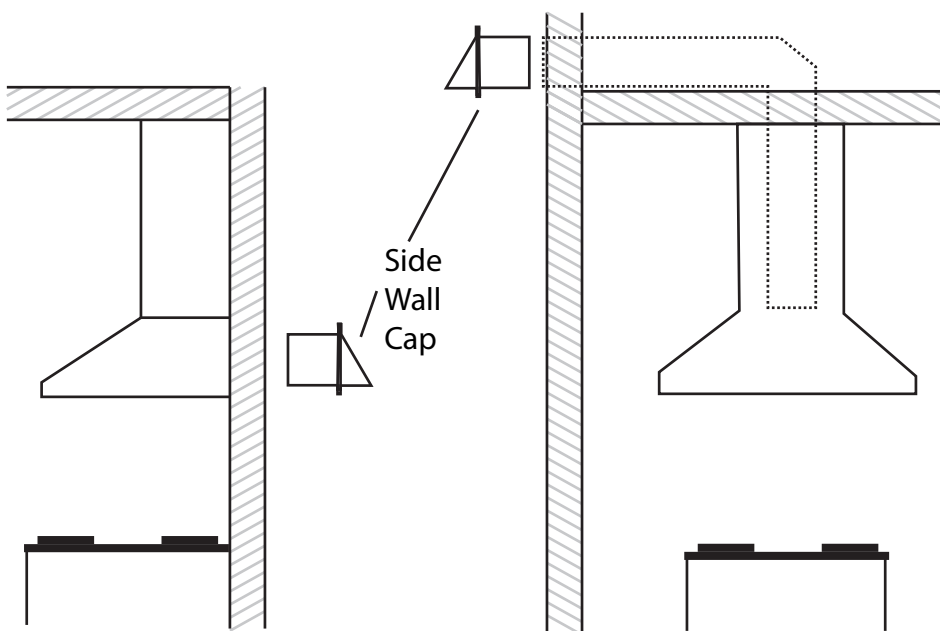

Type 1:
3-1/4 x 10-inch rectangular vent
adapter behind the range hood.

Type 2:
3-1/4 x 10-inch rectangular vent
adapter on top of the range hood

Vertical Roof Venting

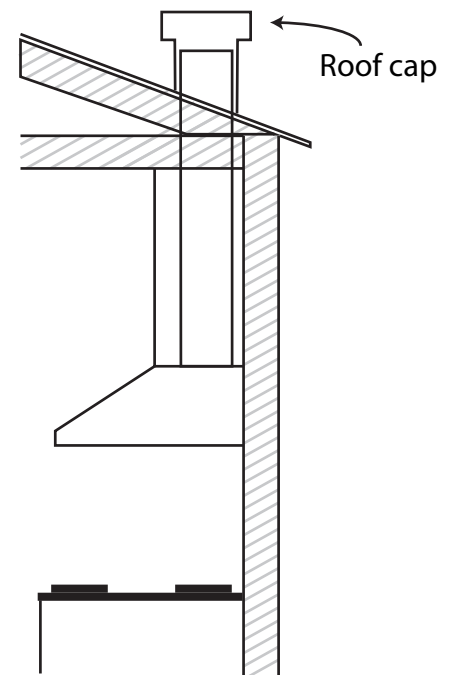

Type 3:
6-inch round vent adapter on top
of the range hood.

5. Electrical Requirements

WARNING

- Contact a qualified electrical installer
- Assure that the electrical installation is adequate and in conformance with National Electrical Code, ANSI/NFPA 70 — latest edition*, or CSA Standards C22. 1-94, Canadian Electrical Code, Part 1 and C22. 2 No. 0- M91- latest edition** and all local codes and ordinances
- Do not use an extension cord. If the power supply cord is too short, have a qualified electrician install an outlet near the appliance, in accordance with all applicable codes and standards.
- Turn off electrical power at service entrance before wiring.

If codes permit and a separate ground wire is used, it is recommended that a qualified electrician determine that the ground path is adequate.

A 120-Volt, 60 Hz, AC-only (USA & Canada standard), fused electrical supply is required on a separate 15-amp circuit, fused on both sides of the line.

DO NOT ground to a gas pipe.

Check with a qualified electrician if you are not sure that the range hood is properly grounded.

DO NOT have a fuse in the neutral or ground circuit.

IMPORTANT: Save this Installation Guide for electrical inspector's use.

The range hood must be connected with copper wire/plug only.

The range hood should be connected directly to the fused disconnect (or circuit breaker) box through flexible armored or non-metallic sheathed copper cable. A U.L. - or C.S.A. - listed strain relief must be provided at each end of the power supply cable.

Wire sizes (copper wire only) and connections must conform with the rating of the appliance as specified on the model/serial rating label. Wire sizes must conform to the requirements of the National Electrical Code ANSI/NFPA 70 — latest edition*, or CSA Standards C22. 1-94, Canadian Electrical Code Part 1 and C22. 2 No. 0-M91 - latest edition** and all local codes and ordinances. A U.L. - or C.S.A. - listed conduit connector must be provided at each end of the power supply cable (at the range hood and at the junction box).

Copies of the standards listed may be obtained from:

* National Fire Protection Association, Batterymarch Park, Quincy, Massachusetts 02269

** CSA International, 8501 East Pleasant Valley Road, Cleveland, Ohio 44131-5575

7. Preparation

WARNING

If the weight of your range hood is excessive, require three or more people to move and install this range hood. Body injuries could occur if it is not followed.

WARNING

Rotating fan can cause severe injury. Stay clear of fan when motor is running.

Advanced Preparations:

- Be familiar with the controls of the range hood by reading through **Range Hood Operation**, Page 15.
- Place the range hood on a flat, stable surface. Connect the range hood to a designated standard outlet (please refer the product label for the suitable voltage of this unit) and turn on the range hood. Verify all operations of the range hood by referring to **Range Hood Operation**, Page 15.
- Place all supplied parts and required hardware on a flat, stable surface and verify the existence of all supplied parts listed on Page 4.
- Carefully remove the white plastic protective coat from the chimney covers and range hood.

CAUTION: To avoid damage to your hood, prevent debris from entering the vent opening.

Preparation:

- Decide the location of the venting pipe from the hood to the outside. Refer to Venting Methods on Page 8.
- A straight, short vent run will allow the hood to perform more efficiently.
- Try to avoid as many transitions, elbows, and long run as possible. This may reduce the performance of the hood.
- **IMPORTANT:** Peel white plastic protective coat off the hood, if any.
- Use silver tape or duct tape to seal joints between pipe sections.
- For installing under the cabinet with recessed bottom, attach 4-inch wide wood filler strips (not provided) on each side.
- Using references in Installation on Pages 11-13 and Measurements and Diagrams on Pages 12-14, create access opening for electrical wires and hood exhaust under the cabinet.
- CAUTION: If moving the cooking range is necessary to install the hood, turn OFF the power on an electric range at the main electrical box. **RANGE HOODS UNDER 600 CFM ARE NOT RECOMMENDED FOR GAS RANGES.**
- Puncture the knockout holes (for mounting under the cabinet) on the hood as shown in Figure at pages 11 and 13.
- If necessary, attach two rubber stands with 3M adhesive tapes to the back corners of the hood.

8. INSTALLATION: La Como and Swift Models

These instructions are for these models:

Turin La Como (TU005S-C30)
Turin Swift (TU19239W-C30)
Turin Swift II (TU19239S-C30)
Turin Swift II Electronic Black (TU19239B-C30E)
Turin Swift Pro (TU17180S-C30)
Turin Swift Pro Electronic (TU17180S-C30E)

If your model is:

Turin Parma (TU11222B-C30)
Turin Special Edition (TU19067S-CXX)
Turin Strada (TU12638S-C30E)

Please go to page 13

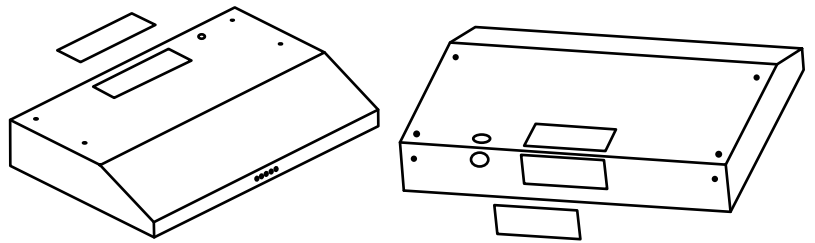

Installing the Hood

1. Depending on exterior venting chosen, use measurements provided on Page 9) and cut vent hole.
2. Punch out the wiring hole (top or rear) desired for your installation.
3. Align range hood to the bottom of the cabinet and screw in. Use as many mounting holes as needed to secure from the inside of hood.
4. Connect the exhaust on the hood to the ductwork. Wrap with aluminum tape to make all joints are secure and tight.
5. Install Filters
6. Connect to power.

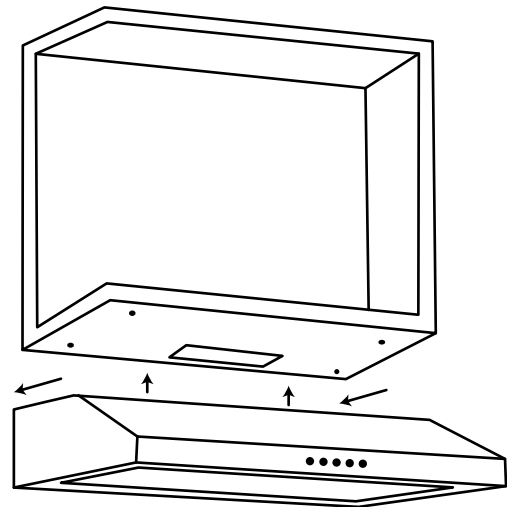

Note: Use threaded drywall anchors only when mounting the hood on sheet rock. Mounting the hood on wall studs or lumbers is highly recommended.

CAUTION: Make certain the range hood is secure before releasing!

Electrical Connection

SAFETY WARNING: Risk of electrical shock. This range hood must be properly grounded. Make sure this is done by qualified electrician in accordance with all applicable national and local electrical codes. Before connecting wires, switch power off at service panel and lock service panel to prevent power from being switched on accidentally.

1. Connect the range hood to a designated standard outlet or cut off the plug and connect three wires (black, white and green) to house wires and cap with wire connectors. Connect according to colors (i.e. black to black, white to white, and green to green).
2. Store excess wires in the wiring box.
3. Turn Power ON using control panel. Check all lights and fan operations.
4. Make sure to leave this Installation Guide for the homeowner.

8. INSTALLATION: La Como and Swift Models

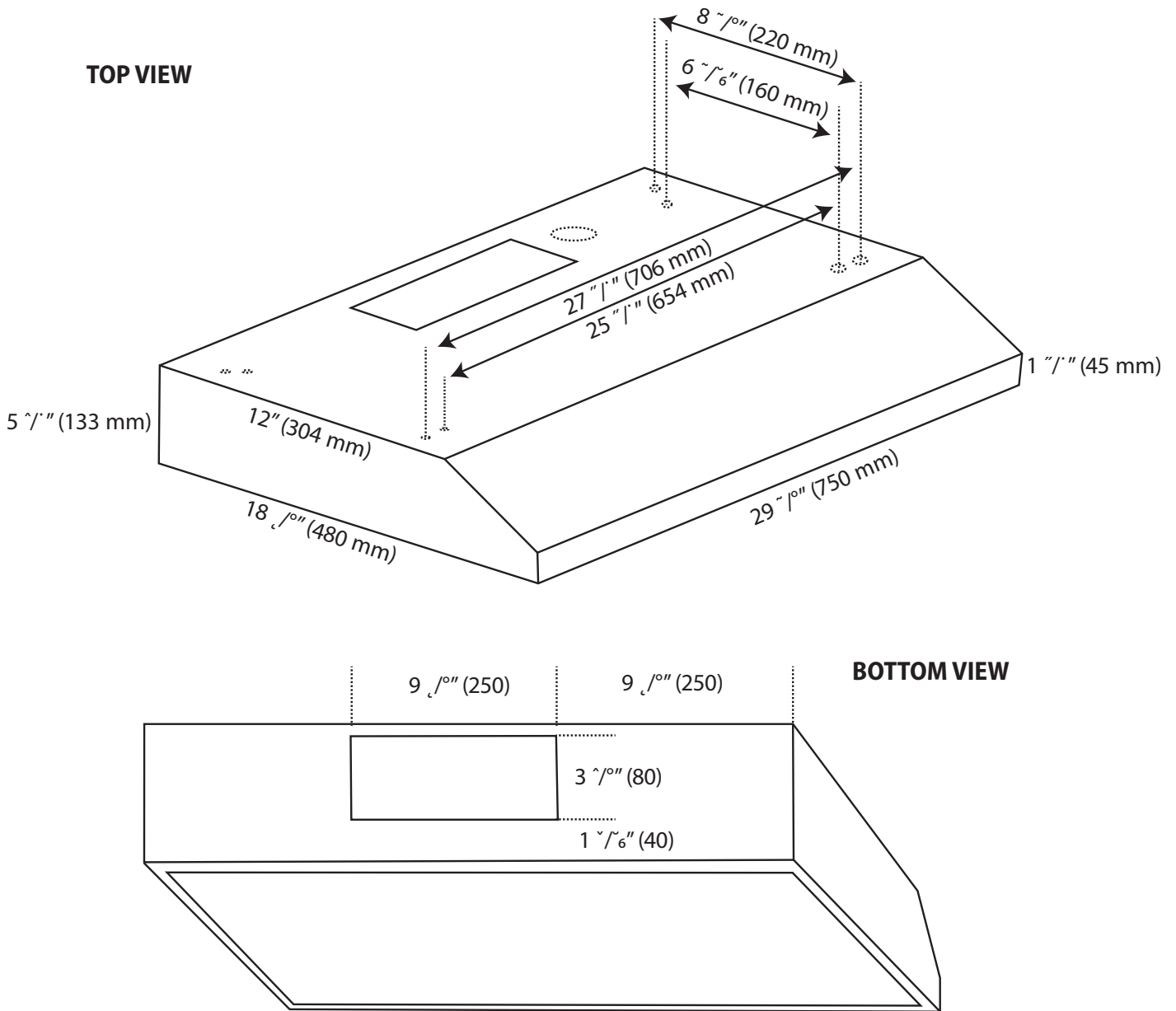

9. INSTALLATION: Parma, Special Edition and Strada Models

These instructions are for these models:

Turin Parma (TU11222B-C30)

Turin Special Edition (TU19067S-CXX)

Turin Strada (TU12638S-C30E)

If your model is:

Turin La Como (TU005S-C30)

Turin Swift (TU19239W-C30)

Turin Swift II (TU19239S-C30)

Turin Swift II Electronic Black (TU19239B-C30E)

Turin Swift Pro (TU17180S-C30)

Turin Swift Pro Electronic (TU17180S-C30E)

Please go to page 11

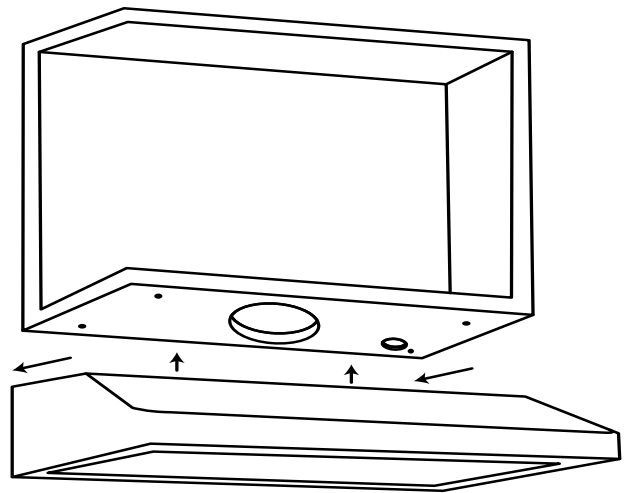
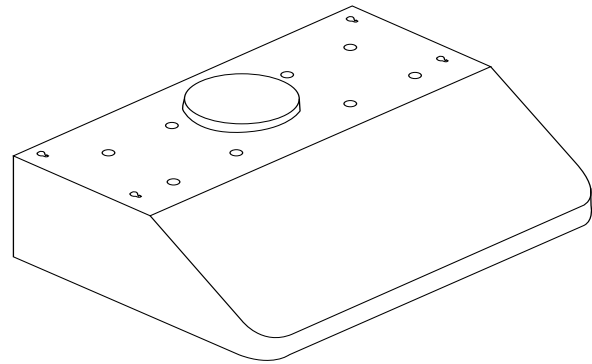

Create Access

1. Create or cut access opening for electrical wire and hood exhaust under the cabinet.
2. For easy installation, cut about 1/4" larger ducting and plug diameter.
3. Lift the hood up and have it placed below the cabinet. Make sure to center the hood beneath the cabinet and flush with the front of cabinet.
4. Since the hood is heavy, assistance is required to hold the hood in place while affixing.
5. Use as many mounting holes as needed to secure from the inside of hood.

CAUTION: Make certain the range hood is secure before releasing!

6. Secure the hood by using screws through the back of the hood to the studs behind wall.
7. Connect the exhaust on the hood to the ductwork. Wrap with aluminum tape making all joints secure and tight.
8. Install oil tunnel/oil container into the recess at the rear of the hood.
9. Install baffle filters ; Angle at higher point the filter toward the waste oil container side; Lift the lower angle of the filter up above horizontal level; Slide backward into the slot. To remove, please reverse the process.

Electrical Connection

SAFETY WARNING: Risk of electrical shock. This range hood must be properly grounded. Make sure this is done by qualified electrician in accordance with all applicable national and local electrical codes. Before connecting wires, switch power off at service panel and lock service panel to prevent power from being switched on accidentally.

1. Connect the range hood to a designated standard outlet or cut off the plug and connect three wires (black, white and green) to house wires and cap with wire connectors. Connect according to colors (i.e. black to black, white to white, and green to green).
2. Store excess wires in the wiring box.
3. Turn Power ON using control panel. Check all lights and fan operations.
4. Make sure to leave this Installation Guide for the homeowner.

9. INSTALLATION: Parma, Special Edition and Strada Models

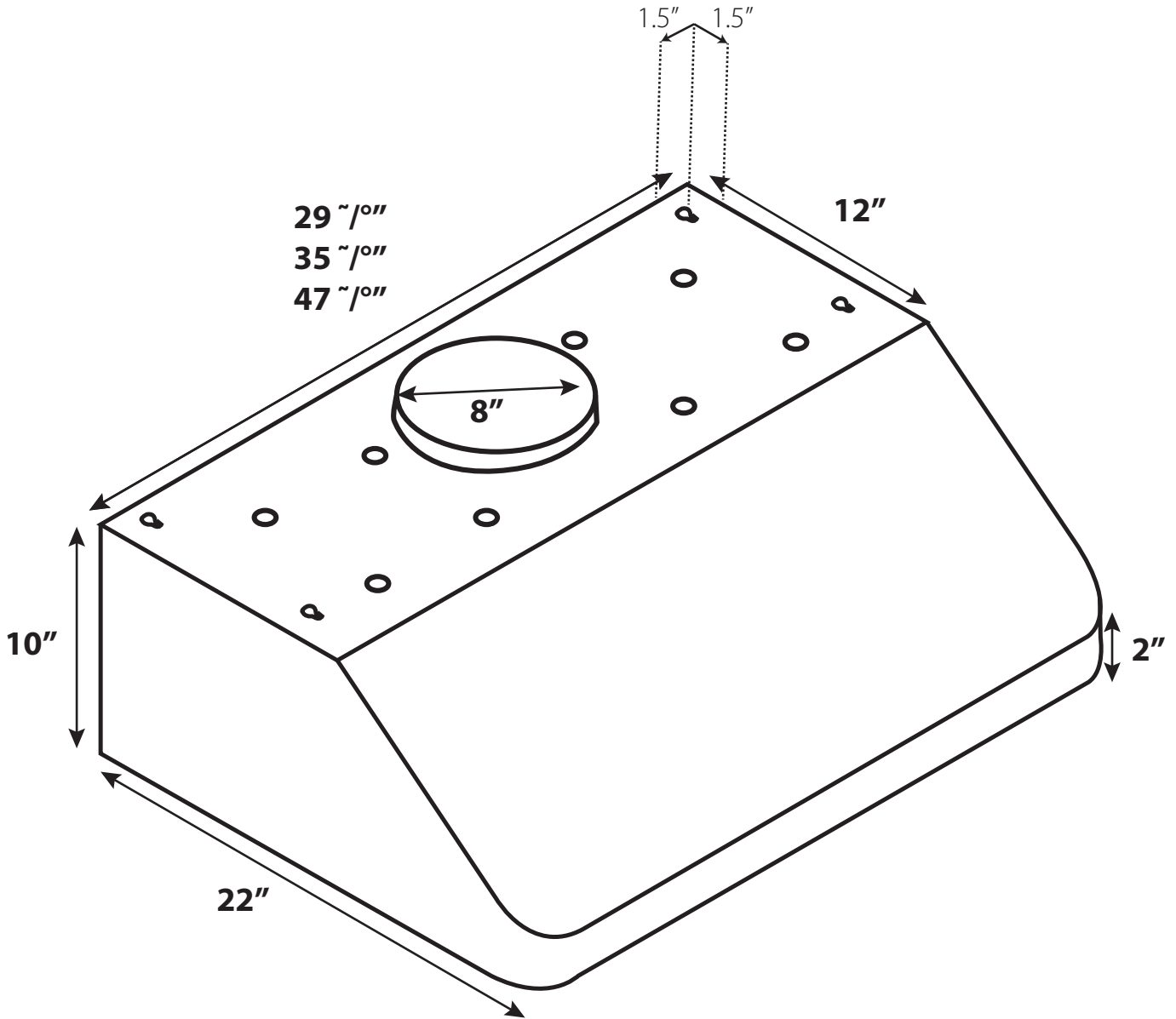

10. RANGE HOOD OPERATION

This range hood is designed to remove smoke, cooking vapors and odors from the cook top area. For best results, start the range hood before cooking and allow it to operate several minutes after the cooking is completed to clear all smoke and odors from the kitchen.

If your range hood model is:

- Turin La Como (TU005S-C30)
- Turin Parma (TU11222B-C30)
- Turin Swift (TU19239W-C30)
- Turin Swift II (TU19239S-C30)
- Turin Swift Pro (TU17180S-C30)

Please see section:

10A - Push Button controls

If your range hood model is:

- Turin Swift II Electronic Black (TU19239B-C30E)
- Turin Swift Pro Electronic (TU17180S-C30E)

Please see section:

10B - Electronic controls

If your range hood model is:

- Turin Special Edition (TU19067S-CXX)
- Turin Strada (TU12638S-C30E)

Please see section:

10C - Electronic controls

10A. RANGE HOOD OPERATION - PUSH BUTTON

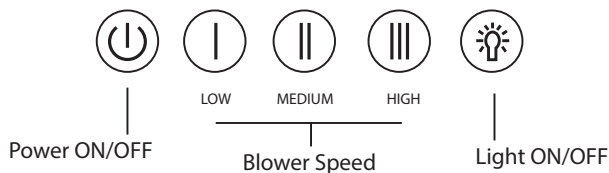

- Turin La Como (TU005S-C30)
- Turin Parma (TU11222B-C30)
- Turin Swift (TU19239W-C30)
- Turin Swift II (TU19239S-C30)
- Turin Swift Pro (TU17180S-C30)

Turn On

- Press Power to turn on the power.
- Press the speed control (Low Speed, Medium Speed(s), High Speed) switch to select the desired level of power. Once button is pressed, the previous speed mode will cancel.
- Press the Light Switch to power on the lights.

Turn Off

- Press the Power to turn off the power.
- Press the Light Switch to power off the lights.

CAUTION: DO NOT touch the lights until switched OFF and cooled.

9B. RANGE HOOD OPERATION - ELECTRONIC CONTROLS

Turin Swift II Electronic Black (TU19239B-C30E)

Turin Swift Pro Electronic (TU17180S-C30E)

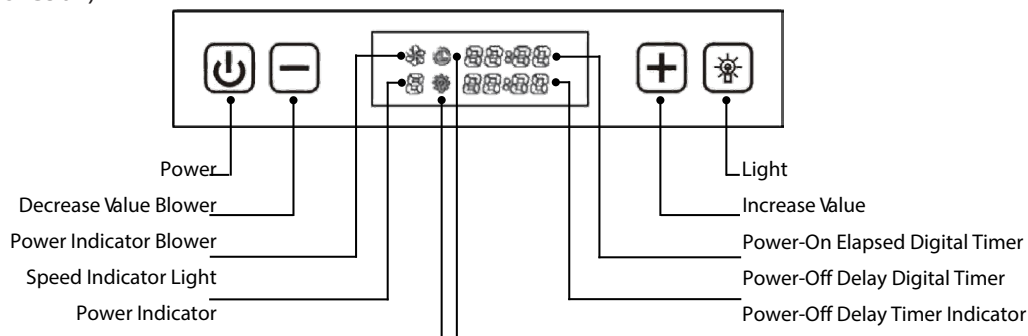

Button functions:

- **Power:** Power ON/OFF the range hood and activate power-off delay timer.
- **Decrease Value:** Blower (motor) speed decrease, timer value decrease, and enter timer mode.
- **Increase Value:** Blower (motor) speed increase timer value increase, and cumulative timer reset.
- **Blower Power Indicator:** Lights up when blower (motor) is running.
- **Blower Speed Indicator:** Shows current blower (motor) speed (1-4).
- **Light Power Indicator:** Lights up when lights turned on.
- **Light:** Turns ON/OFF
- **Power-On Elapsed Digital Timer:** Indicates the accumulated time the system is running.
- **Power-Off Delay Digital Timer:** Indicates the length of time left for delay off function.
- **Power-Off Delay Timer Indicator:** Lights up when auto-shutdown delay timer function is on.
- **Automatic cleaning reminder:**
 - This range hood is equipped with a cleaning reminder that will activate following 30 hours of use. When blower (motor) starts to rotate, cumulative running time will be shown in Power-On Elapsed Digital Timer. This timer icon flashes when 30 hours is up and reminds user to clean the filter(s).
 - After cleaning the filter(s) and when the motor is not in use, press and hold Increase Value button over 3 seconds to reset the timer. Please note that turning off the system will not reset the Power-On Elapsed Digital Timer.
- **Adjusting the blower (motor) speed:**
 - Press Power button once to turn on the system. The Blower Power Indicator icon flashes showing that the blower (motor) is ready. Decrease Value button will decrease the speed of the blower (motor) from 4 to 1 (strongest to quietest). Increase Value button will increase the speed of the blower (motor) from 1 to 4 (quietest to strongest).
 - Press Power button once to turn off the system.
- **Adjusting the timer function:**
 - While the blower (motor) is not running : Press and hold Decrease Value button over 3 seconds to enter timer mode. Adjust to desired period of delay off timer by pressing Increase Value or Decrease Value button (minimum 1 minute to maximum 15 minutes). This setting will be saved immediately.
 - While the blower (motor) is running : Press and hold Power button for over 3 seconds to activate delay off timer. Power-off delay indicator will lit up and power-off delay digital timer will begin to countdown, when it reaches zero, the blower (motor) will shut down.
- **Adjusting the light:**
 - Press Light button once to turn on the lights, and once again to turn off the lights.
 - Note: Light settings are independent from other settings (including power-off delay) and lights must be manually turned on or off.

Note: The system saves user configurations, settings such as timer and blower (motor) speed will remain the same the next time it is turned on.

10C. RANGE HOOD OPERATION - ELECTRONIC CONTROLS WITH REMOTE CONTROL

Applies to following models:

- Turin Special Edition (TU19067S-CXX)
- Turin Strada (TU12638S-C30E)

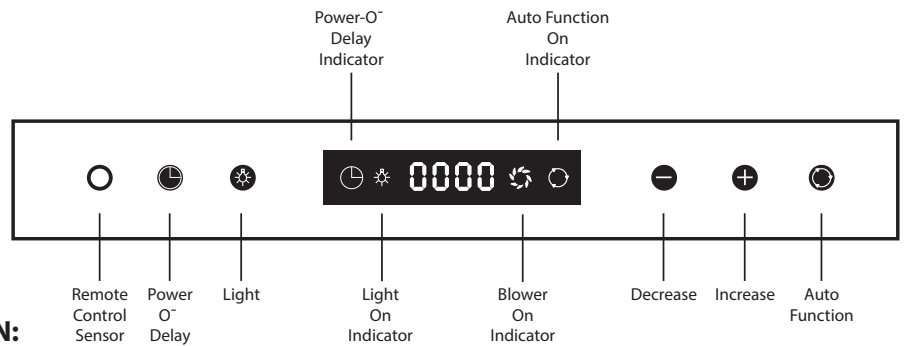

ACTIVATING NORMAL BLOWER FUNCTION:

- While the range hood is off, touch (+) to start from lowest speed or touch (-) to start from highest speed.
- Touch (+) or (-) again to change the blower speed as indicated in LCD panel

ACTIVATING LIGHT FUNCTION:

- Touch Light button to turn the lights on or off.
- Light settings are independent from other settings (including power-off delay) and lights have to be manually turned on or off.

ACTIVATING POWER-OFF DELAY FUNCTION:

- While the range hood is on and the blower is running in normal mode, touch Power-Off Delay button to activate delay off timer.
- Adjust to desired period of delay of timer by touching (-) or (+) button quickly (1-15 minutes). Timer begins to countdown immediately, when it reaches 0, the blower will shut off.
- Display screen will show flashing clock if timer is working.

CHANGING THE CLOCK (ONLY AVAILABLE IN SOME MODELS)

- While the blower is off:
 1. Touch power sign once. The hour indicator will be flashing.
 2. Use (+) or (-) to adjust to the desired hour.
 3. Touch power sign again for the "minutes". Indicator will be flashing.
 4. Use (+) or (-) to adjust to desired minutes.
 5. Touch power sign again to clear the screen. Touch light button to validate. To check time, touch light button.

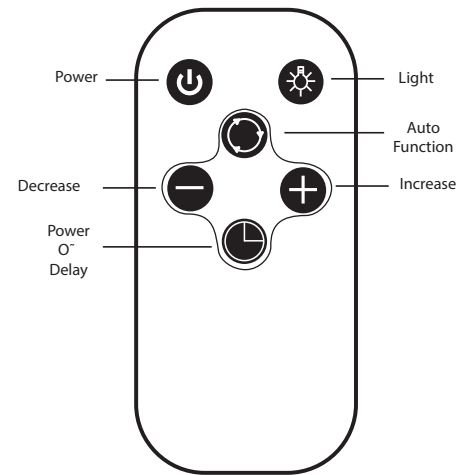

REMOTE CONTROL SENSOR:

- Remote control sensor receives infrared (IR) signal from the remote control. The maximum distance for IR data transmission is 10 feet and requires direct line of sight. The transmission distance may vary depending on temperature and remote control battery condition.

AUTO FUNCTION ACTIVE

- Once "Auto Function" is on or touched, all other functions will be DE-ACTIVATED and will NOT be working.

AUTOMATIC SHUT OFF

- This range hood will be shut off automatically after approximately 2 ½ hours. You can re-start operation as usual after it was shut off.

LCD SCREEN

- This range hood is equipped with remote control. LCD panel WILL TURN OFF automatically after a period of inactivity and every time when plugged into electrical outlet.

10. Troubleshooting

WARNING

Touching electrical connectors or other exposed electrical circuitry inside this range hood when they are energized could result in death, injury or property damage.

If the range hood or light does not operate after installation:

Check if the range hood has been plugged in, make sure that all power has been turned back ON, fused not blown and all electrical wiring are properly connected. Make sure that the electrical wiring is not damaged.

Swap out light assembly to working ones to determine whether it is caused by defective bulbs. See Replacing the light bulbs on Page 18.

The range hood vibrates when the blower is on:

The range hood might not have been properly secured to the ceiling or wall. Check with your installer

The lights work but the blower is not spinning at all, is stuck or is rattling:

The blower might be jammed or scraping the bottom due to shipping damage. if so, remove the debris by loosening the cage protection. MAKE SURE THE POWER IS OFF. Check to make sure that the metal clamps are correctly tightened on the fan cage blades. These little clamps are used to balance the fan during rotation. Check to make sure your belt/screws maintaining the cage in place are intact and not damaged.

The blower or fan seems weak:

Check that the duct sized used is at least 6". Range hood WILL NOT function efficiently if the duct size is insufficient.

Check if duct is clogged or if damper unit (half-circular flapper) is not installed correctly or opening properly. A tight mesh on a side wall cap unit might also cause restriction to the air flow.

The hood is not venting out properly:

Make sure the distance between the stove top and the bottom of the hood is within 28 to 31" for electric ranges.

Reduce the number of elbows and length of duct work. Check if all joints are properly connected, sealed, and taped.

Make sure the power is on high speed for heavy cooking.

FOR MORE INFORMATION, DO NOT HESITATE TO CONTACT US AT WWW.MYTURIN.COM .

11. USE AND CARE INFORMATION

Operations:

- Read and understand all instructions and warnings in this manual before operating the appliance. Save these instructions for future reference.
- Always leave safety grills and filters in place. Without these components, operating blowers could catch on to hair, fingers and loose clothing.
- NEVER dispose cigarette ashes, ignitable substances, or any foreign objects into blowers.
- NEVER leave cooking unattended. When frying, oil in the pan can easily overheat and catch fire. The risk of self combustion is higher when the oil has been used several times.
- NEVER cook on "open" flames under the range hood.

WARNING

Never put your hand into area housing the fan while the fan is operating!

Cleaning Fan:

- The saturation of greasy residue in the blower and filters may cause increased inflammability. Keep unit clean and free of grease and residue build-up at all times to prevent possible fires.

Cleaning Filters:

- Filters must be cleaned periodically and free from accumulation of cooking residue. Old and worn filters must be replaced immediately.
- DO NOT operate blowers when filters are removed. Never disassemble parts to clean without proper instructions. Disassembly is recommended to be performed by qualified personnel only. Read and understand all instructions and warnings in this manual before proceeding.

WARNING

Filters should be cleaned monthly. Our filters are dishwasher safe. However the soap you use and the water type in your area may react with the filters discoloring them. Discoloration is NOT covered by the warranty and does not affect performance. We suggest hand washing using warm water and phosphate-free dishwashing detergent to clean the filters. Let them dry and reinstall them. Discoloration of the filters may occur if using phosphate detergents or as a result of local water conditions.

Cleaning Exteriors Surfaces:

- Clean periodically with hot soapy water and clean cotton cloth. Do not use corrosive or abrasive detergent (e.g. Comet®, EZ-Off® oven cleaner), or steel wool/scoring pads, which will scratch and damage the stainless steel surface. For heavier soil use liquid degrease such as "Formula 409®" or "Fantastic®" brand cleaner.
- If hood looks splotchy (stainless steel hood), use a stainless steel cleaner to clean the surface of the hood. Avoid getting cleaning solution onto or into the control panel. Follow directions of the stainless steel cleaner. CAUTION: Do not leave on too long as this may cause damage to hood finish. Use soft towel to wipe off the cleaning solution, gently rub off any stubborn spots. Use dry soft towel to dry the hood.
- After cleaning, you may use non abrasive stainless steel polish such as 3M® or ZEP®, to polish and buff out the stainless luster and grain. Always scrub lightly, with clean cotton cloth, and with the grain.
- DO NOT allow deposits to accumulate or remain on the hood.
- DO NOT use ordinary steel wool or steel brushes. Small bits of steel may adhere to the surface and cause rusting.
- DO NOT allow salt solutions, disinfectants, bleaches, or cleaning compounds to remain in contact with stainless steel for extended periods. Many of these compounds contain chemicals, which may be harmful. Rinse with water after exposure and wipe dry with a clean cloth.

12. Replacing the LED light

WARNING

Do not touch lamps during or soon after operation. Burns may occur. Only use the LED light replacements available separately from Turin.

LED LIGHT BULB : USA/Canada: 1.5W LED (please refer to the actual specification of the hood purchased)

1. Make sure the range hood is unplugged or turn off breaker.
2. Pop out the light by pressing behind the light fixture.
3. Put the new light bulb set back by pressing it in.
4. Plug in the range hood to test operation.

13. Replacing the filters

WARNING

Always replace damaged filter that has punctured or broken mesh, bent or broken frame.

Should filters wear out due to age, damage and/or prolonged use, please visit www.myturin.com to find new replacement filters adapted to your unit model.

For Baffle filters:

1. Make sure the waste oil container is inside the hood body slot.
2. Container should be up and short side in front.
3. Tilt the filter forward of the hood opening above the front line and control panel.
4. Slide to and into the recess behind the front of the hood while lifting the filter at the back.
5. Lower the filter while sliding it back until it rests on the waste oil container.

For Aluminum filters:

1. Tilt the filter into the rear slot of the hood.
2. Press the filter button on the handle.
3. Release the handle until the filter snaps into the stop position.

To uninstall the filters, do the reverse process.

14. TURIN CANADA LIMITED WARRANTY RANGE HOODS

Turin Canada warrants its Range Hood products purchased in Canada against defects in material or workmanship for the time period and as set forth below:

TWO YEARS

For a period of Two (2) years from the original date of purchase of product, Turin Canada will supply new or equivalent replacement part in exchange for parts determined to be defective. Repaired parts or replacement products will be provided by Turin Canada on an exchange basis, and will be either new or refurbished to be functionally equivalent to new. This warranty is non-transferable from the original purchaser.

Warranty Performance: In the event of any malfunction or defect covered under the terms of this warranty, immediately contact the Turin Canada. Written notice of any malfunction or defect must be given within 7 days of the time of the discovery of the malfunction or manufacturing defect and must be accompanied by the original consumer purchase receipt which shows the date of purchase.

Upon warranty validation, in order to obtain warranty service, the defective part must be delivered, freight prepaid, in either its original packaging or packaging affording an equal degree of protection. You are responsible for all costs of removal, re-installation, all shipping fees, insurance or any other charges from the shipment of the product or part. TURIN CANADA reserve the rights to use refurbished, repaired or reconditioned products or parts in the repair or replacement process.

This Limited Warranty shall apply to any replacement part or replacement product for the remainder of the original Limited Warranty period. Any part or product replaced under this Limited Warranty will become the property of Turin Canada.

This Limited Warranty only covers product issues caused by defects in material or workmanship during ordinary consumer use. It does not cover product issues caused by any other reason, including but not limited to product issues due to (a) commercial use, (b) acts of God, (c) misuse, (d) change in finish or colour due to chemical or other environmental factors, (e) defects resulting from damages sustained during shipping or installation, (f) unauthorized repair, (g) modification of or to any part of the Turin Canada product, (h) unit removed from its initial installation, (i) normal wear and tear (j) appearance flaws of the unit found after installation and not affecting performance. This warranty does not cover fuses, ducts or any other accessories that may be purchased separately.

Any assistance that TURIN CANADA provides or procures outside the limitations, terms or exclusions of this limited warrant will not constitute a waiver of such limitations, terms or exclusions, nor will it revive or extend the warranty. This Limited Warranty does not cover Turin Canada Range Hoods sold AS IS or WITH ALL FAULTS or DEFECTS, normal maintenance and service, costs of removal and/or installation and shipping.

This Limited Warranty is invalid if the factory applied serial number has been altered or removed from the product.

DISCLAIMERS

Turin Canada shall not be responsible for loss of use or other incidental, consequential costs, expenses or damages which may occur. Under no circumstances shall Turin Canada or any of its representatives be held liable for injury to any person or damage to any property, however arising. This warranty gives you specific legal rights, and you may have other rights which vary from province to province.

All rights reserved to Turin Canada.

15. SPECIFICATIONS

Body	Stainless Steel / Tempered Glass (vary with models)
Power Rating	220V/50Hz or 120V/60Hz (USA & Canada standard)
General Input Power	153 W (150W + 2 x 1.5W)
Motor Input Power	218 W
Motor Revolution	600 RPM ($\pm 10\%$) to 1800 RPM ($\pm 10\%$) (varies with models)
Levels Of Speed Control	3/4 (Varies with model. See section 9 for specifics)
Maximum Airflow	250-900 CFM (varies with model)
Air Pressure	320 pa
Noise Level (dB / sone)	Approximately 23 / 0.3 to 68 / 7.0 (Lowest to highest speed)
Motor Type	Dual Chamber Ultra Quiet
Fan Type	Dual Centrifugal / Sirocco
Control Type	Button control / Electronic control (varies with models)
Filtration Type	Aluminum Filter / Baffle Filter (varies with models)
Illumination	LED
Venting Size	Top, 6 or 8" inches Round / 1/4 x 10" rectangular duct
Interference Protection	Radio Frequency Interference Protected

*À titre d'illustration
uniquement. Voir
série spécifique
ci-dessous!

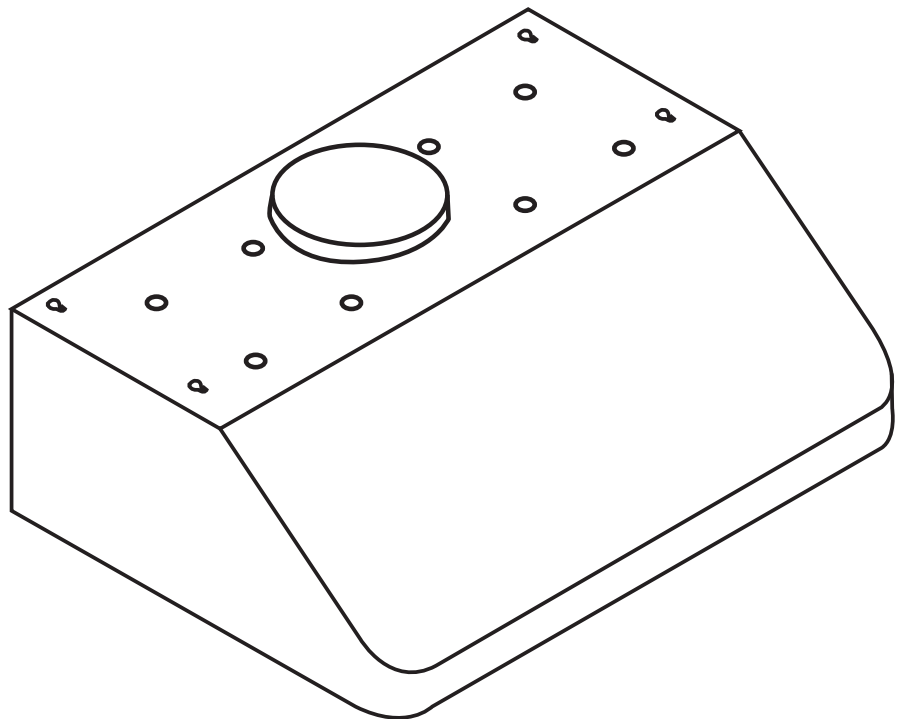
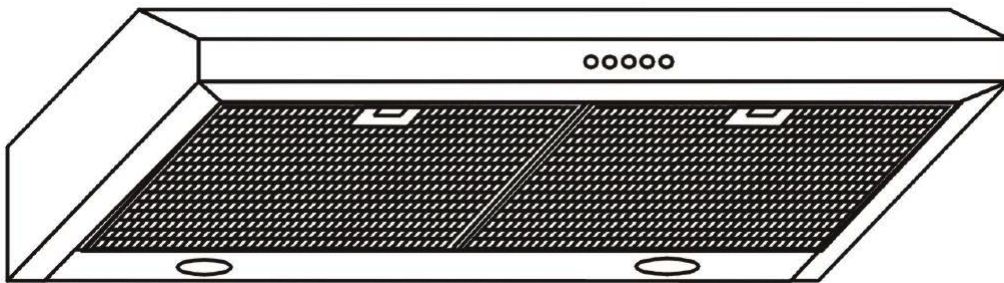

Turin La Como (TU005S-C30)
Turin Parma (TU11222B-C30)
Turin Special Edition (TU19067S-CXX)
Turin Strada (TU12638S-C30E)
Turin Swift (TU19239W-C30)
Turin Swift II (TU19239S-C30)
Turin Swift II Electronic Black (TU19239B-C30E)
Turin Swift Pro (TU17180S-C30)
Turin Swift Pro Electronic (TU17180S-C30E)

⚠ POUR USAGE DOMESTIQUE UNIQUEMENT ⚠

LISEZ ET CONSERVEZ CES INSTRUCTIONS

**Pour des informations additionnelles ou le
Service à la clientèle, visitez nous à :**

www.myturin.com



Lisez toutes les instructions avant d'installer et d'utiliser cet appareil



AVERTISSEMENT



POUR RÉDUIRE LES RISQUES D'INCENDIE, DÉCHARGES ÉLECTRIQUES OU DE BLESSURES PHYSIQUES, RESPECTEZ LES CONSIGNES SUIVANTES :

1. Utilisez uniquement des conduits métalliques fixés solidement.
2. Un échange d'air adéquat est nécessaire pour une combustion correcte et l'évacuation des gaz doit être faite par le conduit pour éviter tout refoulement vers l'intérieur.
3. Lorsque vous coupez ou percez un mur ou un plafond, veillez à ne pas endommager le câblage électrique ou les autres services publics cachés.
4. Tout le câblage électrique doit être correctement installé, isolé et fixé.
5. Les anciens conduits doivent être nettoyés ou remplacés si nécessaire pour éviter la possibilité d'un feu de graisse.
6. Vérifiez tous les joints des conduits pour vous assurer qu'ils soient correctement connectés et que tous les joints soient correctement scellés.
7. Utilisez cet appareil uniquement de la manière prévue par le fabricant. Si vous avez des questions, contactez le détaillant ou le fournisseur.
8. Pour une utilisation générale de ventilation uniquement. NE PAS utiliser des matières et/ou des vapeurs dangereuses ou explosives.
9. Le débit d'air de combustion nécessaire au fonctionnement pour des appareils à combustion hors foyer peut être affecté par l'installation de cette unité. Suivez les directives et les normes de sécurité du fabricant d'appareils de chauffage, telles que celles publiées par la Nationale Fire Protection Association (NFPA), l'American Society of Heating, Refrigeration and AirConditioningEngineers (ASHRAE) et les autorités locales.
10. Avant de procéder à l'entretien ou au nettoyage de l'appareil, mettez le panneau de service hors tension et verrouillez le panneau de service pour éviter toute mise sous tension accidentelle.
11. Nettoyez fréquemment les surfaces chargées de graisse. Pour réduire les risques et disperser correctement l'air, veillez à ventiler vers l'extérieur. N'évacuez pas l'air vicié dans les espaces entre les murs, les vides sanitaires, les plafonds, les greniers ou les garages.
12. Les ventilateurs canalisés DOIVENT toujours être ventilés vers l'extérieur.

AVERTISSEMENT



POUR RÉDUIRE LES RISQUES D'INCENDIE À GRANDE ÉCHELLE :

1. Gardez propres le ventilateur, le déflecteur, les espaces, le filtre, le tunnel à graisse, le réservoir d'huile et les surfaces grasses. La graisse ne doit pas s'accumuler sur le ventilateur, le déflecteur, les espaces, le filtre, le tunnel de graisse et le récipient d'huile.
2. Mettez toujours la hotte de cuisine en marche lorsque vous cuisinez à feu vif ou lorsque vous cuisinez des aliments qui brûlent facilement.
3. N'utilisez les réglages élevés de la cuisinière que lorsque nécessaire.
4. Ne laissez jamais les appareils de surface sans surveillance à des températures élevées, car les débordements provoquent de la fumée et des éclaboussures de graisse qui peuvent s'enflammer. Faites chauffer lentement les huiles à feu doux ou moyen.
5. Nettoyez fréquemment le ventilateur.
6. Utilisez toujours des batteries de cuisine et des ustensiles de taille appropriée à l'élément de surface de cuisson.

AVERTISSEMENT



POUR RÉDUIRE LE RISQUE DE BLESSURES PHYSIQUES EN CAS D'INCENDIE DE GRAISSE PROVENANT DE LA CUISINIÈRE, RESPECTEZ LES CONSIGNES SUIVANTES*:

1. ÉTOUFFEZ LA FLAMME avec un couvercle bien ajusté, une plaque à biscuits, un plateau métallique, puis éteignez le brûleur. FAITES ATTENTION À ÉVITER LES BRÛLURES. NE JAMAIS PRENDRE UNE POËLE ENFLAMMÉE DANS SES MAINS - vous risquez de vous brûler. GARDEZ LES MATIÈRES INFLAMMABLES OU COMBUSTIBLES LOIN DES FLAMMES. Si les flammes ne s'éteignent pas immédiatement, ÉVACUEZ ET APPELEZ LE SERVICE DES INCENDIES ou appelez immédiatement votre service d'urgence local.
2. N'UTILISEZ PAS D'EAU, y compris des torchons ou des serviettes mouillées - une violente explosion de vapeur en résulterait.
3. Utilisez un extincteur UNIQUEMENT si :
 - a. Vous savez que vous avez un extincteur de classe A, B ou C et vous savez déjà comment le faire fonctionner.
 - b. L'incendie est de petite taille et contenu dans la zone où il a été déclenché.
 - c. Le service d'incendie est appelé.
 - d. Vous pouvez combattre le feu en étant dos à une sortie.

ATTENTION

Utilisation à l'intérieur seulement.

1. L'installation décrite dans ce manuel est destinée aux installateurs qualifiés, aux techniciens de service ou aux personnes ayant une formation qualifiée similaire. L'installation et le câblage électrique doivent être effectués par des professionnels qualifiés et conformément à tous les codes et normes applicables, y compris les constructions résistantes au feu.
2. N'essayez PAS d'installer cet appareil vous-même. Des blessures pourraient résulter de l'installation de l'appareil en raison d'un manque de connaissances électriques et techniques appropriées.
3. La hotte peut avoir des bords très coupants; veuillez porter des gants de protection s'il est nécessaire de retirer des pièces pour l'installation, le nettoyage ou l'entretien.
4. Activer un interrupteur avant de terminer l'installation peut provoquer un allumage ou une explosion.
5. En raison de la taille et du poids de cette hotte, l'installation à deux personnes est recommandée.
6. Veuillez lire l'étiquette de spécification sur le produit pour plus d'informations et d'exigences.

AVERTISSEMENT



Le fabricant et/ou le distributeur/revendeur déclinent toute responsabilité en cas de non-respect des instructions fournies dans ce manuel à l'installation, l'entretien et l'utilisation appropriée du produit. Le fabricant et/ou le distributeur/revendeur déclinent, en outre, toute responsabilité en cas de blessure due à une négligence et la garantie de l'appareil expire automatiquement en cas de maintenance inappropriée. Le fabricant et/ou le distributeur / revendeur ne seront pas tenus responsables des dommages aux biens personnels ou immobiliers ni des blessures corporelles, qu'ils soient causés directement ou indirectement par la hotte.

TABLE DES MATIÈRES

1. OUTILS NÉCESSAIRES.....	25	9. PANNEAU DE CONTRÔLE.....	37
2. PIÈCES FOURNIES	26	10. DÉPANNAGE	40
3. VENTILATION – EXIGENCES, HAUTEUR & DÉGAGEMENT	28	11. UTILISATION ET ENTRETIEN.....	41
4. VENTILATION – CALCUL DE LA LONGUEUR.....	29	12. REMPLACEMENT DES AMPOULES	42
5. VENTILATION – MÉTHODES	30	13. REMPLACEMENT DES FILTRES	42
6. EXIGENCES ÉLECTRIQUE.....	31	14. GARANTIE LIMITÉE.....	43
7. PRÉPARATION	32	15. SPÉCIFICATIONS.....	44
8. INSTALLATION	33		

1. OUTILS NÉCESSAIRES

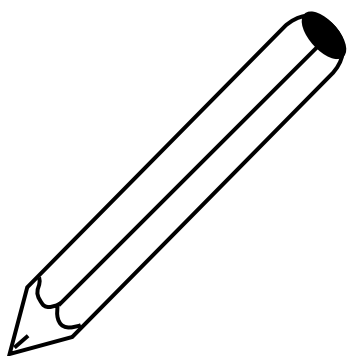

Marqueur ou crayon

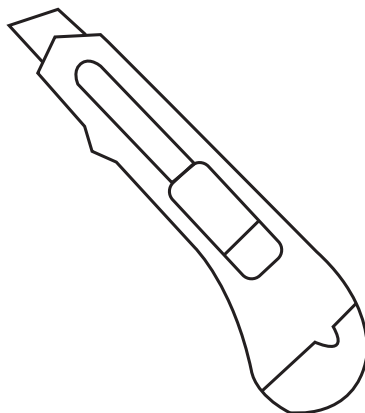

Couteau utilitaire

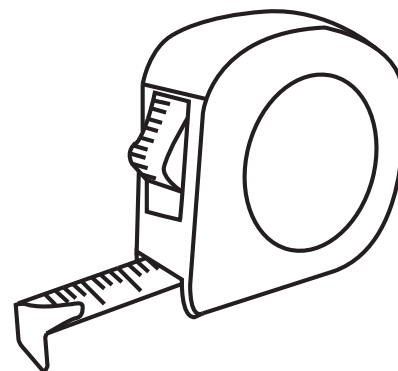

Ruban à mesurer

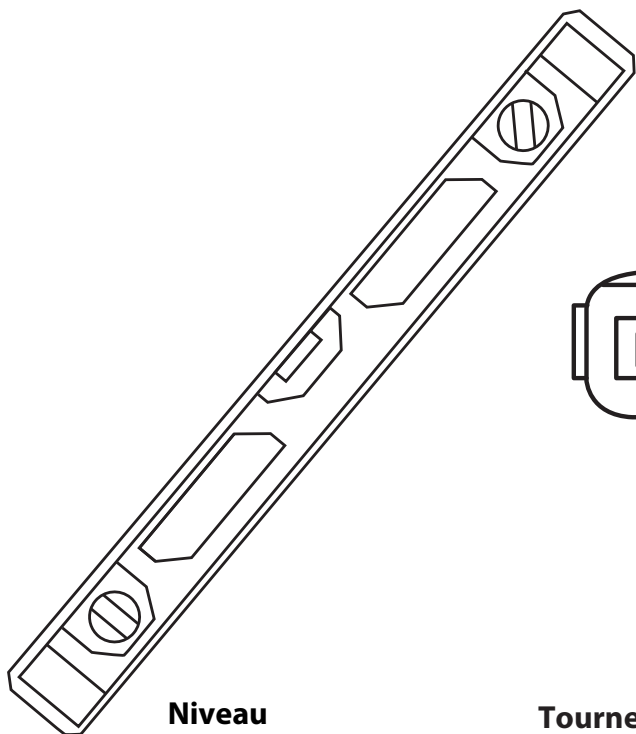

Niveau

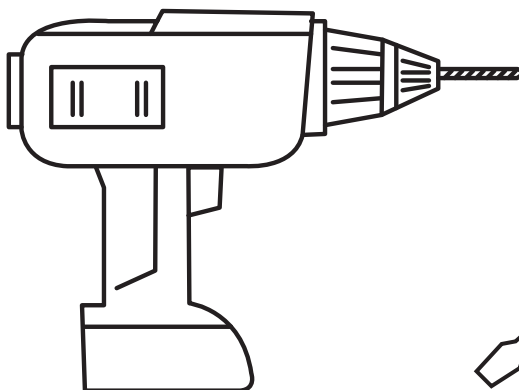

Tournevis ou perceuse électrique

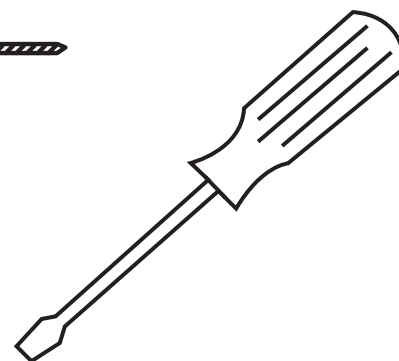

Tournevis plat

2. PIÈCES FOURNIES

⚠ ATTENTION

Avant de procéder à l'installation, vérifiez le contenu de la boîte. Si des pièces sont manquantes ou endommagées, veuillez nous contacter en ligne à l'adresse suivante : www.myturin.com

⚠ ATTENTION

Les défauts d'apparence de l'appareil découverts après l'installation et n'affectant pas les performances de la hotte ne sont pas couverts par notre garantie.

Si votre modèle est:

- Turin La Como (TU005S-C30)
- Turin Swift (TU19239W-C30)
- Turin Swift II (TU19239S-C30)
- Turin Swift II Electronic Black (TU19239B-C30E)
- Turin Swift Pro (TU17180S-C30)
- Turin Swift Pro Electronic (TU17180S-C30E)

Assurez-vous que les pièces suivantes sont incluses :

- Hotte;
- Pièce d'échappement/ adaptateur rectangulaire
- Support de fixation;
- Filtre(s) à graisse (le type et le nombre varient selon les modèles);
- Adaptateur à volets 6" (dépend du modèle) de montage;
- Manuel d'instruction;
- Sac de pièces détachées (vis de montage au mur uniquement)

Pièces vendues séparément :

- Tuyau flexible;
- Coudes, capuchons de mur et de toit;

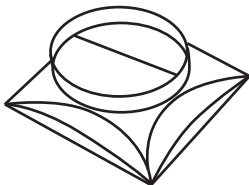

Adaptateur à volets
(dépend du modèle)

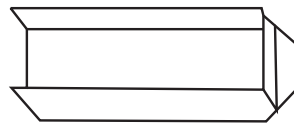
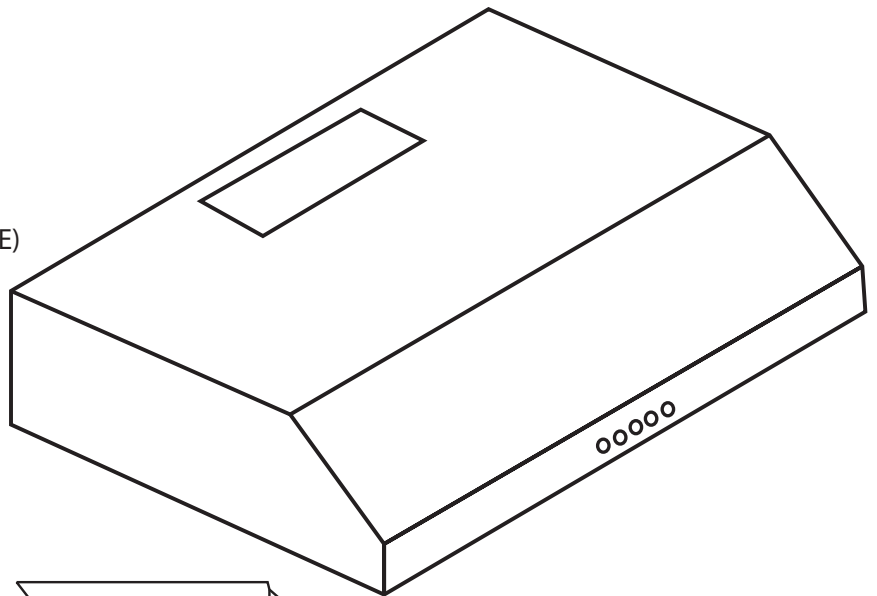

Échappement / adaptateur rectangulaire (pour installation verticale ou horizontale)

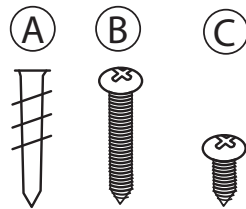

A - 4 x Vis de soutien pour mur
B - 4 x Vis d'installation pour mur
C - 4 x Vis de l'unité / adaptateur rectangulaire sur la cage (pré-installées)

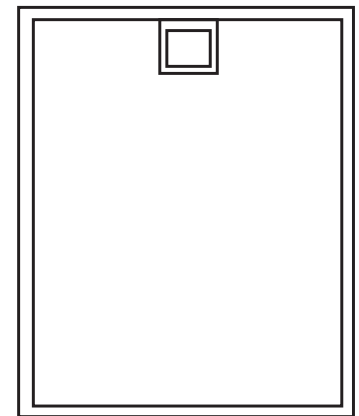

2 filtres pré-installés
(le type dépend du modèle)

Si votre modèle est:

Turin Parma (TU11222B-C30)

Turin Special Edition (TU19067S-CXX)

Turin Strada (TU12638S-C30E)

Assurez-vous que les pièces suivantes sont incluses :

- Hotte
- Filtres à cloisons
(3 si votre modèle est 30" ou 36" / 4 si votre modèle est 48")
- Réservoir à huile
- Manuel d'instruction
- Sac de pièces détachées
(vis de montage au mur uniquement);
- Réservoir à huile usée.

Pièces vendues séparément :

- Tuyau flexible;
- Coudes, capuchons de mur et de toit.

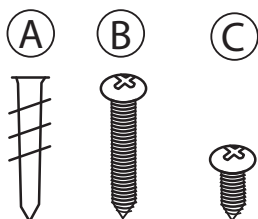
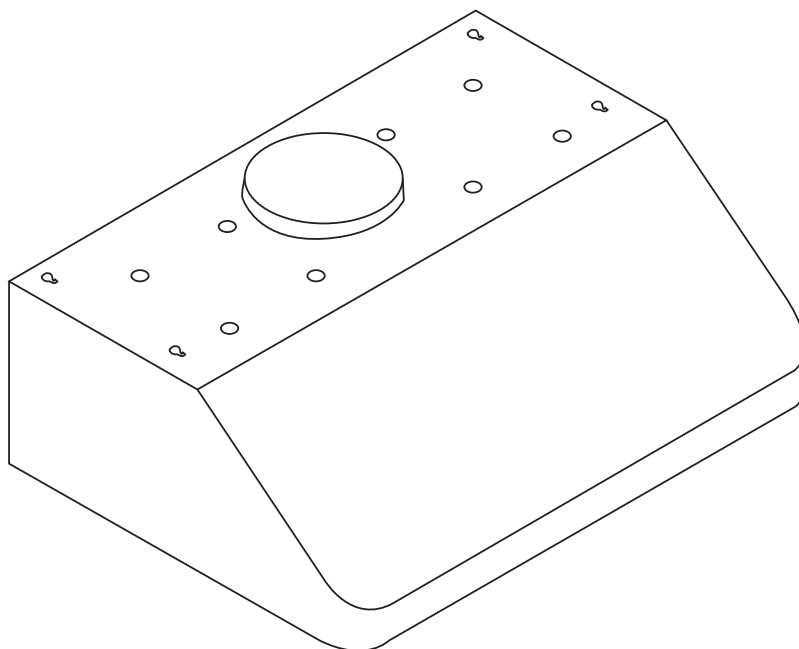

A - 4 x Vis de soutien pour murs
B - 4 x Vis d'installation
C - 6 x Vis de l'unité / adaptateur rectangulaire sur la cage (pré-installées)

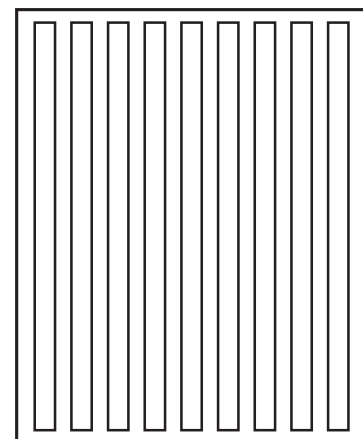

3 ou 4 Filtres à cloisons pré-installés

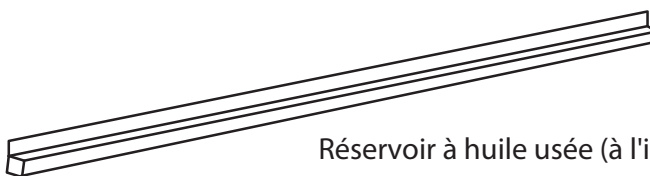

Réservoir à huile usée (à l'intérieur de l'unité)

3. VENTILATION - EXIGENCES, HAUTEUR & DÉGAGEMENT

- Le système de ventilation doit se terminer à l'extérieur (toit ou mur latéral).
- NE PAS terminer le système d'évacuation dans un grenier ou un autre endroit fermé.
- NE PAS utiliser de capuchons muraux de type ménagerie de 4 pouces (10,2 cm).
- Utilisez uniquement un évent en métal/aluminium. Un évent rigide en métal/aluminium est recommandé
- NE PAS utiliser d'évent en plastique.
- Maintenez toujours le conduit propre pour assurer une bonne circulation de l'air.
- Calculez les mesures suivantes avant l'installation :
 1. Distance entre le sol et le plafond.
 2. La distance entre le sol et le plan de travail / cuisinière - 28 à 31 pouces (71 à 79 cm) est recommandée pour les tables de cuisson électriques ou 30 à 36 pouces (76 à 90 cm) est recommandée pour les tables de cuisson au gaz (600 CFM et plus uniquement).
 3. Distance entre le comptoir/la cuisinière et la hotte.
 4. Hauteur de la hotte et du couvercle du conduit.

Pour un fonctionnement plus efficace et plus silencieux :

- Une distance de 28 à 31 pouces (71 - 79 cm) est recommandée pour les tables de cuisson électriques.
- *Il est recommandé que la hotte de cuisine soit ventilée verticalement à travers le toit par un conduit rond en métal/aluminium de 15 cm (6 pouces) ou plus pour la hotte. ou d'un conduit rond en métal/aluminium plus grand pour les modèles suivants: TU005S-C30, TU19239W-C30, TU19239S-C30, TU19239B-C30E, TU17180S-C30, TU17180S-C30E.*
- *Il est recommandé que la hotte de cuisine soit ventilée verticalement à travers le toit par un conduit de 20,3 cm (8 pouces) ou plus grand, en métal/aluminium, pour les modèles TU11222B-C30, TU19067S-CXX et TU12638S-C30E.*
- La taille de l'évent doit être uniforme.
- N'utilisez pas plus de trois coudes à 90°.
- Assurez-vous qu'il y a un minimum de 61 cm (61 cm) entre les coudes si plus d'un coude est utilisé.
- N'utilisez pas plus de trois coudes à 90°.
- La longueur du système de ventilation et le nombre de coudes doivent être réduits au minimum afin d'assurer une performance.
- Le système de ventilation doit être équipé d'un registre. Si le capuchon du toit ou du mur est muni d'un registre, NE PAS utiliser le registre (s'il est fourni) sur le dessus de la hotte.
- Utilisez du ruban argenté ou du ruban adhésif solide pour sceller tous les joints du système de ventilation.
Utilisez un produit de calfeutrage pour sceller l'ouverture du mur extérieur ou du toit autour du capuchon.

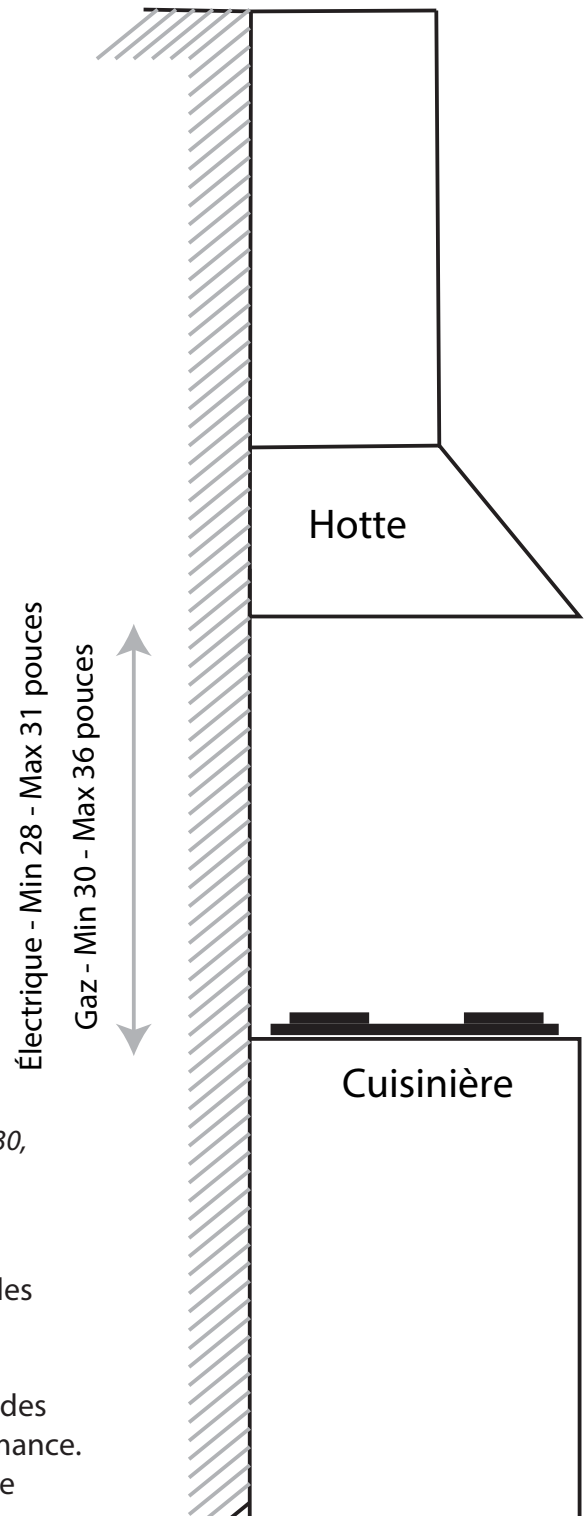

IMPORTANT :

- Un conduit rond d'au moins 6 pouces (standard pour cette hotte) ou un conduit rectangulaire de 3-1/4 x 10 pouces (acheté séparément) doit être utilisé pour maintenir une efficacité maximale du débit d'air pour les modèles Turin La Como et Swift.
- Un minimum de 8 pouces de diamètre (standard pour cette hotte) doit être utilisé pour maintenir une efficacité maximale de la circulation d'air pour les modèles Turin Parma, Special Edition et Strada.
- Utilisez toujours des conduits en métal/aluminium de type rigide, si possible, pour maximiser le débit d'air.
- Veuillez utiliser le calcul du parcours des conduits ci-dessous pour calculer le parcours total des conduits disponibles en utilisant des coudes, des transitions et des capuchons.
- Dans la mesure du possible, réduisez TOUJOURS le nombre de transitions et de virages. Si un long parcours de conduit est nécessaire, augmentez la taille du conduit de 1 ou 2 pouces. Si un réducteur est utilisé, installez un réducteur long au lieu d'un réducteur en crêpe. Réduire la taille du conduit limitera et diminuera le flux d'air, donc réduisez la taille du conduit aussi loin que possible de l'ouverture.
- Si des virages ou des transitions sont nécessaires, installez-les aussi loin de l'ouverture et aussi espacés que possible.
- La hauteur minimale de montage entre le dessus de la cuisinière et le bas de la hotte ne doit pas être inférieure à 28 pouces* pour les cuisinières électriques.
- La hauteur maximale de montage entre le dessus de la cuisinière et le bas de la hotte ne doit pas dépasser 31 pouces* pour les cuisinières électriques.
- Il est important d'installer la hotte à la hauteur de montage appropriée. Les hottes installées trop bas peuvent causer des dommages thermiques et des risques d'incendie, tandis que les hottes installées trop haut seront difficiles à atteindre et perdront en performance et en efficacité.
- Si possible, consultez également les exigences de dégagement en hauteur du fabricant de la cuisinière et la hauteur de montage recommandée de la hotte au-dessus de la cuisinière.

* En raison de la hauteur du plafond different configurations, la hauteur recommandée peut ne pas être applicable.

4. VENTILATION - CALCUL DE LA LONGUEUR

Pour calculer la longueur du système de conduits dont vous avez besoin, soustrayez les pieds équivalents pour chaque "pièce d'évent" (tableau ci-dessous) utilisée dans le système de la "course maximale recommandée" (tableau ci-dessous). La plus grande longueur de conduit acceptable (si elle est complètement droite) est de 50 pieds. Le nombre de pièces d'évent (coude, transition, etc.) installées dans votre parcours de conduit déterminera la longueur maximale du parcours de conduit. Veuillez vous référer à l'exemple ci-dessous:

Calcul de la course des conduits :	
Recommandation	
6" or 3-1/4 x 10" conduit	50 pi
Déduction des pièces de ventilation	
Chaque coude à 90° utilisé	9 pi
Chaque coude de 45° utilisé	5 pi
Chaque transition de 6" à 3/14 x 10" utilisée	7 pi
Capuchon de paroi latérale avec amortisseur	0 pi
Capuchon de toit	0 pi

Exemple de calcul d'un conduit :

Un capuchon de toit, deux coudes à 90° et un coude à 45° utilisés : 0 pi + 9 pi + 9 pi + 5 pi = 23 pi utilisés. Déduisez 23 pi de 50 pi = 27 pi maximum de disponible pour une conduite droite.

5. VENTILATION - MÉTHODES

- Cette hotte est réglée en usine pour être évacuée par le toit ou le mur. Elle n'est pas conçue pour être utilisée dans non ventilée/re-circulation)
- Les travaux de ventilation peuvent se terminer soit par le toit, soit par un mur. Pour ventiler à travers un mur, il faut un coude à 90°.

⚠ AVERTISSEMENT

- N'évacuez JAMAIS l'air ou ne terminez jamais les conduits dans les espaces entre les murs, les vides sanitaires, le plafond, les greniers ou les garages. Tous les conduits d'évacuation doivent être dirigés vers l'extérieur.
- Utilisez uniquement des conduits en métal/aluminium.
- Fixez tous les raccords avec des vis à tôle et collez tous les joints avec du ruban adhésif certifié Silver Tape ou Duct Tape.
- Utilisez du calfeutrage pour sceller l'ouverture du mur extérieur ou du toit autour du capuchon.

Ventilation murale horizontale

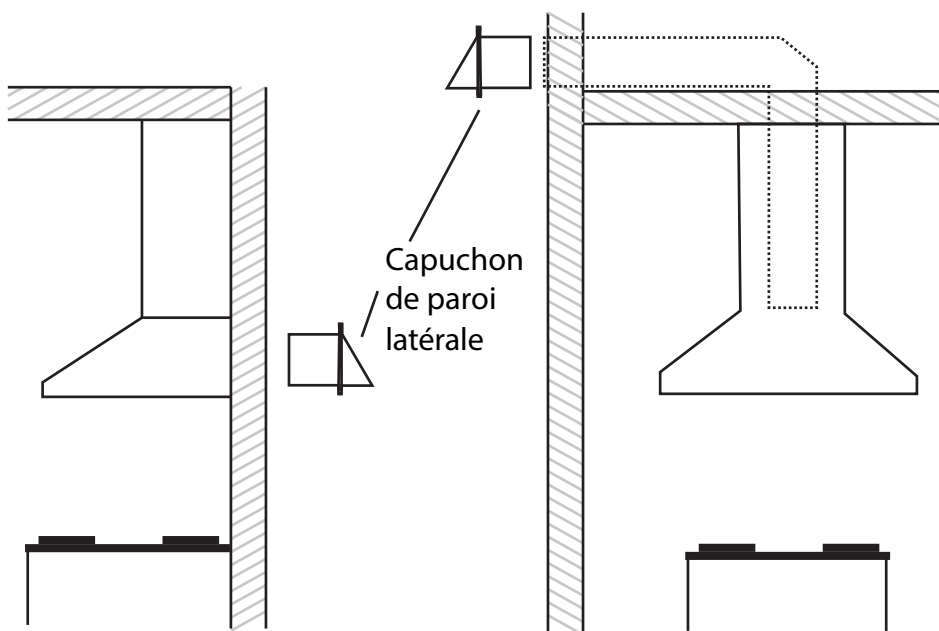

Type 1:
Adaptateur d'évent
rectangulaire de 3-1/4 x 10
pouces derrière la hotte de
cuisine.

Ventilation murale verticale

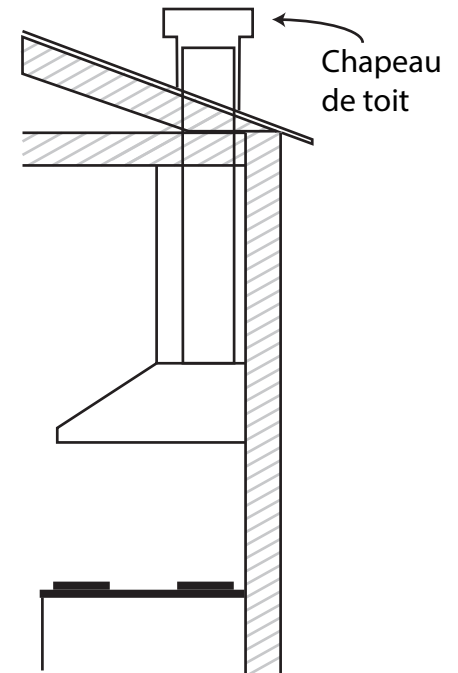

Type 2:
Adaptateur d'évent rectangulaire
de 3-1/4 x 10 pouces sur le
dessus de la hotte de cuisine

Type 3:
Adaptateur d'évent rond de 6
pouces sur le dessus de la hotte.

6. EXIGENCES ÉLECTRIQUE

AVERTISSEMENT

- Contactez un installateur électrique qualifié
- S'assurer que l'installation électrique est adéquate et conforme au code national de l'électricité, ANSI/NFPA 70 -dernière édition*, ou les normes CSA C22. 1-94, Code canadien de l'électricité, partie 1 et C22. 2 No. 0-M91- dernière édition** et tous les codes et ordonnances locaux
- N'utilisez pas de rallonge. Si le cordon d'alimentation est trop court, demandez à un électricien qualifié d'installer une prise de courant à proximité de l'appareil, conformément à tous les codes et normes applicables.
- Avant de procéder au câblage, fermer l'alimentation sous tension à l'entrée de service.

Si les codes le permettent et qu'un fil de terre séparé est utilisé, il est recommandé qu'un électricien qualifié détermine que le chemin de terre est adéquat.

Une alimentation électrique de 120 volts, 60 Hz, uniquement en courant alternatif (norme des États-Unis et du Canada), avec des fusibles, est nécessaire sur un circuit séparé de 15 ampères, avec des fusibles des deux côtés de la ligne. NE PAS mettre à la terre près d'un tuyau de gaz.

Si vous n'êtes pas sûr que la hotte de cuisine est correctement mise à la terre, consultez un électricien qualifié. NE PAS avoir de fusible dans le circuit neutre ou de mise à la terre.

IMPORTANT : Conservez ce guide d'installation pour l'usage des inspecteurs en électricité.

La hotte de cuisine doit être branchée uniquement avec un fil/une fiche en cuivre.

La hotte doit être raccordée directement à la boîte de sectionnement à fusible (ou au disjoncteur) par le biais de flexible câble de cuivre blindé ou à gaine non métallique. Une décharge de traction homologuée U.L. - ou C.S.A. - doit être prévue à chaque extrémité du câble d'alimentation électrique.

La taille des fils (en cuivre uniquement) et les connexions doivent être conformes à la puissance nominale de l'appareil (specified) indiquée sur l'étiquette du modèle/série.

La taille des fils doit être conforme aux exigences du Code national de l'électricité ANSI/NFPA 70 - dernière édition*, ou aux normes CSA C22. 1-94, Code canadien de l'électricité, partie 1 et C22. 2 No. 0-M91 - dernière édition** et tous les codes et ordonnances locaux. Un connecteur de conduit homologué U.L. - ou C.S.A. - doit être fourni à chaque extrémité du câble d'alimentation électrique (à la hotte de cuisine et à la boîte de jonction).

Des copies des normes énumérées peuvent être obtenues auprès de

* National Fire Protection Association, Batterymarch Park, Quincy, Massachusetts 02269

** CSA International, 8501 East Pleasant Valley Road, Cleveland, Ohio 44131-5575

7. PRÉPARATION

AVERTISSEMENT

Si le poids de votre hotte est excessif, demandez à trois personnes ou plus de la déplacer et de l'installer. Des blessures corporelles pourraient se produire si cette consigne n'est pas respectée.

Préparatifs avancés :

- Familiarisez-vous avec les commandes de la hotte de cuisine en lisant la section "**Panneau de contrôle**", à la page 37.
- Placez la hotte sur une surface stable et plate. Branchez la hotte sur une prise standard désignée (veuillez consulter l'étiquette du produit pour connaître la tension appropriée de cet appareil) et mettez la hotte en marche. Vérifiez le fonctionnement de la hotte en vous référant à la section "Panneau de contrôle", à la page 37.
- Placez toutes les pièces fournies et le matériel requis sur une surface stable et plate et vérifiez l'existence de toutes les **Pièces fournies** énumérées à la page 26.
- Retirez soigneusement la couche de protection en plastique blanc des couvercles de cheminée et de la hotte de cuisine.

AVERTISSEMENT : Pour éviter d'endommager votre hotte, empêchez les débris de pénétrer dans l'ouverture de ventilation.

Préparation :

- Décidez de l'emplacement du tuyau d'évacuation de la hotte vers l'extérieur. Reportez-vous à la section Méthodes de ventilation à la page 33.
- Un conduit d'évacuation droit et court permettra à la hotte de fonctionner plus efficacement.
- Essayez d'éviter autant de transitions, de coudes et de longs parcours que possible. Cela pourrait réduire les performances de la hotte.
- **IMPORTANT :** Retirez la couche de protection en plastique blanc de la hotte, le cas échéant.
- Utilisez du ruban argenté ou du ruban adhésif en toile pour sceller les joints entre les sections de tuyaux.
- Pour l'installation sous l'armoire avec fond en retrait, fixer des bandes de remplissage en bois de 4 pouces de large (non fournies) de chaque côté.
- En utilisant les références de la section Installation à la page 33-35 et Mesures et schémas à la page 34-36 créez une ouverture d'accès pour les fils électriques et l'évacuation de la hotte sous l'armoire.
- **ATTENTION :** S'il est nécessaire de déplacer la cuisinière pour installer la hotte, coupez l'alimentation d'une cuisinière électrique au niveau du boîtier électrique principal. **LES HOTTES DE CUISINES EN DESSOUS DE 600 CFM NE SONT PAS RECOMMANDÉES POUR LES CUISINIÈRES AU GAZ.**
- Percez les trous défonçages (pour le montage sous l'armoire) sur la hotte comme indiqué sur les figures aux pages 33-35.
- Si nécessaire, fixer deux supports en caoutchouc avec des rubans adhésifs 3M aux coins arrière de la hotte.

8. INSTALLATION: La Como et les modèles Swifts

Ces instructions sont pour les modèles:

Turin La Como (TU005S-C30)
Turin Swift (TU19239W-C30)
Turin Swift II (TU19239S-C30)
Turin Swift II Electronic Black (TU19239B-C30E)
Turin Swift Pro (TU17180S-C30)
Turin Swift Pro Electronic (TU17180S-C30E)

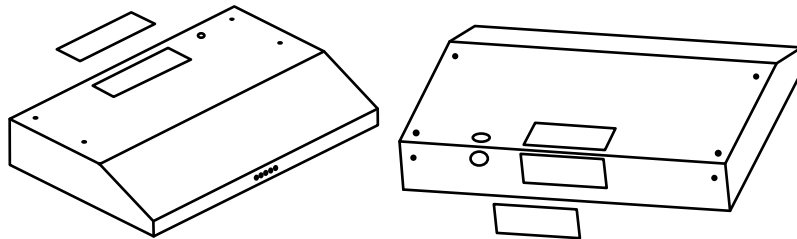

Si votre modèle est:

Turin Parma (TU11222B-C30)
Turin Special Edition (TU19067S-CXX)
Turin Strada (TU12638S-C30E)

Référez vous à la page 32.

Installation de la cage:

1. En fonction de la ventilation extérieure choisie, utilisez les mesures fournies à la page 9) et découpez le trou de ventilation.
2. Perforez le trou de câblage (supérieur ou arrière) souhaité pour votre installation.
3. Alignez la hotte sur le fond de l'armoire et vissez-la. Utilisez autant de trous de montage que nécessaire pour fixer la hotte de l'intérieur..
4. Raccordez l'échappement de la hotte au réseau de conduits. Enveloppez-les avec du ruban adhésif en aluminium pour vous assurer que tous les joints sont bien fixés et étanches.
5. Installer les filtres
6. Connecter à l'alimentation.

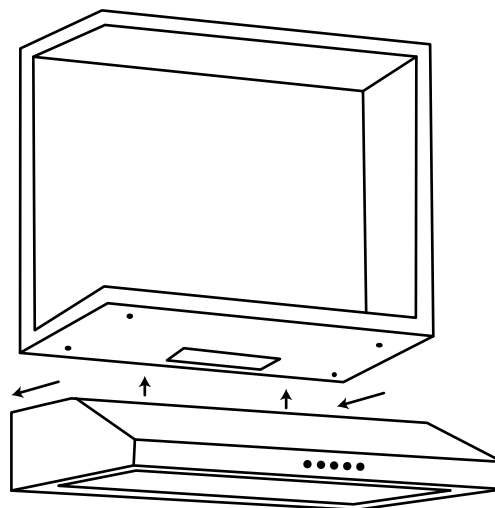

Remarque : Utilisez des ancrages filetés pour cloisons sèches uniquement lorsque vous montez la hotte sur de la roche en feuille. Il est fortement recommandé de monter la hotte sur des montants ou des poutres.

ATTENTION : Assurez-vous que la hotte de cuisine

est bien fixée avant de la relâcher !

Connexion électrique

AVERTISSEMENT DE SÉCURITÉ : Risque de choc électrique. Cette hotte doit être correctement aligner et stable. Assurez-vous que cela est fait par un électricien qualifié, conformément à tous les codes électriques nationaux et locaux applicables. Avant de brancher les fils, coupez l'alimentation au panneau de service et verrouillez le panneau de service pour éviter toute remise sous tension accidentelle.

1. Connectez la hotte à une prise standard désignée ou coupez la fiche et connectez trois fils (noir, blanc et vert) aux fils de la maison et captez-les avec des connecteurs de fils. Raccordez selon les couleurs (c'est-à-dire noir à noir, blanc à blanc et vert à vert).
2. Rangez les fils excédentaires dans la boîte de câblage.
3. Mettez l'appareil sous tension à l'aide du panneau de commande. Vérifiez toutes les lumières et le fonctionnement du ventilateur.
4. Veuillez à laisser ce guide d'installation au propriétaire de la maison.

8. INSTALLATION: La Como et les modèles swifts

Vue du dessus

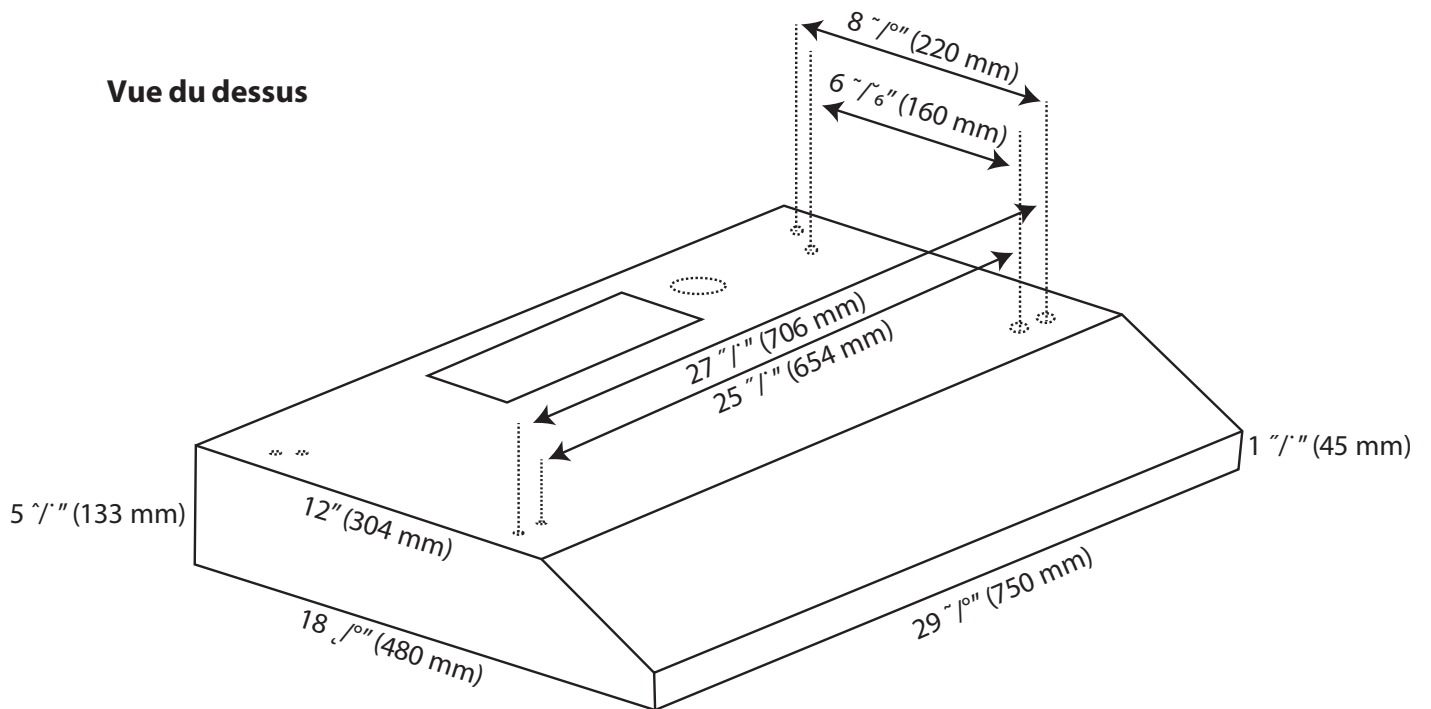

Vue arrière

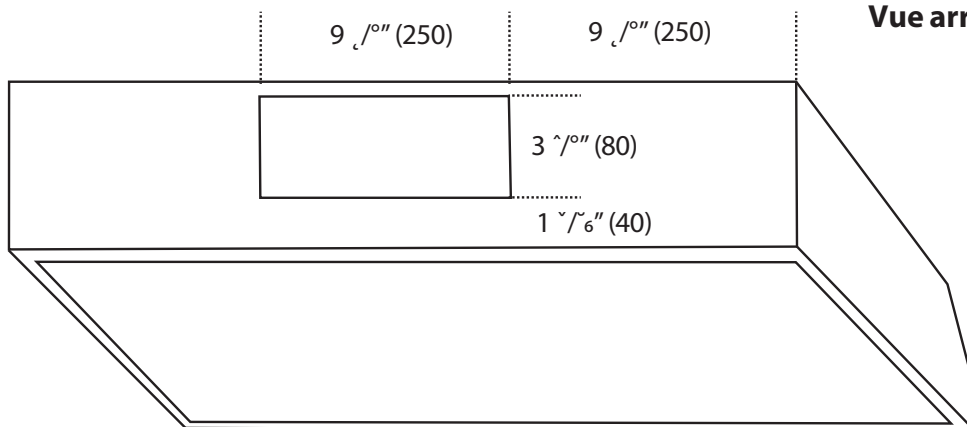

8. INSTALLATION: Parma, Special Edition et Strada

Ces instructions sont pour les modèles:

Turin Parma (TU11222B-C30)

Turin Special Edition (TU19067S-CXX)

Turin Strada (TU12638S-C30E)

Si votre modèle est:

Turin La Como (TU005S-C30)

Turin Swift (TU19239W-C30)

Turin Swift II (TU19239S-C30)

Turin Swift II Electronic Black (TU19239B-C30E)

Turin Swift Pro (TU17180S-C30)

Turin Swift Pro Electronic (TU17180S-C30E)

Référez vous à la page 30.

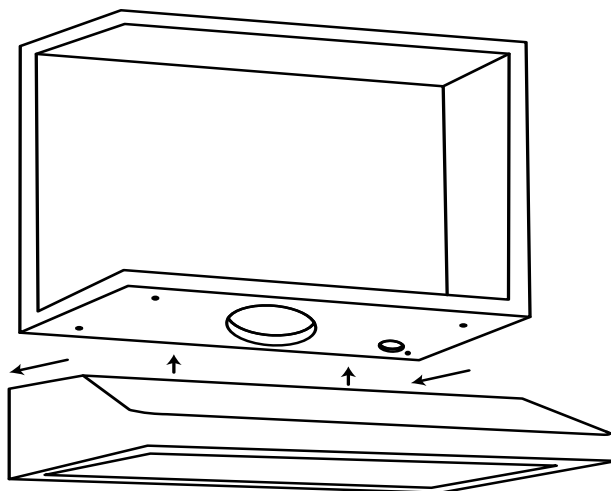
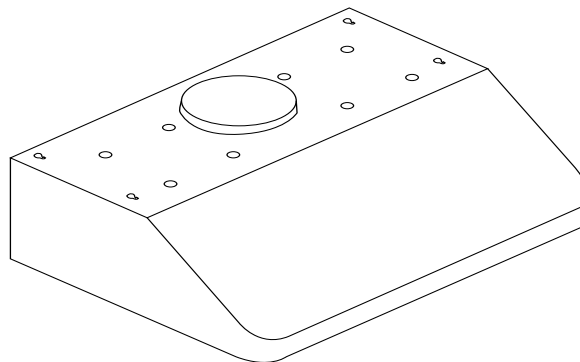

ATTENTION : Assurez-vous que la hotte est bien fixée avant de la relâcher !

Créer un accès

1. Créez ou découpez une ouverture d'accès pour le fil électrique et l'évacuation de la hotte sous l'armoire.
2. Pour faciliter l'installation, couper un diamètre de conduit et de bouchon supérieur d'environ 1/4".
3. Soulever la hotte et la faire placer sous l'armoire. S'assurer de centrer la hotte sous l'armoire et de l'aligner avec l'avant de l'armoire.
4. Comme la hotte est lourde, une aide est nécessaire pour maintenir la hotte en place pendant la fixation.
5. Utilisez autant de trous de montage que nécessaire pour fixer la hotte de l'intérieur.
6. Fixez la hotte en utilisant des vis à travers l'arrière de la hotte aux montants derrière le mur.
7. Raccordez l'évacuation de la hotte au réseau de conduits. Enveloppez-les avec du ruban adhésif en aluminium en veillant à ce que tous les joints soient bien fixés et étanches.
8. Installez le tunnel d'huile/le réservoir d'huile dans le renforcement à l'arrière de la hotte.
9. Installez les filtres: Inclinez au point le plus haut le filtre vers le côté du réservoir d'huile usée ; Soulevez le côté inférieur du filtre au-dessus du niveau horizontal ; Faites glisser vers l'arrière dans la fente. Pour désinstaller, veuillez inverser le processus.

Connexion électrique

AVERTISSEMENT DE SÉCURITÉ : Risque de choc électrique. Cette hotte doit être correctement aligner et stable. Assurez-vous que cela est fait par un électricien qualifié, conformément à tous les codes électriques nationaux et locaux applicables. Avant de brancher les fils, coupez l'alimentation au panneau de service et verrouillez le panneau de service pour éviter toute remise sous tension accidentelle.

1. Connectez la hotte à une prise standard désignée ou coupez la fiche et connectez trois fils (noir, blanc et vert) aux fils de la maison et captez-les avec des connecteurs de fils. Connectez selon les couleurs (c'est-à-dire noir à noir, blanc à blanc et vert à vert).
2. Rangez les fils excédentaires dans la boîte de câblage.
3. Mettez l'appareil sous tension à l'aide du panneau de commande. Vérifiez toutes les lumières et le fonctionnement du ventilateur.
4. Assurez-vous de laisser ce guide d'installation au propriétaire de la maison.

8. INSTALLATION: Parma, Special Edition et Strada

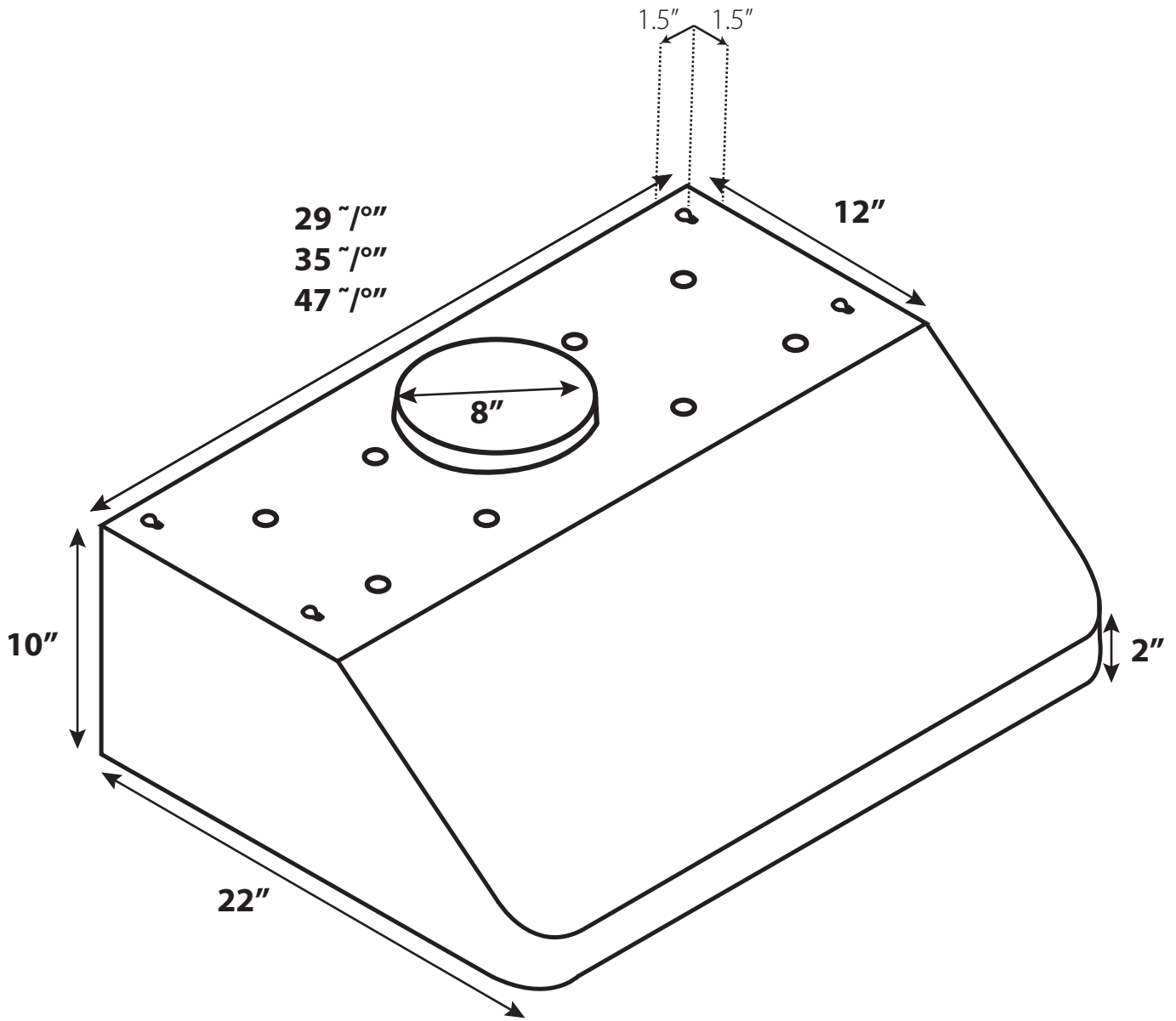

9. PANNEAU DE CONTRÔLE

Cette hotte de cuisine est conçue pour éliminer la fumée, les vapeurs de cuisson et les odeurs de la zone de la table de cuisson. Pour de meilleurs résultats, démarrez la hotte avant la cuisson et laissez-la fonctionner plusieurs minutes après la fin de la cuisson pour éliminer toute la fumée et les odeurs de la cuisine.

Votre modèle est :

- Turin La Como (TU005S-C30)
- Turin Parma (TU11222B-C30)
- Turin Swift (TU19239W-C30)
- Turin Swift II (TU19239S-C30)
- Turin Swift Pro (TU17180S-C30)

Veillez vous référer à la section:

9A - Boutons de commande

Votre modèle est :

- Turin Swift II Electronic Black (TU19239B-C30E)
- Turin Swift Pro Electronic (TU17180S-C30E)

Veillez vous référer à la section:

9B - Contrôles électroniques

Votre modèle est :

- Turin Special Edition (TU19067S-CXX)
- Turin Strada (TU12638S-C30E)

Veillez vous référer à la section:

9C - Contrôles électroniques avec télécommande

9A. PANNEAU DE CONTRÔLE -BOUTONS DE CONTRÔLE

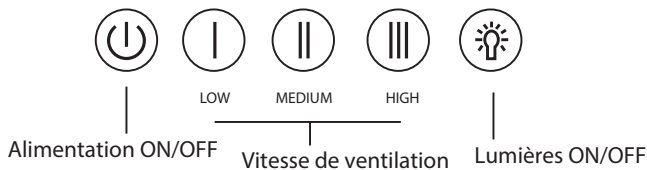

- Turin La Como (TU005S-C30)
- Turin Parma (TU11222B-C30)
- Turin Swift (TU19239W-C30)
- Turin Swift II (TU19239S-C30)
- Turin Swift Pro (TU17180S-C30)

Mise en fonction

- Appuyer sur le bouton Alimentation pour la mise en fonction.
- Appuyez sur l'interrupteur de contrôle de la vitesse (Low Speed, Medium Speed(s), High Speed) pour sélectionner le niveau de puissance souhaité. Une fois le bouton enfoncé, le mode de vitesse précédent est annulé.
- Appuyez sur le bouton Lumières pour allumer les lumières.

Mise hors tension

- Appuyer sur le bouton Alimentation pour la mise hors tension.
- Appuyez sur le bouton Lumières pour éteindre les lumières.

ATTENTION : NE PAS toucher les lumières avant qu'elles ne soient éteintes et refroidies.

9B. PANNEAU DE CONTRÔLE - CONTRÔLE ÉLECTRIQUE

Turin Swift II Electronic Black (TU19239B-C30E)

Turin Swift Pro Electronic (TU17180S-C30E)

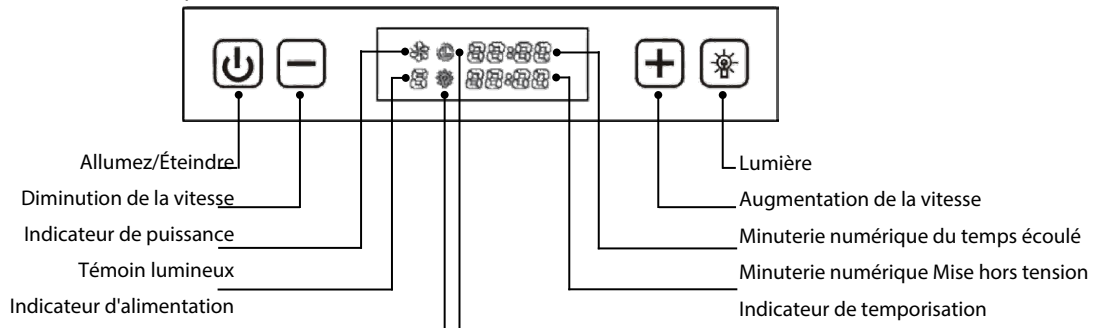

Fonctions des boutons :

- **Contrôle** : Allumer/éteindre la hotte de cuisine et activer l'alimentation temporisateur.
- **Diminution de la valeur** : Diminution de la vitesse du ventilateur (moteur), diminution de la valeur de la minuterie et entrée en mode minuterie.
- **Augmenter la valeur** : Augmentation de la vitesse du ventilateur (moteur), augmentation de la valeur de la minuterie et ré-initialisation de la minuterie cumulative.
- **Indicateur d'alimentation** : S'allume lorsque le ventilateur (moteur) est en marche.
- **Indicateur de puissance** : Indique la vitesse actuelle de la soufflante (moteur) (1-4).
- **Témoin lumineux** : S'allume lorsque les lumières sont allumées.
- **Lumière** : S'allume et s'éteint.
- **Minuterie numérique du temps écoulé** : indique le temps accumulé par le système.
- **Minuterie numérique Mise hors tension** : Indique la durée restante avant de s'éteindre.
- **Indicateur de temporisation de la mise sous tension** : S'allume lorsque la fonction de temporisation de l'arrêt automatique est activée.
- **Rappel de nettoyage automatique** :
 - Cette hotte est équipée d'un rappel de nettoyage qui s'active après 30 heures d'utilisation. Lorsque le ventilateur (moteur) commence à tourner, le temps de fonctionnement cumulé s'affiche dans la minuterie numérique du temps écoulé. Cette icône de minuterie clignote lorsque les 30 heures sont écoulées et rappelle à l'utilisateur de nettoyer le(s) filtre(s).
 - Après avoir nettoyé le(s) filtre(s) et lorsque le moteur n'est pas utilisé, appuyez sur le bouton "Augmenter la valeur" et maintenez-le enfoncé pendant plus de 3 secondes pour ré-initialiser la minuterie. Veuillez noter qu'éteindre le système, le système ne réinitialisera pas la minuterie écoulée à la mise sous tension.
- **Réglage de la vitesse du ventilateur (moteur)** :
 - Le ventilateur (moteur) est prêt. Le bouton "Diminution de la valeur" permet de réduire la vitesse du ventilateur (moteur) de 4 à 1 (du plus fort au plus silencieux). Le bouton "Augmenter la valeur" augmente la vitesse du ventilateur (moteur) de 1 à 4 (duplus silencieux au plus puissant).
 - Appuyez une fois sur le bouton "Contrôle" pour éteindre le système.
- **Réglage de la fonction de minuterie** :
 - Lorsque le ventilateur (moteur) ne fonctionne pas : Appuyez et maintenez enfoncé le bouton de diminution de la valeur pendant plus de 3 secondes pour entrer en mode de minuterie. Ajustez la durée du délai souhaité en appuyant sur le bouton Augmenter la valeur ou Diminuer la valeur (minimum 1 minute à maximum 15 minutes). Ce réglage sera enregistré immédiatement.
 - Lorsque le ventilateur (moteur) est en marche : Appuyez et maintenez le bouton Contrôle pendant plus de 3 secondes pour activer le délai. Le voyant hors tension s'allumera et le minuteur numérique commencera le compte à rebours. Lorsqu'il atteindra zéro, la soufflante (moteur) s'arrêtera.
- **Ajustement de la lumière** :
 - Appuyez une fois sur le bouton Lumière pour allumer les lumières, et une autre fois pour éteindre les lumières.
 - Remarque : les réglages de la lumière sont indépendants des autres réglages (y compris la mise hors tension) et les lumières doivent être allumées manuellement ou mise hors tension.

Note : Le système enregistre les configurations de l'utilisateur, les paramètres tels que la minuterie et la vitesse du ventilateur (moteur) resteront les mêmes la prochaine fois qu'il sera mis en marche.

9C. PANNEAU DE CONTRÔLE - CONTRÔLE ÉLECTRIQUE AVEC TÉLÉCOMMANDE

S'applique aux modèles suivants :

- Turin Special Edition (TU19067S-CXX)
- Turin Strada (TU12638S-C30E)

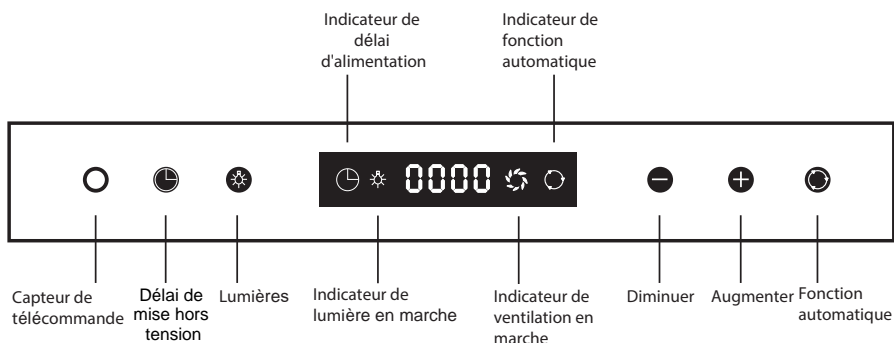

ACTIVER LA FONCTION NORMALE DU VENTILATEUR :

- Lorsque la hotte est éteinte, touchez (+) pour démarrer à la vitesse la plus basse ou touchez (-) pour démarrer à la vitesse la plus élevée.
- Appuyez à nouveau sur (+) ou (-) pour modifier la vitesse du ventilateur comme indiqué sur l'écran LCD

ACTIVER LA FONCTION LUMIÈRES:

- Appuyez sur le bouton Lumière pour allumer ou éteindre les lumières.
- Les réglages d'éclairage sont indépendants des autres réglages (y compris le délai de mise hors tension) et les lumières doivent être allumées ou éteintes manuellement.

ACTIVER LA FONCTION DE RETARDEMENT DE LA MISE HORS TENSION :

- Lorsque la hotte est allumée et que le ventilateur fonctionne en mode normal, touchez le bouton Power-Off Delay pour activer la minuterie d'arrêt différé.
- Réglez la période de temporisation souhaitée en touchant rapidement le bouton (-) ou (+) (1-15 minutes). La minuterie commence immédiatement le compte à rebours. Lorsqu'il atteint 0, le ventilateur s'arrête.
- L'écran affiche une horloge clignotante si la minuterie fonctionne.

CHANGING THE CLOCK (ONLY AVAILABLE IN SOME MODELS)

- Lorsque le ventilateur est éteint :
 1. Appuyez une fois sur le panneau d'alimentation. L'indicateur d'heure clignote.
 2. Utilisez (+) ou (-) pour régler l'heure souhaitée.
 3. Touchez à nouveau le panneau d'alimentation pour les "minutes". L'indicateur clignote.
 4. Utilisez (+) ou (-) pour régler les minutes souhaitées.
 5. Touchez à nouveau le panneau d'alimentation pour effacer l'écran. Touchez le bouton lumineux pour valider. Pour vérifier l'heure, touchez le bouton lumineux.

CAPTEUR DE TÉLÉCOMMANDE :

- Le capteur de la télécommande reçoit un signal infrarouge (IR) de la télécommande. La distance maximale pour la transmission de données IR est de 3 mètres et nécessite une ligne de visée directe. La distance de transmission peut varier en fonction de la température et l'état des piles de la télécommande.

AUTO FONCTION ACTIVE :

- Une fois que la fonction "Auto" est activée ou touchée, toutes les autres fonctions seront désactivées et ne fonctionneront plus.

ARRÊT AUTOMATIQUE :

- Cette hotte sera mis automatiquement hors tension après environ 2 ½ heures. Vous pouvez la remettre en marche comme d'habitude après qu'elle ait été mise hors tension.

ÉCRAN LCD :

- Cette hotte est équipée d'une télécommande. L'écran LCD s'éteint automatiquement après une période d'inactivité et à chaque fois qu'il est branché sur une prise électrique.

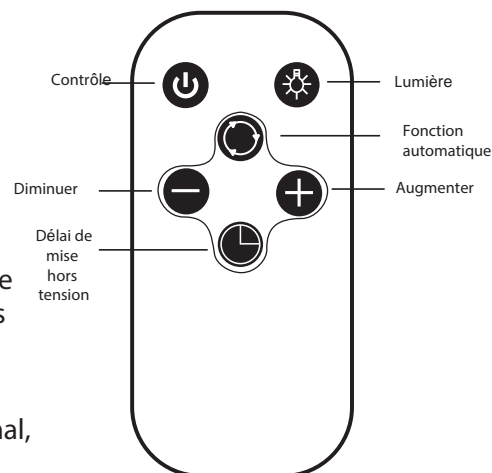

10. DÉPANNAGE

AVERTISSEMENT

Le fait de toucher des connecteurs électriques ou d'autres circuits électriques exposés à l'intérieur de cette hotte lorsqu'ils sont sous tension peut entraîner la mort, des blessures ou des dommages matériels.

Si la hotte ou la lumière ne fonctionne pas après l'installation :

- Vérifiez si la hotte a été branchée, assurez-vous que le courant a été rétabli, que les fusibles n'ont pas sauté et que tous les fils électriques sont correctement connectés. Assurez-vous que le câblage électrique n'est pas endommagé.
- Remplacez les ampoules par des ampoules en état de marche pour déterminer si le problème est dû à des ampoules défectueuses. Voir Remplacement des ampoules à la page 19.

La hotte vibre lorsque le ventilateur est en marche :

- La hotte n'a peut-être pas été fixée correctement au plafond ou au mur. Vérifiez auprès de votre installateur.

Les lumières fonctionnent mais la soufflante ne tourne pas du tout, est bloquée ou émet un bruit :

ASSUREZ VOUS QUE L'APPAREIL EST HORS TENSION.

- Le ventilateur peut être coincé ou racler le fond en raison de dommages causés par le transport. Si c'est le cas, retirez les débris en desserrant la protection de la cage.
- Vérifiez que les pinces métalliques sont correctement serrées sur les pales de la cage du ventilateur. Ces petites pinces sont utilisées pour équilibrer le ventilateur pendant sa rotation.
- Vérifiez que la ceinture/ vis qui maintiennent la cage en place sont intactes et non endommagées. Resserrez les vis au besoin.

Le ventilateur ou la soufflante semble faible :

- Vérifiez que la taille du conduit utilisé est d'au moins 6". La hotte ne fonctionnera pas efficacement si la taille du conduit est insuffisante.
- Vérifiez si le conduit est obstrué ou si le clapet (demi-circulaire) n'est pas installé correctement ou s'ouvre mal. Une maille serrée sur une unité de capuchon de paroi latérale peut également causer une restriction du flux d'air.

La hotte n'évacue pas l'air correctement :

- Assurez-vous que la distance entre le dessus de la cuisinière et le bas de la hotte est de 28 à 31 po pour les cuisinières électriques.
- Réduisez le nombre de coudes et la longueur des conduits. Vérifiez que tous les joints sont correctement raccordés, scellés et recouverts de ruban adhésif. Assurez-vous que la puissance est à haute vitesse pour les cuissons intenses.

11. UTILISATION ET ENTRETIEN

Opérations:

- Lisez et comprenez toutes les instructions et tous les avertissements de ce manuel avant d'utiliser l'appareil. Conservez ces instructions pour pouvoir vous y référer ultérieurement.
- Laissez toujours les grilles de sécurité et les filtres en place. Sans ces éléments, les ventilateurs en fonction pourraient s'accrocher aux cheveux, aux doigts et aux vêtements.
- Ne jetez JAMAIS de cendres de cigarettes, de substances inflammables ou de tout autre objet étranger dans les souffleurs.
- Ne laissez JAMAIS la cuisine sans surveillance. Lors de la friture, l'huile contenue dans la poêle peut facilement surchauffer et prendre en feu. Le risque d'auto-combustion est plus élevé lorsque l'huile a été utilisée plusieurs fois.
- Ne cuisinez JAMAIS sur des flammes libres sous la hotte de la cuisinière.

AVERTISSEMENT

Ne mettez jamais votre main dans la zone où se trouve le ventilateur lorsque celui-ci est en marche !

Nettoyer le ventilateur :

- La saturation des résidus gras dans le ventilateur et filtres peut entraîner une augmentation de inflammability. Gardez l'appareil propre et sans accumulation de graisse et de résidus à tout moment pour éviter tout incendie.

Nettoyer les filtres :

- Les filtres doivent être nettoyés périodiquement et ne doivent pas accumuler de résidus de cuisson. Les filtres anciens et usés doivent être remplacés immédiatement.
- NE PAS faire fonctionner les ventilateurs lorsque les filtres sont retirés. Ne jamais démonter les pièces pour les nettoyer sans instructions appropriées. Il est recommandé de confier le démontage au personnel qualifié uniquement. Lisez et comprenez toutes les instructions et tous les avertissements de ce manuel avant de procéder.

AVERTISSEMENT

Les filtres doivent être nettoyés tous les mois. Nos filtres sont lavables au lave-vaisselle. Cependant, le savon que vous utilisez et le type d'eau dans votre région peuvent réagir avec les filtres en les décolorant. La décoloration n'est pas couverte par la garantie et n'affecte pas les performances. Nous vous conseillons de laver à la main à l'eau chaude et avec un détergent à vaisselle sans phosphate pour nettoyer les filtres. Laissez-les sécher et réinstallez-les. Une décoloration des filtres peut se produire en cas d'utilisation de détergents à base de phosphates ou en raison des conditions locales de l'eau.

Nettoyage des surfaces extérieures :

- Nettoyez régulièrement à l'eau chaude savonneuse et avec un chiffon propre en coton. N'utilisez pas de détergent corrosif ou abrasif (par exemple, Comet®, EZ-Off® nettoyant pour four), ni de laine d'acier/tampons à rainurer, qui risquent de rayer et d'endommager la surface en acier inoxydable. Pour les salissures plus importantes, utilisez un dégraissant liquide tel que le nettoyant de la marque "Formula 409®" ou "Fantastic®".
- Si la hotte semble tachetée (hotte en acier inoxydable), utilisez un nettoyant pour acier inoxydable pour nettoyer la surface de la hotte. Évitez de mettre de la solution de nettoyage sur ou dans le panneau de commande. Suivez les instructions du nettoyant pour acier inoxydable.

ATTENTION : Ne la laissez pas trop longtemps, car cela pourrait endommager la finie de la hotte. Utilisez une serviette douce pour enlever la solution de nettoyage, frottez doucement toutes taches tenaces. Utilisez une serviette douce et sèche pour sécher la surface.

- Après le nettoyage, vous pouvez utiliser un produit de polissage pour acier inoxydable non abrasif, comme 3M® ou ZEP®, pour polir et faire ressortir le lustre et le grain de l'acier inoxydable. Frottez toujours légèrement, avec un chiffon de coton propre, et avec le grain.
- Ne laissez pas les dépôts s'accumuler ou rester sur le capot.
- NE PAS utiliser de laine d'acier ordinaire ou de brosses d'acier. De petits morceaux d'acier peuvent adhérer à la surface
- Ne laissez pas les solutions salines, les désinfectants, les agents de blanchiment ou les produits de nettoyage entrer en contact avec l'acier inoxydable pendant de longues périodes. Beaucoup de ces composés contiennent des produits chimiques qui peuvent être nocifs. Rincez à l'eau après l'exposition et essuyez avec un chiffon propre.

12. REMPLACEMENT DES AMPOULES DEL

AVERTISSEMENT

Ne pas toucher les lampes pendant ou peu après leur fonctionnement. Des brûlures pourraient se produire. N'utilisez que les lampes de remplacement à DEL disponibles séparément auprès de Turin.

BULBES DE LUMIÈRE LED :USA/Canada : 1.SW LED (veuillez vous référer aux spécifications réelles de la hotte achetée)

1. Assurez-vous que la hotte est débranchée ou coupez le disjoncteur.
2. Sortez la lumière en appuyant derrière le luminaire.
3. Remettez l'ampoule neuve en place en l'enfonçant.
4. Branchez la hotte pour en tester le fonctionnement.

13. REMPLACEMENT DES FILTRES

AVERTISSEMENT

Remplacez toujours un filtre endommagé dont les mailles sont perforées ou cassées, ou dont le cadre est plié ou cassé.

En cas d'usure des filtres due à l'âge, à des dommages et/ou à une utilisation prolongée, veuillez consulter le site www.myturin.com pour trouver de nouveaux filtres de remplacement adaptés au modèle de votre appareil.

Pour les filtres en chicane:

1. Assurez-vous que le récipient d'huile usagée se trouve à l'intérieur de la fente du corps de la hotte
2. Le contenant doit être vers le haut et le petit côté devant.
3. Inclinez le filtre vers l'avant de l'ouverture de la hotte au-dessus de la ligne avant et du panneau de commande.
4. Glissez vers et dans le renforcement derrière l'avant de la hotte tout en soulevant le filtre à l'arrière.
5. Abaissez le filtre tout en le glissant vers l'arrière jusqu'à ce qu'il repose sur le récipient d'huile usée.

Pour les filtres en aluminium:

1. Inclinez le filtre dans la fente arrière de la hotte.
2. Appuyez sur le bouton du filtre de la poignée.
3. Relâchez la poignée jusqu'à ce que le filtre s'insère en position d'arrêt.

Pour désinstaller les filtres, faire le processus inverse.

14. GARANTIE LIMITÉE

Turin Canada garantit ses produits de hottes de cuisine achetés au Canada contre les défauts de matériaux ou de fabrication pour la période et de la manière indiquées ci-dessous :

DEUX ANS

Pendant une période de deux (2) ans à compter de la date d'achat originale du produit, Turin Canada fournira une pièce de rechange neuve ou équivalente en échange des pièces jugées défectueuses. Les pièces réparées ou les produits de remplacement seront fournis par Turin Canada sur la base d'un échange, et seront soit neufs, soit remis à neuf pour être fonctionnellement équivalents aux neufs. Cette garantie n'est pas transférable de l'acheteur original.

Exécution de la garantie : En cas de mauvais fonctionnement ou de défaut couvert par les conditions de la présente garantie, communiquez immédiatement avec Turin Canada. L'avis écrit de toute défectuosité ou de tout défaut doit être donné dans les 7 jours suivant la découverte de la défectuosité ou du défaut de fabrication et doit être accompagné de l'original du reçu d'achat du consommateur indiquant la date d'achat.

Après validation de la garantie, pour obtenir le service de garantie, la pièce défectueuse doit être livrée, fret payé d'avance, dans son emballage d'origine ou dans un emballage offrant un degré de protection équivalent. Vous êtes responsable de tous les coûts de retrait, de réinstallation, de tous les frais d'expédition, d'assurance ou de tout autre frais lié à l'expédition du produit ou de la pièce. TURIN CANADA se réserve le droit d'utiliser des produits ou des pièces remis à neuf, réparés ou reconditionnés dans le processus de réparation ou de remplacement.

La présente garantie limitée s'applique à toute pièce ou tout produit de remplacement pour le reste de la période de garantie limitée initiale. Toute pièce ou tout produit remplacé en vertu de la présente garantie limitée deviendra la propriété de Turin Canada.

La présente garantie limitée ne couvre que les problèmes de produit causés par des défauts de matériau ou de fabrication dans le cadre d'une utilisation normale par le consommateur. Elle ne couvre pas les problèmes de produit causés par toute autre raison, y compris, mais sans s'y limiter, les problèmes de produit dus à (a) une utilisation commerciale, (b) un cas de force majeure, (c) une mauvaise utilisation, (d) un changement de finition ou de couleur dû à des produits chimiques ou à d'autres facteurs environnementaux, (e) des défauts résultant de dommages subis pendant l'expédition ou l'installation, (f) une réparation non autorisée, (g) une modification de toute partie du produit de Turin Canada, (h) un appareil retiré de son installation initiale, (i) une usure normale, (j) des défauts d'apparence de l'appareil constatés après l'installation et n'affectant pas le rendement. Cette garantie ne couvre pas les fusibles, les conduits ou tout autre accessoire qui peut être acheté séparément.

Toute aide fournie ou obtenue par TURIN CANADA en dehors des limites, des modalités ou des exclusions de la présente garantie limitée ne constituera pas une renonciation à ces limites, modalités ou exclusions et ne fera pas revivre ou prolonger la garantie. La présente garantie limitée ne couvre pas les hottes de cuisine de Turin Canada vendues TELLES QUELLES ou AVEC TOUS LES DÉFAUTS, l'entretien et le service normaux, les coûts de retrait et/ou d'installation et d'expédition.

Cette garantie limitée n'est pas valable si le numéro de série appliqué en usine a été modifié ou retiré du produit.

CLAUSES DE NON-RESPONSABILITÉ

Turin Canada ne sera pas responsable de la perte d'utilisation ou d'autres coûts, dépenses ou dommages accessoires ou indirects qui pourraient survenir. En aucun cas, Turin Canada ou l'un de ses représentants ne peut être tenu responsable des blessures subies par une personne ou des dommages causés à une propriété, quelle qu'en soit la cause. Cette garantie vous donne des droits légaux spécifiques et vous pouvez avoir d'autres droits qui varient d'une province à l'autre.

Tous droits réservés à Turin Canada.

15. SPÉCIFICATIONS

Corps	Acier inoxydable / verre trempé (varie selon le modèle)
Puissance nominale	220V / 50Hz ou 120V / 60Hz (normes USA et Canada)
Puissance d'entrée générale	153 W (150W + 2 x 1.5W)
Puissance d'entrée du moteur	218 W
Rotation du moteur	600 RPM ($\pm 10\%$) à 1800 RPM ($\pm 10\%$) (varie selon le modèle)
Niveaux de contrôle de la vitesse	3/4 (Varie selon le modèle. Voir section 9 pour les spécifications)
Débit d'air maximal	250-900 CFM (varie selon le modèle)
Pression de l'air	320 pa
Niveau sonore (dB / sone)	Approximativement 23 / 0.3 to 68 / 7.0 (Vitesse la plus basse à la plus élevée)
Type du moteur	"Dual Chamber Ultra Quiet"
Type de ventilateur	"Dual Centrifugal / Sirocco"
Type de contrôle	Commande par bouton / Commande électronique (varie selon le modèle)
Type de filtration	Filtre en aluminium / filtre "Baffle" (varie selon le modèle)
Éclairage	LED
Taille de ventilation	Dessus - 6 ou 8 po de tour / 1/4 x 10" conduit rectangulaire
Protection contre les interférences	Protection contre les interférences radioélectriques