

**ENER-G<sup>+</sup>**

**HEA-21538**

**INFRARED GAZEBO  
HEATER**

**CHAUFFERETTE  
INFRAROUGE POUR  
GAZEBO**

*USER MANUAL*

*MANUEL DE  
L'UTILISATEUR*



**CONTENT**

1. Components.....2  
 2. Assembly.....3  
 3. Operation.....3  
 4. For your safety.....3 - 4  
 5. Cleaning and storage.....4  
 6. Specifications.....4  
 7. Grounding instructions.....4 - 5  
 8. Warranty.....5  
 FRANÇAIS.....6

**1. COMPONENTS**

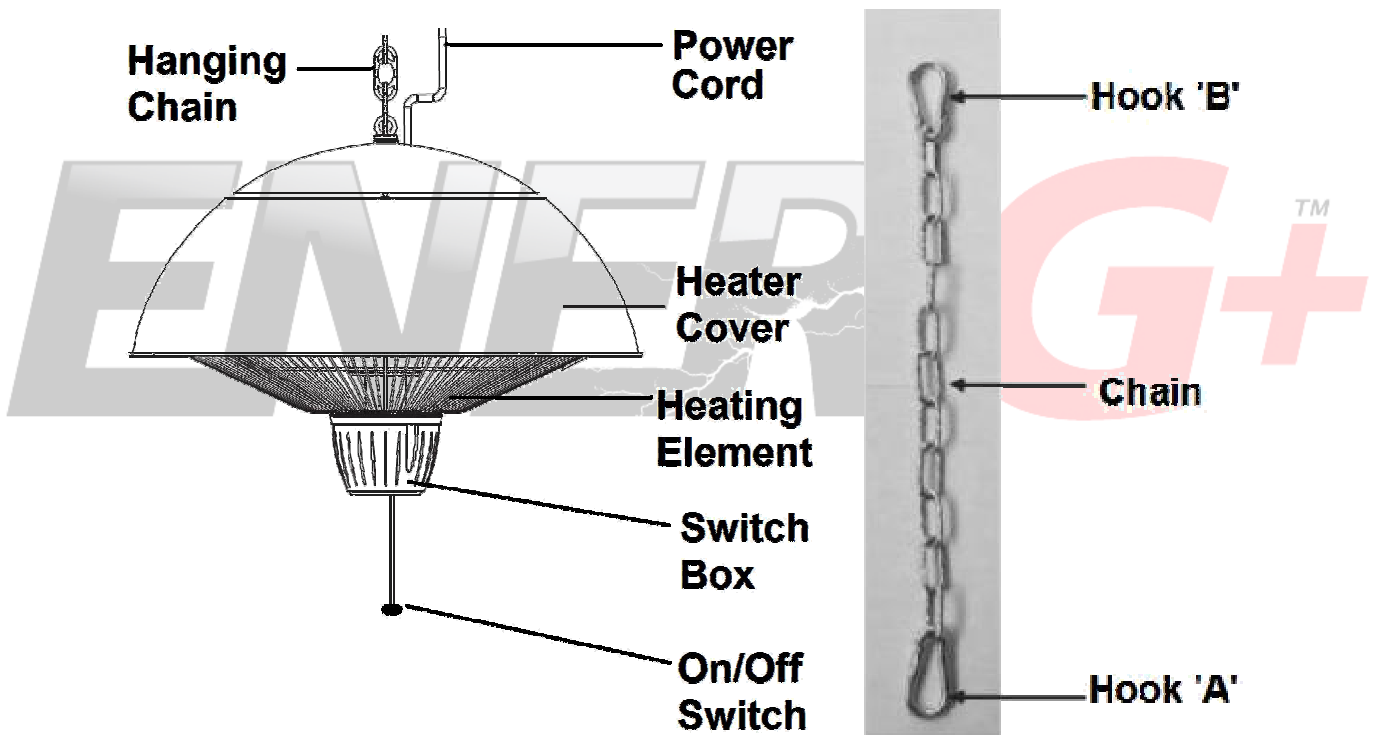

1. Make sure that all the parts are present and that there are no missing parts. Please empty the packing box thoroughly and make sure that all the parts are present and that there are no missing parts.
2. Do not **PLUG THE UNIT IN UNTIL THE UNIT IS COMPLETELY ASSEMBLED AND MAKE SURE THERE IS NO DAMAGE** to the unit and power cord.  
**IF THERE ARE ANY DAMAGED OR MISSING PARTS, PLEASE CONTACT ENER+ CUSTOMER SERVICE AT 1-866-967-7333 ext. 227 (9:00 AM to 17:00 EST).**

**2. ASSEMBLY**

**MAKE SURE THE HEATER IS NOT FUNCTIONING BEFORE YOU HANG IT ON A GAZEBO, UNDERNEATH A BALCONY OR A ROOF.**

1. Make sure Hook 'A' is well attached to the heater.
2. Attach Hook 'B' onto a secure post, beam or any solid attachment object. You can also attach hook 'B' on Hook 'A' going around an obstacle to install the heater.
3. Connect the heater to an AC 120V/60Hz wall outlet.
4. Press on the On/Off switch to activate the heater.

**NOTE:** wait until the heater heating element has cooled down before moving it.

**REMEMBER,** portable electric heaters are designed for spot heating or as a supplementary heat source. They are not intended to be the main source of heat during cold months.

**Caution:** If you must use an extension cord, the cord should be at least NO .14 AWG and rated for no less than 1875 Watts.

You must always make sure there is at least 1.5 ft/50 cm of empty space from the heater to the ceiling, 25 cm (9 inches) from the side to a wall and 180 cm (5 feet) below the heater to the floor.

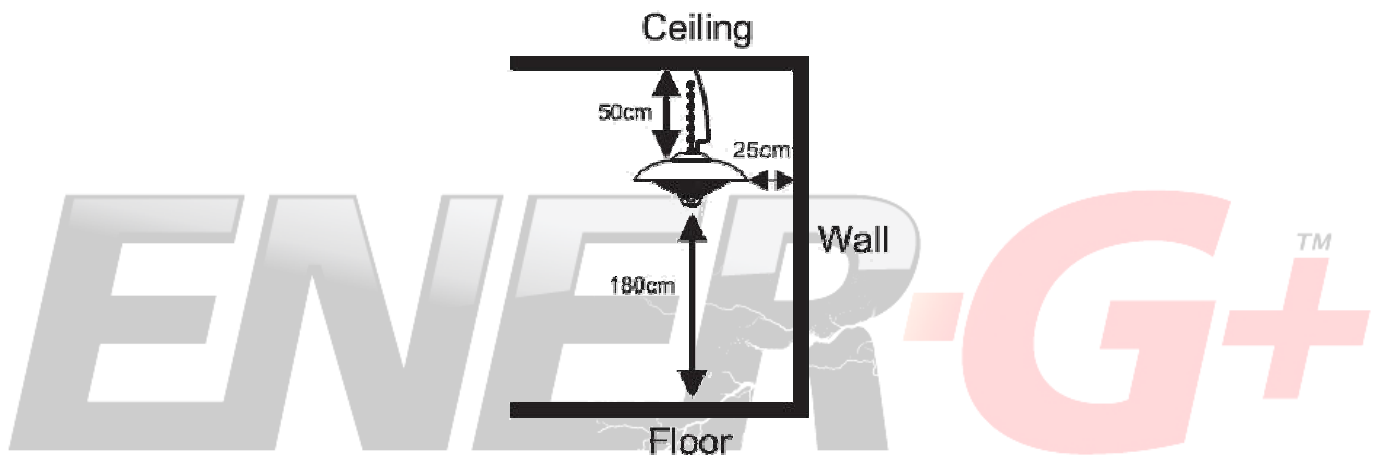

### 3. OPERATION

Pull on the On/Off switch to activate the heater. Pull again to deactivate it.

### 4. FOR YOUR SAFETY

#### IMPORTANT INSTRUCTIONS

1. ONLY USE THE UNIT ON A SECURED AND SOLID ATTACHMENT POINT.
2. This heater is not intended for use in bathrooms, laundry areas or similar indoor locations. Never place heater where it may fall into a pool, bathtub or other water receptacle.
3. This unit is intended for household use only. DO NOT use the unit in such areas as construction sites, greenhouses, barns or stables or any place that has flammable materials.
4. Use the unit in a well ventilated area.
5. A heater has hot, arcing and sparking parts inside. Do not use it in areas where gasoline, paint or flammable liquids are used or stored.
6. Do not move the unit when it is still connected to an electrical outlet and always wait for the unit to cool down before moving, cleaning and storing.
7. Do not touch the heater when in use. Please wait at least 10 minutes before touching it.
8. Extreme caution is necessary when any heater is used near a child or someone with a physical disability.
9. DO NOT LEAVE THE UNIT UNATTENDED WHEN IN OPERATION.

10. This heater is hot when in use. To avoid burns, do not let bare skin touch hot surfaces. Use handles (not provided) when moving this heater. Keep combustible materials such as furniture, pillows, bedding, papers, clothes and curtains at least 3 feet (0.9m) from the front of the heater.
11. DO NOT cover the unit with any type of cloth while in operation or a short time after turning the unit off.
12. DO NOT wrap the power cord around the unit.
13. Do not insert or allow foreign objects to enter any ventilation or exhaust openings of the unit as this may cause electric shock, fire or damage to the heater.
14. PLEASE HANDLE THE UNIT WITH CARE.
15. DO NOT operate the heater with a damaged power cord or an AC wall outlet. DO NOT operate the heater if it has been dropped or damaged in any manner.
16. DO NOT USE THE UNIT AS A ROOM HEATER.
17. Do not run the power cord under carpeting; do not cover the cord with throw rugs, runners or the like. Arrange the cord away from traffic area where it may be tripped over.
18. To disconnect the heater, turn the power switch to off, then unplug the unit.
19. To prevent possible fire, do not block air intakes or exhaust openings in any manner. Do not use on soft surfaces, like a bed, where openings may become blocked.
20. Use this heater only as described in this manual; any other use not recommended by the manufacturer may cause fire, electric shock or injury to persons.

### SAVE THESE INSTRUCTIONS

#### 5. CLEANING AND STORAGE

1. Turn the unit OFF and unplug the unit before cleaning.
2. Use only a soft cloth to clean the exterior. An air compressor or a vacuum cleaner can be used to clean the interior.
3. Do not use gasoline, paint thinner or other chemicals to clean the heater
4. Store the heater in its original box and store in a cool, dry place.

#### 6. SPECIFICATIONS

Power supply:	120V / 60Hz
Wattage:	1500Watts
Net weight:	2 kg
Gross weight (with carton):	2.8 kg

#### 7. GROUNDING INSTRUCTIONS

This product is for use on a nominal 120V circuit with a grounding plug that looks like the plug illustrated below. Make sure that the product is connected to an outlet having the same configuration as the plug. If you use an extension cord it must be at least NO .14 AWG and rated for no less than 1875 Watts. Also make sure it also has a grounding plug.

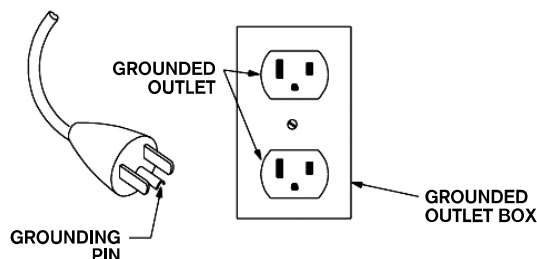

#### DANGER

Improper connection of the equipment-grounding conductor can result in a risk of electrocution. Check with a qualified electrician or service personnel if you doubt the outlet is not properly grounded. Do not modify the power

cord provided with the product. If it does not fit the wall outlet, have a proper outlet installed by a qualified electrician. Do not use any type of adaptor with this product.

**8. WARRANTY**

**LIMITED ONE (1) YEAR WARRANTY**

This product is guaranteed against all manufactured faults and defects for a period of one (1) year from the date of purchase. For repairs or product defects, please call our customer service department at: 1-866-967-7333 ext 227. Please have your proof of purchase on hand. If we are not able to replace your defective part, we will send you a service technician for repairs.

Important notes: Any damages caused by an accident or an abusive usage are NOT covered under warranty. We also decline all responsibility concerning indirect or consecutive damages. In certain Canadian provinces, it is not permitted to limit indirect or consecutive damages. Therefore it is possible these limitations are not applicable to you. This warranty gives you specific legal rights. You may also have other legal rights which vary from one province to another.

**ENER-G+** **Warranty Registration card**  
**Carte d'enregistrement de garantie**

First Name - Prénom \_\_\_\_\_ Last Name - Nom \_\_\_\_\_

Address - Adresse \_\_\_\_\_ City - Ville \_\_\_\_\_ Prov. \_\_\_\_\_ Postal Code - Code Postal \_\_\_\_\_

Tel - Tél. \_\_\_\_\_ Email - Courriel \_\_\_\_\_

Purchase Date - Date d'achat \_\_\_\_\_ Purchased From - Acheté de \_\_\_\_\_

Serial Number - Numéro de série \_\_\_\_\_

**Send to - Expédier à :**  
**EBI**  
120 Boul. des Entreprises,  
Boisbriand (Québec) J7G 2T3  
Tel - Tél. : 1-866-967-7333 Ext. 227  
Fax - Téléc. : 450-420-2180

Warranty must be active within 30 days of purchase.  
La garantie doit être enregistrée dans les 30 jours suivant l'achat.

Date: \_\_\_\_\_

Signature: \_\_\_\_\_

You can also fill the warranty card on our website at [www.energplus.com](http://www.energplus.com)

**TABLE DES MATIÈRES**

1. Composantes.....6  
2. Assemblage.....7

3. Opération.....	7
4. Pour votre sécurité.....	7 - 8
5. Nettoyage et remisage.....	8
6. Spécifications.....	8
7. Instructions de mise à la terre.....	8 - 9
8. Garantie.....	9

## 1. COMPOSANTES

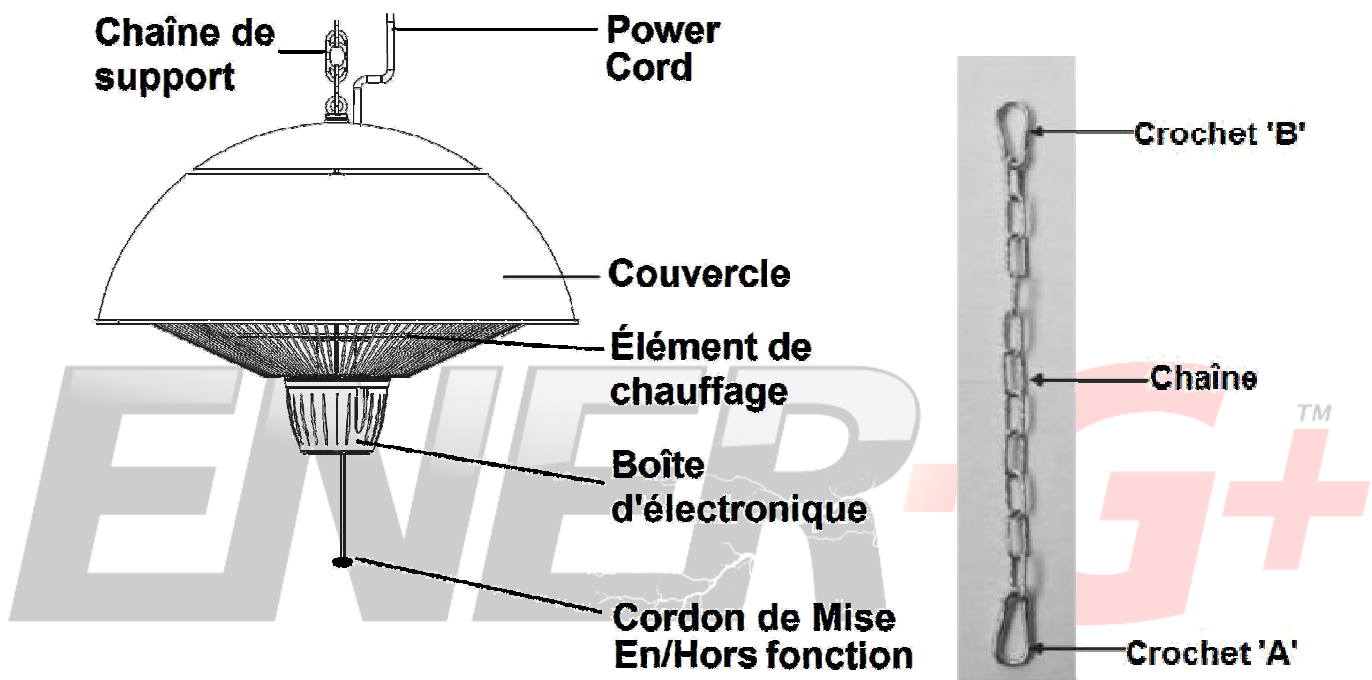

1. Assurez-vous que toutes les composantes sont présentes et qu'il n'y a pas de pièces manquantes. Veuillez vider la boîte complètement afin de vous en assurer.
2. Ne branchez pas l'appareil avant que la chaufferette ne soit complètement assemblée ou si le cordon d'alimentation est endommagé.

**S'IL Y A QUELQUE DOMMAGES OU PARTIES MANQUANTES, VEUILLEZ, CONTACTER LE SERVICE À LA CLIENTÈLE ENER-G+ SANS FRAIS AU 1-866-967-7333 ext. 227 (9:00AM à 17:00 HNE)**

## 2. ASSEMBLAGE

**Assurez-vous que la chaufferette n'est pas en fonction avant de l'accrocher au plafond d'un gazébo, d'un balcon ou tout autre objet.**

1. Assurez-vous que le crochet 'A' est bien attaché à la chaufferette.
2. Attachez le crochet 'B' sur un poteau solide ou tout autre point d'ancrage solide. Vous pouvez également tourner la chaîne autour d'un poteau ou objet solide et attacher le crochet B au crochet A.
3. Raccordez la chaufferette à une prise murale 120V/60Hz.

**REMARQUE:** attendez au moins 10 minutes pour que les éléments chauffants aient refroidi complètement avant de toucher la chaufferette.

**IMPORTANT,** les chaufferettes électriques portatives sont conçues pour le chauffage d'appoint ou comme source de chaleur supplémentaire. Elles ne sont pas destinées à être utilisées comme source de chaleur durant les mois froids.

**Important :** Évitez autant que possible d'utiliser une rallonge électrique avec cet appareil. Toutefois, si vous devez en utiliser une, elle doit être au moins de taille NO.14 AWG et calibré à au moins 1875 Watts.

Assurez-vous d'avoir un minimum de 50cm (1.5 pieds) d'espace libre entre le dessus de la chaufferette et le plafond. 25 cm (9 pouces) d'espace libre entre le côté et un mur et 180cm (5pieds) d'espace libre entre le dessous de la chaufferette et le plancher.

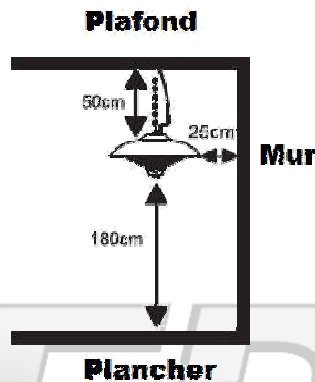

### 3. OPÉRATION

Tirez sur le cordon de mise En/Hors fonction pour allumer la chaufferette. Tirez de nouveau pour l'éteindre.

### 4. POUR VOTRE SÉCURITÉ

#### INSTRUCTIONS IMPORTANTES

1. N'utilisez cet appareil que s'il est accroché solidement et en toute sécurité.
2. Cette chaufferette n'est pas conçue pour être utilisée dans une salle de bain, aire de lavage ou tout autre espace intérieur humide. Ne placez pas la chaufferette dans un endroit où elle pourrait tomber dans une piscine, spa, baignoire ou autre récipient d'eau.
3. Cet appareil est destiné à un usage domestique seulement. NE PAS utiliser l'appareil dans des endroits tels que des chantiers de construction, des serres, des granges ou étables ou tout autre endroit qui a des matériaux inflammables.
4. Veillez utiliser la chaufferette dans un endroit bien aéré.
5. Cette chaufferette a des pièces chaudes à l'intérieur qui produisent des arcs ou des étincelles. Ne pas l'utiliser dans les endroits où de l'essence, de la peinture ou des liquides inflammables sont utilisés ou entreposés.
6. Ne pas déplacer l'appareil lorsqu'il est branché à une prise électrique et attendez toujours que l'appareil refroidisse avant de le déplacer, le nettoyer et le remettre.
7. NE PAS toucher la chaufferette lorsqu'elle chauffe. Attendre au moins 10 minutes après l'avoir mis hors tension.
8. Une extrême prudence est de mise lors de l'usage de tout appareil de chauffage près d'un enfant ou une personne physiquement handicapés.
9. NE PAS LAISSER l'appareil sans surveillance lorsqu'il est en usage.
10. Cette chaufferette devient chaude en cours d'utilisation. Utilisez des poignées protectrices (non fournies) pour changer cet appareil d'endroit. Garder les matériaux combustibles, tels que meubles, coussins, literie, papiers, vêtements et rideaux à au moins 3 pieds (0,9 m) de la chaufferette.
13. Ne pas couvrir la chaufferette lorsqu'elle est en fonction ou même après l'avoir mis hors tension.
14. Ne pas enrouler le cordon d'alimentation autour de l'appareil.

15. Veuillez ne pas insérer ou permettre à des corps étrangers de pénétrer dans les trous de ventilation ou ouvertures de l'appareil car ceci peut causer un choc électrique, un incendie ou endommager l'appareil.
16. VEUILLEZ MANIPULER CETTE CHAUFFERETTE AVEC SOINS.
17. Ne pas utiliser la chaufferette si le cordon ou la prise est endommagé, si l'appareil fait défaut, s'il a été échappé ou endommagé.
18. NE PAS utiliser l'appareil comme appareil de chauffage pour une pièce.
19. Ne pas placer le cordon d'alimentation sous une moquette ou le couvrir avec un tapis. Placez le cordon loin des zones de circulation où il pourrait faire trébucher quelqu'un.
20. Pour déconnecter la chaufferette, mettez-la hors fonction puis débrancher le cordon d'alimentation.
21. Pour éviter tout incendie, évitez de bloquer les prises d'air ou ouvertures de la chaufferette.
22. Utiliser cet appareil tel que décrit dans ce manuel. Toute autre utilisation non recommandée par le fabricant peut provoquer un incendie, l'électrocution ou des blessures graves.

### CONSERVEZ CE MANUEL D'INSTRUCTIONS

## 5. NETTOYAGE ET REMISAGE

1. Éteindre et débrancher l'appareil avant le nettoyage.
2. Utiliser uniquement un chiffon doux pour nettoyer l'extérieur. Un compresseur d'air ou un aspirateur peut être utilisé pour nettoyer l'intérieur.
3. Ne pas utiliser d'essence, diluant à peinture ou autres produits chimiques pour nettoyer la chaufferette.
4. Remisez la chaufferette dans sa boîte d'origine et placez-la dans un endroit frais et sec.

## 6. SPÉCIFICATIONS

Alimentation:	120V / 60Hz
Puissance:	1500 Watts
Poids net:	2 kg
Poids brut (emballage compris):	2.8 kg

## 7. INSTRUCTIONS DE MISE À LA TERRE

Ce produit est destiné pour une utilisation sur un circuit nominal de 120 V et à une prise avec mise à la terre semblable à celle illustrée ci-dessous. Assurez-vous que l'appareil est branché à une prise ayant la même configuration que la fiche. Si vous utilisez une extension, elle doit être au moins de taille NO.14 AWG et calibré à au moins 1875 Watts. Veillez à ce qu'elle ait aussi une prise avec mise à la terre.

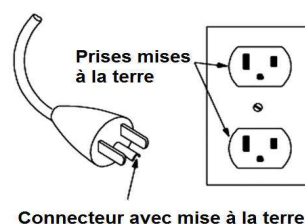

### DANGER

Ce produit doit être mis à la terre. En cas de mauvais fonctionnement ou de panne, la terre fournit un chemin de moindre résistance au courant électrique réduisant ainsi le risque de choc électrique. Ce produit est équipé d'un cordon ayant un conducteur et une fiche de mise à la terre. La fiche doit être branchée dans une prise appropriée, correctement installée et conforme à tous les codes électriques locaux et ordonnances.

## 8. GARANTIE

GARANTIE LIMITÉE DE UN (1) AN



Ce produit est garanti contre tout vice de matières et de fabrication pour une durée de un (1) an à compter de la date d'achat. En cas de défectuosité, veuillez communiquer avec notre service à la clientèle au 1-866-967-7333. Ayez à portée de la main votre preuve d'achat. Si nous ne sommes pas en mesure de vous remplacer la pièce défectueuse nous vous enverrons un technicien réparateur. Notes importantes : Tout dommage causé à l'une des pièces de produit et attribuable à un accident, une utilisation abusive ou une installation inadéquate n'est PAS couvert par la garantie. En vertu de notre politique, nous déclinons toute responsabilité concernant les dommages consécutifs ou indirects. Dans certaines provinces, il est interdit d'exclure ou de limiter les dommages consécutifs ou indirects. Par conséquent, il est possible que l'exclusion ci-dessus ne s'applique pas dans votre cas. La présente garantie vous accorde des droits juridiques spécifiques; vous pouvez également bénéficier d'autres droits, lesquels varient d'une province à l'autre.

**SERVICE À LA CLIENTÈLE: 1-866-967-7333 ext 227**

**ENER-G+** **Warranty Registration card**  
**Carte d'enregistrement de garantie**

<input type="text"/>		<input type="text"/>	
First Name - Prénom		Last Name - Nom	
<input type="text"/>		<input type="text"/>	
Address - Adresse		City - Ville	Postal Code - Code Postal
<input type="text"/>		<input type="text"/>	
Tel - Tél.		Email - Courriel	
<input type="text"/>		<input type="text"/>	
Purchase Date - Date d'achat		Purchased From - Acheté de	
<input type="text"/>		<input type="text"/>	
Serial Number - Numéro de série		<b>Warranty must be active within 30 days of purchase.</b> <b>La garantie doit être enregistrée dans les 30 jours suivant l'achat.</b>	
<b>Send to - Expédier à :</b>			
<b>EBI</b>			
120 Boul. des Entreprises, Boisbriand (Québec) J7G 2T3 Tel - Tél. : 1-866-967-7333 Ext. 227 Fax - Téléc. : 450-420-2180			
<input type="text"/>		Date	
<input type="text"/>		<input type="text"/>	
		Signature	

Vous pouvez aussi remplir la carte d'enregistrement à partir de notre site web au [www.energplus.com](http://www.energplus.com)