

**SWIVEL STOOL /
TABOURET PIVOTANT**

41443 / 41454 / 41458 / 41496
42414 / 42493 / 42494 / 42496



Your look, your style, your home
Votre look, votre style de vie

NOTE TO CONSUMER

Keep this document and the warranty sheet with your proof of purchase for reference.

NOTE TO DEALER/ INSTALLER
Leave all documents to the consumer.

NOTE AU CONSOMMATEUR

Conservez ce document et la feuille de garantie avec votre facture d'achat pour référence.

AU DÉTAILLANT/INSTALLATEUR
Laissez tous les documents au consommateur.

Do not dispose of packaging material until the product is fully assembled. Parts apparently missing may be found in packaging material.

Write down here your Amisco product number indicated on the label applied to the carton box.

Amisco product number: _____

If you experience assembly problems, if components are missing or damaged, please consult our web site

www.amisco.com

or contact within 30 days from your purchase date Amisco's customer service department :

tel: 1-800-361-6360

fax: 1-800-232-6614

email: info@amisco.com

Monday to Friday, from 8h30 to 12h00, 13h00 to 16h30
(Eastern Standard Time)

Keep handy your proof of purchase and the Amisco product number when calling.

DO NOT RETURN YOUR PRODUCT TO THE RETAILER.

Ne jetez pas l'emballage jusqu'à ce que l'assemblage soit terminé. Les pièces apparemment manquantes peuvent se trouver au fond de l'emballage.

Retranscrire ici le numéro de votre produit Amisco indiqué sur l'étiquette de la boîte.

numéro du produit Amisco : _____

Si vous éprouvez des difficultés d'assemblage, si certaines pièces sont endommagées ou manquantes, consultez notre site internet

www.amisco.com

ou contactez dans les 30 jours suivant votre achat notre département de service à la clientèle :

tél: 1-800-361-6360

fax: 1-800-232-6614

courriel: info@amisco.com

lundi au vendredi, de 8h30 à 12h00, 13h00 à 16h30
(heure de l'Est)

Ayez sous la main votre facture d'achat et le numéro de produit Amisco au moment d'appeler.

NE RETOURNEZ PAS CE PRODUIT AU DÉTAILLANT.

UNLEVEL PRODUCT ?

(May happen during shipping.)

- 1) Verify your product on several floor locations to confirm that the product is not level.
- 2) Put the unassembled product (no seat nor gliders) on a hard level surface and find which 2 legs are longer.
- 3) Take the product by one of the longer legs, and hit strongly the opposite leg on the ground. Protect the floor surface or do this on a rough floor. The metal is flexible, so this operation will not damage your product.

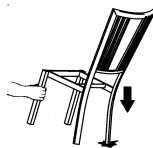

- 4) Verify your product on the same level surface. Repeat step 3 as necessary.

PRODUIT PAS DE NIVEAU ?

(Peut survenir durant le transport.)

- 1) Vérifiez votre produit à différents endroits sur le plancher pour confirmer que le produit n'est pas de niveau.
- 2) Mettez le produit non assemblé (pas de siège ni glisseur) sur une surface dure et de niveau, et trouvez les 2 pattes les plus longues.
- 3) Prenez le produit par l'une des pattes longues, et frappez fortement la patte opposée contre le sol. Protégez la surface du plancher ou faites cette opération sur un plancher non fini. Puisque le métal est flexible, cette opération n'endommagera pas votre produit.

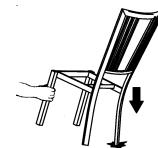

- 4) Vérifiez votre produit sur la même surface de niveau. Répétez l'étape 3 aussi souvent que nécessaire.

PARTS LIST / LISTE DES PIÈCES

ITEM	DESCRIPTION	QTY
①	Stool base Base de tabouret	1
②	Welded backrest Dossier soudé	1
③	Seat Siège	1
④	Swivel plate Plaque pivotante	1
⑤	Upholstered backrest Dossier rembourré	1
⑥	Hardware bag Sac de quincaillerie	1

HARDWARE LIST / LISTE DE LA QUINCAILLERIE

ITEM	DESCRIPTION	QTY	QTY 42494
(A)	Bolt R.H. Boulon T.R. 1/2" x 1/4-20NC	4	0
(A)	Bolt R.H. Boulon T.R. 5/8" x 1/4-20NC	0	4
(B)	Bolt R.H. Boulon T.R. 1 1/2" x 1/4-20NC	4	4
(C)	Locknut Écrou de blocage 1/4-20NC	4	4
(D)	Glide Glisseur	4	4

LIST OF TOOLS REQUIRED:

- A phillips screwdriver and a mallet.
- A 7/16" wrench or adjustable wrench

LISTE DES OUTILS NÉCESSAIRES:

- Un tournevis étoile et un maillet.
- Une clé 7/16" ou une clé à molette.

Step 1 / Étape 1

Remove and discard the two nuts and bolts maintaining together the base, the swivel plate and the backrest for transportation. This hardware will not be used for assembly.

Enlever et disposer des 2 boulons et écrous qui maintiennent ensemble la base, la plaque pivotante et le dossier pour le transport. Cette quincaillerie ne sera pas utilisée pour le montage.

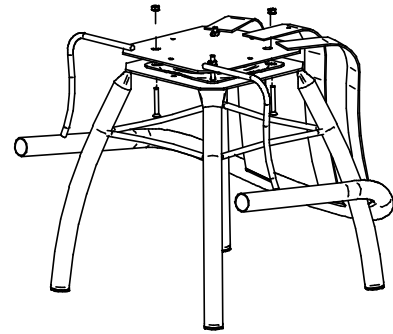

Step 2 / Étape 2

Rotate the ④ swivel plate about 45° while putting weight on it.

Tourner la plaque pivotante ④ de 45° en appliquant un poids dessus.

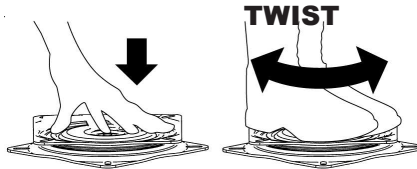

MISE EN GARDE

La plaque pivotante est une pièce de métal non finie. Elle peut avoir des arêtes vives. Pour éviter des blessures, porter des gants durant l'assemblage.



WARNING

The swivel plate is an unfinished steel part. It may have sharp edges. To prevent injury, wear gloves during the assembly.

Step 3 / Étape 3

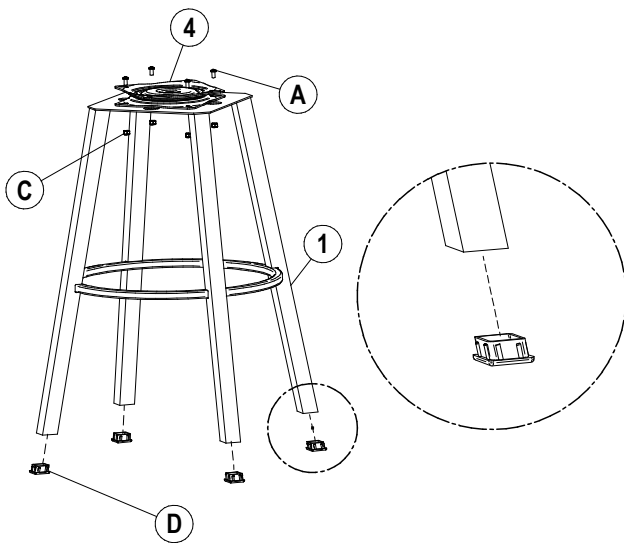

NOTE

In order to protect certain floor coverings, we suggest to use self-adhesive felts under legs.

REMARQUE

Afin de protéger certains revêtements de plancher, nous suggérons d'utiliser des feutres auto-collants sous les pattes.

Step 4 / Étape 4

- 4.1) Center and bolt-on lightly seat ③ with belt of backrest ②.
Centrer et visser légèrement le siège ③ avec la ceinture du dossier ②.

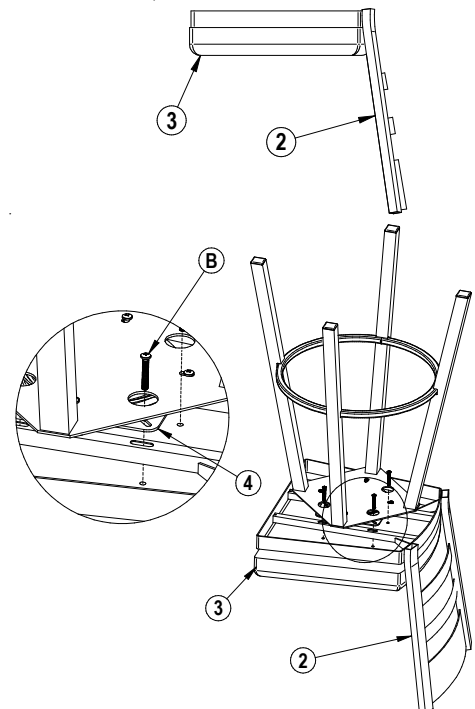

- 4.2) Tighten firmly all bolts.
Visser fermement tous les boulons.

Step 5 / Étape 5 (41496)

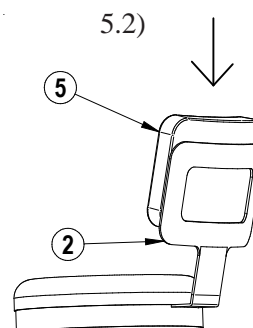
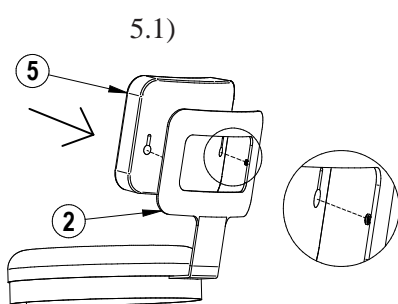

- 6) Periodically inspect stool and tighten all bolts and nuts.
Périodiquement inspecter le tabouret et resserrer tous les boulons et écrous.



MISE EN GARDE

Pour éviter des blessures, ne pas placer les doigts sous le siège lorsqu'il pivote.

WARNING

To avoid injury, do not put your fingers under the seat while turning it.

