

Espanol p. 25

Francais p. 49

MODEL #DGPH301BL  
DGPH302SS

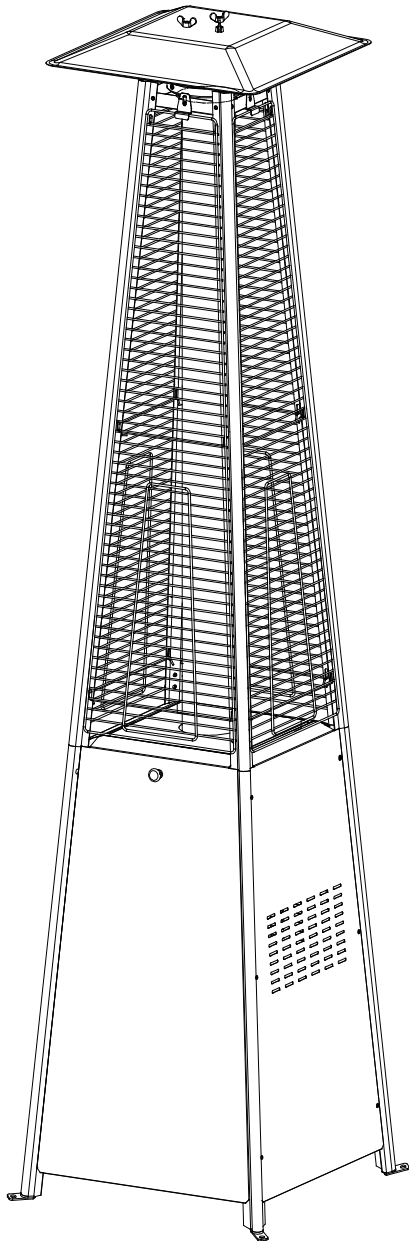

### DANGER

If you smell gas:

1. Shut off gas to the appliance.
2. Extinguish any open flame.
3. If odor continues, keep away from the appliance and immediately call your gas supplier or fire department.

### WARNING

WARNING indicates an imminently hazardous situation which, if not avoided, will result in death or serious injury.

### WARNING

Do not store or use gasoline or other flammable vapors and liquids in the vicinity of this or any other appliance. An LP-cylinder not connected for use shall not be stored in the vicinity of this or any other appliance.

### WARNING: For Outdoor Use Only

### WARNING

Improper installation, adjustment, alteration, service or maintenance can cause property damage, injury or death. Read the installation, operation and maintenance instructions thoroughly before installing or servicing this equipment.



ANS Z83.26-2014 • CSA 2.37-2014 Gas-Fired Outdoor Infrared Patio Heaters

**ATTACH YOUR RECEIPT HERE**

Serial Number \_\_\_\_\_ Purchase Date \_\_\_\_\_



**Questions, problems, missing parts?** Before returning to your retailer, call our customer service department at 1-877-447-4768, 8:30AM – 4:30PM CST, Monday – Friday, or e-mail customer service at [customerservice@ghproupinc.com](mailto:customerservice@ghproupinc.com)

# PACKAGE CONTENTS

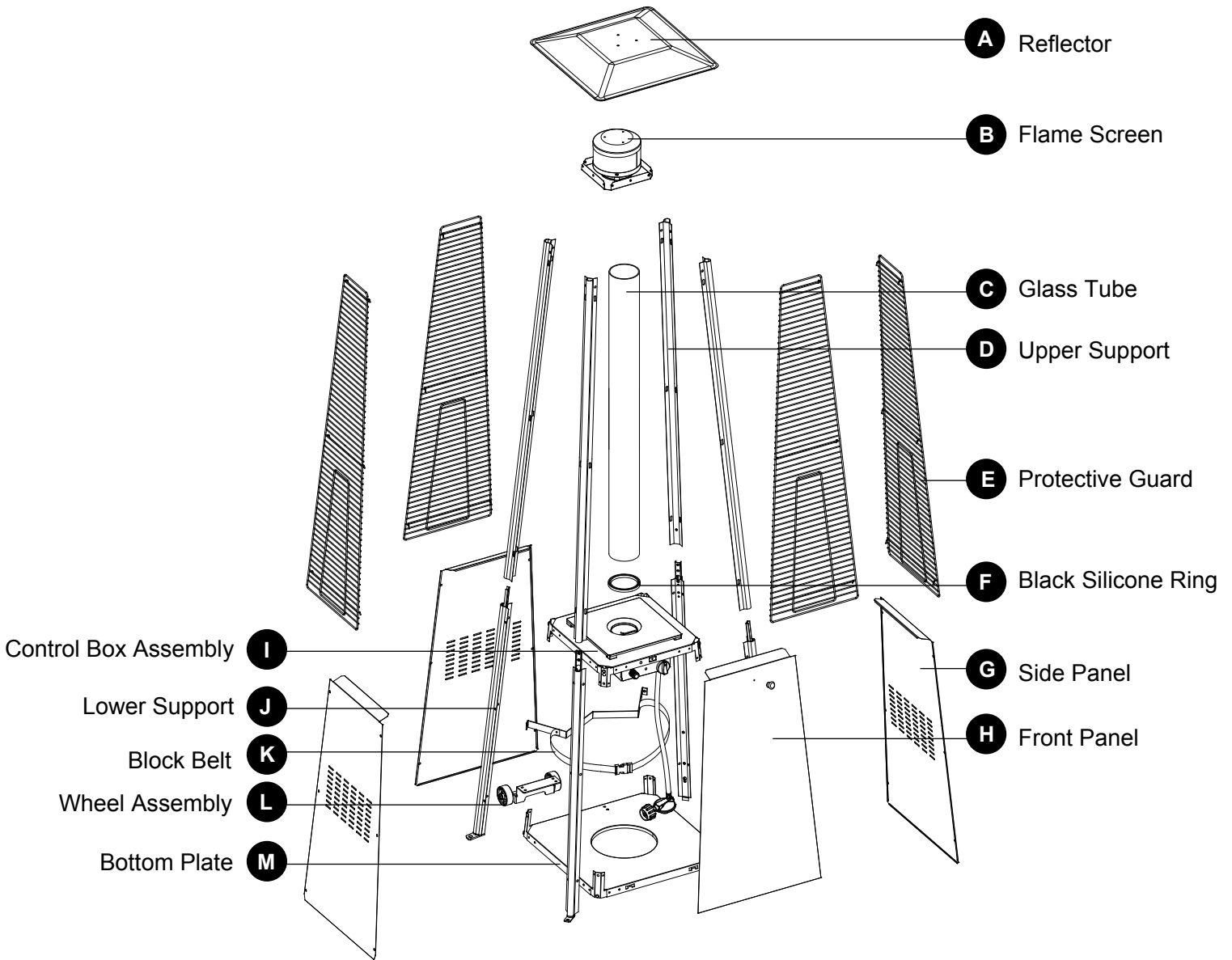

PART	DESCRIPTION	QUANTITY
A	Reflector Panel	1
B	Flame Screen	1
C	Glass Tube	1
D	Upper Support	4
E	Protective Guard	4
F	Black Silicone Ring	1
G	Side Panel	3
H	Front Panel	1
I	Control Box Assembly	1
J	Lower Support	4
K	Block Belt	1

PART	DESCRIPTION	QUANTITY
L	Wheel Assembly	1
M	Bottom Plate	1

## HARDWARE CONTENTS

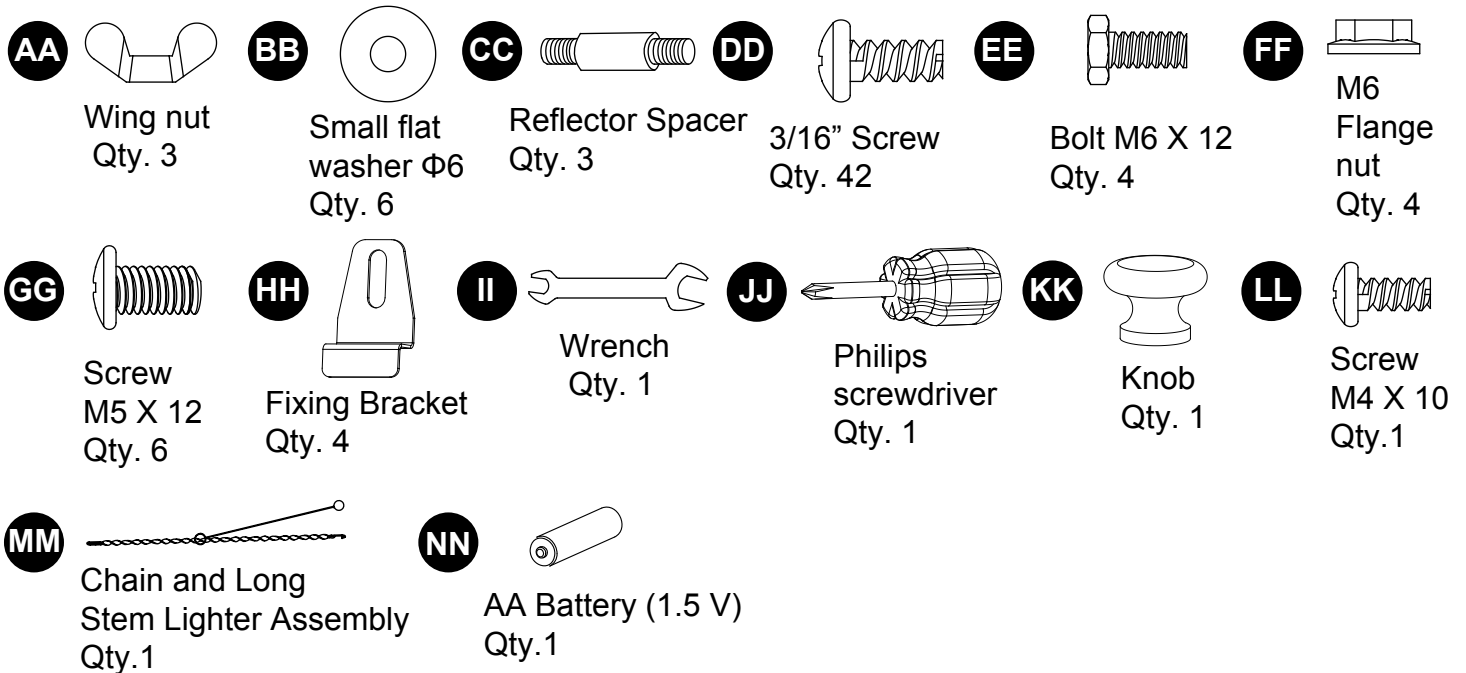

## SAFETY INFORMATION

Please read and understand this entire manual before attempting to assemble, operate or install the product.

This manual contains important information about the assembly, operation and maintenance of this patio heater. General safety information is presented in these first few pages and is also located throughout the manual. Keep this manual for future reference and to educate new users of this product. This manual should be read in conjunction with the labeling on the product. Safety precautions are essential when any mechanical or propane fueled equipment is involved. These precautions are necessary when using, storing, and servicing. Using this equipment with the respect and caution demanded will reduce the possibilities of personal injury or property damage. The following symbols shown below are used extensively throughout this manual. Always heed these precautions, as they are essential when using any mechanical or fueled equipment.

### DANGER

DANGER indicates an imminently hazardous situation which, if not avoided, will result in death or serious injury.

### DANGER

Failure to comply with the precautions and instructions provided with this heater can result in death, serious bodily injury and property loss or damage from hazards of fire, explosion, burn, asphyxiation, and/or carbon monoxide poisoning. Only persons who can understand and follow the instructions should use or service this heater.

### DANGER

#### FOR YOUR SAFETY

If you smell gas:

1. Shut off gas to the appliance.
2. Extinguish any open flame.
3. If odor continues, keep away from the appliance and immediately call your gas supplier or fire department.

# SAFETY INFORMATION

## DANGER

- EXPLOSION - FIRE HAZARD
- Keep solid combustibles, such as building materials, paper or cardboard, a safe distance away from the heater as recommended by the instructions.
- Provide adequate clearances around air openings into the combustion chamber.
- Never use the heater in spaces which do or may contain volatile or airborne combustibles, or products such as gasoline, solvents, paint thinner, dust particles or unknown chemicals.
- During operation, this product can be a source of ignition. Keep heater area clear and free from combustible materials, gasoline, paint thinner, cleaning solvents and other flammable vapors and liquids. Do not use heater in areas with high dust content. Minimum heater clearances from combustible materials: side and rear: 36 inches/91.44CM, ceiling 32inches/81.28 CM.

## DANGER

- EXPLOSION - FIRE HAZARD
- Never store propane near high heat, open flames, pilot lights, direct sunlight, other ignition sources or where temperatures exceed 120 degrees F (49°C).
- Propane vapors are heavier than air and can accumulate in low places. If you smell gas, leave the area immediately.
- Never install or remove propane cylinder while heater is lighted, near flame, pilot lights, other ignition sources or while heater is hot to touch.
- This heater is red hot during use and can ignite flammables too close to the burner. Keep flammables side and rear: 36 inches/91.44CM, ceiling 32inches/81.28 CM. Keep gasoline and other flammable liquids and vapors well away from heater.
- Store the propane cylinder outdoors in a well ventilated space out of reach of children. Never store the propane cylinder in an enclosed area (house, garage, etc.). If heater is to be stored indoors, disconnect the propane cylinder for indoor storage.

## WARNING

We cannot foresee every use which may be made of our heaters. Check with your local fire safety authority if you have questions about heater use. Other standards govern the use of fuel gases and heat producing products for specific uses. Your local authorities can advise you about these. If no local codes exist, follow National Fuel Gas Code, ANS Z223.1. In Canada, installation must conform to local codes. If no local codes exist, follow the current National standards of CANADA CAN/CGA-B 149.2.

## DANGER

- CARBON MONOXIDE HAZARD
- This heater is a combustion appliance. All combustion appliances produce carbon monoxide (CO) during the combustion process. This product is designed to produce extremely minute, non-hazardous amounts of CO if used and maintained in accordance with all warnings and instructions. Do not block air flow into or out of the heater.
- Carbon Monoxide (CO) poisoning produces flu-like symptoms, watery eyes, headaches, dizziness, fatigue and possibly death. You can't see it and you can't smell it. It's an invisible killer. If these symptoms are present during operation of this product get fresh air immediately!
- For outdoor use only.
- Never use inside building, garage, or other unventilated or enclosed areas.
- This heater consumes air (oxygen). Do not use in unventilated or enclosed areas to avoid endangering your life.

## WARNING

WARNING indicates an imminently hazardous situation which, if not avoided, will result in death or serious injury.

## WARNING

Do not store or use gasoline or other flammable vapors and liquids in the vicinity of this or any other appliance. An LP-cylinder not connected for use shall not be stored in the vicinity of this or any other appliance.

## WARNING: For Outdoor Use Only

### DANGER



**CARBON MONOXIDE HAZARD**  
This appliance can produce carbon monoxide which has no odor. Using it in an enclosed space can kill you. Never use this appliance in an enclosed space such as a camper, tent or home.

## WARNING

Improper installation, adjustment, alteration, service or maintenance can cause property damage, injury or death. Read the installation, operation and maintenance instructions thoroughly before installing or servicing this equipment.

## SAFETY INFORMATION

### WARNING

California Proposition 65  
Combustion by-products produced when using this product contain chemicals, including Benzene, known to the State of California to cause cancer, birth defects, and other reproductive harm.

### WARNING

#### BURN HAZARD

- Never leave heater unattended when hot or in use.
- Keep out of reach of children.

### WARNING

Certain materials or items, when stored under the heater, will be subjected to radiant heat and could be seriously damaged.

### CAUTION

#### SERVICE SAFETY

- Keep all connections and fittings clean. Make sure propane cylinder valve outlet is clean.
- During set up, check all connections and fittings for leaks using soapy water. Never use a flame.
- Use as a heating appliance only. Never alter in any way or use with any device.

### CAUTION

CAUTION indicates an imminently hazardous situation which, if not avoided, may result in minor or moderate personal injury, or property damage.

### WARNING

- This product is fueled by propane gas. Propane gas is invisible, odorless, and flammable. An odorant is normally added to help detect leaks and can be described as a “rotten egg” smell. The odorant can fade over time so leaking gas is not always detectable by smell alone.
- Propane gas is heavier than air and leaking propane will sink to the lowest level possible. It can ignite by ignition sources including matches, lighters, sparks or open flames of any kind many feet away from the original leak. Use only propane gas set up for vapor withdrawal.
- Store or use propane gas in compliance with local ordinances and codes or with ANS/NFPA 58. Turn off propane when not in use.

### WARNING

- Alert children and adults to the hazards of high surface temperatures. Stay away from these surfaces to avoid burning skin or igniting clothing.
- Carefully supervise young children when in the vicinity of the heater.
- Do not hang clothing or any other flammable materials from the heater, or place on or near the heater.
- Replace any guard or protective device removed for servicing the appliance prior to placing back in service.
- Installation and repair should be done by a qualified service person. The heater should be inspected before use and annually by a qualified service person. More frequent cleaning may be required as necessary. It is imperative that the control compartment, burners, and circulating air passageway of the appliance be kept clean.

## PREPARATION

Before beginning assembly of product, make sure all parts are present. Compare parts with package contents list and hardware contents above. If any part is missing or damaged, do not attempt to assemble the product. Contact our customer service for replacement parts.



**Estimated Assembly Time: 45 minutes**

Tools Required for Assembly (not included):  
Leak Detection Solution.

## ASSEMBLY INSTRUCTIONS

1. Assemble the wheel assembly (L) to the bottom plate (M). Fix the wheel assembly (L) to the bottom plate using 4 pcs bolt M6X12 (EE) and 4 pcs flange nut M6 (FF).

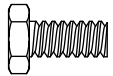
### Hardware Used

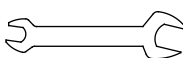
<b>EE</b>	Bolt M6 X 12		x 4
<b>FF</b>	M6 Flange nut		x 4
<b>II</b>	Wrench		x 1

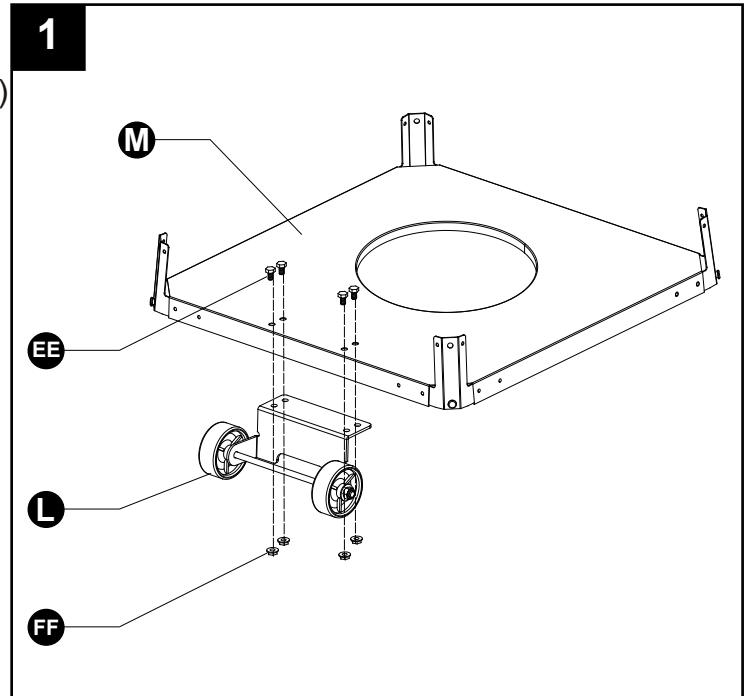

2. Unscrew ignitor knob (marked with lighting bolt) out of the control panel. Insert AA battery (NN) with positive end (+) outward and replace ignitor knob.

### Hardware Used

<b>NN</b>	AA battery		x 1
-----------	------------	---	-----

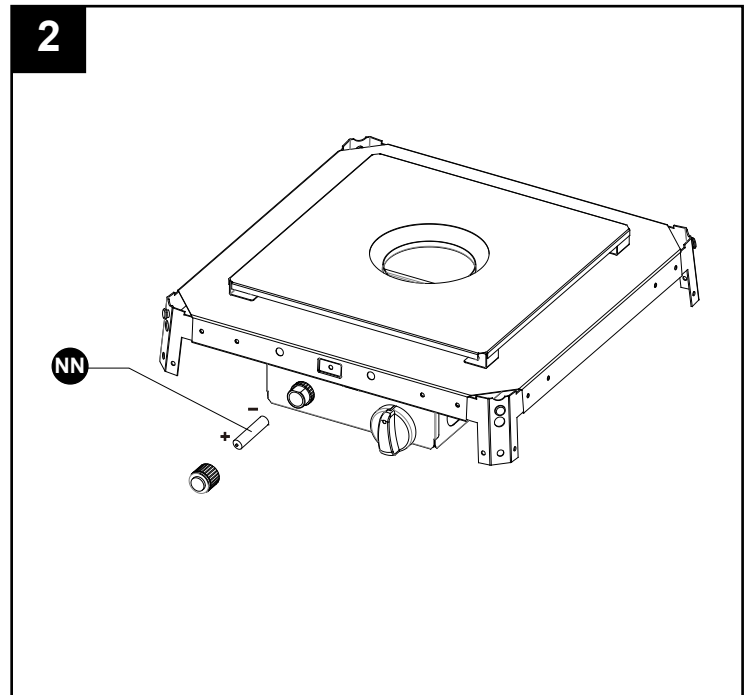

The electronic ignition requires 1 "AA" alkaline battery, which is included.



## WARNING

DO NOT mix old and new batteries.

DO NOT mix alkaline, standard (Carbon-Zinc), or rechargeable (Nickel-Cadmium) batteries.

DO NOT dispose of batteries in fire. Improper disposal may cause batteries to leak or explode.

## ASSEMBLY INSTRUCTIONS

3. Insert the pins of the bottom plate (M) into the holes of lower supports (J). Press to secure the pins. Using 4 pcs of screw M5 x 12 (GG), secure the lower supports (J) and bottom plate (M). Make sure the control panel (on part I) is facing the direction opposite the wheel assembly (L). Insert the pins of the control box assembly(I) to the holes of lower support. Press to secure the pins. Use 4 pcs of 3/16" screw (DD) to secure the lower support (J) and the control box assembly (I).

### Hardware Used

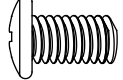
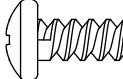
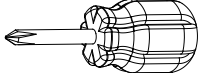
- |           |                     |   |     |
|-----------|---------------------|---|-----|
| <b>GG</b> | Screw M5 X 12       |  | x 4 |
| <b>DD</b> | 3/16" Screw         |  | x 4 |
| <b>JJ</b> | Philips screwdriver |  | x 1 |

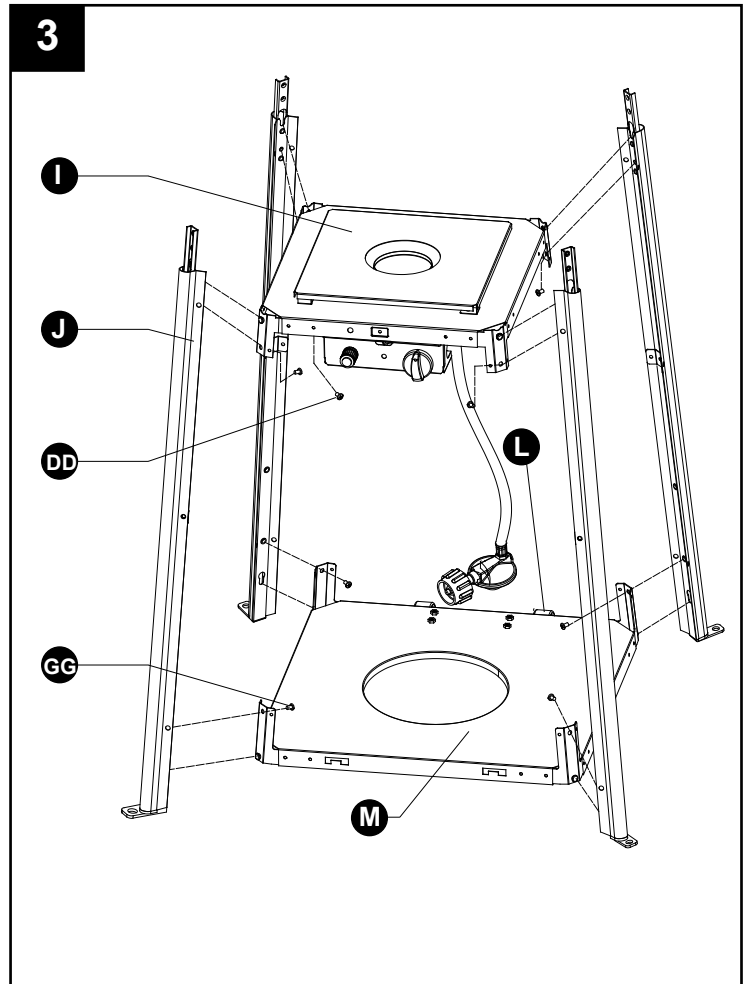

4. Assemble block belt.  
Fix the block belt (K) to the 2pcs of lower support (J) behind the control panel, using 2pcs screw M5x12 (GG).

### Hardware Used

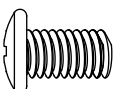
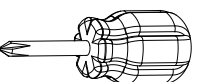
- |           |                     |   |     |
|-----------|---------------------|---|-----|
| <b>GG</b> | Screw M5 X 12       |  | x 2 |
| <b>JJ</b> | Philips screwdriver |  | x 1 |

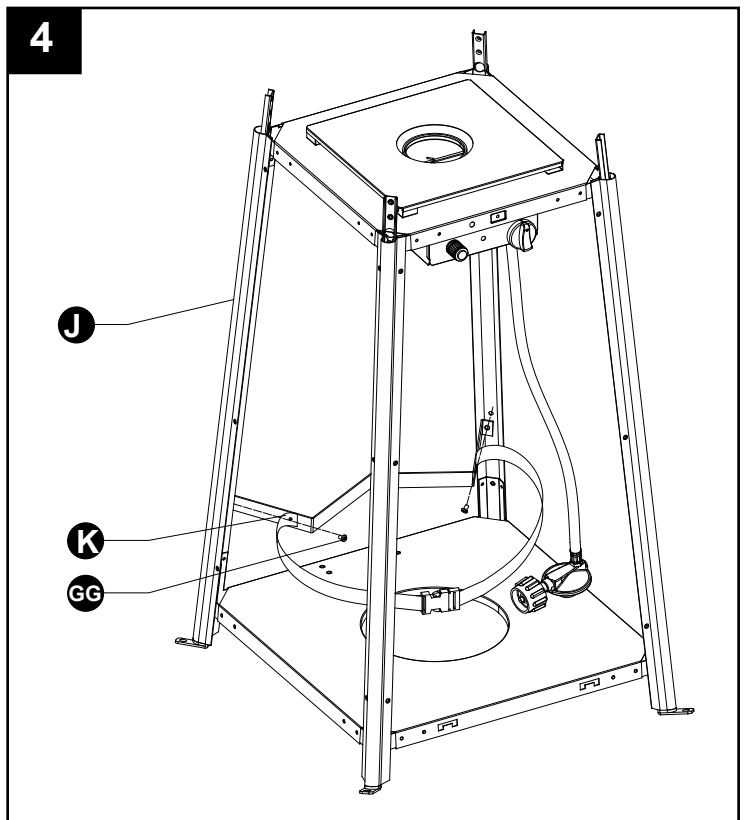

## ASSEMBLY INSTRUCTIONS

5. Assemble the upper support (D).  
Insert 4 pcs of the upper support (D) to the  
lower support (J). Secure them with  
8 pcs 3/16" screw (DD).

### Hardware Used

**DD** 3/16" Screw  x 8

**JJ** Philips  
screwdriver  x 1

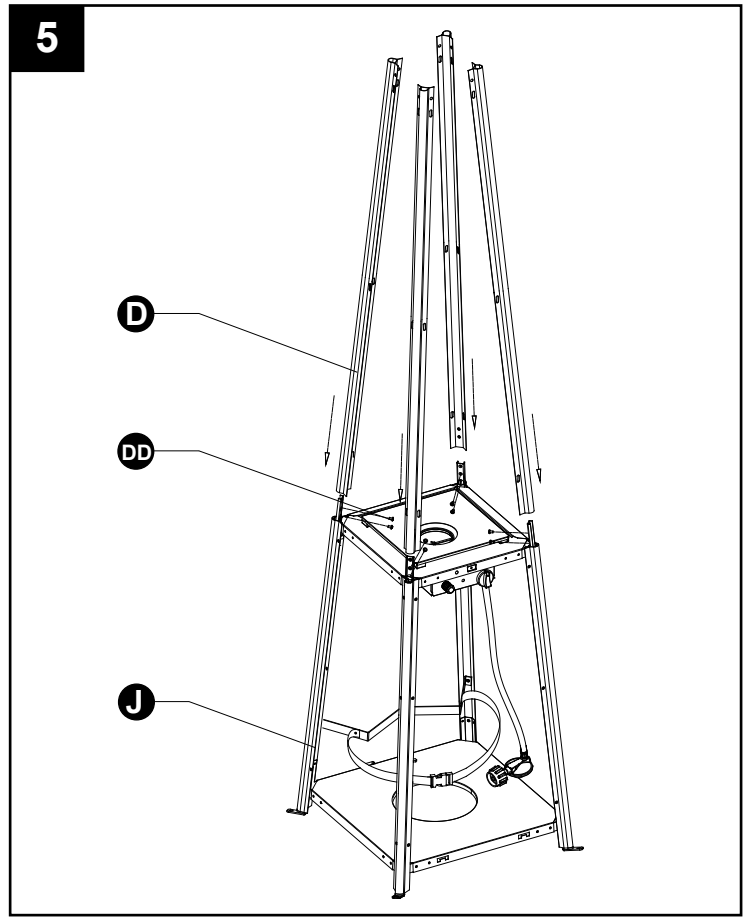

6. Attach the flame screen (B) to the upper support (D) using 8 pcs of 3/16" screw (DD).

### Hardware Used

**DD** 3/16" Screw  x 8

**JJ** Philips  
screwdriver  x 1

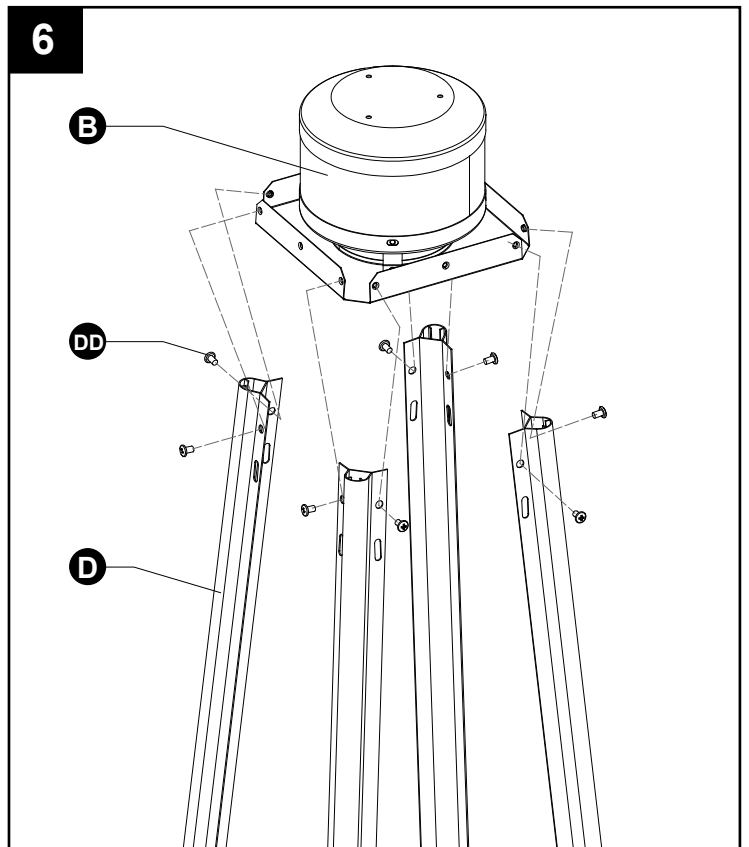





## ASSEMBLY INSTRUCTIONS

7. Assembly of the reflector (A) onto the flame screen (B):

**WARNING:** Be sure to remove protective film from the reflector (A) before assembly. Screw the 3pcs reflector spacer (CC) on the flame screen (B). Put 3pcs washer  $\Phi 6$  (BB) onto the top of the reflector spacer (CC). Then put the reflector (A) onto the reflector spacer (CC), securing them with 3pcs washer  $\Phi 6$  (BB) and 3 pcs M8 wing nut (AA).

### Hardware Used

<b>AA</b> M8 Wing nut		x 3
<b>BB</b> Washer $\Phi 6$		x 6
<b>CC</b> Reflector spacer		x 3

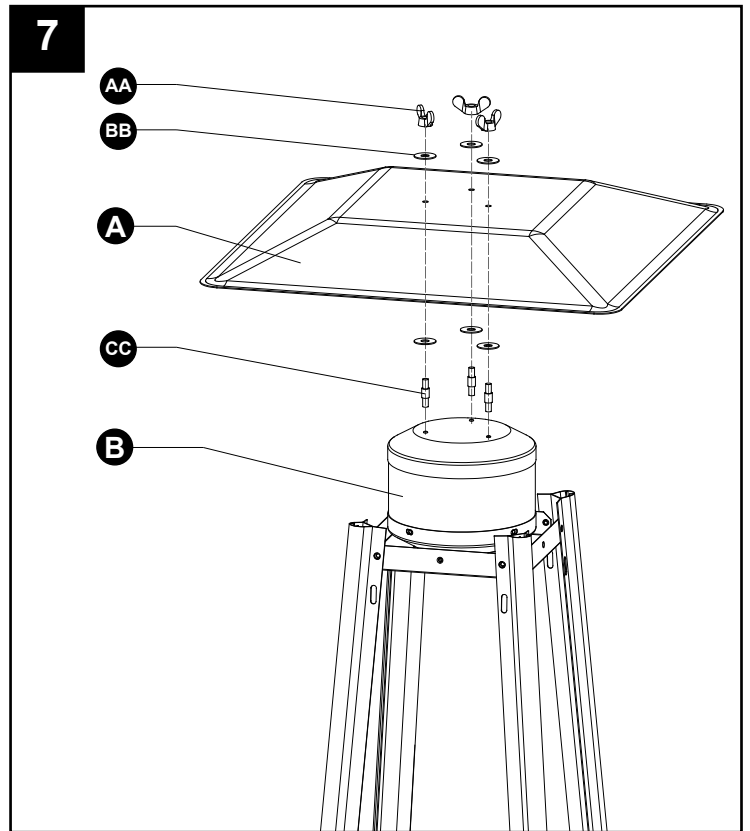

8. Carefully install the glass tube (C) by lifting up and inserting through the center hole in the flame screen (B). Ensure the black silicone ring (F) is attached to the lower edge of the glass tube (C) as illustrated. Slide the glass tube (C) through the hole of the lower plate cover and onto the middle plate. Check and ensure that the glass tube (C) is positioned properly and is completely covering the center hole of the middle plate.

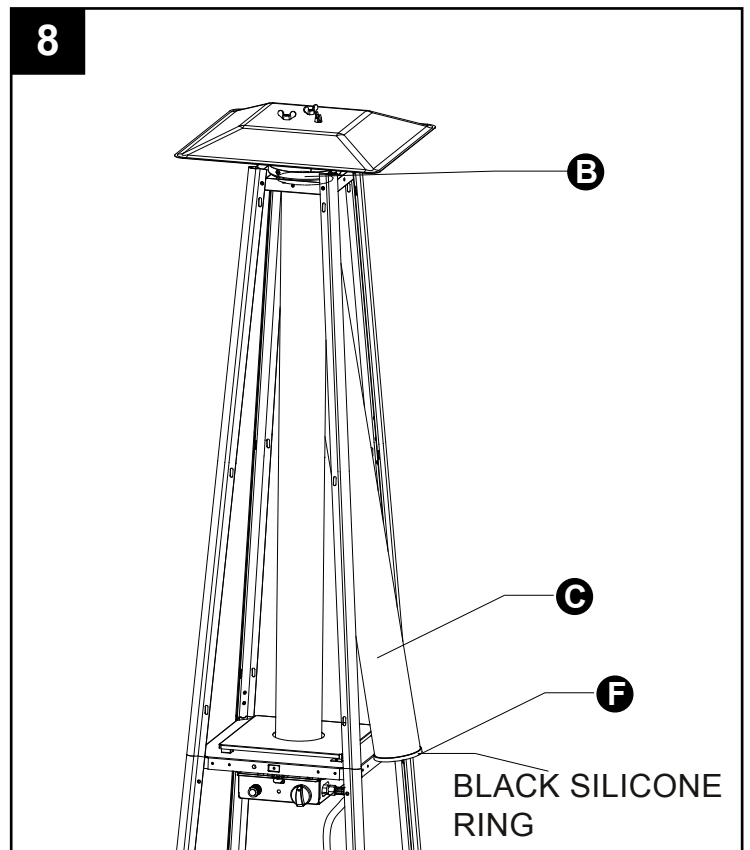

**WARNING!** The black silicone ring must be in place prior to operating the heater.



## ASSEMBLY INSTRUCTIONS

9. Assemble the protective guard (E). Hang the hooks of the protective guard (E) onto the holes in upper supports (D). Secure the protective guards (E) with fixing brackets (HH) with 4 pcs 3/16" screws (DD).

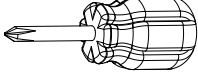
### Hardware Used

<b>DD</b>	3/16" Screw		x 4
<b>JJ</b>	Philips screwdriver		x 1
<b>HH</b>	Fixing Bracket		x 4

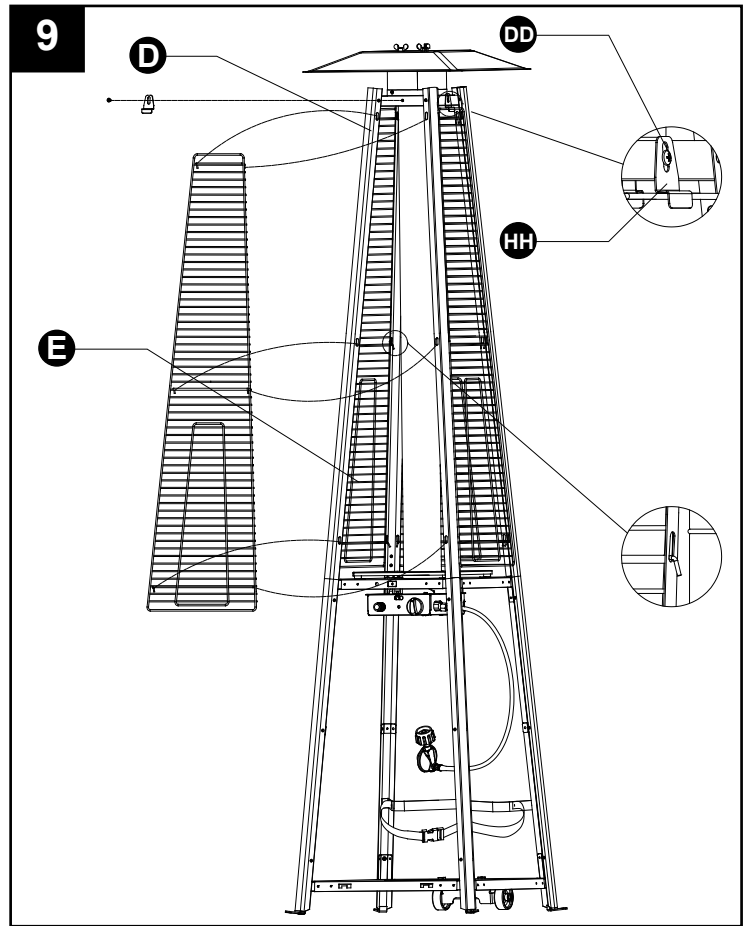

10. Attach the three side panels (G) to the heater using 18 pcs of 3/16" screw (DD). Note : Do not cover the front side where the control knob is.

### Hardware Used

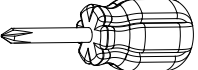

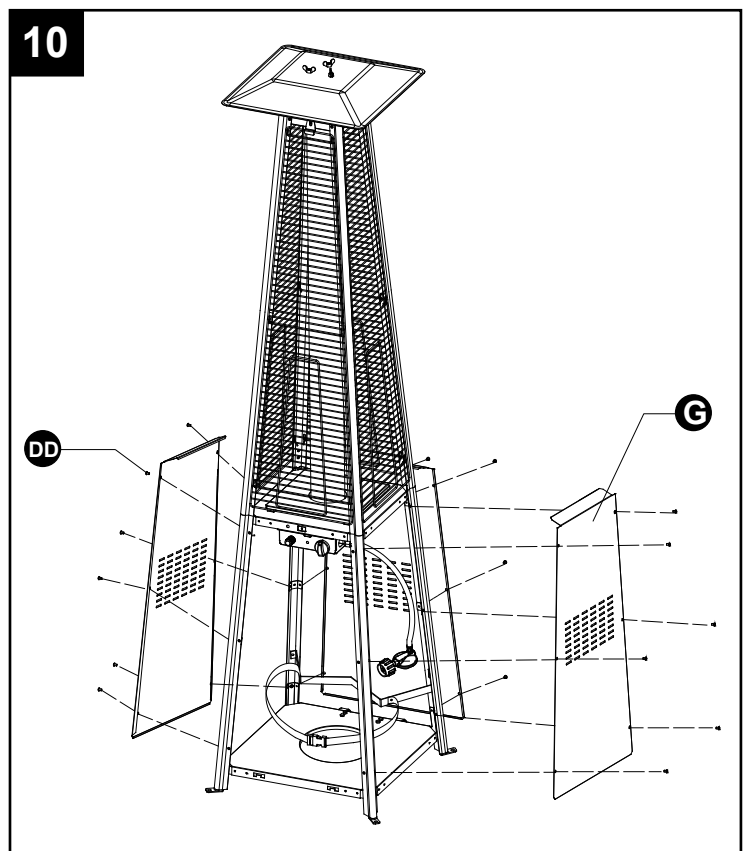
<b>DD</b>	3/16" Screw		x 18
<b>JJ</b>	Philips screwdriver		x 1



## ASSEMBLY INSTRUCTIONS

11. Install the knob (KK) and chain and long stem lighter assembly (MM) using M4x10 screw (LL) as illustrated in figure 11. Take the hook at the other end of the chain and long stem lighter assembly (MM) and attach it to the hole in the control box assembly (I) as illustrated in figure 11A. Slide the hooks attached to the bottom of the front panel (H) into the holes on the bottom plate (M) as illustrated in figure 11B.

### Hardware Used

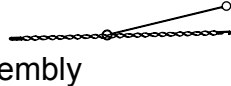
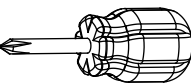
- |           |                                      |  |     |
|-----------|--------------------------------------|--|-----|
| <b>KK</b> | Knob                                 |   | x 1 |
| <b>LL</b> | Screw M4 X 10                        |   | x 1 |
| <b>MM</b> | Chain and Long Stem Lighter Assembly |   | x 1 |
| <b>JJ</b> | Philips screwdriver                  |  | x 1 |

12. To secure the unit, please use four nails M8x100 (not included) to nail the unit to the ground.

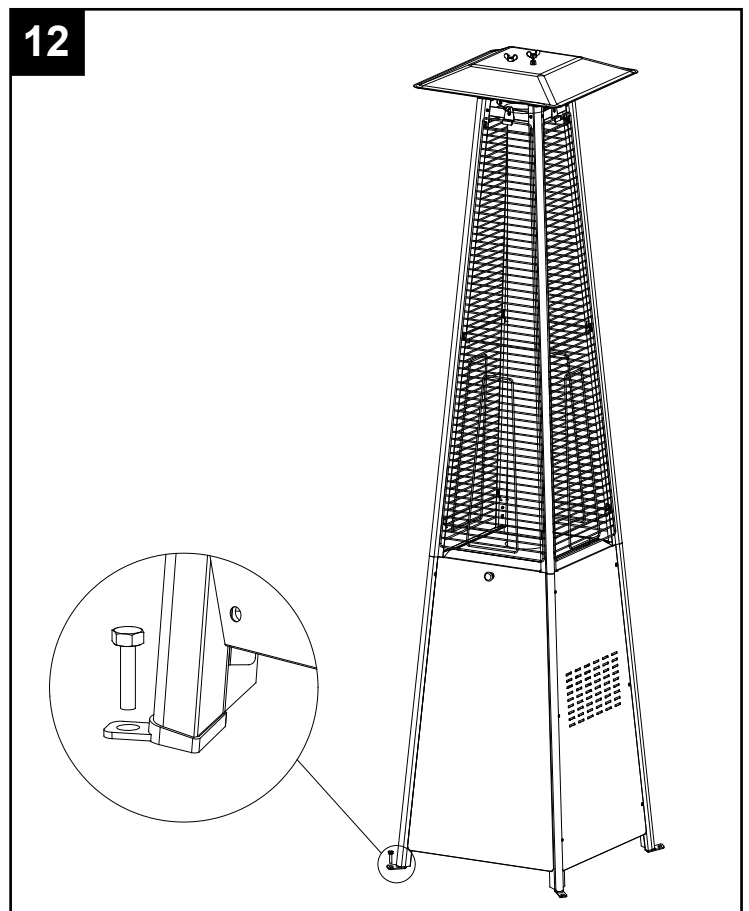
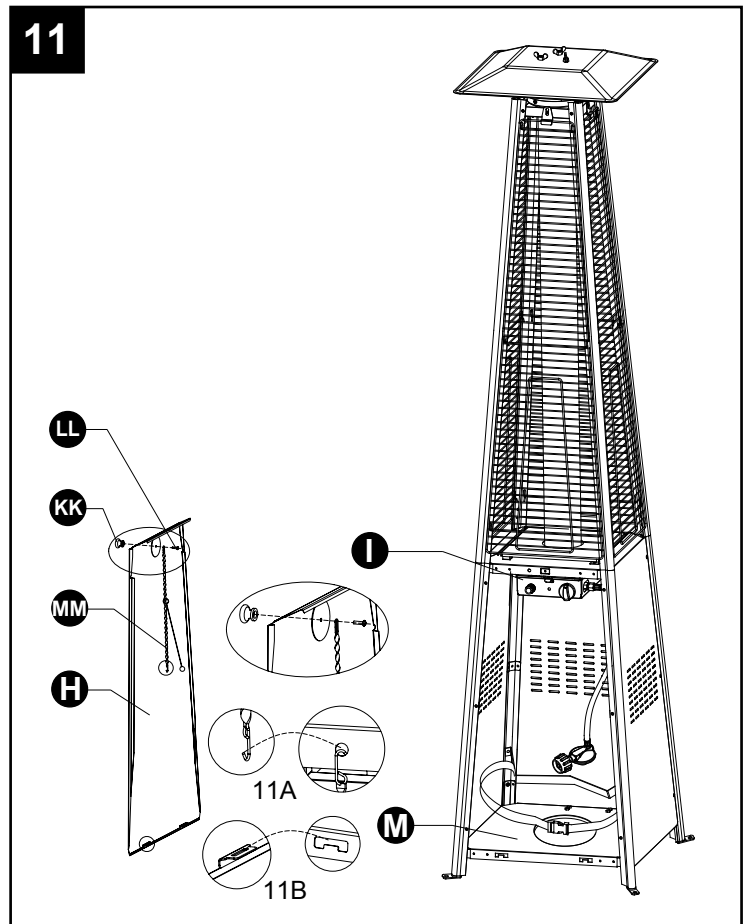

## ASSEMBLY INSTRUCTIONS

13. Connect gas hose and regulator to propane cylinder (not included). Do not cross-thread.

### CONNECTING GAS CYLINDER

The propane cylinder must be constructed and marked in accordance with the specification for LP gas cylinders of the U.S. Department of Transportation (DOT) or the standard for cylinders, spheres and tubes for transportation of dangerous goods and commission, CAN/CSA-B339.

The cylinder must have a listed overfilling prevention device.

The cylinder must have a connection device compatible with the connection for the appliance.

The cylinder used must include a collar to protect the cylinder valve.

Never connect an unregulated propane cylinder to the heater.

Use only 20-pound cylinders (height: 18.11 inches/46CM, tank diameter: 9.84 inches / 25CM, foot diameter: 8.03 inches / 20.4CM) equipped with a cylinder connection device compatible with the connection for outdoor cooking appliances. The cylinder must include a collar to protect the cylinder valve. The gas cylinder should not be dropped or handled roughly!

Manifold Pressure :11.0 in.W.C. / 2.74 kPa.

Maximum Gas Supply Pressure: Bottle pressure.

Minimum Inlet Supply Pressure: 25 psi/175kPa.

Storage of an appliance indoors is permissible only if the cylinder is disconnected and removed from the appliance.

A cylinder must be stored outdoors in a well-ventilated area out of the reach of children.

A disconnected cylinder must have dust caps tightly installed and must not be stored in a building, garage or any other enclosed area.

A minimum of 17,000 BTU/H / 4.98KW per hour is the required input rating for a heater with a rating less than full. The pressure regulator and hose assembly supplied with the appliance must be used.

The installation must conform with local codes, or in the absence of local codes, with national fuel gas code, ANSI Z223.1/NFPA54, natural gas and propane Installation Code, CSA B149.1, or propane storage and handling code, B149.2.

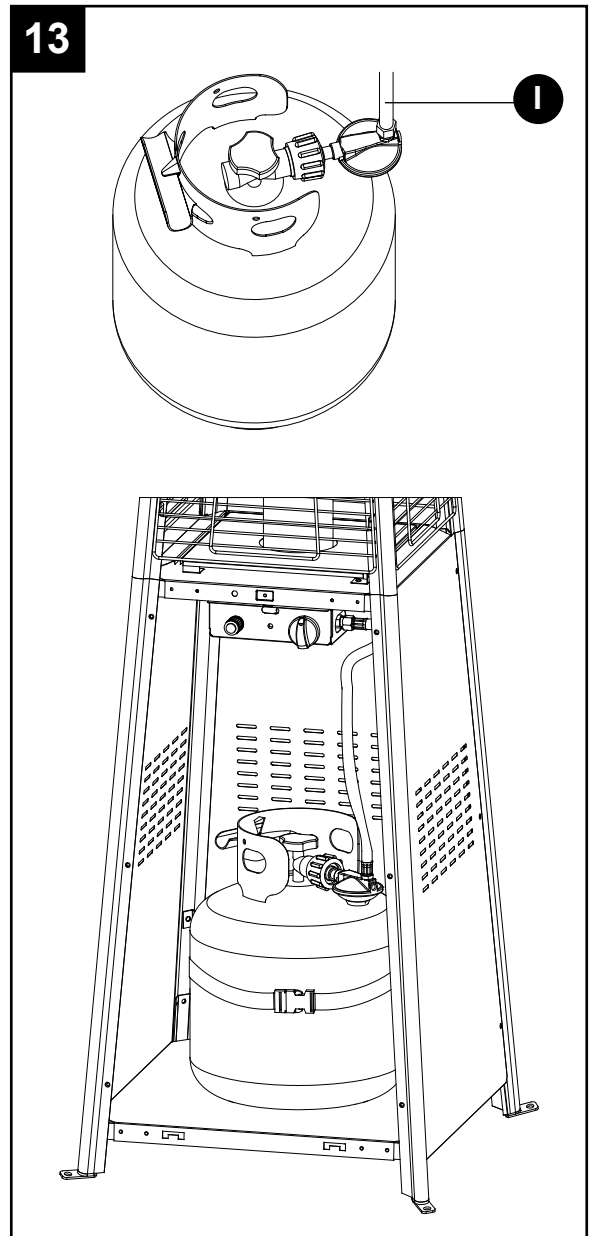

## ASSEMBLY INSTRUCTIONS

A dented, rusted or damaged propane cylinder may be hazardous and should be checked by your cylinder supplier. Never use a propane cylinder with a damaged valve connection.

Before connection, be sure that there is no debris caught in the outlet of the gas cylinder, outlet of the regulator valve or in the outlet of the burner and burner ports. Connect regulator valve and hand-tighten firmly. Keep the propane cylinder valve closed and disconnect the propane cylinder from the regulator valve when the appliance is not in use.

DO NOT obstruct the flow of combustion air and ventilation air to the appliance. The propane cylinder must be arranged for vapor withdrawal and equipped with a listed overfilling prevention device. Please use the proper cylinder orientation to provide vapor withdrawal. NOTE: The cylinder must be fully upright for the cylinder to have vapor withdrawal only.



Correct







Wrong



Wrong

### CONNECTING THE LP TANK

1. The knob on the LP tank must be closed. Make sure that the knob is turned  clockwise to a full stop. The cylinder supply system must be arranged for vapor withdrawal.
2. Check that the control knob on the control panel is turned off.
3. Remove the protective cap from the LP tank valve and coupling nut.
4. Hold the regulator in one hand and insert the nipple into the valve outlet. Be sure the nipple is centered in the valve outlet. The coupling nut connects to the large outside threads on the valve outlet. Use care –do not cross thread the connection.
5. Hand-tighten the coupling nut  clockwise until it comes to a full stop. Firmly tighten by hand only. Do not use tools.

**To Disconnect:** Fully close the tank valve by turning  clockwise. Turn the coupling nut  counterclockwise until the regulator assembly detaches.

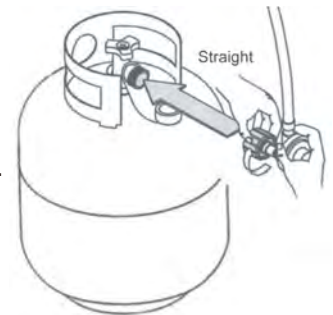

#### WARNING:

- Do not store a spare LP-gas cylinder under or near this appliance;
- Never fill the cylinder beyond 80 percent full;
- Place the dust cap on the cylinder valve outlet whenever the cylinder is not in use. Only install the type of dust cap on the cylinder valve that is provided with the cylinder valve. Other type of caps or plugs may result in leakage of propane.
- Certain materials or items when stored under the heater, will be subjected to radiant heat and could be seriously damaged.

## OPERATION INSTRUCTIONS

### Leak Check

#### WARNING

- Perform all leak tests outdoors.
- Extinguish all open flames.
- NEVER leak test when smoking.
- Do not use the heater until all connections have been leak tested and do not leak.

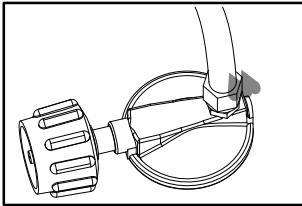

Hose / Regulator  
connection

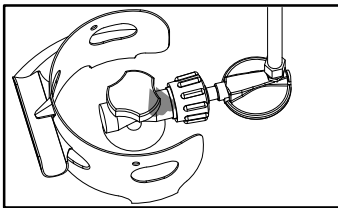

Regulator / Cylinder  
connection

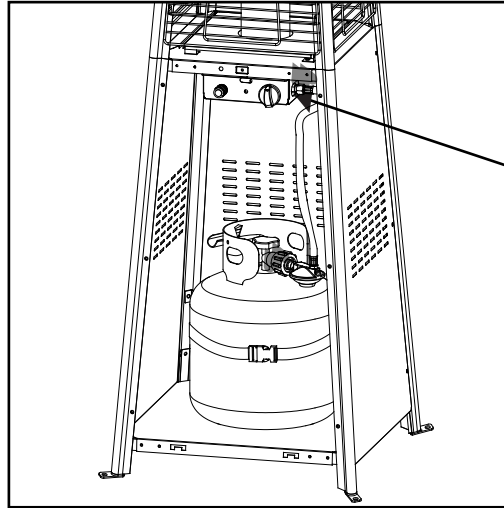

Hose / control  
valve connection

1. Make 2-3 oz. of leak check solution (one part liquid dishwashing detergent and three parts water).
2. Put leak solution in a spray bottle.
3. Make sure control valve and cylinder valve are OFF.
4. Apply several drops of solution where hose attaches to regulator.
5. Apply several drops of solution where regulator connects to cylinder.
6. Apply several drops of solution where hose connects to gas control valve.
7. Turn cylinder valve ON.

#### **If bubbles appear at any connection, there is a leak.**

1. Turn cylinder valve OFF.
2. If leak is at hose/regulator connection: the hose should be returned to the place of purchase.
3. If leak is at regulator/cylinder valve connection: disconnect, reconnect, and perform another leak check. If you continue to see bubbles after several attempts, cylinder valve is defective and should be returned to cylinder's place of purchase.
4. If leak is at hose /gas control valve connection, tighten the connection and perform another leak check. If you continue to see bubbles after several attempts, gas control valve is defective and control box assembly should be returned to the place of purchase.

#### **If NO bubbles appear at any connection, the connections are secure.**

**NOTE:** Whenever gas connections are loosened or removed, you must perform a complete leak test.

## OPERATION INSTRUCTIONS

### DANGER

- CARBON MONOXIDE HAZARD
- For outdoor use only. Never use inside building, garage, or other unventilated or enclosed areas. This heater consumes air (oxygen). Do not use in unventilated or enclosed areas to avoid endangering your life.

**Caution:** Do not attempt to operate until you have read and understand all General Safety Information in this manual and all assembly is complete and leak checks have been performed.

#### Before Turning Gas Supply ON:

1. Your heater was designed and approved for outdoor use only. Do NOT use it inside a building, garage, or any other enclosed area.
2. Make sure surrounding areas are free of combustible materials, gasoline, and other flammable vapors or liquids.
3. Ensure that there is no obstruction to air ventilation. Be sure all gas connections are tight and there are no leaks.
4. Be sure the cylinder cover is clear of debris. Be sure any component removed during assembly or servicing is replaced and fastened prior to starting.

#### Before Lighting:

1. Heater should be thoroughly inspected before each use, and by a qualified service person at least annually. If relighting a hot heater, always wait at least 5 minutes.
2. Inspect the hose assembly for evidence of excessive abrasion, cuts, or wear. Suspected areas should be leak tested. If the hose leaks, it must be replaced prior to operation. Only use the replacement hose assembly specified by manufacturer.

#### Lighting:

**Note:** This heater is equipped with a pilot light that allows for safer startups and shutdowns. Pilot must be lit before main burner can be started.

1. Turn the control knob to the “OFF” (○) position.
2. Fully open LP cylinder valve.
3. Push control knob in and rotate counter clockwise to “pilot” (  ) position (Figure 1).

**Note:** For initial start or after any cylinder change, hold control knob in for no more than 2 minutes or until you smell gas to purge air from gas lines before proceeding.

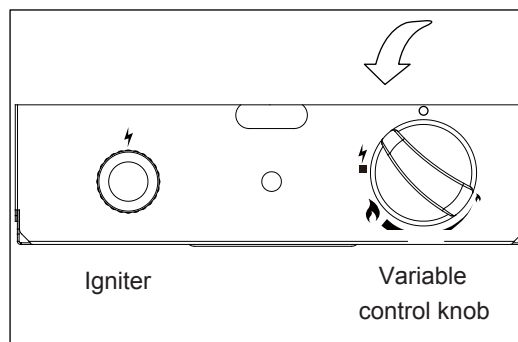



Figure 1

## OPERATION INSTRUCTIONS

---

4. Push the igniter button until pilot flame is visible through the glass tube.
5. Once the pilot is lit, continue to depress the control knob for 30 seconds.
6. If the pilot does not stay lit, repeat steps 3 to 5.
7. If after repeating steps 3 to 5 unit does not light, then
  - Push in control knob and turn counterclockwise to “PILOT” (  ) (Figure 2).
  - As you are depressing the control knob, place long stem lighter (not included) through the hole on the control panel to light the pilot. (Figure 3).
  - Repeat step 5.

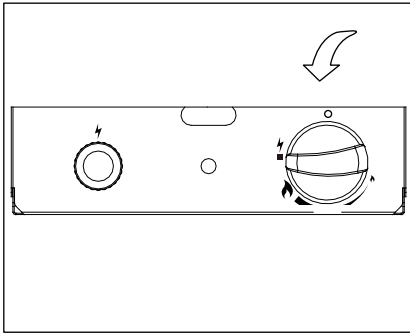

Figure 2

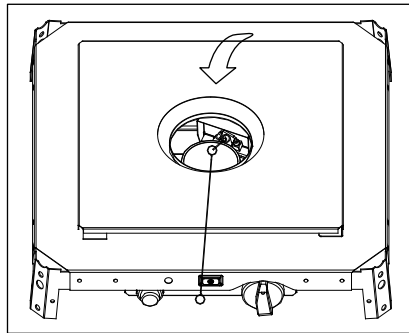

Figure 3

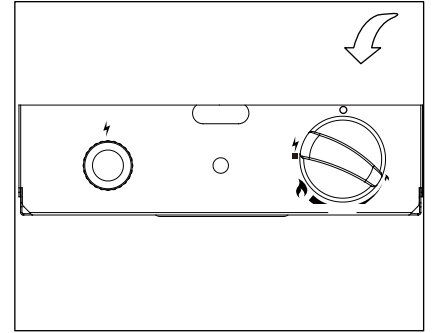



Figure 4

8. Push in and turn the control knob to the “HIGH” (  ), then release control knob. If you want a lower temperature, push in the control knob and turn counterclockwise to the “LOW” (  ) (Figure 4).

**Note:** If pilot fails to remain lit, all valves should be closed and a waiting period of at least 5 minutes should pass before attempting to light.

If you experience any ignition problem please consult “Troubleshooting” on page 20.

**Caution:** Avoid inhaling fumes emitted from the heater’s first use. Smoke and odor from the burning of oils used in manufacturing will appear. Both smoke and odor will dissipate after approximately 30 minutes. The heater should NOT produce thick black smoke.

**Note:** The burner may be noisy when initially turned on. To eliminate excessive noise from the burner, turn the control knob to the PILOT position. Then, turn the knob to the level of heat desired.



## OPERATION INSTRUCTIONS

### WARNING

#### FOR YOUR SAFETY

Be careful when attempting to manually ignite this heater. Holding in the control knob for more than 10 seconds before igniting the gas will cause a ball of flame upon ignition.

#### When heater is ON:

The flame should be blue with straight yellow tops. If excessive yellow flame is detected, turn off heater and consult “Troubleshooting” on page 20.

#### **Note:**

In normal condition the height of the flame is 2/3 when it is in the HIGH position. The height of the flame is 1/3 the height of the glass tube when it is in the LOW position. The flame should be stable and bright. These flames should not be yellow or produce thick black smoke, indicating an obstruction of airflow through the burners. The flame should be blue with straight yellow tops. If excessive yellow flame is detected, turn off heater and consult “Troubleshooting” on page 20.

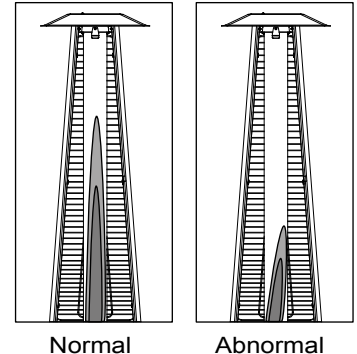

#### Re-lighting:

**Note:** For your safety, control knob cannot be turned “OFF” ( ○ ) without first depressing control knob in “PILOT” (  ) position and then rotating it to “OFF” ( ○ ).

1. Turn control knob to “OFF” ( ○ ).
2. Wait at least 5 minutes to let gas dissipate before attempting to relight pilot.
3. Repeat the “Lighting” steps on prior page.

### WARNING

#### FOR YOUR SAFETY

Heater will be hot after use. Handle with extreme care.

#### Shut Down:

1. Turn control knob clockwise to “PILOT” (  ). (Normally, burner will make a slight popping sound when extinguished.) Burner will extinguish but PILOT will remain ON.
2. To extinguish PILOT, depress control knob and continue to turn it clockwise to “OFF” ( ○ ).
3. Turn cylinder valve clockwise to OFF and disconnect regulator when heater is not in use.

**Note:** After use, some discoloration of the glass tube and flame screen is normal.

#### **Operation Checklist**

For a safe and pleasurable heating experience, perform this check before each use.

#### **Before Operating:**

1. I am familiar with entire owner’s manual and understand all precautions noted.
2. All components are properly assembled, intact and operable.
3. No alterations have been made.
4. All gas connections are secure and do not leak.
5. Wind velocity is below 10 mph / 8.046km/h.
6. Unit will operate at reduced efficiency below 40°F/ 4°C.
7. Heater is outdoors (outside any enclosure).
8. There is adequate fresh air ventilation.
9. There is an AA battery inside the Electric igniter and the battery is new.

## OPERATION INSTRUCTIONS

---

10. Heater is away from gasoline or other flammable liquids or vapors.
11. Heater is away from windows, air intake openings, sprinklers and other water sources.
12. Heater is at least 36 in. / 91.44 cm on side, at least 36 in. / 91.44 cm on rear and at least 32 in. / 81.28 cm on top from combustible materials.
13. Heater is on a noncombustible, hard and level surface.
14. There are no signs of spider or insect nests.
15. All burner passages are clear.
16. All air circulation passages are clear.
17. *Children and adults should be alerted to the hazards of high surface temperatures and should stay away to avoid burns or clothing ignition.*
18. *Young children should be carefully supervised when they are in the area of the heater.*
19. *Clothing or other protective material should not be hung from the heater, or placed on or near the heater.*
20. *Any guard or other protective device removed for servicing the heater must be replaced prior to operating the heater.*
21. *Installation and repair should be done by a qualified service person. The heater should be inspected before use and at least annually by a qualified service person.*
22. *More frequent cleaning may be required as necessary. It is imperative that control compartment, burner and circulating air passageways of the heater be kept clean.*

### After Operation

1. Gas control valve is in OFF position.
2. Gas Tank valve is OFF.
3. Disconnect hose regulator from propane cylinder.

## CARE AND MAINTENANCE

---

### **WARNING**

#### FOR YOUR SAFETY:

- Do NOT touch or move heater for at least 45 minutes after use.
- Reflector is hot to the touch.
- Allow reflector to cool before touching.

To enjoy years of outstanding performance from your heater, make sure you perform the following maintenance activities on a regular basis:

Keep exterior surfaces clean.

1. Use warm soapy water for cleaning. Never use flammable or corrosive cleaning agents.
2. While cleaning your unit, be sure to keep the area around the burner and pilot assembly dry at all times. Do not submerge the control valve assembly. If the gas control is submerged in water, do NOT use it. It must be replaced.
  - a. Keep the appliance area clear and free from combustible materials, gasoline and other flammable vapors and liquids.
  - b. Do not obstruct the flow of combustion and ventilation air.
  - c. Keep the ventilation opening(s) of the cylinder enclosure free and clear from debris.
3. Air flow must be unobstructed. Keep controls, burner, and circulating air passageways clean.

## CARE AND MAINTENANCE

---

Signs of possible blockage include:

- Gas odor with extreme yellow tipping of flame.
- Heater does NOT reach the desired temperature.
- Heater glow is excessively uneven.
- Heater makes popping noises.
- Spiders and insects can nest in burner or orifices. This dangerous condition can damage heater and render it unsafe for use. Clean burner holes by using a heavy-duty pipe cleaner. Compressed air may help clear away smaller particles.
- Carbon deposits may create a fire hazard. Disassemble the reflector, unscrew the reflector spacer, take off the flame screen, take down all four sides of protective guards. Then take the glass tube and flame screen from the heater and wash and clean. After that, reassemble the glass tube and the rest of the parts.
- Battery check: Please ensure the battery is installed before use. Take out the battery if the unit will not be used for a long time.



*Note: In a salt-air environment (such as near an ocean), corrosion occurs more quickly than normal. Frequently check for corroded areas and repair them promptly.*

### TIP:

Use high-quality automobile wax to help maintain the appearance of your heater. Apply to exterior surfaces from the pole down. Do not apply to emitter screen or domes.

### Storage

Between uses:

- Turn off control valve and cylinder valve.
- Disconnect the hose regulator from propane cylinder.
- Battery should be removed from the ignitor.
- Store heater upright in an area sheltered from direct contact with inclement weather (such as rain, sleet, hail, snow, dust and debris).
- If desired, cover heater to protect exterior surfaces and to help prevent build-up in air passages.

*Note: Wait until heater is cool before covering.*

### ***During periods of extended inactivity or when transporting:***

- Turn off control valve and cylinder valve.
- Disconnect the hose regulator and move the cylinder to a secure, well ventilated outdoor location.
- Store heater upright in an area sheltered from direct contact with inclement weather (such as rain, sleet, hail, snow, dust and debris).
- If desired, cover heater to protect exterior surfaces and to help prevent build-up in air passages.

Never leave LP cylinder exposed to direct sunlight or excessive heat.

*Note: Wait until heater is cool before covering.*

### Service

Only a qualified service person should repair gas passages and associated components.

**Caution:** Always allow heater to cool before attempting service.

## TROUBLESHOOTING

PROBLEM	POSSIBLE CAUSE	CORRECTIVE ACTION
Pilot won't light  Note: Heater operates at reduced efficiency below 40°F /4°C	Cylinder valve is closed	Open valve
	Blockage in orifice or pilot tube	Clean or replace orifice or pilot tube
	Air in gas line	Open gas line and bleed it (pressing control knob in) for not more than 1 - 2 minutes or until you smell gas
	Low gas pressure with cylinder valve fully open	Turn cylinder valve OFF and replace cylinder
	Igniter fails	Use match to light pilot; obtain new igniter and replace
	Dead battery or faulty battery connection	
		Check to see if battery is inserted correctly
		Check for any corrosion around battery terminals.
Pilot won't stay lit	Dirt built up around pilot	Clean dirt from around pilot
	Connection between gas valve and pilot assembly is loose	Tighten connection and perform leak check
	Thermocouple is not operating correctly	Replace thermocouple
Burner won't light	Propane cylinder is frosted over	Wait until the propane cylinder warms up and becomes unfrosted
	Blockage in orifice	Clear blockage
	Control knob is not in ON position	Turn control knob to ON
Burner flame is low	Gas pressure is low	Turn cylinder valve OFF and replace cylinder
	Outdoor temperature is less than 40°F/ 4°C tank is less than 1/4 full	Use a full cylinder
	Control knob fully ON	Check burner and orifices for blockage
Carbon build-up	Dirt or film on reflector and flame screen and glass tube	Clean reflector and flame screen and glass tube
Thick black smoke	Blockage in burner	Remove blockage and clean burner inside and outside

## **ONE-YEAR LIMITED WARRANTY**

---

If within one year from the date of original purchase, this item fails due to a defect in material or workmanship, we will replace or repair at our option, free of charge. To order parts or to obtain warranty service, call 1-877-447-4768, 8:30AM –4:30PM, CST, Monday – Friday. This warranty does not cover defects resulting from improper or abnormal use, misuse, accident, or alteration. Failure to follow all instructions in the owner’s manual will also void this warranty. The manufacturer will not be liable for incidental or consequential damages, or common erosion of outdoor products. Some states do not allow the exclusion or limitation of incidental or consequential damages, so the above limitation may not apply to you. This warranty gives you specific legal rights, and you may also have other rights which vary from state to state.

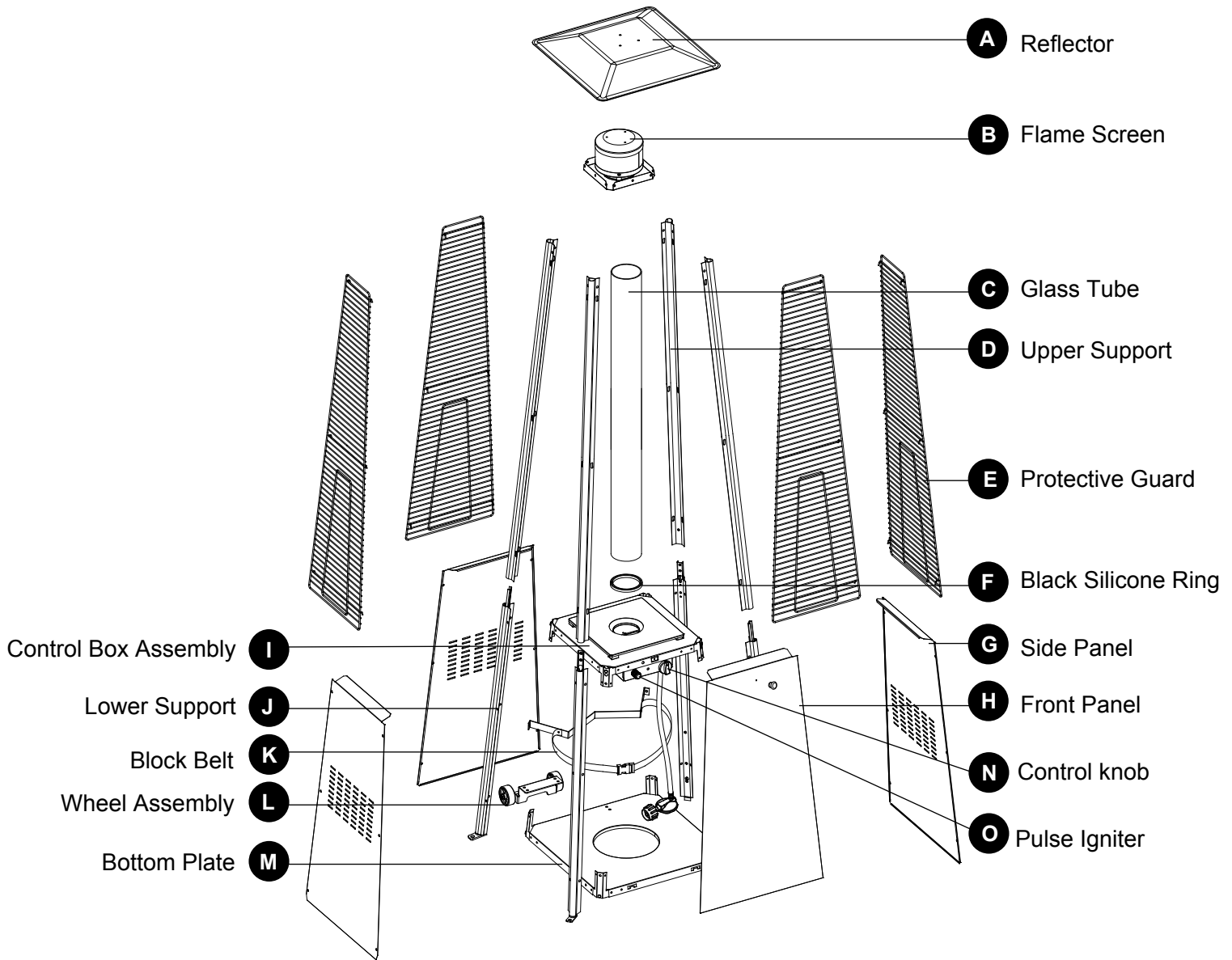

DESCRIPTION	PART #
Hardware Pack	35-09-502
<p>Model/Modelo/Modèle DGP301BL.DGP302SS</p> <p>Questions, problems, missing parts? Before returning to your retailer, call our customer service department at 1-877-447-4768, 8:30 a.m. - 4:30 p.m., CST, Monday - Friday.</p> <p>¿Preguntas, problemas, piezas faltantes? Antes de volver a la tienda, llame a nuestro Departamento de Servicio al Cliente al 1-877-447-4768, de lunes a viernes de 8:30 a.m. a 4:30 p.m., hora central estándar.</p> <p>Des questions, des problèmes, des pièces manquantes? Avant de retourner l'article au détaillant, appelez notre service à la clientèle au 1 877 447-4768, entre 8 h 30 et 16 h 30 (HNC), du lundi au vendredi. 30-09-502</p>	

PART	DESCRIPTION	QTY.	PART NO.
A	Reflector Panel	1	35-01-030
B	Flame Screen	1	35-01-031
C	Glass Tube	1	35-01-032
D	Upper Support	4	35-01-033
E	Protective Guard	4	35-01-034
F	Black Silicone Ring	1	35-01-035
G	Side Panel	3	35-01-036
H	Front Panel	1	35-01-038
I	Control Box Assembly	1	35-01-041
J	Lower Support	4	35-01-042
K	Block Belt	1	35-01-043
L	Wheel Assembly	1	35-01-044
M	Bottom Plate	1	35-01-045
N	Control knob	1	30-01-023
O	Pulse Igniter	1	35-01-047
HWP	Hardware Pack	1	35-09-502

HWP

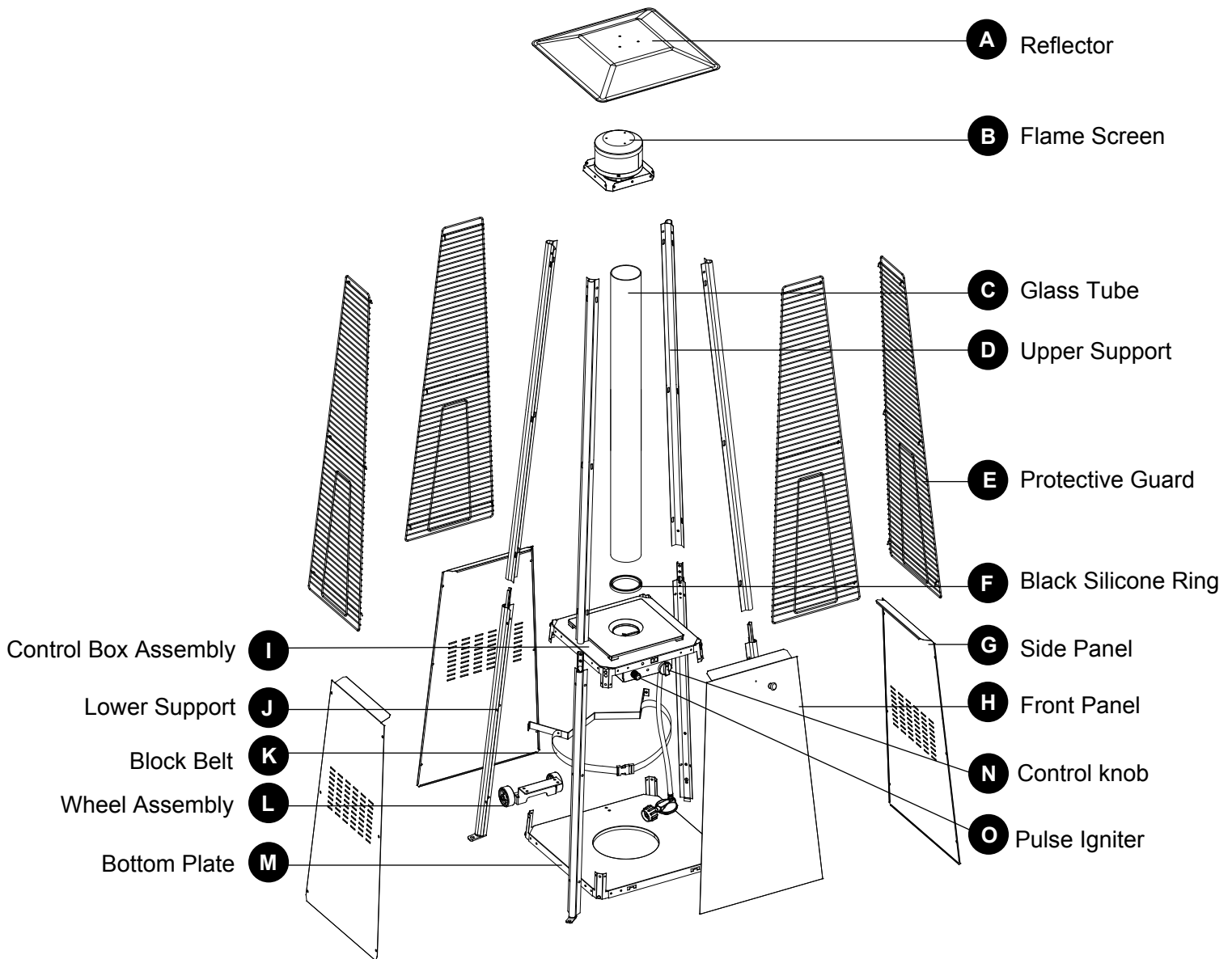

DESCRIPTION	PART #
Hardware Pack	35-09-502
<p>Model/Modelo/Modèle DGP301BL DGP302SS</p> <p>Questions, problems, missing parts? Before returning to your retailer, call our customer service department at 1-877-447-4768, 8:30 a.m. - 4:30 p.m., CST, Monday - Friday.</p> <p>¿Preguntas, problemas, piezas faltantes? Antes de volver a la tienda, llame a nuestro Departamento de Servicio al Cliente al 1-877-447-4768, de lunes a viernes de 8:30 a.m. a 4:30 p.m., hora central estándar.</p> <p>Des questions, des problèmes, des pièces manquantes? Avant de retourner l'article au détaillant, appelez notre service à la clientèle au 1 877 447-4768, entre 8 h 30 et 16 h 30 (HNC), du lundi au vendredi. 35-09-502</p>	

PART	DESCRIPTION	QTY.	PART NO.
A	Reflector Panel	1	35-01-030
B	Flame Screen	1	35-01-031
C	Glass Tube	1	35-01-032
D	Upper Support	4	35-01-033
E	Protective Guard	4	35-01-034
F	Black Silicone Ring	1	35-01-035
G	Side Panel	3	35-01-037
H	Front Panel	1	35-01-039
I	Control Box Assembly	1	35-01-041
J	Lower Support	4	35-01-042
K	Block Belt	1	35-01-043
L	Wheel Assembly	1	35-01-046
M	Bottom Plate	1	35-01-045
N	Control knob	1	30-01-023
O	Pulse Igniter	1	35-01-047
HWP	Hardware Pack	1	35-09-502

HWP



**GHP Group, Inc.**  
6440 W. Howard St.  
Niles, IL 60714-3302  
877-447-4768

Printed in China



# Dyna-Glo® Manual del Propietario

## CALENTADOR DE PATIO EXTERIOR

Inglés p. 1

Francais p. 49

MODELO #DGPH301BL  
DGPH302SS

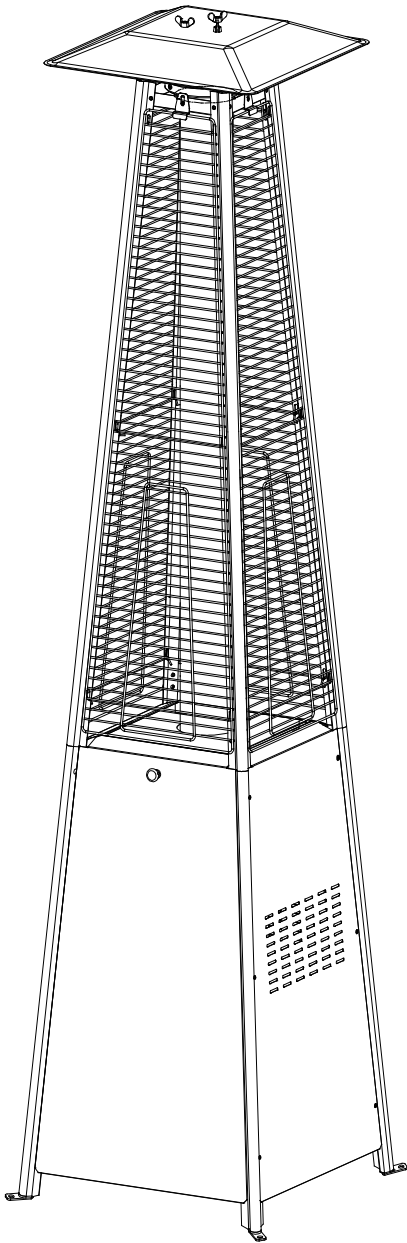

### ⚠ PELIGRO

Si huele a gas:

1. Apague el gas del electrodoméstico.
2. Apague cualquier llama abierta.
3. Si el olor continua, manténgase alejado del electrodoméstico y llame inmediatamente a su proveedor de gas o a los bomberos.

### ⚠ ADVERTENCIA

ADVERTENCIA indica una situación de peligro inminente que, si no se evita, provocará la muerte o lesiones graves

### ⚠ ADVERTENCIA

No almacene ni use gasolina u otros vapores líquidos inflamables en los alrededores de este u otro electrodoméstico.  
Ningún tanque de gas propano que no esté conectado para su uso debe almacenarse en los alrededores de este u otro electrodoméstico.

### ⚠ ADVERTENCIA

Para uso en exteriores únicamente.

### ⚠ ADVERTENCIA

La instalación incorrecta, ajuste, alteración, servicio o mantenimiento inadecuados pueden causar daños materiales, lesiones o la muerte. Lea las instrucciones de instalación, operación y mantenimiento antes de instalar o dar servicio a este equipo.



ANS Z83.26-2014 • CSA 2.37-2014 Gas-Fired Outdoor Infrared Patio Heater

ADJUNTE AQUÍ SU RECIBO

Número de serial \_\_\_\_\_ Fecha de compra \_\_\_\_\_



**¿Preguntas, problemas, piezas faltantes?** Antes de hacer una devolución a la tienda, llame a nuestro departamento de atención al cliente al 1-877-447-4768 de lunes a viernes de 8:30 am a 4:30 pm, hora central estándar, o escríbanos a [customerservice@ghpgroupinc.com](mailto:customerservice@ghpgroupinc.com).

## CONTENIDO DEL EMBALAJE

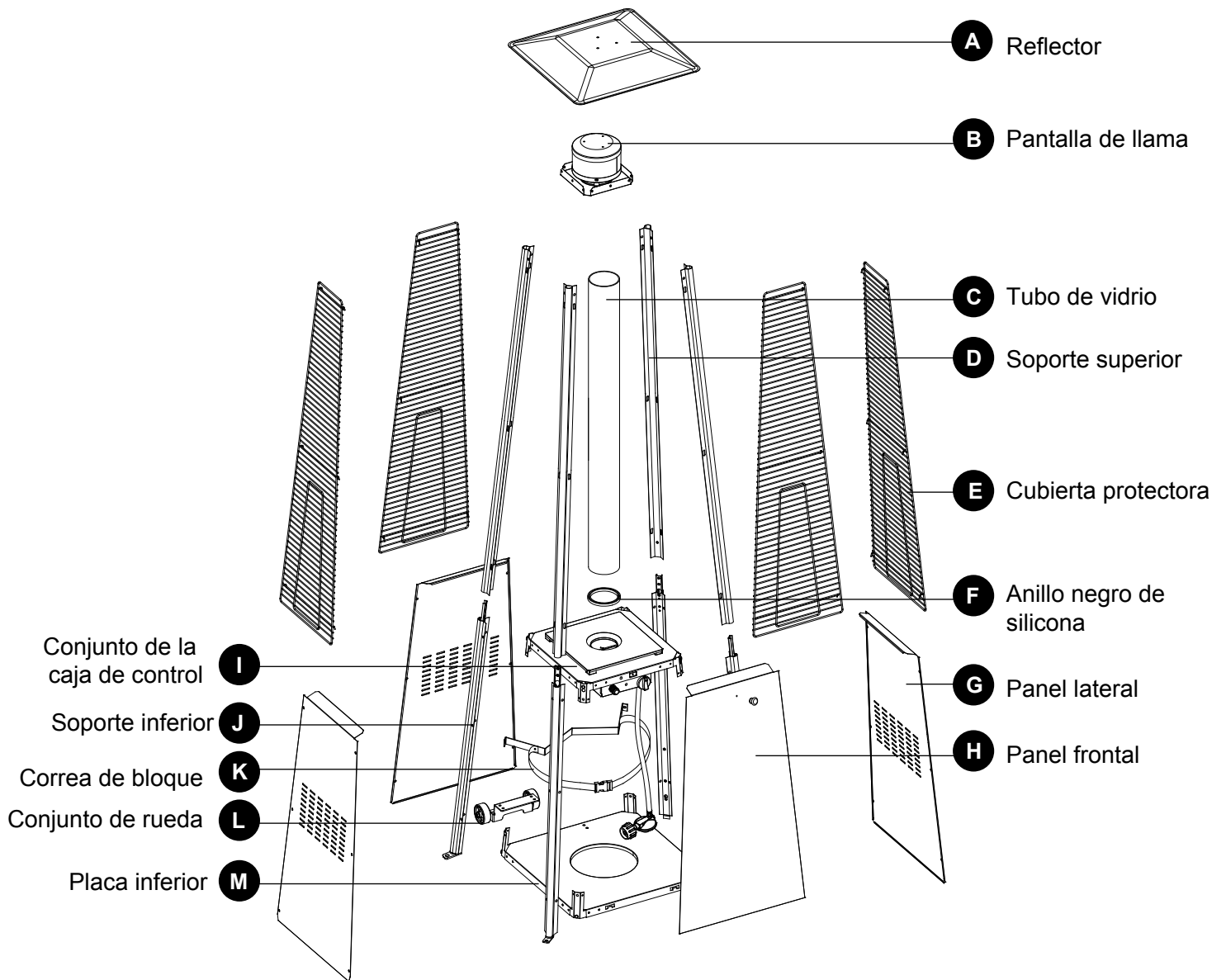

PIEZA	DESCRIPCIÓN	CANT.
A	Reflector	1
B	Pantalla de llama	1
C	Tubo de vidrio	1
D	Soporte superior	4
E	Cubierta protectora	4
F	Anillo negro de silicona	1
G	Panel lateral	3
H	Panel frontal	1
I	Conjunto de la caja de control	1
J	Soporte inferior	4
K	Correa de bloque	1

PIEZA	DESCRIPCIÓN	CANT.
L	Conjunto de rueda	1
M	Placa inferior	1

## HERRAJES UTILIZADOS

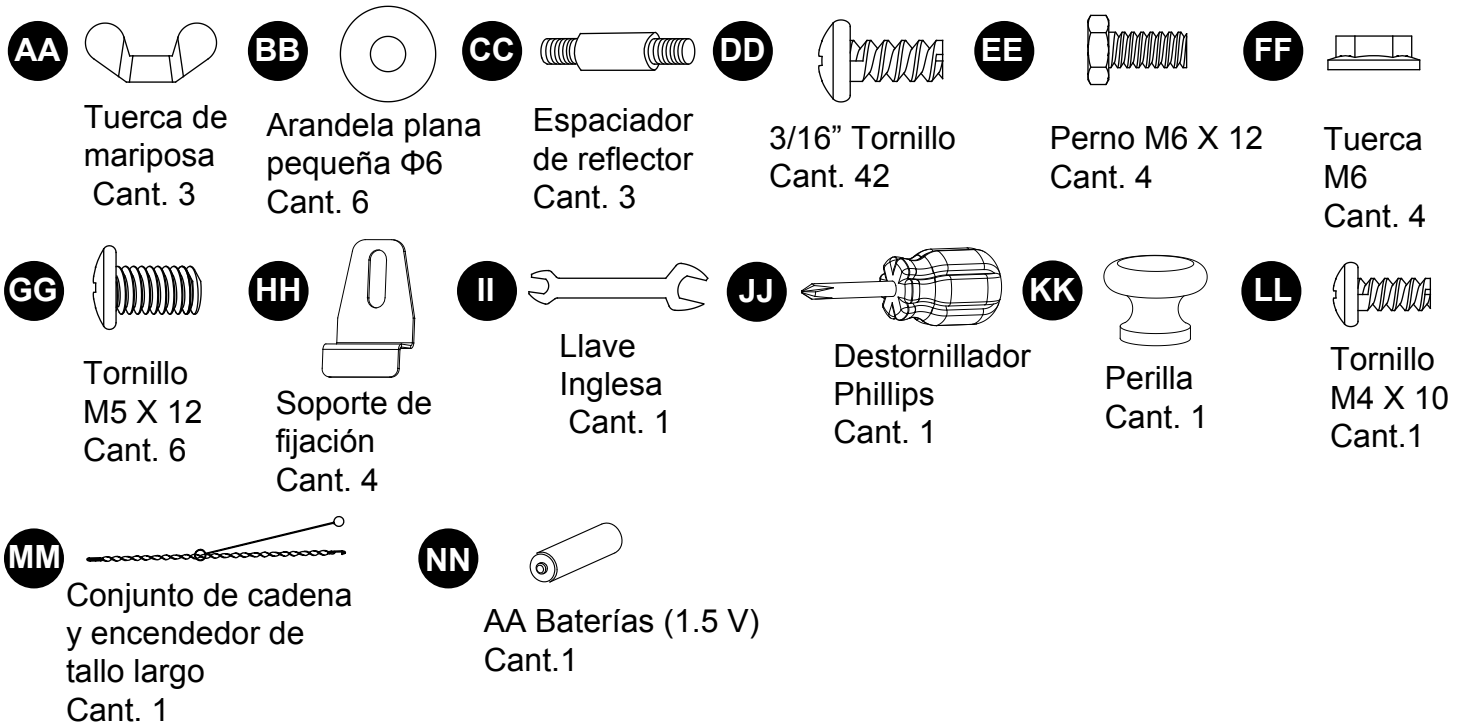

## INFORMACIÓN DE SEGURIDAD

Por favor, lea y comprenda todo el manual antes de intentar ensamblar, operar o instalar el producto.

Este manual contiene información importante sobre el montaje, operación y mantenimiento de este calentador de patio.

Información general de seguridad se presenta en estas primeras páginas, y también se encuentra en todo el manual.

Guarde este manual para consultarlo en el futuro y para educar a los nuevos usuarios de este producto.

Este manual debe leerse conjuntamente con el etiquetado del producto. Las medidas de seguridad son esenciales cuando cualquier equipo mecánico o que requiere combustible está involucrado. Estas precauciones son necesarias cuando se utiliza, almacenamiento y mantenimiento. El uso de este equipo con el respeto y la precaución exigido reducirá las posibilidades de lesiones personales o daños materiales. Los siguientes símbolos que se muestran a continuación se utilizan ampliamente en todo el manual. Siempre prestar atención a estas precauciones, ya que son esenciales cuando se utiliza cualquier equipo de combustible o mecánico.

### PELIGRO

PELIGRO indica una situación de peligro inminente que, si no se evita, provocará la muerte o lesiones graves

### PELIGRO

El incumplimiento de las precauciones e instrucciones proporcionadas con este calentador puede ocasionar la muerte, lesiones corporales graves y la pérdida de la propiedad o los daños causados por riesgos de incendios, explosiones, quemaduras, asfixia y / o intoxicación por monóxido de carbono. Sólo las personas que pueden entender y seguir las instrucciones deben usar o darle servicio este calentador.

### PELIGRO

#### POR SU SEGURIDAD

Si huele a gas:

1. Apague el gas del electrodoméstico.
2. Apague cualquier llama abierta.
3. Si el olor continua, manténgase alejado del electrodoméstico y llame inmediatamente a su proveedor de gas o a los bomberos.

## INFORMACIÓN DE SEGURIDAD

### PELIGRO

- EXPLOSION - PELIGRO DE INCENDIO
- Mantener los combustibles sólidos, tales como materiales de construcción, papel o cartón, a una distancia segura de las bujías según lo recomendado por las instrucciones.
- Proveer espacios libres adecuados alrededor de aperturas de aire en la cámara de combustión.
- Nunca utilice el calentador en espacios que hacen o pueden contener combustibles volátiles o transportados por el aire, o productos como gasolina, disolventes, diluyentes de pintura, partículas de polvo o químicos desconocidos.
- Durante el funcionamiento, este producto puede ser una fuente de ignición. Mantenga el área del calentador despejada y libre de materiales combustibles, gasolina, diluyente de pintura, disolventes de limpieza y otros vapores y líquidos inflamables. No use el calentador en áreas con alto contenido de polvo. Mínimo de espacio para el calentador de materiales combustibles: lateral y trasera: 36 pulgadas / 91.44cm, techo 32inches / 81,28 cm.

### PELIGRO

- EXPLOSION - PELIGRO DE INCENDIO
- Nunca almacene el propano cerca de calor, llamas, luces piloto, luz solar directa, otras fuentes de encendido o donde las temperaturas superan los 120 grados F ( 49 ° C).
- Vapores de propano son más pesados que el aire y pueden acumularse en lugares bajos. Si huele a gas, abandone el área inmediatamente.
- Nunca instalar o quitar el cilindro de propano, mientras el calentador esté encendido, cerca de las llamas, luces piloto, otras fuentes de encendido o mientras el calentador está caliente al tacto.
- Este calentador está al rojo vivo durante su uso y puede encender artículos inflamables demasiado cerca del quemador. Mantenga los materiales inflamables lateral y trasera : 36 pulgadas / 91.44cm, techo 32inches / 81.28 CM. Mantenga la gasolina y otros líquidos inflamables y vapores bien lejos de calentador.
- Guarde el cilindro de propano al aire libre en un espacio bien ventilado, fuera del alcance de los niños. Nunca almacene el cilindro de propano en un lugar cerrado (casa, garaje, etc.). Si el calentador se va a guardar en el interior, desconecte el tanque de propano para el almacenamiento interior.

### ADVERTENCIA

No podemos prever cada uso que pueda hacerse de nuestros calentadores. Consulte con su autoridad local de seguridad contra incendios si tiene preguntas sobre el uso del calentador. Otras normas rigen el uso de gases combustibles y productos que producen calor para usos específicos. Sus autoridades locales pueden aconsejarle acerca de estos. Si no existen códigos locales, siga National Fuel Gas Code, ANS Z223.1. En Canadá, la instalación debe cumplir con los códigos locales. Si no existen códigos locales, siga las actuales normas nacionales de Canadá CAN/CGA-B 149.2.

### PELIGRO

- PELIGRO DE MONÓXIDO DE CARBONO
- Este calentador es un aparato de combustión. Todos los aparatos de combustión producen monóxido de carbono (CO) durante el proceso de combustión. Este producto está diseñado para producir extremadamente minuto, no son peligrosos si se utilizan cantidades de CO y mantenido de acuerdo con todas las instrucciones y advertencias. No bloquee el flujo de aire hacia dentro o fuera de el calentador.
- El monóxido de carbono (CO) envenenamiento produce síntomas similares a la gripe, ojos llorosos, dolores de cabeza, mareos, fatiga y posiblemente la muerte. Usted no puede verlo y no se puede oler. Es un asesino invisible. Si estos síntomas están presentes durante el funcionamiento de este producto que entre aire fresco inmediatamente!
- Sólo para uso al aire libre.
- Nunca use dentro de edificios, garajes u otras áreas sin ventilación ni cerradas.
- Este calentador consume aire (oxígeno). No lo use en áreas sin ventilación ni cerradas para evitar poner en peligro su vida.

### ADVERTENCIA

ADVERTENCIA indica una situación de peligro inminente que, si no se evita, provocará la muerte o lesiones graves

### ADVERTENCIA

No almacene ni use gasolina u otros vapores o líquidos inflamables en los alrededores de este u otro electrodoméstico. Ningún tanque de gas propano que no esté conectado para su uso debe almacenarse en los alrededores de este u otro electrodoméstico.

### ADVERTENCIA

Para uso en exteriores únicamente.

#### PELIGRO



#### PELIGRO DE MONÓXIDO DE CARBONO

Este electrodoméstico puede producir monóxido de carbono, el cual no tiene olor. Su utilización en un espacio cerrado puede ocasionarle la muerte. Nunca utilice este electrodoméstico en un espacio cerrado tal como una caravana, carpa, auto o casa.

### ADVERTENCIA

La instalación incorrecta, ajuste, alteración, servicio o mantenimiento inadecuados pueden causar daños materiales, lesiones o la muerte. Lea las instrucciones de instalación, operación y mantenimiento antes de instalar o dar servicio a este equipo.

## INFORMACIÓN DE SEGURIDAD

### ADVERTENCIA

#### PROPOSICIÓN 65 DE CALIFORNIA

Los subproductos de la combustión producidos durante el uso de este producto contienen químicos, incluyendo Benceno, reconocidos por el Estado de California como causantes de cáncer, malformaciones congénitas y otros defectos reproductivos.

### ADVERTENCIA

#### RIESGO DE QUEMADURAS

- Nunca deje el calentador desatendido cuando está caliente o en uso.
- Mantener fuera del alcance de los niños.

### ADVERTENCIA

Ciertos materiales o artículos , cuando se almacena debajo del calentador , serán sometidos a calor radiante y podrían dañarse seriamente .

### PRECAUCIÓN

#### SEGURIDAD DE SERVICIO

- Mantenga todas las conexiones y accesorios limpios. Hasegurese que la salida de la válvula del cilindro de propano esté limpio.
- Durante el montaje, verifique fugas con todas las conexiones y accesorios usando agua con jabón . Nunca use una llama.
- Utilice sólo como un aparato de calefacción. Nunca altere en cualquier forma o utilizar con cualquier dispositivo.

### PRECAUCIÓN

PRECAUCIÓN indica una situación de peligro inminente que, si no se evita, podría causar lesiones personales leves o moderadas, o daños a la propiedad.

### ADVERTENCIA

- Teste producto utiliza combustible de gas propano. El gas propano es invisible, inodoro e inflamable. Un odorante normalmente se añade para ayudar a detectar fugas y puede ser descrito como un olor a "huevo podrido". El odorante se desvanecen con el tiempo por lo que una fuga de gas no siempre es detectable por el olor solamente.
- El gas propano es más pesado que el aire y fugas de gas propano se hundirá al nivel más bajo posible. Se puede encender por las fuentes de ignición, incluyendo fósforos, encendedores, chispas o llamas abiertas de cualquier tipo muchos pies de distancia de la fuga inicial. Use solamente gas propano configurado para extraer el vapor.
- Almacene o utilice gas propano debajo del cumplimiento de las ordenanzas y códigos locales o con la ANS/NFPA 58. Apague el propano cuando no esté en uso.

### ADVERTENCIA

- De alerta a niños y adultos a los peligros de las altas temperaturas de la superficie. Manténgase alejado de estas superficies para evitar la quema de la piel o encender la ropa.
- Supervisar cuidadosamente a los niños pequeños cuando en las proximidades del calentador
- No cuelgue ropa o cualquier otro material inflamable del calentador, o encima o cerca del calentador.
- Reemplace cualquier protector o dispositivos de protección quitados debido a que el servicio del aparato antes de poner de nuevo en servicio.
- Instalación y reparación debe ser realizado por un técnico calificado. El calentador debe ser inspeccionado antes de su uso y anualmente por un técnico calificado. Más limpieza frecuente puede ser necesaria. Es imperativo que el compartimiento de control, quemadores, y circulando paso de aire del aparato se mantengan limpios.

## PREPARACIÓN

Antes de comenzar el ensamblaje de este producto, asegúrese de que están todas las piezas. Compare las piezas con la lista de contenido del embalaje y contenido de herrajes de arriba. Si falta alguna pieza o está dañada, no intente ensamblar el producto. Contacte al servicio de atención al cliente para solicitar piezas de repuesto.



**Tiempo estimado de ensamblaje: 45 minutos**

Herramientas necesarias para el ensamblaje (no incluidas):  
Solución para detección de fugas.

## INSTRUCCIONES DE ENSAMBLAJE

1. Monte el conjunto de la rueda (L) a la placa inferior (M). Fije el conjunto de la rueda (L) a la placa inferior utilizando 4pcs tornillo M6X12 (EE) y 4pcs tuerca de brida M6 (FF).

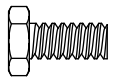
### Herrajes utilizados

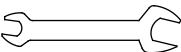
- |           |               |   |     |
|-----------|---------------|---|-----|
| <b>EE</b> | Perno M6 X 12 |  | x 4 |
| <b>FF</b> | Tuerca M6     |  | x 4 |
| <b>II</b> | Llave inglesa |  | x 1 |

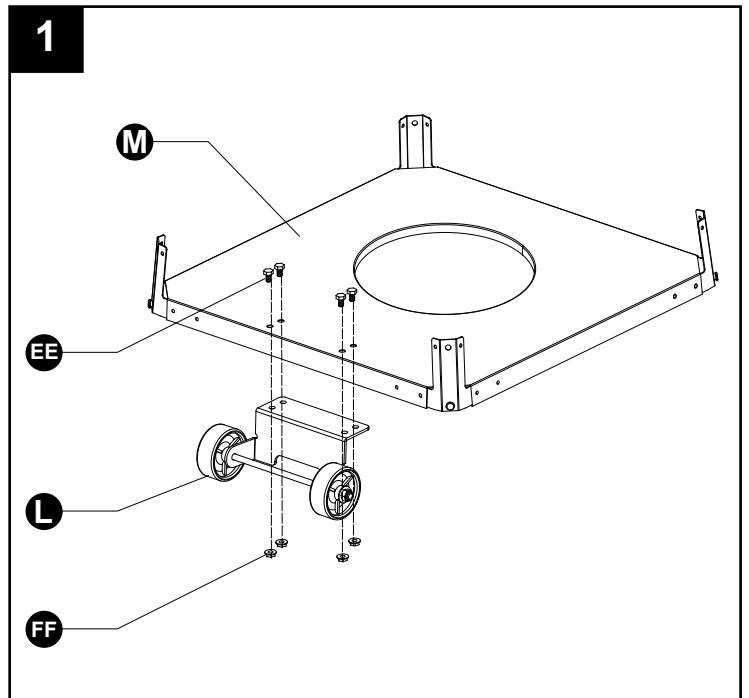

2. Desenrosque la perilla de encendido (marcada con el perno de iluminación) del panel de control. Inserte la batería AA (NN) con el polo positivo (+) hacia afuera y reemplazar la perilla de encendido.

### Herrajes utilizados

- |           |            |   |     |
|-----------|------------|---|-----|
| <b>NN</b> | AA Batería |  | x 1 |
|-----------|------------|---|-----|

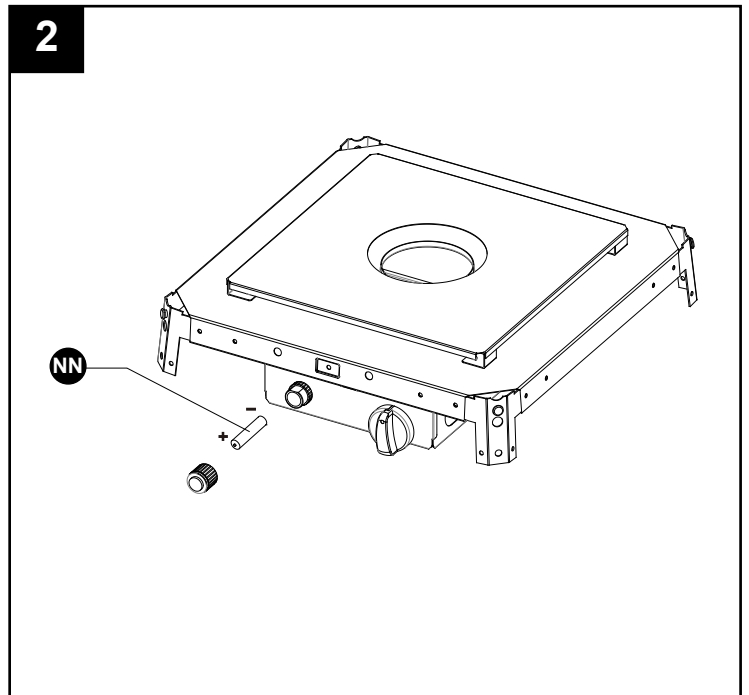

El encendido electrónico requiere 1 pila alcalina "AA", que está incluido.



## ADVERTENCIA

NO mezcle baterías viejas y nuevas.

NO mezcle baterías alcalinas, estándar (carbono- zinc), o pilas (recargables de níquel-cadmio).

NO arroje las baterías al fuego. La eliminación inadecuada puede causar baterías fugas o explosiones.

## INSTRUCCIONES DE ENSAMBLAJE

3. Inserte los pasadores de la placa de fondo (M) en los orificios de soportes inferiores (J). Pulse para asegurar los pasadores. El uso de 4 piezas de tornillo M5 x 12 (GG), fije los soportes inferiores (J) y la placa inferior (M). Asegúrese de que el panel de control (en la parte I) se enfrenta a la dirección opuesta al conjunto de la rueda (L). Inserte las clavijas del conjunto de la caja de control (I) en los orificios del soporte inferior. Pulse para asegurar los pasadores. Utilice 4 piezas de 16.3" tornillo (DD) para asegurar el soporte inferior (J) y el conjunto de la caja de control (I).

### Herrajes utilizados

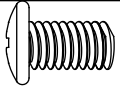
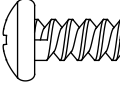
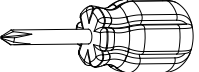
- GG** Tornillo M5 X 12  x 4
- DD** 3/16" Tornillo  x 4
- JJ** Destornillador Phillips  x 1

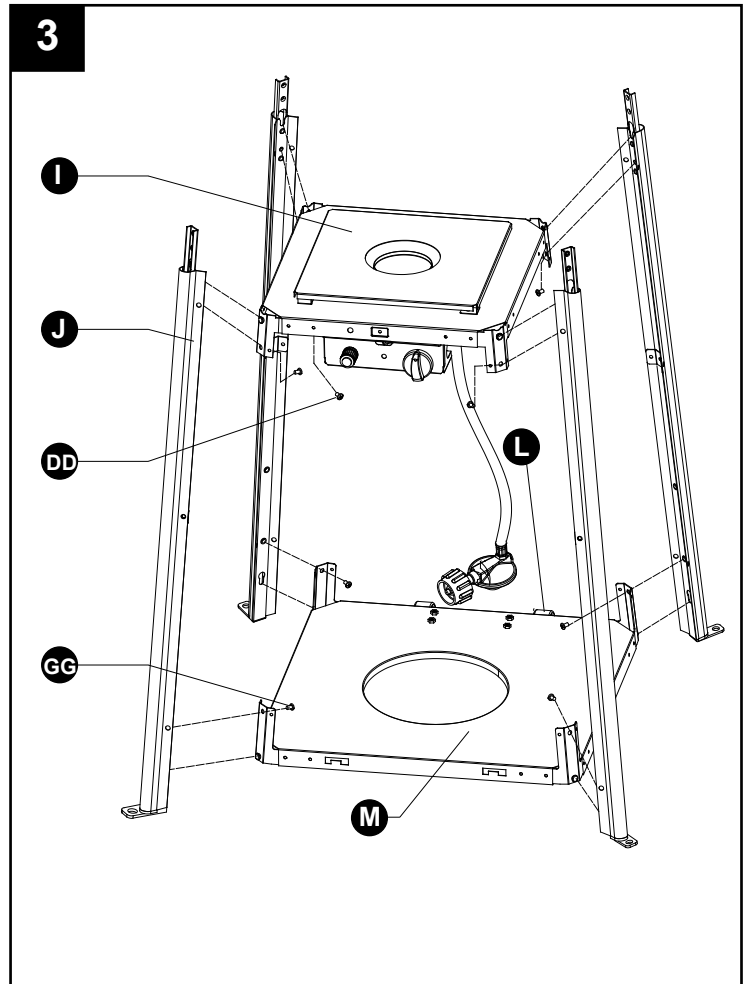

4. Montar la correa de bloques.  
Fije la correa de bloque (K) para las 2 piezas de soporte inferior (J) detrás del panel de control, utilizando 2 piezas tornillo M5x12 (GG).

### Herrajes utilizados

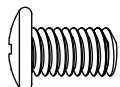
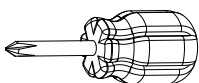
- GG** Tornillo M5 X 12  x 2
- JJ** Destornillador Phillips  x 1

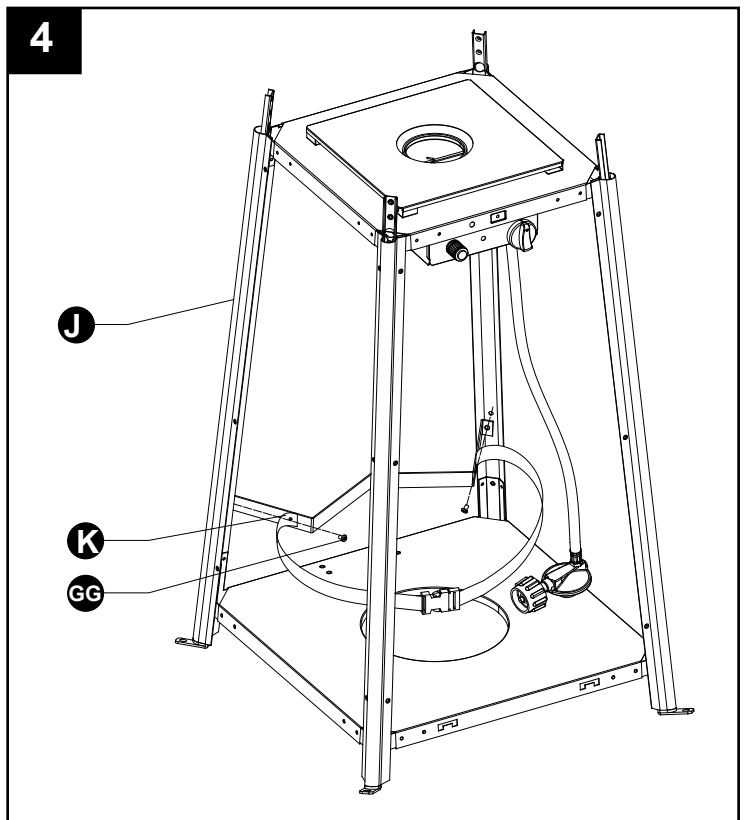

## INSTRUCCIONES DE ENSAMBLAJE

5. Monte el soporte superior (D). Inserte 4 piezas de soporte superior (D) para el soporte inferior (J). Asegure con 8 piezas 3/16" tornillo (DD).

### Herrajes utilizados

**DD** 3/16" Tornillo  x 8

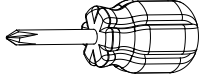
**JJ** Destornillador Phillips  x 1

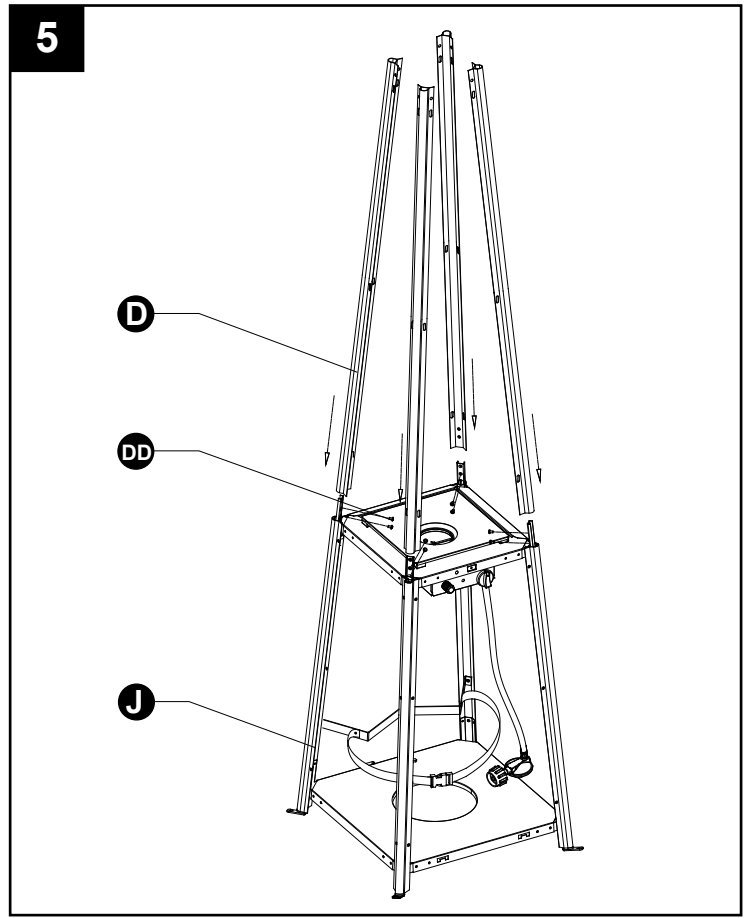

6. Coloque la pantalla de llama (B) para el soporte superior (D) con 8 piezas de 3/16" tornillo (DD)

### Herrajes utilizados

**DD** 3/16" Tornillo  x 8

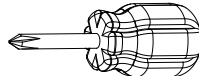
**JJ** Destornillador Phillips  x 1

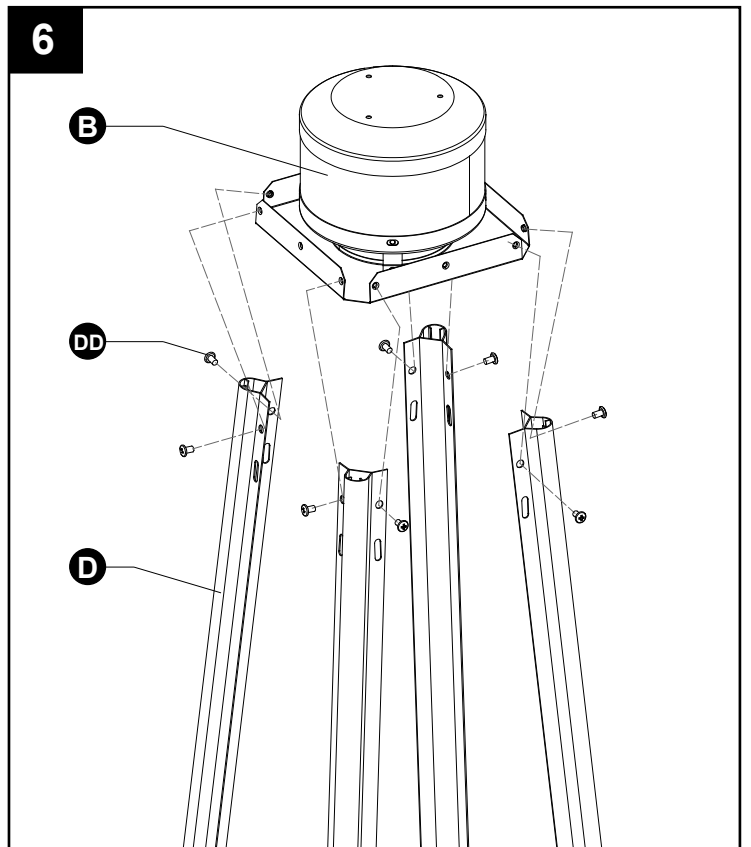



## INSTRUCCIONES DE ENSAMBLAJE

7. Asamble el reflector (A) en la pantalla de llama (B):

**ADVERTENCIA:** Asegúrese de retirar el espaciador del reflector (A) antes del montaje. Atornille el separador reflector 3pcs (CC) en la pantalla de llama (B). Ponga 3 piezas  $\Phi 6$  arandela (BB) en la parte superior del espaciador reflector (CC). A continuación, poner el reflector (A) en el espaciador reflector (CC), asegurándolos con 3pcs  $\Phi 6$  arandela (BB) y 3 piezas M8 tuerca de mariposa (AA).

### Herrajes utilizados

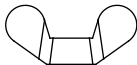
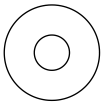
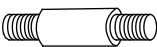
<b>AA</b>	Tuerca de mariposa		x 3
<b>BB</b>	Arandela plana pequeña $\Phi 6$		x 6
<b>CC</b>	Espaciador de reflector		x 3

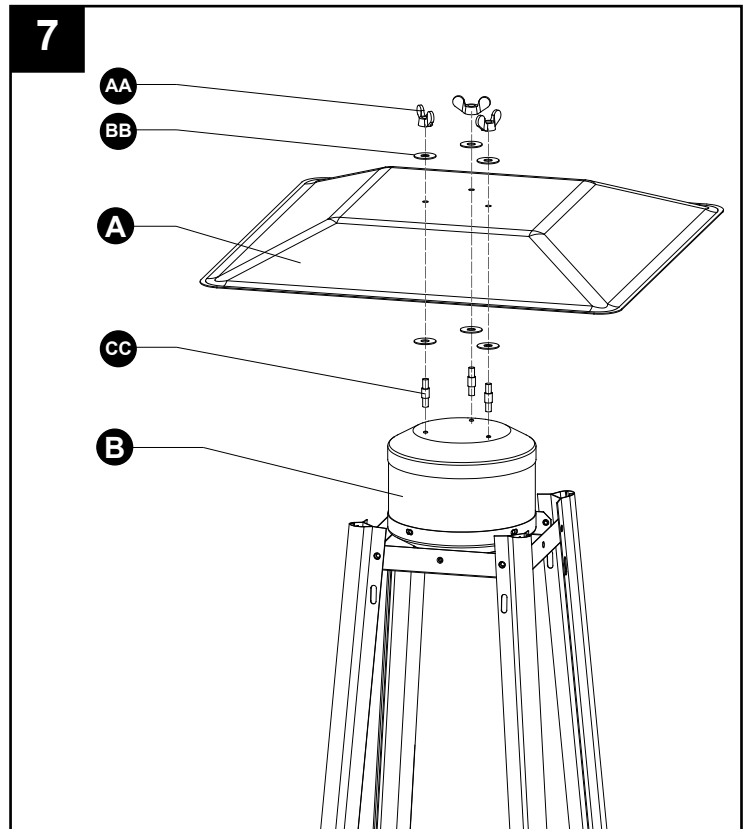

8. Instale con cuidado el tubo de vidrio (C) levantándolo y insertándolo a través del orificio central de la pantalla de llama (B). Asegúrese de que el anillo negro de silicona (F) este unido al borde inferior del tubo de vidrio (C) como se ilustra. Deslice el tubo de vidrio (C) a través del agujero de la cubierta de la placa inferior y en la placa intermedia. Compruebe y asegúrese de que el tubo de vidrio (C) esté correctamente colocado y este cubriendo por completo el agujero central de la placa intermedia.

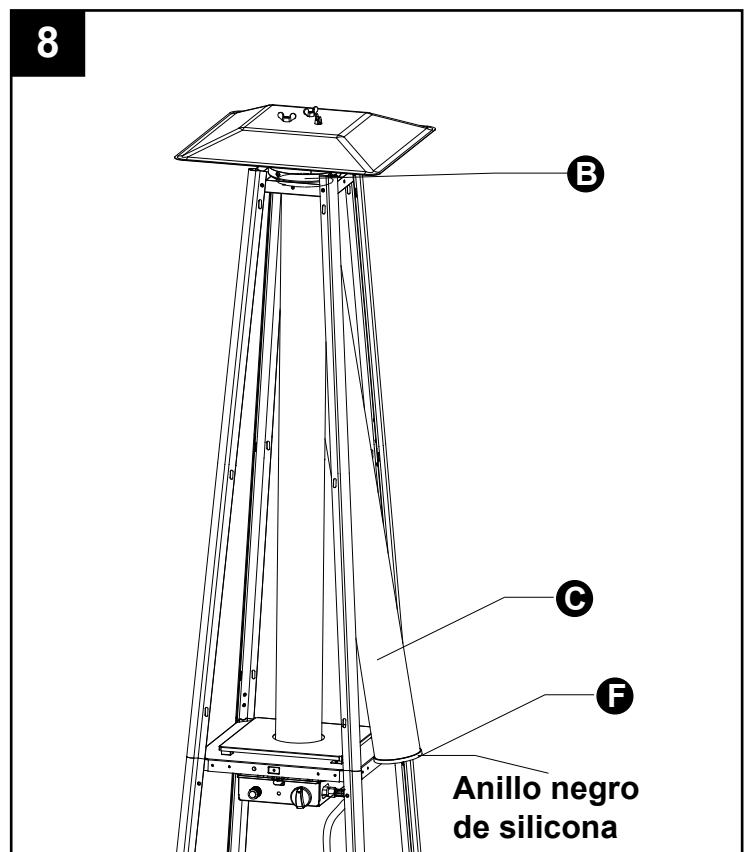

**ADVERTENCIA!** El anillo negro de silicona debe estar en su lugar antes de hacer funcionar el calentador.



## INSTRUCCIONES DE ENSAMBLAJE

9. Monte la cubierta protectora (E). Colgar los ganchos de la cubierta protectora (E) en los agujeros de los soportes superiores (D). Asegure las protecciones (E) con soportes de fijación (HH) con 4 piezas 3/16" tornillos (DD).

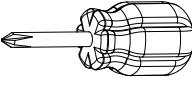
### Herrajes utilizados

- |           |                         |   |     |
|-----------|-------------------------|---|-----|
| <b>DD</b> | 3/16" Tornillo          |  | x 4 |
| <b>JJ</b> | Destornillador Phillips |  | x 1 |
| <b>HH</b> | Soporte de fijación     |  | x 4 |

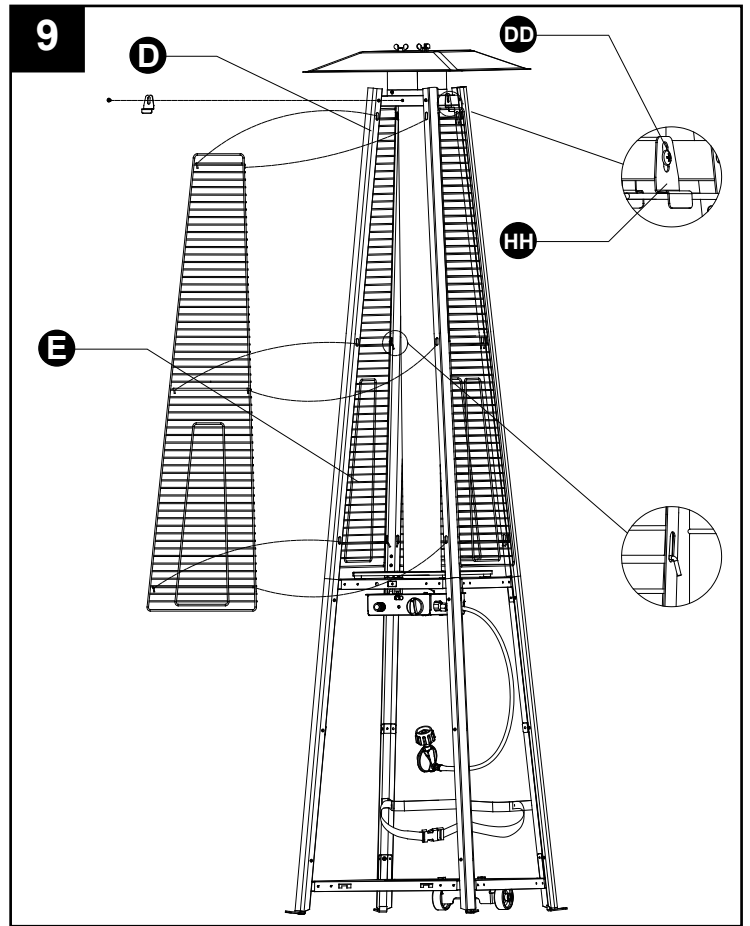

10. Conecte los tres paneles laterales (G) al calentador utilizando 18 unidades de 3/16" tornillos (DD) Nota: No cubra la parte delantera, donde esta la perilla de control.

### Herrajes utilizados

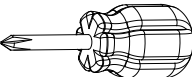

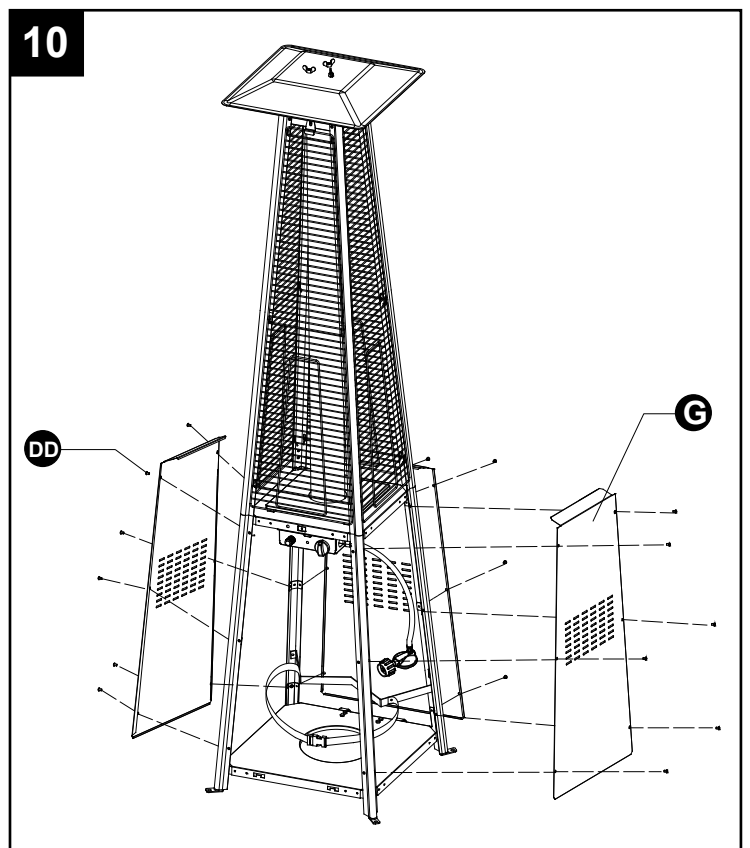
- |           |                         |   |      |
|-----------|-------------------------|---|------|
| <b>DD</b> | 3/16" Tornillo          |  | x 18 |
| <b>JJ</b> | Destornillador Phillips |  | x 1  |



## INSTRUCCIONES DE ENSAMBLAJE

11. Instale la perilla (KK) y el conjunto de cadena y encendedor de tallo largo (MM) con tornillo M4x10 (LL) como se ilustra en la figura 10. Tome el gancho en el otro extremo del conjunto de cadena y encendedor de tallo largo (MM) y adjuntelo al agujero en el conjunto de la caja de control (I) como se ilustra en la figura 10A. Deslice los ganchos unidos a la parte inferior del panel frontal (H) en los orificios de la placa de fondo (M) como se ilustra en la figura 10B.

### Herrajes utilizados

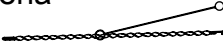
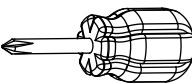
- |           |  |  |     |
|-----------|--|--|-----|
| <b>KK</b> | Perilla  |   | x 1 |
| <b>LL</b> | Tornillo M4 X 10                               |   | x 1 |
| <b>MM</b> | Conjunto de cadena y encendedor de tallo largo |   | x 1 |
| <b>JJ</b> | Destornillador Phillips                        |  | x 1 |

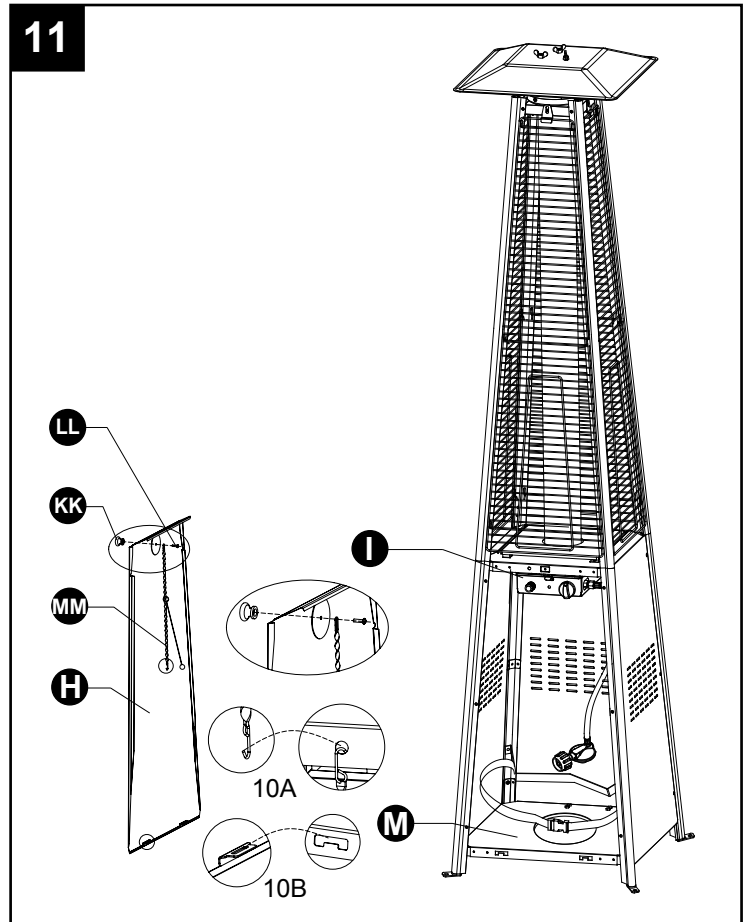

12. Para asegurar la unidad, por favor, utilice cuatro clavos M8x100 (no incluido) para clavar la unidad al suelo.

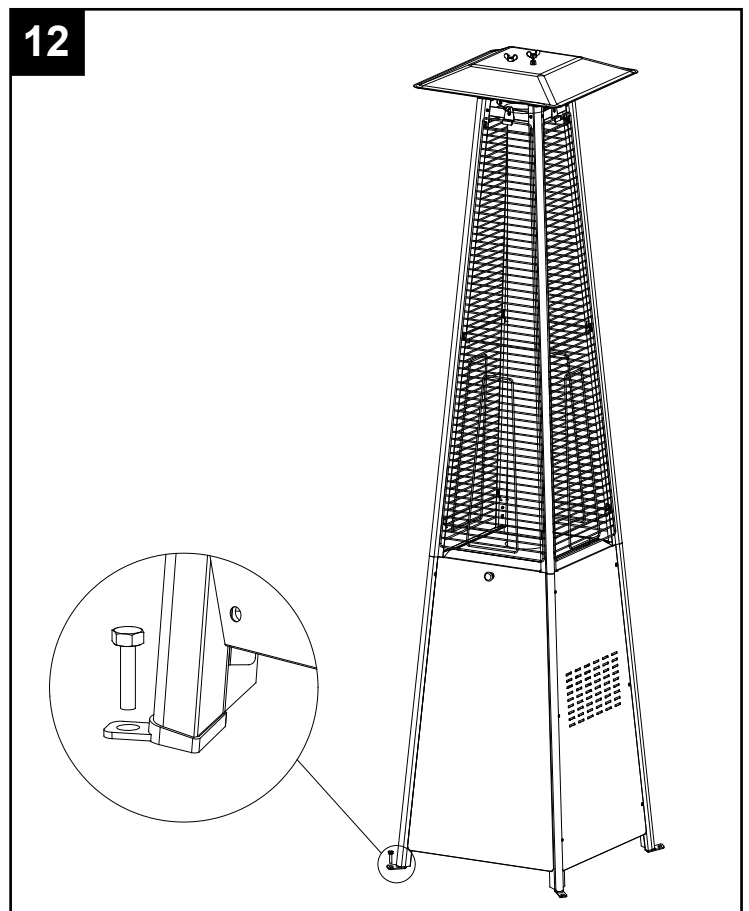

## ASSEMBLY INSTRUCTIONS

13. Conecte la manguera de gas y regulador al cilindro de gas propano (no incluido). No cruzada hilo.

### CONEXIÓN DE CILINDRO DE GAS

El tanque de propano debe estar construido y marcado de acuerdo a las especificaciones establecidas para los tanques de gas propano por el Departamento de Transporte de los Estados Unidos (U.S. Department of Transportation (DOT)) o CAN/CSA-B339 del estándar para tanques, esferas y tubos para el transporte de mercancía y comisión peligrosas.

El tanque debe tener un dispositivo de prevención de llenado.

El tanque debe tener un dispositivo de conexión compatible con la conexión del electrodoméstico.

El cilindro utilizado debe incluir un collarín para proteger la válvula del cilindro.

Nunca conecte un tanque de propano no regulado con este electrodoméstico.

Utilice sólo cilindros de 20 libras (altura: 18.11 pulgadas / 46cm, diámetro del tanque: 9,84 pulgadas / 25cm, diámetro del pie: 8,03 pulgadas / 20.4CM) equipadas con un dispositivo de conexión de cilindro compatible con la conexión para artefactos para cocinar al aire libre. El cilindro debe incluir un collarín para proteger la válvula del cilindro. El cilindro de gas no se debe caer o maneja más o menos!

Presión del múltiple: 11.0 in.W.C. / 2,74 kPa.

Máxima Presión de suministro de gas: la presión de la botella.

Presión mínima de entrada de alimentación: 25 psi / 175kPa.

Almacenamiento de un aparato interior sólo si el cilindro se desconecta y se retira del artefacto.

Un cilindro debe ser almacenado al aire libre en un área bien ventilada fuera del alcance de los niños.

Un cilindro desconectado debe tener tapas guardapolvo bien apretados y no debe ser almacenado en un edificio, garaje o cualquier otra área cerrada.

Un mínimo de 17.000 BTU / H / 4.98KW por hora es la clasificación de entrada requerida para un calentador con una calificación inferior a la máxima.

El conjunto de regulador de presión y manguera suministrado con el aparato debe ser utilizado.

La instalación debe cumplir con los códigos locales, o en ausencia de códigos locales, con el código de combustible nacional de gas, ANSI Z223.1 / NFPA54, el gas natural y el Código de instalación de gas propano, CSA B149.1, o el almacenamiento de propano y código de manejo, B149. 2.

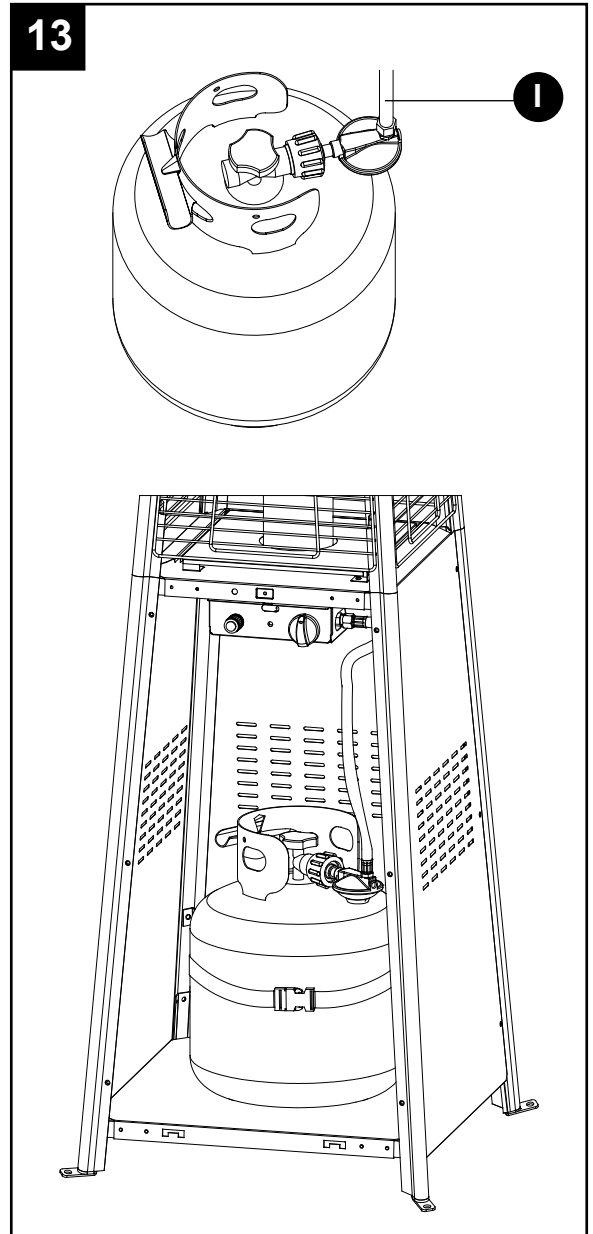

## INSTRUCCIONES DE ENSAMBLAJE

Un tanque de propano dentado, oxidado o dañado puede ser peligroso y debe ser revisado por su suministrador de gas. Nunca utilice un tanque de propano con una válvula de conexión dañada.

Avant de raccorder la bouteille, assurez-vous qu'il n'y a pas de débris coincé dans la sortie de la bouteille de gaz, la sortie de la vanne de régulation ou la sortie du brûleur et les orifices du brûleur. Maintenez le robinet de la bouteille de propane fermé et débranchez la bouteille de propane de la vanne de régulation quand le foyer n'est pas en cours d'utilisation.

NO obstruya la circulación del aire de combustión ni la ventilación de aire del fogón. El tanque de propano debe colocarse de tal manera que sea un dispositivo de extracción de vapor y debe estar equipado con un dispositivo de protección de sobrellenado. NOTA: el tanque debe estar completamente en posición vertical ara que el tanque libere únicamente vapor.

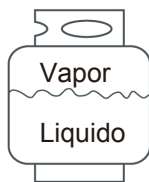

Correcto



Incorrecto



Incorrecto



### CONEXIÓN DEL TANQUE DE GAS PROPANO

1. La perilla del tanque de gas propano debe estar cerrada. Asegúrese de que la perilla está completamente girada hacia la derecha .

2. Verifique que la perilla de control en la unidad de control esté apagada.

3. Remueva el tapón protector de la válvula del tanque y la tuerca de acoplamiento.

4. Sujete el regulador en una mano e inserte la boquilla roscada en la salida de la válvula. Asegúrese de que la boquilla esté centrada en la salida de la válvula. La tuerca de acoplamiento se conecta a las roscas grandes exteriores en la salida de la válvula. Tenga cuidado de no dañar ni colocar descentradas las roscas de la conexión.

5. Apriete la tuerca de acoplamiento con la mano girando hacia la derecha  hasta que se detenga completamente. Apriete firmemente únicamente con la mano. No utilice herramientas. **Para Desconectar:** Cierre completamente la válvula del tanque girando hacia la derecha .

Gire la tuerca de acoplamiento girando hacia la izquierda  hasta que se separe el ensamblaje del regulador.

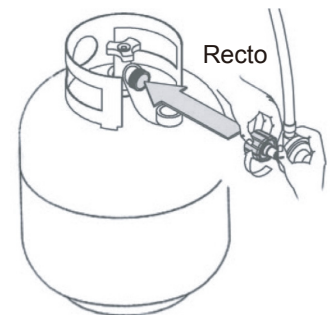

### PRECAUCIÓN

- No almacene un tanque de gas propano de repuesto debajo o cerca de este electrodoméstico.
- Nunca llene el tanque por encima del 80% de su capacidad.
- Coloque un tapón anti polvo sobre la salida de la válvula del tanque siempre que no esté en uso. En la salida de la válvula del tanque solamente instale el tipo de tapón anti polvo que se suministra con la válvula del tanque. Otros tipos de tapas o tapones pueden causar fugas de propano.
- Ciertos materiales o artículos cuando se almacena en el calentador, serán sometidos a calor radiante y podrían dañarse seriamente.

## INSTRUCCIONES DE USO

### VERIFICACIÓN DE FUGAS

#### ADVERTENCIA

- Realice todas las pruebas de fugas al aire libre.
- Apague todos los fuegos abiertos.
- NUNCA realice una prueba de fugas mientras fuma.
- No utilice el fogón antes de haber realizado una verificación de fugas en todas las conexiones y que no tengan fugas..

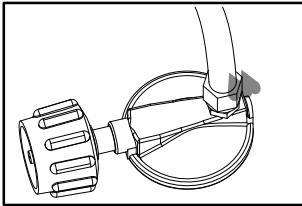

Conexión de la manguera con el regulador

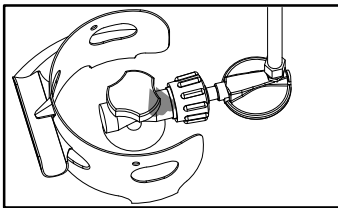

Conexión del regulador con el tanque

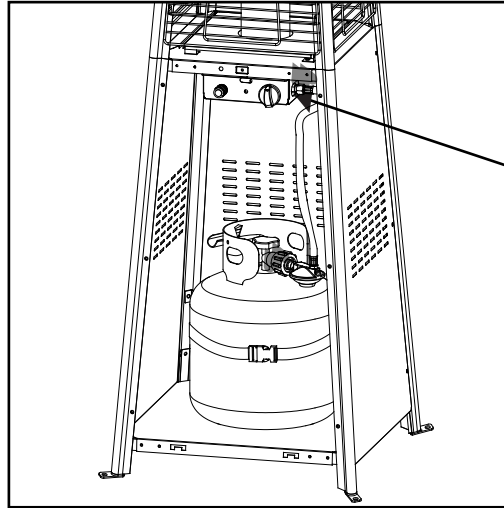

Manguera / conexión de la válvula de control

1. Prepare 2-3 onzas de solución para la verificación de fugas (una parte de detergente lavaplatos y tres partes de agua).
2. Coloque la solución para fugas en un frasco de aerosol.
3. Asegúrese de que la válvula del tanque y la válvula de control estén APAGADAS.
4. Aplique varias gotas de solución donde la manguera se une al regulador.
5. Aplique varias gotas de solución donde el regulador se conecta con el tanque.
6. Aplique varias gotas de solución en la que la manguera se conecta a la válvula de control de gas.
7. ENCENDER la válvula del tanque.

**Si aparecen burbujas en alguna de las conexiones entonces hay una fuga.**

1. APAGUE la válvula del tanque.
2. Si la fuga está en la conexión de la manguera con el regulador: debe devolver la manguera a la tienda donde la compró.
3. Si la fuga está en la conexión del regulador con el tanque: desconecte, vuelva a conectar y realice otra prueba de fugas. Si sigue viendo burbujas después de varios intentos, la válvula del tanque está defectuosa y debe devolverla a la tienda donde compró el tanque.
4. Si la fuga es en la conexión de la válvula / la manguera de control de gas, apretar la conexión y realizar otra comprobación de fugas. Si sigue observando burbujas después de varios intentos, la válvula de control de gas está defectuoso y conjunto.

**Si NO aparecen burbujas en ninguna de las conexiones, las conexiones son seguras.**

**Nota:** Siempre que se aflojen o remuevan las conexiones, usted debe realizar una prueba de fugas completa.

## INSTRUCCIONES DE USO

### ⚠ PELIGRO

- PELIGRO DE MONÓXIDO DE CARBONO
- Sólo para uso en exteriores. Nunca use adentro de edificios, garajes o otras áreas sin ventilación ni cerradas. Este calentador consume aire (oxígeno). No lo use en áreas sin ventilación ni cerradas para evitar poner en peligro su vida.

**Precaución:** No intente la puesta en funcionamiento antes de haber leído y comprendido toda la información de seguridad general en este manual, haber completado el ensamblaje y que se hayan realizado las pruebas de fugas.

#### Antes de encender el suministro de gas:

1. Su calentador fue diseñado y aprobado sólo para uso al aire libre. NO lo use en el interior de un edificio, garaje o cualquier otra área cerrada.
2. Asegúrese de que los alrededores estén libres de materiales combustibles, gasolina, y otros vapores o líquidos inflamables.
3. Asegúrese de que las ventilaciones de aire no estén obstruidas. Asegúrese de que todas las conexiones de gas estén apretadas y que no hay fugas.
4. Asegúrese de que la cubierta del tanque esté libre de escombros. Asegúrese de que cualquier componente que se haya removido durante el ensamblaje o mantenimiento sea reemplazado y fijado antes de comenzar.

#### Antes de encender:

1. El calentador debe ser inspeccionado a fondo antes de cada uso, y una persona de servicio calificada por lo menos anualmente. Si vuelven a re-encender un calentador caliente, espere siempre al menos 5 minutos.
2. Inspeccione que no haya evidencias de abrasión, cortes o uso excesivo del conjunto de la manguera. Debe comprobar que no hay fugas en cualquier área sospechosa. Si la manguera tiene fugas, debe reemplazarse antes de la puesta en funcionamiento. Solo utilice el repuesto del conjunto de la manguera especificado por el fabricante

#### Encendido:

**Nota:** Este calentador está equipado con una llama piloto que permite arranques y paradas más seguras. La llama piloto debe estar encendida antes de que pueda iniciarse el quemador principal.

1. Gire la perilla de control a la posición "APAGADO" ( ○ ).
2. Abra completamente la válvula del tanque de gas.
3. Empuje la perilla de control y gire hacia la izquierda para la posición "PILOTO" ( ⚡ ) (Figura 1).

**Nota:** Para el arranque inicial o después de cualquier cambio de cilindro, presione la perilla de control no mas de 2 minutos o hasta que huele a gas para purgar el aire de las tuberías de gas antes de continuar.



Figura 1

## INSTRUCCIONES DE USO

4. Presione el botón de encender hasta que la llama piloto es visible a través del tubo de vidrio.
5. Una vez que la llama piloto se encienda, continúe a desapretar la perilla de control durante 30 segundos .
6. Si la llama piloto no permanece encendida, repita los pasos 3 a 5.
7. Si después de repetir los pasos 3 al 5 de unidad no se enciende, entonces
  - Presione la perilla de control y gire a la izquierda para " PILOTO" ( ⚡ ) (Figura 2).
  - Como usted está desapretando el botón de control, coloque el encendedor de tallo largo (no incluido) a través del agujero en el panel de control para encender la llama piloto. (Figura 3).
  - Repita el paso 5.

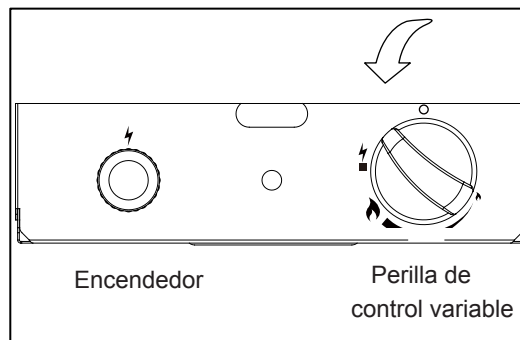

Figura 2



Figura 3

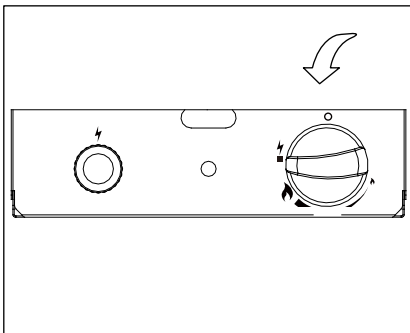

Figura 4

8. Presione y gire la perilla de control a la posición "ALTO" ( 🔥 ), a continuación, suelte perilla de control. Si desea una temperatura más baja , presione el botón de control y gire a la izquierda para el "BAJO" ( ⬇️ ) (Figura 4) .

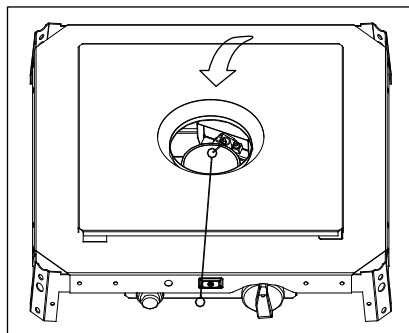
**Nota :** Si la llama piloto no permanece encendida, todas las válvulas deben cerrarse y esperar un período de por lo menos de 5 minutos antes de intentar de encender.

Si experimenta algún problema de encendido consulte "Solución de problemas" en la página 44.

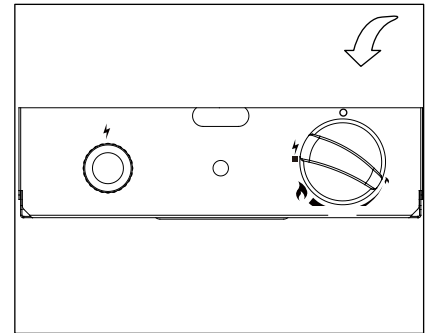
**Precaución:** Evite la inhalación de vapores emitidos desde el primer uso del calentador. Aparecerá humo y el olor de la quema de aceites utilizados en la fabricación. Tanto el humo y el olor se disiparán después de aproximadamente 30 minutos. El calentador no debe producir un espeso humo negro.

**Nota:** El quemador puede ser ruidoso cuando se enciende inicialmente. Para eliminar el ruido excesivo del quemador, gire la perilla de control a la posición PILOTO. Luego, gire la perilla al nivel de calor deseado.



## INSTRUCCIONES DE USO

### ⚠ PELIGRO

#### POR SU SEGURIDAD

Tenga cuidado al intentar encender manualmente este calentador. Apretando y sosteniendo al perilla de control durante más de 10 segundos antes de encender el gas provocará una bola de fuego al encenderse.

#### **Quando el calentador está ENCENDIDO:**

La llama debe ser azul con las tapas amarillas consecutivas. Si se detecta exceso de llama amarilla, apague el calentador y consulte "Solución de problemas" en la página 44.

#### Nota:

En condiciones normales la altura de la llama es 2/3 cuando está en la posición de alto. La altura de la llama es un tercio de la altura del tubo de vidrio cuando está en la posición baja. La llama debe ser estable y brillante. Estas llamas no deberían ser de color amarillo o producir un espeso humo negro, lo que indica una obstrucción del flujo de aire a través de los quemadores. La llama debe ser azul con las tapas amarillas consecutivas. Si se detecta exceso de llama amarilla, apague el calentador y consulte "Solución de problemas" en la página 44.

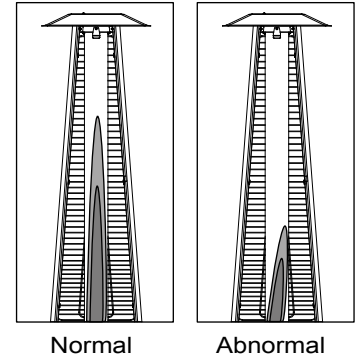

#### **Re-encender:**

**Nota:** Para su seguridad, la perilla de control no se puede apagar "APAGADO" (○) sin antes depresionar la perilla de control en la posición "PILOTO" (⚡) y luego girar en "APAGADO" (○).

1. Ponga la perilla de control en "APAGADO" (○).
2. Espere al menos 5 minutos para que se disipe el gas antes de intentar a volver encender la llama piloto.
3. Repita los pasos "Re-encender" en la página anterior.

### ⚠ ADVERTENCIA

#### POR SU SEGURIDAD

Calentador estará caliente después de su uso. Manejar con cuidado extremo.

#### **Apagar:**

1. Gire la perilla de control hacia la derecha para "PILOTO" (⚡). (Normalmente, quemador hará un ligero chasquido cuando extinguido.) Quemador se apagará pero PILOTO permanecerá en ENCENDER.
2. Para extinguir PILOTO, oprima la perilla de control y continuar a girar a la derecha para "APAGADO" (○).
3. Gire la válvula del cilindro en sentido horario en APAGADO (○) y desconecte el regulador cuando el calentador no está en uso.

**Nota:** Después de su uso, alguna decoloración de la pantalla de tubo de vidrio y la llama es normal.

#### **Lista de chequeo de Operación**

Para una experiencia de calefacción segura y placentera, realizar esta comprobación antes de cada uso.

#### **Antes de operar:**

1. Conozca totalmente el manual del propietario y entienda todas las precauciones señaladas.
2. Todos los componentes estén correctamente ensamblados, intactos y operables.
3. No se han hecho alteraciones.
4. Todas las conexiones de gas están seguras y no presenten fuga.
5. La velocidad del viento es inferior a 10 mph/8,046 kmh.
6. Unidad operará con una eficiencia reducida por debajo de 40°F/4°C.
7. Calentador está al aire libre (fuera de cualquier recinto).
8. Hay una ventilación adecuada de aire fresco.
9. Hay una pila AA en el encendedor eléctrico y la batería es nueva.

## INSTRUCCIONES DE USO

---

10. El calentador está lejos de gasolina o otros líquidos o vapores inflamables.
11. El calentador está lejos de ventanas, aberturas de entrada de aire, aspersores y otras fuentes de agua.
12. Calentador es de al menos 36 pulg./91,44 cm de lado, al menos 36 pulg./91,44 cm en la parte trasera y, al menos, 32 pulg./81.28 cm en la parte superior de los materiales combustibles.
13. El calentador está sobre una superficie no combustible, dura y nivelada.
14. No hay signos de araña o nidos de insectos .
15. Todos los pasajes de los quemadores son claros.
16. Todos los pasajes de circulación de aire son claros.
17. *Los niños y los adultos deben ser alertados de los peligros de las altas temperaturas de la superficie y deben mantenerse alejados para evitar quemaduras o ropa de ignición.*
18. *Los niños pequeños deben ser supervisados cuidadosamente cuando se encuentran en el área del calentador.*
19. *Ropa o otro material de protección no deben colgarse del calentador, o colocados en o cerca del calentador.*
20. *Cualquier protección o otro dispositivo de protección eliminado debido a que el servicio del calentador debe ser reemplazados antes de hacer funcionar el calentador.*
21. *Instalación y reparación debe ser realizado por un técnico calificado. El calentador debe ser inspeccionado antes de su uso y por lo menos anualmente por un técnico calificado.*
22. *Limpieza más frecuente puede ser necesaria en caso necesario. Es imperativo que el compartimento de control, quemador y circulan conductos de aire del calentador de mantenerse limpios.*

### Después de la operación:

1. La válvula de control de gas está en la posición APAGADO.
2. La válvula del tanque de gas está APAGADA.
3. Desconecte el regulador de la manguera del cilindro de propano.

## CUIDADO Y MANTENIMIENTO

---

### **ADVERTENCIA**

#### POR SU SEGURIDAD:

- No toque ni mueva el calentador durante al menos 45 minutos después de su uso.
- Reflector está caliente al tacto.
- Permita que el reflector se enfríe antes de tocarlo.

Para disfrutar de años de un rendimiento excepcional de su calentador, asegúrese de realizar las siguientes actividades de mantenimiento de forma regular:

Mantenga limpias las superficies exteriores.

1. Use agua tibia y jabón para la limpieza. Nunca utilice productos de limpieza inflamables o corrosivos.
2. Al limpiar la unidad, asegúrese de mantener el área alrededor del quemador y el conjunto del piloto seco en todo momento. No sumerja el conjunto de la válvula de control. Si el control de gas se sumerge en el agua, NO lo utilice. Debe ser reemplazado.
  - a. Mantenga el área del aparato despejada y libre de materiales combustibles, gasolina y otros vapores y líquidos inflamables.
  - b. No obstruya el flujo de combustión y ventilación de aire.
  - c. Mantenga la abertura de ventilación (s) de la carcasa del cilindro libre y limpio de escombros.
3. El flujo de aire debe estar despejada. Mantenga los controles, quemador , y pasajes de aire circulante.

## CUIDADO Y MANTENIMIENTO

---

Los signos de la posible obstrucción se incluyen:

- Hay olor a gas con extrema puntas amarillas de las llamas.
- Calentador NO llega a la temperatura deseada.
- Calentador de brillo es demasiado desigual.
- Calentador hace estallar ruidos.
- Las arañas y los insectos pueden anidar en el quemador o los orificios.



Esta condición peligrosa puede dañar el calentador y deje de ser seguro para su uso. Agujeros Limpie el quemador utilizando un limpiador de tuberías de alta resistencia. El aire comprimido puede ayudar a eliminar las partículas de menor tamaño.

- Los depósitos de carbón pueden crear un peligro de incendio. Desmontar el reflector, desenroscar el reflector espaciador, saque la pantalla de llama, acabar con los cuatro lados de los dispositivos de protección. Luego tomar el tubo de vidrio y la pantalla de la llama de la estufa y de lavado y limpio. Después de eso, volver a montar el tubo de vidrio y el resto de las piezas.
- Verificación de la batería: Asegúrese de que la batería esté instalada antes de su uso. Saque la batería si la unidad no se utiliza durante mucho tiempo.

*Nota: En un ambiente de sal al aire (como cerca de un océano), la corrosión se produce con mayor rapidez de lo normal. Revise con frecuencia para las áreas corroídas y repararlos rápidamente.*

### CONSEJO:

Use cera de automóviles de alta calidad para ayudar a mantener la apariencia de su calentador. Aplicar a las superficies exteriores del polo abajo. No aplique al emisor pantalla o cúpulas.

## Almacenamiento

Entre usos:

- Cierre la válvula de control y la válvula del cilindro.
- Desconecte el regulador de la manguera del cilindro de propano.
- La batería debe ser retirada del dispositivo de encendido.
- Almanece el calentador en posición vertical en un área protegida del contacto directo con las inclemencias del tiempo (como la lluvia, aguanieve, granizo, nieve, polvo y escombros).
- Si lo desea, cubra el calentador para proteger las superficies exteriores y ayudar a prevenir la acumulación en los conductos de aire.

*Nota: Espere hasta que el calentador esté frío antes de cubrir.*

### ***Durante los períodos de inactividad prolongado o cuando el transporte de:***

- Cierre la válvula de control y la válvula del cilindro.
- Desconecte el regulador de la manguera y mover el cilindro a un lugar al aire libre seguro y bien ventilado.
- Almanece el calentador en posición vertical en un área protegida del contacto directo con las inclemencias del tiempo (como la lluvia, aguanieve, granizo, nieve, polvo y escombros).
- Si lo desea, cubra el calentador para proteger las superficies exteriores y ayudar a prevenir la acumulación en los conductos de aire . Nunca deje el tanque de gas se expone a la luz solar directa o calor excesivo.

*Nota: Espere hasta que el calentador esté frío antes de cubrir.*

## Servicio

- Sólo una persona de servicio calificado debe reparar conductos de gas y componentes asociados.

**Precaución:** Siempre permita que el calentador se enfríe antes de intentar el servicio.

## SOLUCIÓN DE PROBLEMAS

PROBLEMA	POSIBLE CAUSA	MEDIDA CORRECTIVA
<p>La llama de piloto no enciende</p> <p>Nota: El calentador funciona con una eficiencia reducida por debajo de 40°F/4°C</p>	Valvula de cilindro esta cerrada	Valvula abierta
	Obstrucción en el orificio o tubo piloto	Limpie o reemplaze el orificio o tubo piloto
	Air in gas line	Línea de gas abierto y sangrar que (presionar la perilla de control en) por no más de 1 a 2 minutos o hasta que huele a gas
	Baja presión de gas con válvula del cilindro totalmente abierta	Gire cilindro APAGADA válvula y reemplace el cilindro
	Encendedor falla	Utilice fosforos para encender la llama piloto; obtener nuevos encendedores y reeplace
	Batería muerta o conexión de batería defectuosa	Reemplazar la batería Compruebe si la batería está insertada correctamente Verifique que no haya corrosión alrededor de los terminales de la batería.
Piloto no permanece encendida	Suciedad acumulada alrededor piloto	Limpie la suciedad de todo piloto
	La conexión entre la válvula de gas y el conjunto del piloto está suelto	Apriete la conexión y realizar comprobación de fugas
	Termopar no está funcionando correctamente	Reemplazar termopar
Quemador no enciende	Cilindro de propano se congela	Espere hasta que el cilindro de propano se calienta y se descongele
	Bloqueo en orificio	Obstrucción clara
	Perilla de control no está en la posición ENCENDER	Gire la perilla de control en ENCENDER
Llama del quemador es baja	La presión del gas es baja	Gire cilindro APAGADA válvula y reemplace el cilindro
	De temperatura exterior es inferior a 40°F/4°C tanque este menos de 1/4	Use cilindro lleno
	Perilla de control totalmente ENCENDER	Compruebe quemador y orificios de bloqueo
<p>Acumulación de carbón</p> <p>Grueso humo negro</p>	Suciedad o película sobre el reflector y pantalla de llama y el tubo de vidrio	Limpian reflector y pantalla de llama y el tubo de vidrio
	Obstrucción en el quemador	Retire la obstrucción y limpie el quemador dentro y fuera

## **UN AÑO DE GARANTIA LIMITADA**

---

Si este producto falla debido a defecto en materiales o fabricación dentro del primer año a partir de la fecha original de compra, lo reemplazaremos o repararemos, a nuestra discreción, gratuitamente. Para pedir repuestos u obtener mantenimiento dentro de la garantía, llame al 1-877-447-4768 de lunes a viernes de 8:30 am a 4:30 pm, hora central estándar. Esta garantía no cubre defectos causados por uso inapropiado o anormal, abuso, accidente o modificación. No seguir todas las instrucciones en el manual del propietario también invalidará esta garantía. El fabricante no se hace responsable por daños accidentales o consecuentes, o la erosión común de productos de uso al aire libre. Algunos estados no permiten la exclusión o limitación de daños accidentales o consecuentes, en cuyo caso la limitación anterior no aplica a usted. Esta garantía le otorga derechos específicos legales, y puede que usted tenga otros derechos legales que varían dependiendo del estado en que resida.

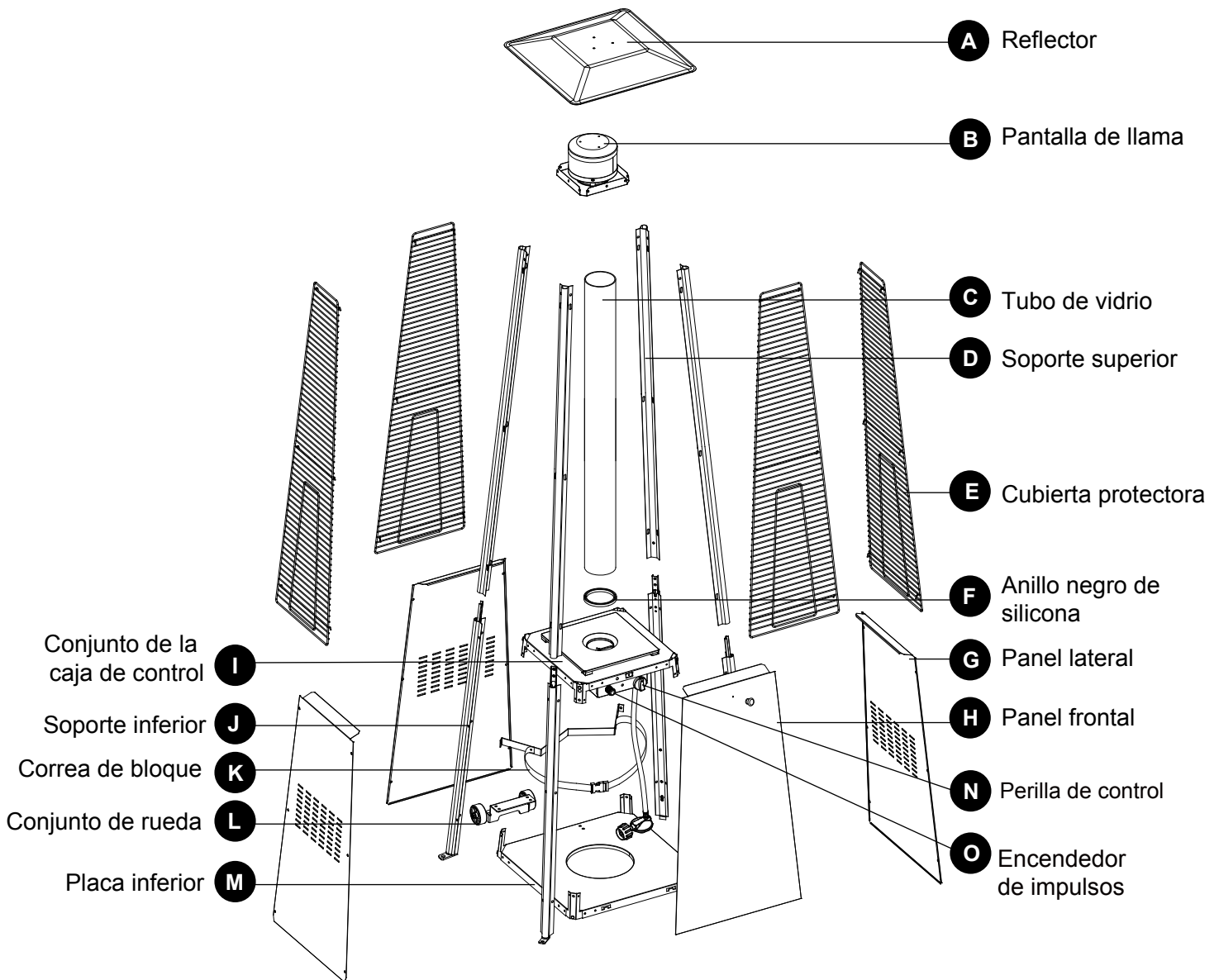

DESCRIPCIÓN	PIEZA NO.
Paquete de herrajes	35-09-502
<p>Model/Modelo/Modèle DGP301BL DGP302SS</p> <p>Questions, problems, missing parts? Before returning to your retailer, call our customer service department at 1-877-447-4768, 8:30 a.m. - 4:30 p.m., CST, Monday - Friday.</p> <p>¿Preguntas, problemas, piezas faltantes? Antes de volver a la tienda, llame a nuestro Departamento de Servicio al Cliente al 1-877-447-4768, de lunes a viernes de 8:30 a.m. a 4:30 p.m., hora central estándar.</p> <p>Des questions, des problèmes, des pièces manquantes? Avant de retourner l'article au détaillant, appelez notre service à la clientèle au 1 877 447-4768, entre 8 h 30 et 16 h 30 (HNC), du lundi au vendredi. 30-09-502</p>	

PIEZA	DESCRIPCIÓN	CANT.	PIEZA NO.
A	Reflector	1	35-01-030
B	Pantalla de llama	1	35-01-031
C	Tubo de vidrio	1	35-01-032
D	Soporte superior	4	35-01-033
E	Cubierta protectora	4	35-01-034
F	Anillo negro de silicona	1	35-01-035
G	Panel lateral	3	35-01-036
H	Panel frontal	1	35-01-038
I	Conjunto de la caja de control	1	35-01-041
J	Soporte inferior	4	35-01-042
K	Correa de bloque	1	35-01-043
L	Conjunto de rueda	1	35-01-044
M	Placa inferior	1	35-01-045
N	Perilla de control	1	30-01-023
O	Encendedor de impulsos	1	35-01-047
HWP	Paquete de herrajes	1	35-09-502

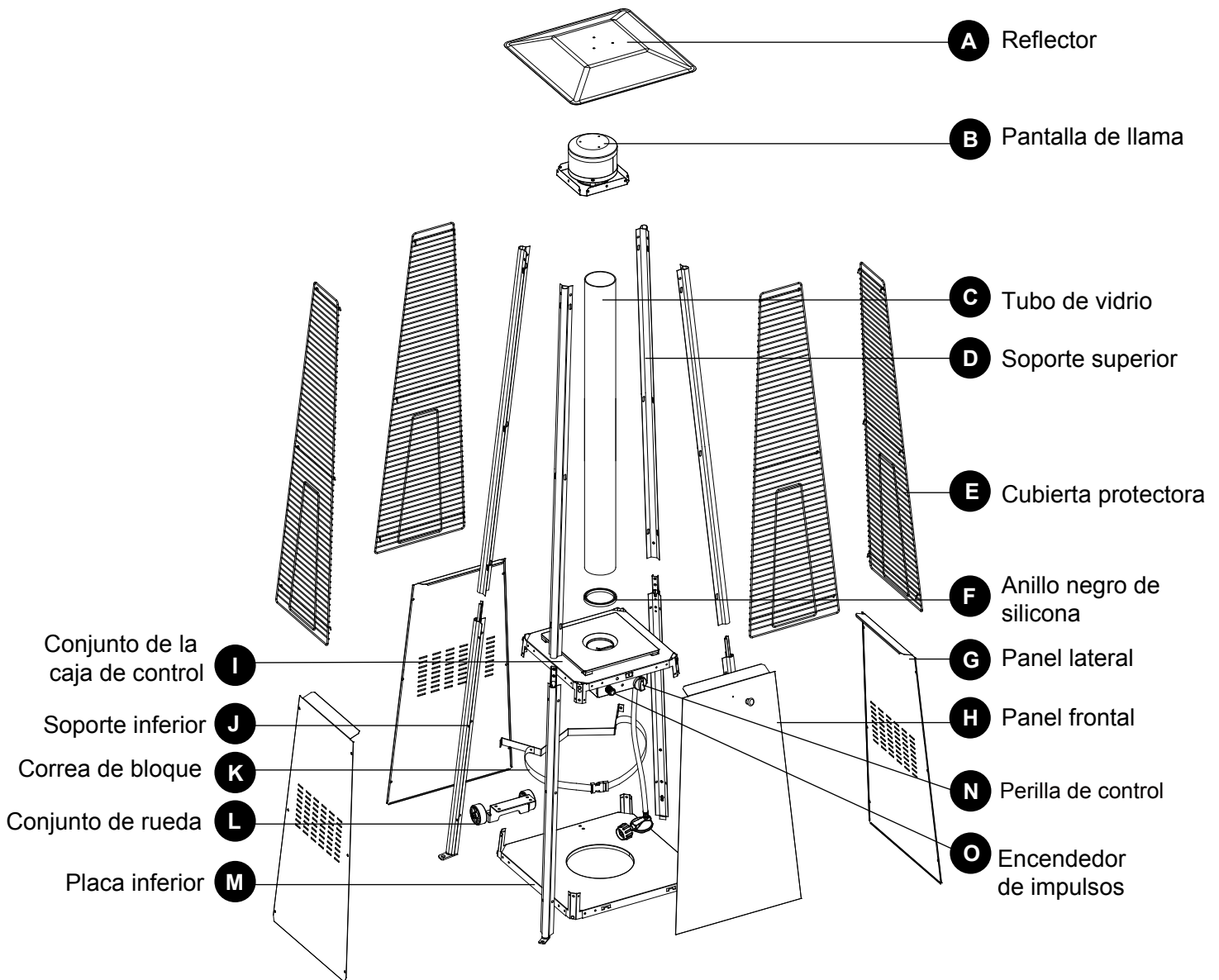

DESCRIPCIÓN	PIEZA NO.
Paquete de herrajes	35-09-502
<p>Model/Modelo/Modèle DGP301BL DGP302SS</p> <p>Questions, problems, missing parts? Before returning to your retailer, call our customer service department at 1-877-447-4768, 8:30 a.m. - 4:30 p.m., CST, Monday - Friday.</p> <p>¿Preguntas, problemas, piezas faltantes? Antes de volver a la tienda, llame a nuestro Departamento de Servicio al Cliente al 1-877-447-4768, de lunes a viernes de 8:30 a.m. a 4:30 p.m., hora central estándar.</p> <p>Des questions, des problèmes, des pièces manquantes? Avant de retourner l'article au détaillant, appelez notre service à la clientèle au 1 877 447-4768, entre 8 h 30 et 16 h 30 (HNC), du lundi au vendredi. 30-09-502</p>	

PIEZA	DESCRIPCIÓN	CANT.	PIEZA NO.
A	Reflector	1	35-01-030
B	Pantalla de llama	1	35-01-031
C	Tubo de vidrio	1	35-01-032
D	Soporte superior	4	35-01-033
E	Cubierta protectora	4	35-01-034
F	Anillo negro de silicona	1	35-01-035
G	Panel lateral	3	35-01-037
H	Panel frontal	1	35-01-039
I	Conjunto de la caja de control	1	35-01-041
J	Soporte inferior	4	35-01-042
K	Correa de bloque	1	35-01-043
L	Conjunto de rueda	1	35-01-046
M	Placa inferior	1	35-01-045
N	Perilla de control	1	30-01-023
O	Encendedor de impulsos	1	35-01-047
HWP	Paquete de herrajes	1	35-09-502





**GHP Group, Inc.**  
6440 W. Howard St.  
Niles, IL 60714-3302  
877-447-4768

Impreso en China



# Dyna-Glo® Manuel de l'utilisateur

CHAUFFERETTE DE PATIO EXTÉRIEUR

MODÈLE #DGPH301BL  
DGPH302SS

Anglais p. 1

Espanol p. 26

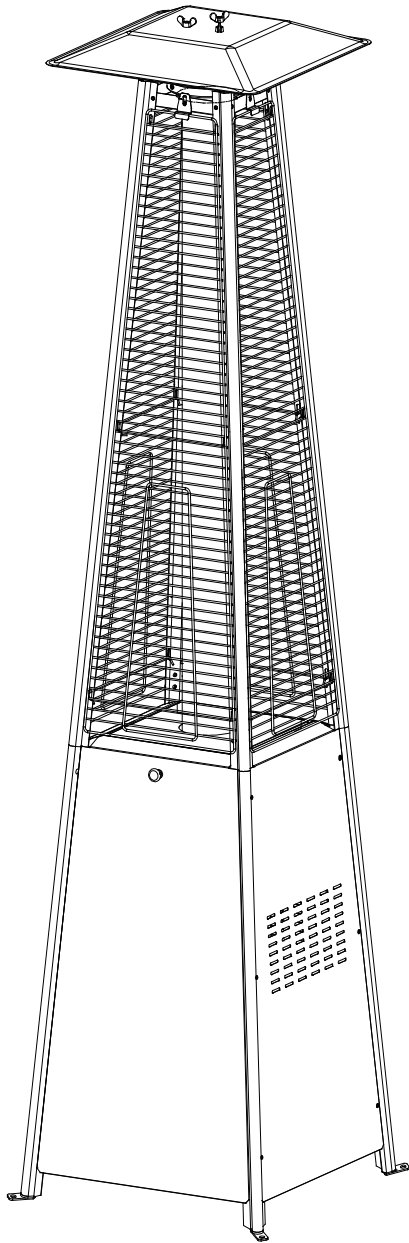

## ⚠ DANGER

Si vous sentez une odeur de gaz :

1. Coupez l'alimentation en gaz de l'appareil.
2. Éteignez toute flamme nue.
3. Si l'odeur persiste, éloignez-vous de l'appareil et appelez le fournisseur de gaz ou le service des incendies immédiatement.

## ⚠ AVERTISSEMENT

AVERTISSEMENT indique un danger imminent qui, si pas évité immédiatement, peut aboutir à la mort ou blessure grave.

## ⚠ AVERTISSEMENT

Ne pas entreposer ni utiliser d'essence ou autres liquides ou vapeurs inflammables à proximité de cet appareil ou de tout autre appareil.  
Aucune bouteille de GPL qui n'est pas raccordée en vue de son utilisation ne doit être gardée à proximité de cet appareil ou de tout autre appareil

## ⚠ AVERTISSEMENT

Pour usage extérieur seulement

## ⚠ AVERTISSEMENT

Une installation, un réglage, une modification, une réparation ou un entretien incorrects peuvent entraîner des dommages matériels, des blessures ou la mort. Lire attentivement les instructions d'installation, d'utilisation et d'entretien avant d'installer ou de réparer cet appareil.



ANS Z83.26-2014 • CSA 2.37-2014 Gas-Fired Outdoor Infrared Patio Heaters

JOINDRE VOTRE REÇU ICI

Numéro de série \_\_\_\_\_

Date d'achat \_\_\_\_\_



**Des questions, des problèmes, des pièces manquantes?** Avant de retourner chez votre détaillant, appelez notre service à la clientèle au 1-877-447-4768, 08h30 à 16h30 HNC, du lundi au vendredi, ou contactez [customerservice@ghpgroupinc.com](mailto:customerservice@ghpgroupinc.com).

## CONTENU DE L'EMBALLAGE

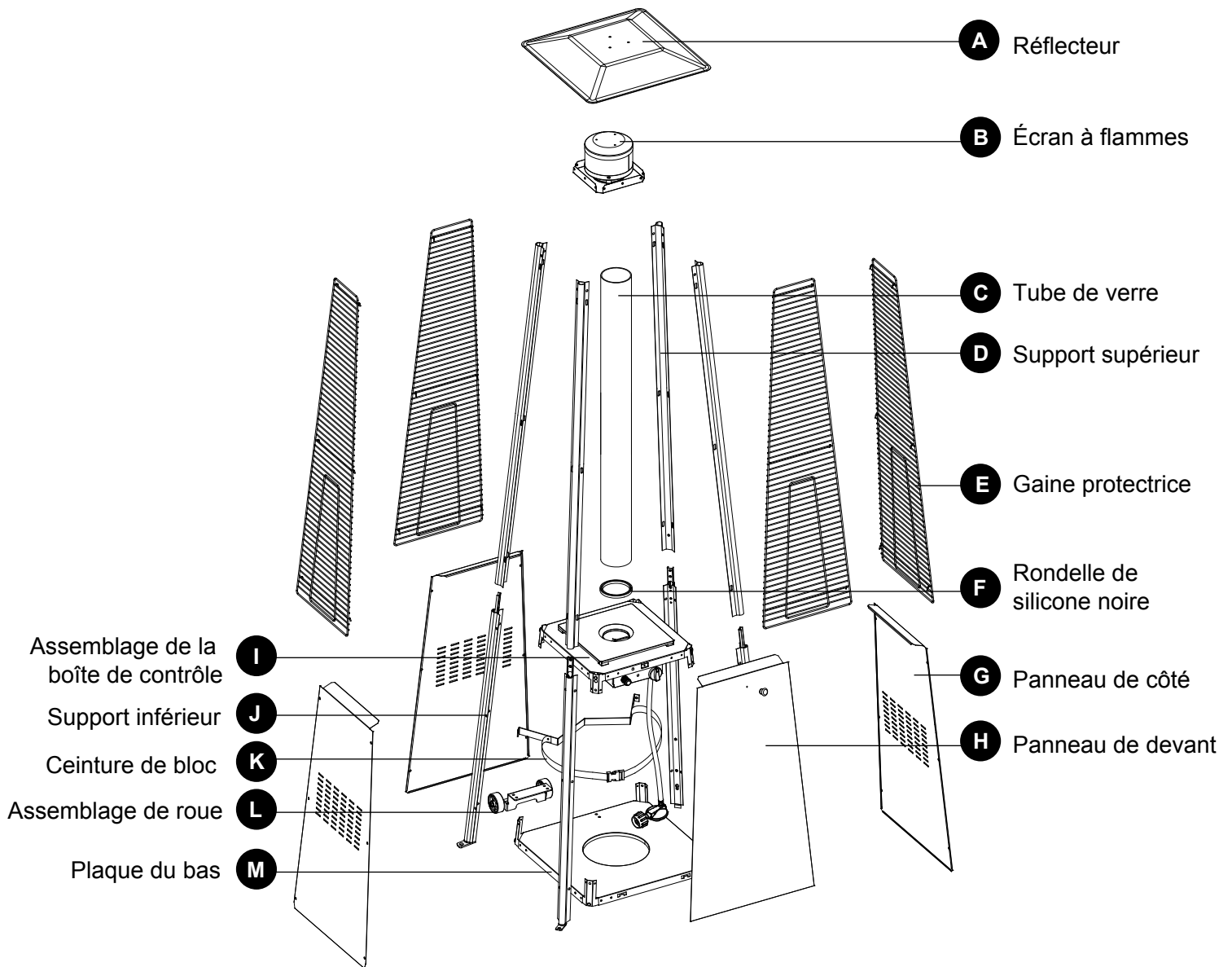

PARTIE	DESCRIPTION	QUANTITÉ
A	Réflecteur	1
B	Écran à flammes	1
C	Tube de verre	1
D	Support supérieur	4
E	Gaine protectrice	4
F	Rondelle de silicone noire	1
G	Panneau de côté	3
H	Panneau de devant	1
I	Assemblage de la boîte de contrôle	1
J	Support inférieur	4
K	Ceinture de bloc	1

PARTIE	DESCRIPTION	QUANTITÉ
L	Assemblage de roue	1
M	Plaque du bas	1

## MATÉRIEL UTILISÉ

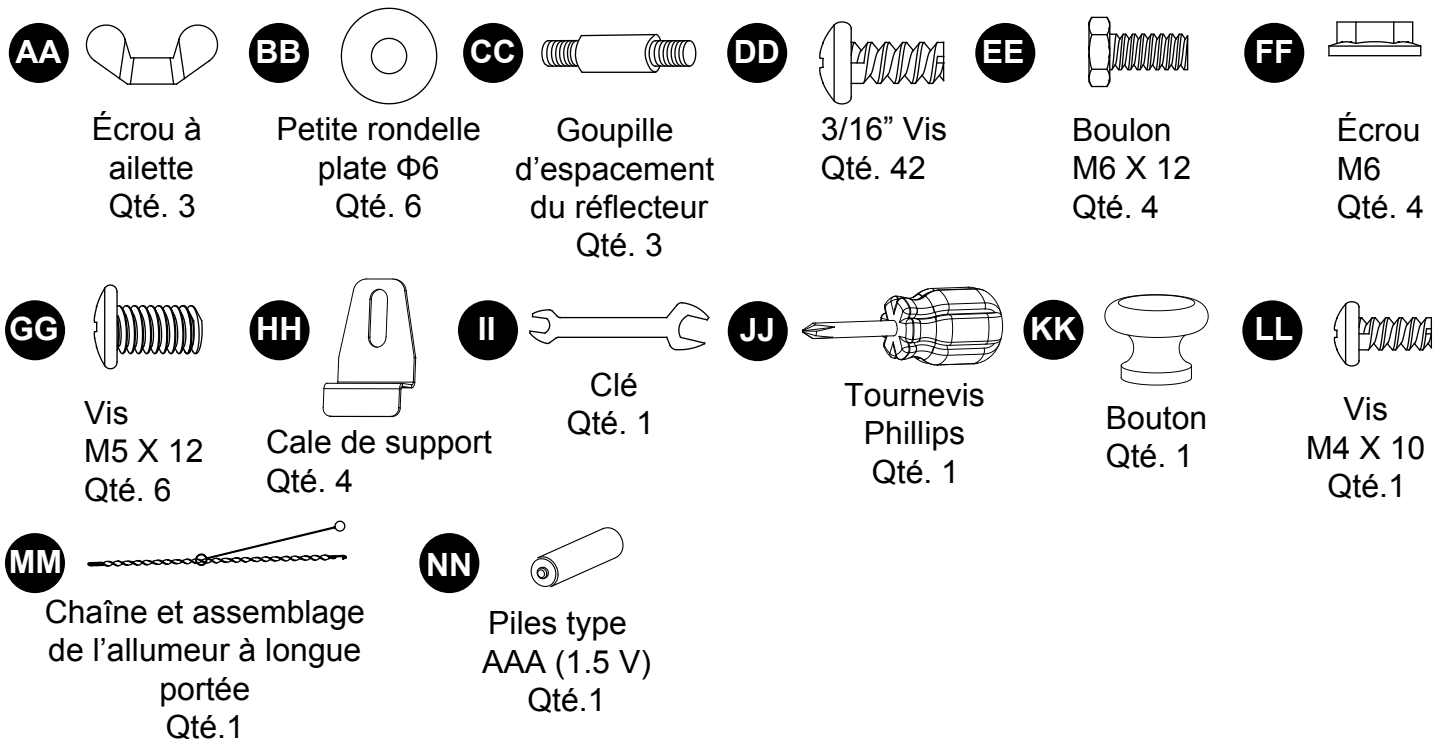

## ! INFORMATIONS DE SÉCURITÉ

Prière lire et comprendre ce manuel entier avant de tenter l'assemblage, l'opération ou l'installation du produit.

Ce manuel contient d'importantes informations au sujet de l'assemblage, l'opération et l'entretien de cette chaufferette de patio. Les mises en garde de sécurité générales sont présentées dans les premières pages et sont identifiées partout dans ce manuel. Veuillez garder ce manuel à fins de références futures et pour éduquer les nouveaux utilisateurs de ce produit. Ce manuel devrait être lu en conjonction avec l'emballage sur ce produit. Les précautions de sauvegarde sont essentielles lorsqu'un appareil mécanique ou à propulsion au propane sont en jeu. Ces précautions sont nécessaires pendant l'usage, l'entreposage et l'entretien. L'utilisation de ce produit requiert un respect des mises en garde. Ceci réduira les possibilités de blessures ou endommagement de votre propriété. Les symboles ci-bas sont utilisés au-travers ce manuel. Toujours prendre conscience de ces mises en garde, parce qu'ils sont essentielles à l'utilisation d'équipement mécanique ou à carburant.

### ! DANGER

DANGER indique un danger imminent qui, si pas éviter immédiatement, peut aboutir à la mort ou blessure grave.

### ! DANGER

Le manque d'observer ces précautions et instructions données avec ce produit pourrait encourir la mort, blessures sévères et/ou perte de propriété ou dommage suite aux dangers du feu, explosion, brûlures, asphyxiations, et/ou empoisonnement au monoxyde de carbone. Seule les personnes qui comprennent et suivent les instructions devraient utiliser ou entretenir cette chaufferette.

### ! DANGER

Si vous sentez une odeur de gaz :

1. Coupez l'alimentation en gaz de l'appareil.
2. Éteignez toute flamme nue.
3. Si l'odeur persiste, éloignez-vous de l'appareil et appelez le fournisseur de gaz ou le service des incendies immédiatement.

## INFORMATIONS DE SÉCURITÉ!

### DANGER

- EXPLOSION – DANGER DE FEU
- Garder tout combustible solide, tel que matériaux de construction, papier ou carton, à une distance sécuritaire de cette chaufferette tel que recommandé par les instructions.
- Fournir assez d'espace devant les ouvertures de la chambre à combustion.
- N'utiliser jamais la chaufferette dans des espaces qui pourraient contenir des vapeurs volatile ou combustibles ou des produits tels la gazoline, dissolvant, décapant, particules de poussière ou chimiques inconnus.
- Pendant l'opération, ce produit peut être une source d'allumage. Garder l'aire près de la chaufferette ouverte et dégagée de toute matière combustible, gazoline, diluant pour peinture, solvants et autres vapeurs inflammables et liquides. Ne pas utiliser la chaufferette dans des endroits avec une haute teneur en matières poussiéreuses. Le dégagement minimal de matières combustibles : côté et arrière : 36 pouces/91,44 cm, plafond 32 pouces/81,28 cm.

### DANGER

- EXPLOSION - DANGER DE FEU
- Ne jamais entreposé du propane près d'une source de chaleur élevée, flammes vivantes, flamme pilote, soleil direct, autres sources d'allumage ou là où les températures sont élevées à 120 degrés F (49°C).
- Les vapeurs de propane sont plus lourdes que l'air et peuvent s'accumuler dans des endroits creux. Si vous sentez du gaz, sortez de l'endroit immédiatement.
- Ne jamais installer ou retirer le cylindre de propane lors de l'opération ni près de flammes, flammes pilote ou toute autre sources d'allumage ou lorsque la chaufferette est encore chaude au touché.
- Cette chaufferette est chauffée au rouge pendant l'usage et pourrait enflammer des matières inflammable proches du brûleur. Garder les flammable aux côtés ou à l'arrière: 36 pouces/91,44 cm, plafond 32 pouces/81,28 cm. Garder la gazoline et tout autre liquide et vapeurs flammable loin de la chaufferette.
- Entreposé le cylindre de propane à l'extérieur dans un endroit bien ventilé et hors d'atteinte des enfants. Ne jamais entreposer le cylindre de propane dans un endroit fermé (maison, garage, etc.). Si la chaufferette doit être entreposée à l'intérieur, déconnecter le cylindre de propane pour l'entreposage.

### AVERTISSEMENT

Nous ne pouvons prévoir tout usage pour lequel nos chaufferettes seront utilisées. Vérifier avec votre entité des services d'incendies si vous avez des questions au sujet de l'utilisation de chaufferette. D'autres normes gouvernement l'usage de gazes et produits à production de chaleur à usage spécifique. Votre autorité locale peut vous aviser à ce sujet. Si aucune norme n'existe, suivre le Code national d'utilisation de gaz ANS Z223.1. Au Canada, l'installation doit être conforme aux codes locaux. Si aucun code local existe, suivre les instructions du Conseil Canadien des normes CAN/CGA-B 149.2.

### DANGER

- D'EMPOISONNEMENT AU MONOXYDE DE CARBONE
- Cette chaufferette est un appareil à combustion. Tout appareil à combustion produit du monoxyde de carbone (CO) pendant le processus de combustion. Ce produit est conçu pour produire de très petits, molécules de CO si utilisé et entretenu conformément aux mises en garde et instructions. Ne bouché pas les entrées d'air ni les sorties d'air.
- L'empoisonnement au monoxyde de carbone (CO) produit des symptômes de grippe, yeux larmoyants, maux de tête, étourdissements, fatigue et possiblement la mort. Vous ne pouvez voir le gaz, ni le sentir. C'est le meurtrier silencieux. Si ces symptômes sont présent pendant l'opération de ce produit, sortez immédiatement à l'air frais!
- Pour l'extérieur seulement.
- Ne jamais utiliser de l'intérieur du bâtiment, un garage ou d'autres domaines clos ou sans ventilation.
- Cette chaufferette consomme de l'air (oxygène). Ne pas l'utiliser dans un lieu sans ventilation ou dans un endroit fermé afin d'empêcher une atteinte à votre propre vie.

### AVERTISSEMENT

AVERTISSEMENT indique un danger imminent qui, si pas éviter immédiatement, peut aboutir à la mort ou blessure grave.

### AVERTISSEMENT

Ne pas entreposer ni utiliser d'essence ou autres liquides ou vapeurs inflammables à proximité de cet appareil ou de tout autre appareil. Aucune bouteille de GPL qui n'est pas raccordée en vue de son utilisation ne doit être gardée à proximité de cet appareil ou de tout autre appareil

### AVERTISSEMENT

Pour usage extérieur seulement

#### DANGER



**MONOXYDE DE CARBONE**  
Cet appareil peut produire du monoxyde de carbone, un gaz inodore. L'utilisation de cet appareil dans des espaces clos peut entraîner la mort. Ne jamais utiliser cet appareil dans un espace clos comme un véhicule de camping, une tente, une automobile ou une maison.

### AVERTISSEMENT

Une installation, un réglage, une modification, une réparation ou un entretien incorrects peuvent entraîner des dommages matériels, des blessures ou la mort. Lire attentivement les instructions d'installation, d'utilisation et d'entretien avant d'installer ou de réparer cet appareil..

## **INFORMATIONS DE SÉCURITÉ!**

### **AVERTISSEMENT**

#### **CALIFORNIE PROPOSITION 65**

Les sous-produits de combustion produits lors de l'utilisation de ce produit contiennent des produits chimiques, y compris le benzène, reconnu par l'état de Californie comme cancérigènes, pouvant provoquer des malformations congénitales et des problèmes de reproduction.

### **AVERTISSEMENT**

#### **RISQUE DE BRÛLURES**

- Ne jamais laisser la chauffeurette sans surveillance lorsque chaud ou en usage.
- Tenir hors de la portée des enfants.

### **AVERTISSEMENT**

Certains matériaux ou items, lorsqu'entreposés sous la chauffeurette, seront assujettis à la chaleur ambiante et pourrait être sérieusement endommagées.

### **ATTENTION**

#### **SAUVEGARDE D'ENTRETIEN**

- Garder toute connexions et équipement propres. S'assurer que l'ouverture de la valve du cylindre est propre.
- Lors de l'installation, vérifier que toutes les connexions et équipement pour des fuites en utilisant de l'eau savonnée. Ne jamais utiliser une flamme.
- Utiliser seulement la chauffeurette. Ne pas altérer ou utiliser avec un autre dispositif.

### **ATTENTION**

AVERTISSEMENT indique un danger imminent qui, si pas observé, pourrait causer des blessures mineurs ou plus graves d'une personne ou l'endommagement d'une propriété.

### **AVERTISSEMENT**

- Ce produit est opéré par l'entremise du gaz propane. Le gaz propane est invisible, sans odeur et inflammable. Un parfum est souvent ajouté afin d'aider au dépiage de fuites et peut être décrit comme étant l'odeur «d'ouf pourri». L'odorant peut s'affaiblir à la longue et une fuite de gaz n'est pas toujours détectable à son odeur.
- Le gaz propane est plus lourd que l'air et une fuite de propane va sombrer au niveau le plus bas. Il peut s'enflammer via une source de flammèches telle allumettes, briquets, flammèches ou flammes de toutes sortes à plusieurs pieds de la fuite originale. Se servir seulement de gaz propane avec rétraction de vapeur.
- Entreposer ou utiliser le gaz propane conformément avec les décrets et codes locaux ou avec ANS/NFPA 58. (Liquefied Petroleum Gas Code – Code de gaz pétrole liquéfié). Fermer le propane hors usage.

### **AVERTISSEMENT**

- Avertir les enfants et adultes aux dangers des surfaces à haute température. S'éloigner de ces surfaces afin d'éviter de se brûler la peau ou d'enflammer son linge.
- Superviser de jeunes enfants aux alentours de la chauffeurette.
- Ne pas accrocher des articles de linge ou tout autre matériel inflammable sur la chauffeurette ou placer sur ou près de la chauffeurette.
- Remettre tout garde-fou ou dispositif de protection après entretien de l'appareil avant de remettre l'appareil en marche.
- Toute installation et réparation doivent être faites par un spécialiste d'appareils de ce genre. La chauffeurette devrait être inspectée avant l'usage et annuellement par un réparateur qualifié. Un entretien plus fréquent peut être nécessaire. Il est impératif que le compartiment de contrôle, les brûleurs et les passages d'air de l'appareil soient gardés propres.

## **PRÉPARATION**

Avant de commencer l'assemblage de l'appareil, assurez-vous d'avoir toutes les pièces. Pour vous en assurer, référez-vous à la liste des pièces répertoriées ci-dessus. Si des pièces sont manquantes ou défectueuses, n'essayez pas d'assembler l'appareil. Veuillez contacter le service à la clientèle afin d'obtenir des pièces de remplacement.



**Estimation du temps d'assemblage : 45 minutes**

Les outils nécessaires à l'assemblage sont (non inclus):  
Solution de détection de fuite.

## ASSEMBLY INSTRUCTIONS

1. Assembler l'assemblage de roue (L) à la plaque du bas (M). Affixer l'assemblage de roue (L) à la plaque du bas en utilisant 4 écrous M6x12(EE) et 4 écrous à collet M6 (FF)

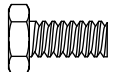
### Matériel utilisé

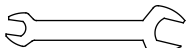
<b>EE</b>	Boulon M6 X 12		x 4
<b>FF</b>	Écrou M6		x 4
<b>II</b>	Clé		x 1

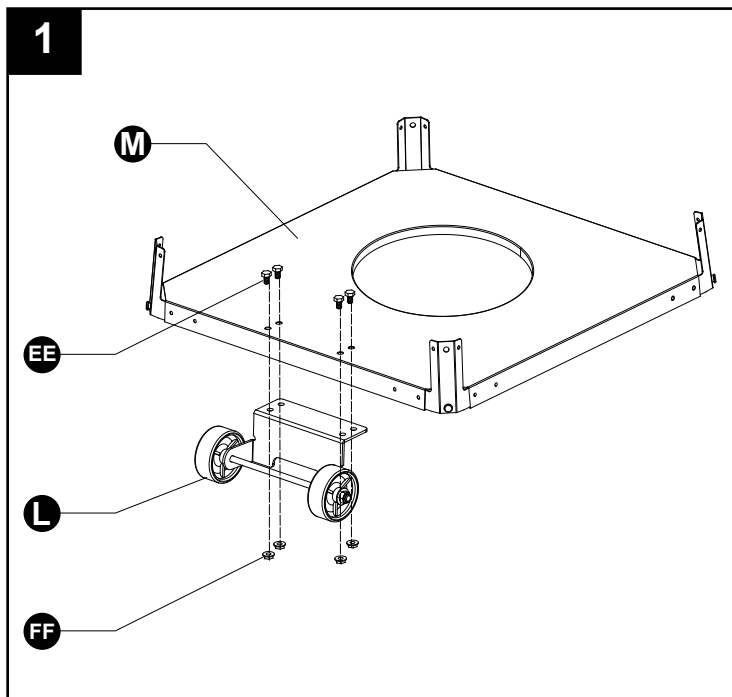

2. Dévisser le bouton de l'allumeur (marqué avec le symbole d'un éclair) du panneau de contrôle. Insérer la pile AA (NN) avec l'embout positif (+) vers l'extérieur et replacer le bouton de l'allumeur.

### Matériel utilisé

<b>NN</b>	Pile type AA		x 1
-----------	--------------	---	-----

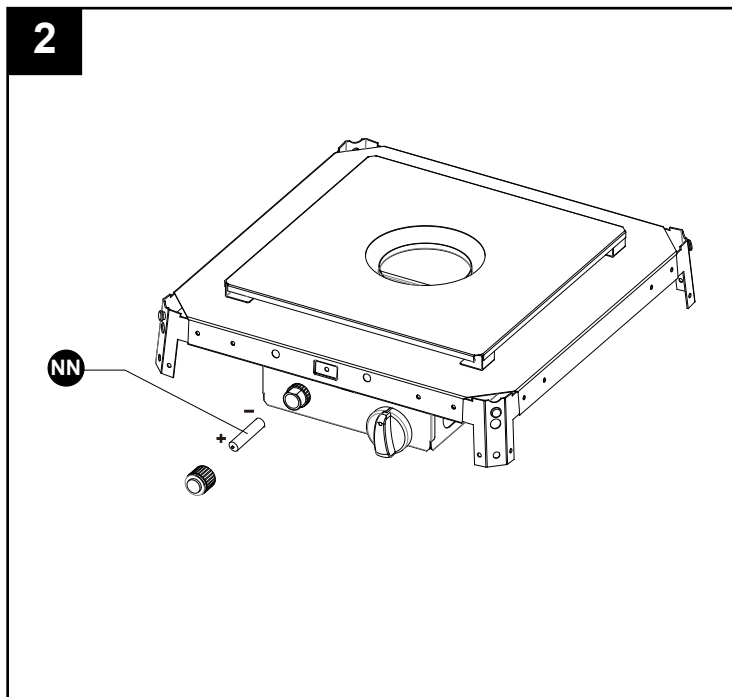

L'allumage électronique nécessite une pile "AA" alcaline 1, qui est inclus.

## AVERTISSEMENT

NE PAS mélanger de vieilles piles avec des nouvelles.  
NE PAS mélanger les piles alcaline, les piles standard (carbone-zinc) ou rechargeables (Nickel-Cadmium).  
NE PAS disposer une pile dans le feu. Ne pas jeter les piles aux déchets car elles pourraient couler ou exploser.

## INSTRUCTIONS DE MONTAGES

Insérer les tiges du panneau du bas (M) dans les trous du bas des supports inférieurs (J). Presser pour sécuriser les tiges. Utiliser 4 vis M5x12 (GG), bien fixer les supports inférieurs (J) au panneau du bas (M). Assurer que le panneau de contrôle (sur partie I) fasse face à la direction opposée de l'assemblage de roue(L). Insérer les tiges de l'assemblage de la boîte de contrôle (I) aux trous du support inférieur. Presser pour ancrer les tiges. Utiliser 4 vis 3/16" (DD) pour affixer le support inférieur (J) et l'assemblage de la boîte de contrôle (I).

### Matériel utilisé

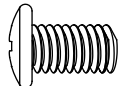
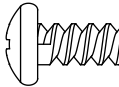
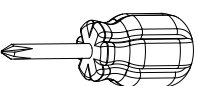
- |           |                    |   |     |
|-----------|--------------------|---|-----|
| <b>GG</b> | Vis M5 X 12        |  | x 4 |
| <b>DD</b> | 3/16" Vis          |  | x 4 |
| <b>JJ</b> | Tournevis Phillips |  | x 1 |

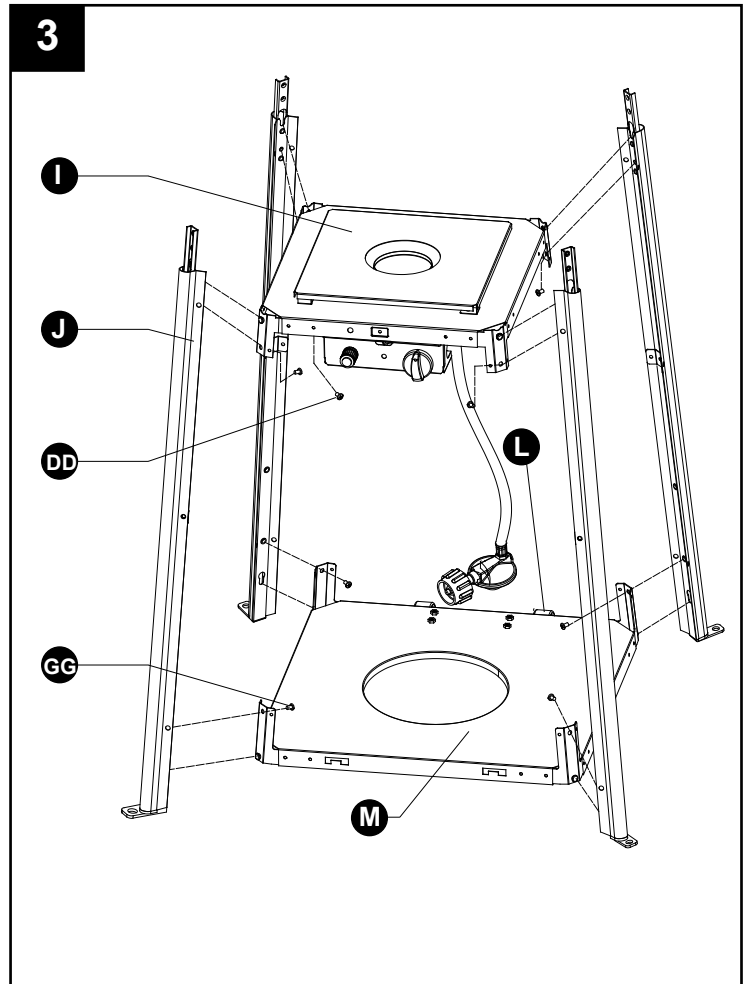

4. Assembler la ceinture du bloc.  
Fixer la ceinture du bloc (K) avec 2 pcs du support inférieur (J) derrière le panneau de contrôle en utilisant 2 vis M5x12 (GG).

### Matériel utilisé

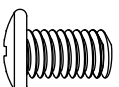
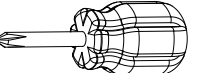
- |           |                    |   |     |
|-----------|--------------------|---|-----|
| <b>GG</b> | Vis M5 X 12        |  | x 2 |
| <b>JJ</b> | Tournevis Phillips |  | x 1 |

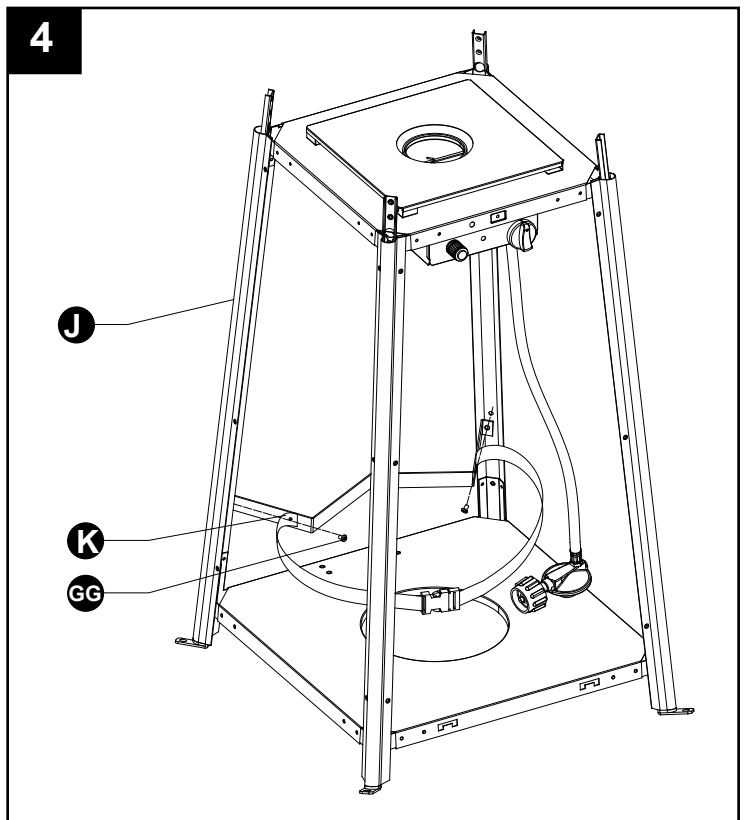

## INSTRUCTIONS DE MONTAGE

5. Assembler le support supérieur (D).  
Insérer 4 pièces du support supérieur (D) au support inférieur (J). Affixer-les avec 8 vis  
3/16" (DD).

### Matériel utilisé

**DD** 3/16" Vis  x 8

**JJ** Tournevis  
Phillips  x 1

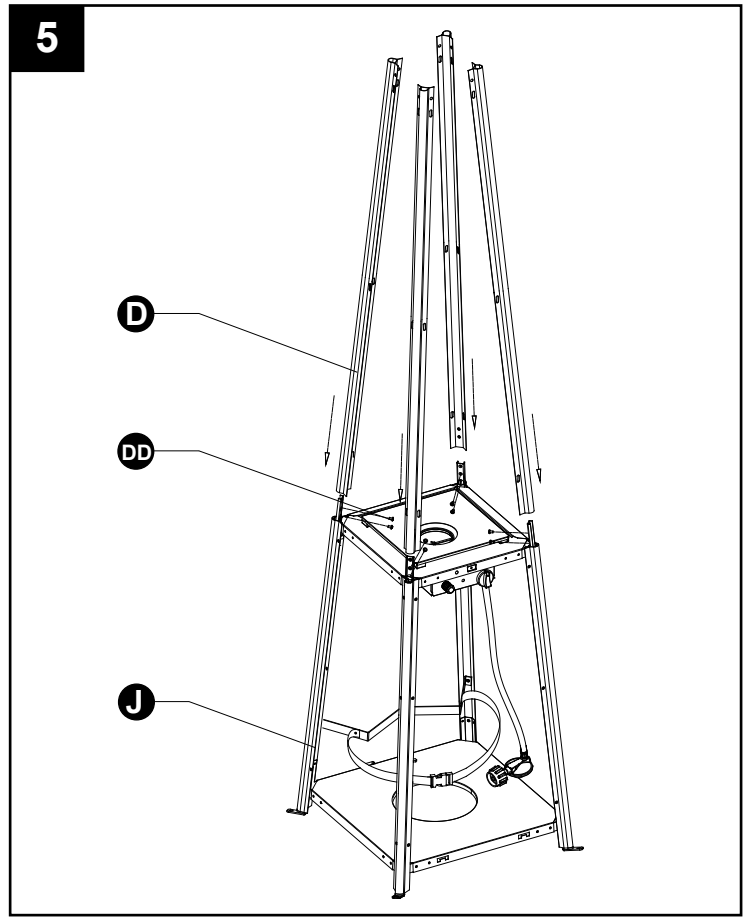

6. Attacher l'écran de flammes (B) au support  
supérieur (D) avec 8 vis 3/16" (DD).

### Matériel utilisé

**DD** 3/16" Vis  x 8

**JJ** Tournevis  
Phillips  x 1

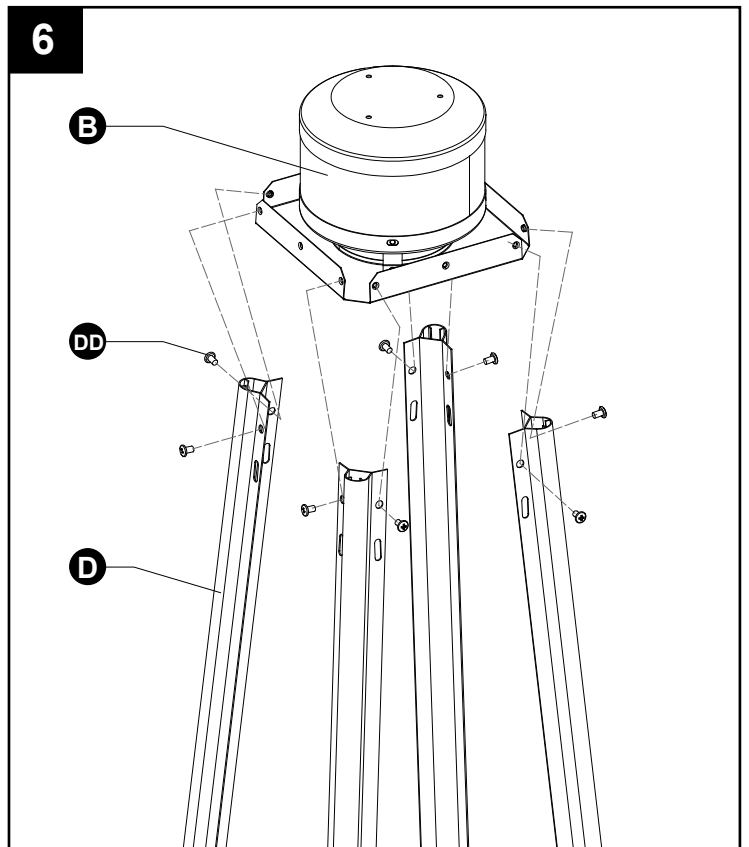



## INSTRUCTIONS DE MONTAGE

7. Assemblage du réflecteur (A) sur l'écran de flammes (B):

**ADVERTENCIA:** Veillez à retirer l'entretoise du réflecteur (A) avant l'assemblage. Vissez le séparateur des 3pcs réflecteurs (CC) dans l'écran appelé (B). Mettez 3 parties  $\Phi 6$  rondelle (BB) sur le dessus de l'entretoise réflecteur (CC). Ensuite, mettre le réflecteur (A) dans l'entretoise réflecteur (CC), les fixer avec 3pcs  $\Phi 6$  rondelle (BB) et 3 parties M8 écrou (AA).

### Matériel utilisé

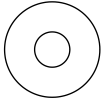
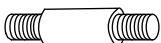
- |           |                                     |  |     |
|-----------|-------------------------------------|--|-----|
| <b>AA</b> | M8 Écrou à ailette                  |   | x 3 |
| <b>BB</b> | Petite rondelle plate $\Phi 6$      |   | x 6 |
| <b>CC</b> | Goupille d'espacement du réflecteur |  | x 3 |

8. Installer le tube de verre (C) avec attention et délicatesse en levant et l'insérer au travers le trou central de l'écran de flammes (B). S'assurer que la rondelle de silicone noir (F) est attaché au bord inférieur du tube de verre (C) comme illustré. Glisser le tube de verre (C) au travers du trou de la plaque inférieur et sur la plaque du centre. Vérifier et s'assurer que le tube de verre (C) est bien positionné et qu'il couvre le trou central de la plaque du milieu complètement.

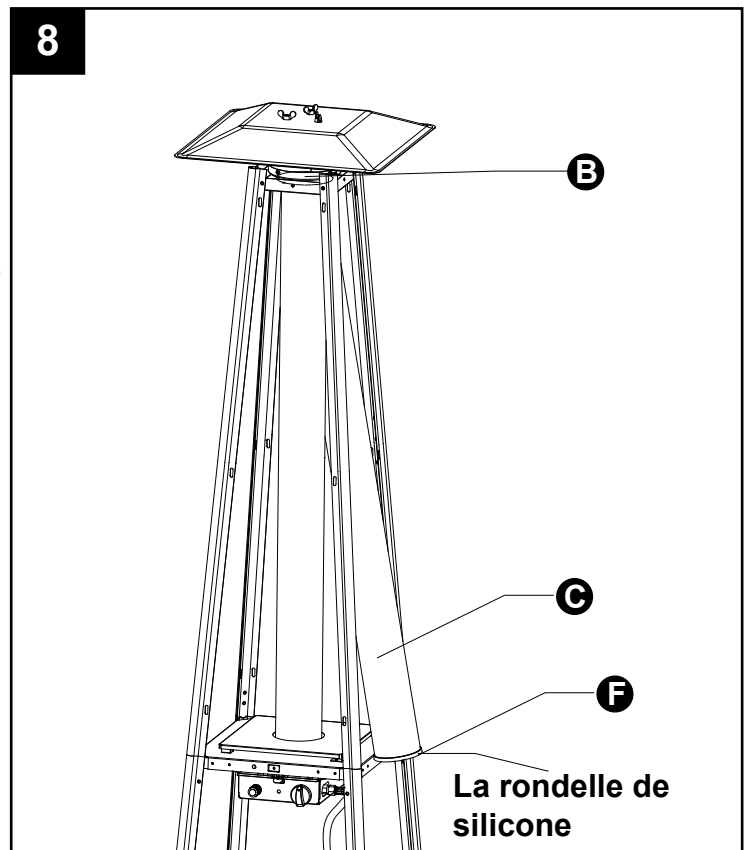
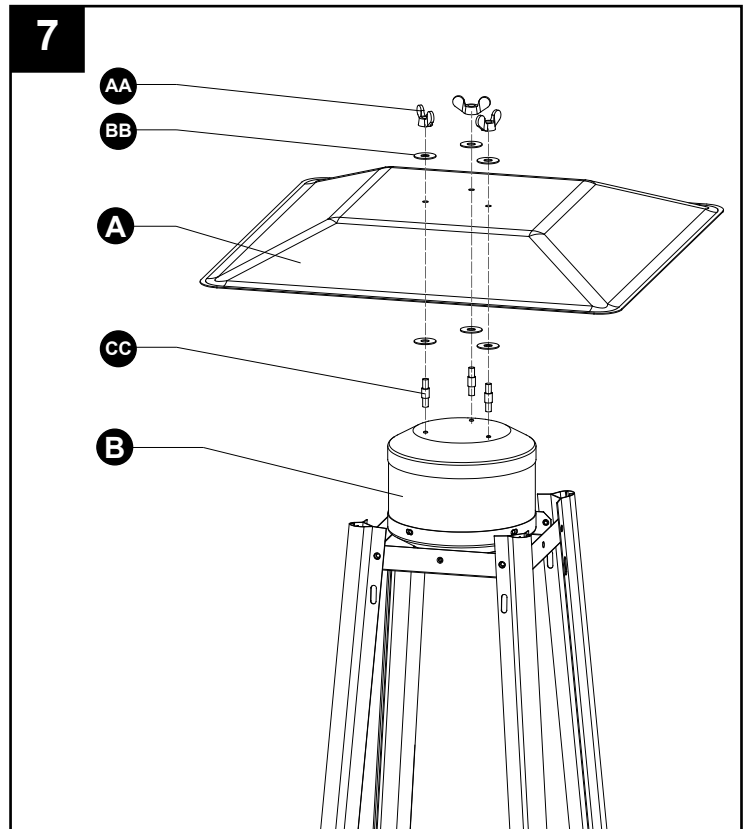

**AVERTISSEMENT!** La rondelle de silicone noir doit être mis en place avec l'opération de la chaufferette.



## INSTRUCTIONS DE MONTAGE

9. Assembler la gaine protectrice (E).  
Accrocher les crochets de la gaine protectrice (E) sur les trous du support supérieur (D).  
Affixer la gaine protectrice (E) avec les cales de support (HH) avec 4 vis 3/16" (DD).

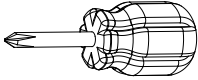
### Matériel utilisé

- |           |                    |   |     |
|-----------|--------------------|---|-----|
| <b>DD</b> | 3/16" Vis          |  | x 4 |
| <b>JJ</b> | Tournevis Phillips |  | x 1 |
| <b>HH</b> | Cale de support    |  | x 4 |

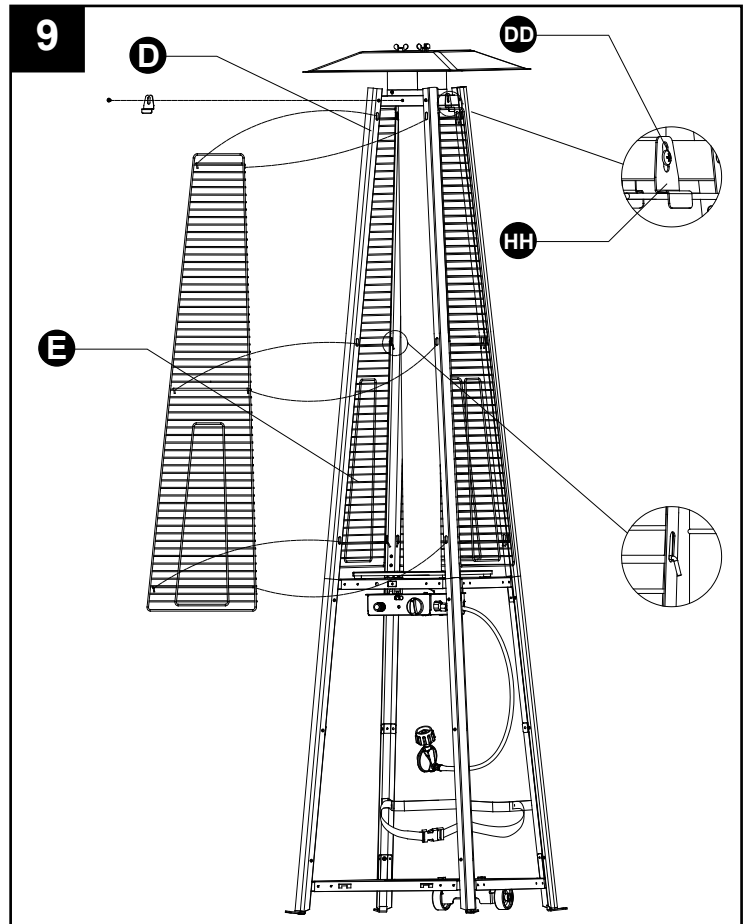

10. Affixer les 3 panneaux de côté (G) à la chaufferette en utilisant 18 vis 3/16" (DD).  
Note : Ne pas couvrir le panneau de devant où est le bouton de contrôle.

### Matériel utilisé

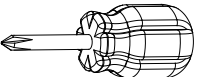

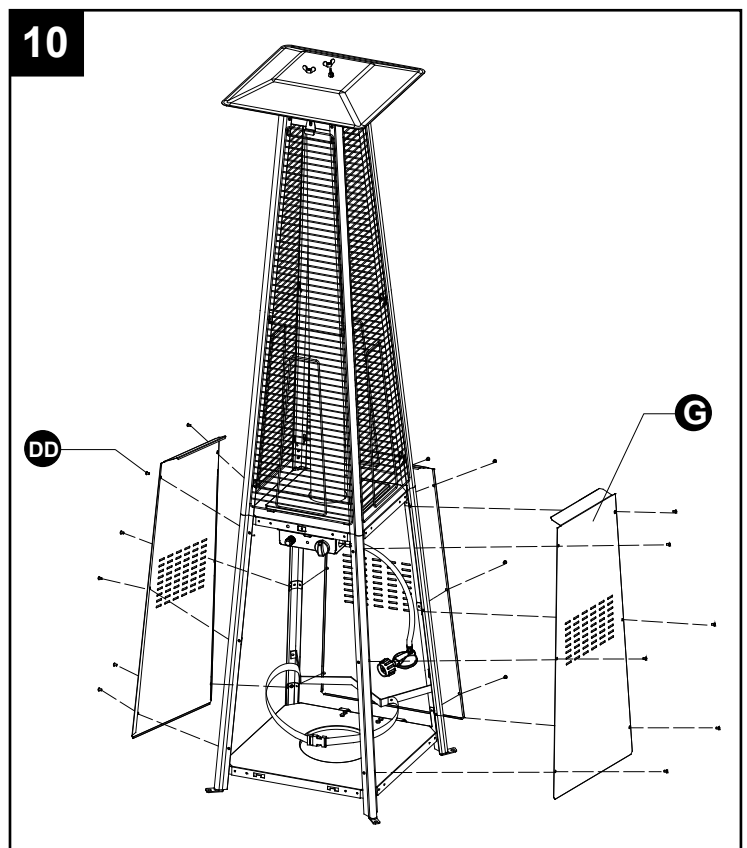
- |           |                    |   |      |
|-----------|--------------------|---|------|
| <b>DD</b> | 3/16" Vis          |  | x 18 |
| <b>JJ</b> | Tournevis Phillips |  | x 1  |



## INSTRUCTIONS DE MONTAGE

11. Installer le bouton (KK) et la chaîne et assemblage de l'allumeur à longue portée (MM) tel qu'illustrer tel qu'illustrer à la figure 11. Prendre le crochet à l'autre bout de la chaîne et assemblage de l'allumeur (MM) et fixer au trou dans l'assemblage de la boîte de contrôle (I) tel qu'illustrer à la figure 11A. Glisser les crochets attachés au bas du panneau de devant (H) dans les trous du panneau du bas (M) tel qu'illustré à la figure 11B.

### Matériel utilisé

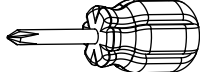
- |           |  |   |     |
|-----------|--|---|-----|
| <b>KK</b> | Bouton   |    | x 1 |
| <b>LL</b> | Vis M4 X 10  |    | x 1 |
| <b>MM</b> | Chaîne et assemblage de l'allumeur à longue portée |    | x 1 |
| <b>JJ</b> | Tournevis Phillips                                 |  | x 1 |

12. Pour fixer l'appareil, prière utiliser 4 clous M8x100 (non inclus) pour clouer l'appareil au sol.

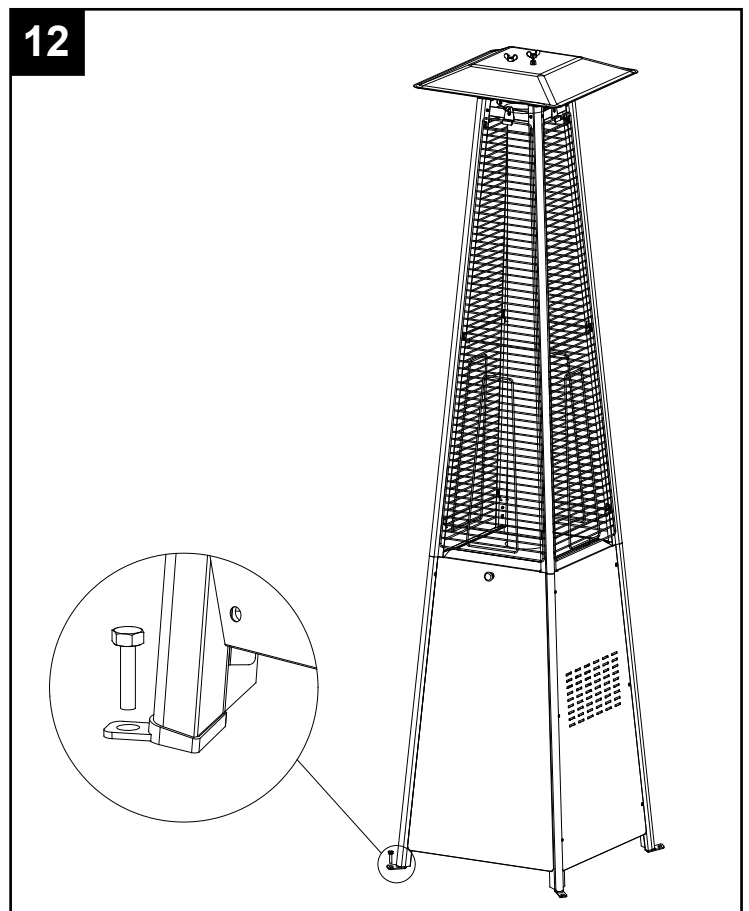
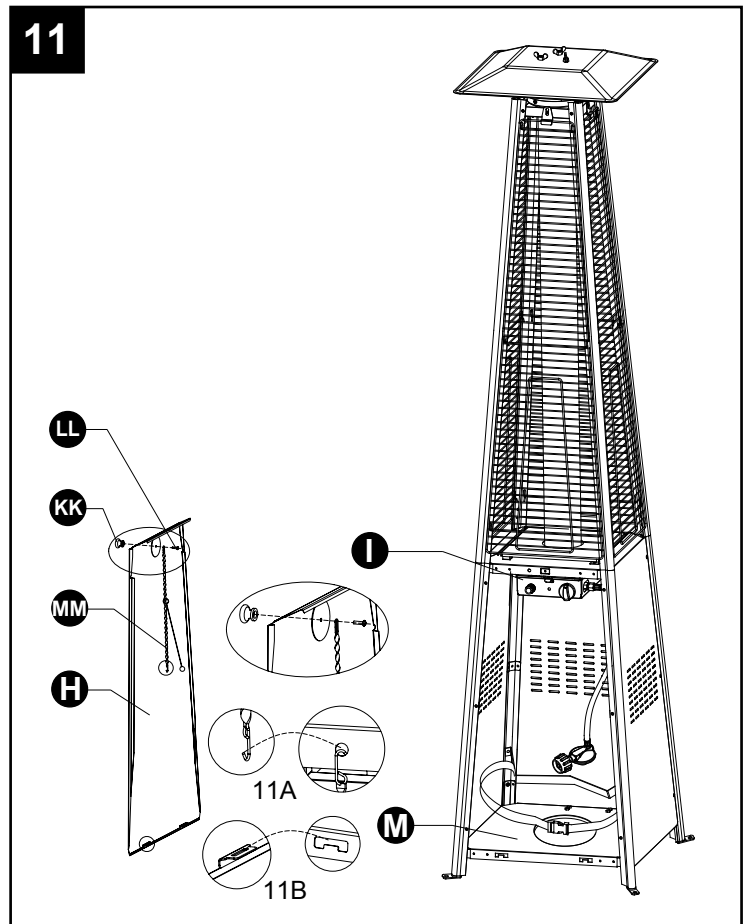

## INSTRUCTIONS DE MONTAGE

13. Connecter le tuyau de gaz et le régulateur du cylindre de propane (non inclus). Ne pas croiser les filetages du tuyau.

### CONNEXION BOUTEILLE DE GAZ

La bouteille de propane doit être construite et marquée conformément aux spécifications pour les bouteilles de gaz propane du Department of Transportation (DOT) des États-Unis ou la norme sur les bouteilles à gaz cylindriques et sphériques et tubes pour le transport des marchandises dangereuses et commission, CAN/CSA-B339.

La bouteille doit avoir un dispositif de prévention de débordement énuméré.

La bouteille doit avoir un dispositif de connexion compatible avec le système de connexion de l'appareil.

Ne jamais raccorder une bouteille de propane non réglementé à l'appareil.

N'utilisez que des bouteilles de 20 lb (hauteur: 18,11 po/46 cm, diamètre du réservoir : 9,84 po/25 cm, diamètre du pied: 8,03 po/20.4 cm) équipées d'un système de connexion au réservoir qui est compatible avec le régulateur du tuyau fourni avec l'appareil. Le cylindre doit comporter un collier pour protéger le robinet de la bouteille. La bouteille de gaz ne doit pas être abandonné ou manipulé à peu près!

Pression d'admission avec régulateur fourni : 11 pouces C.E/  
2,74 kPa.

Pression d'alimentation de gaz maximale: la pression de la bouteille.

Pression d'alimentation de gaz minimum à l'entrée : 250 lb/po<sup>2</sup>/  
175 kPa.

Stockage d'un appareil à l'intérieur est admissible que si la bouteille est débranchée et retirée de l'appareil.

Une bouteille doit être entreposée à l'extérieur dans un endroit bien ventilé hors de la portée des enfants.

Un cylindre déconnectée doit avoir bouchons anti-poussière bien installés et ne doit pas être stockée dans un bâtiment, un garage ou tout autre endroit fermé.

Un minimum de 17 000 BTU / H / 4.98KW par heure est la cote d'entrée requis pour un chauffe avec une cote inférieure à plein. L'ensemble de régulateur de pression et le tuyau fourni avec l'appareil doit être utilisé.

L'installation doit être conforme aux codes locaux, ou en l'absence de codes locaux, avec le code de carburant nationale de gaz, ANSI Z223.1 / NFPA54, le gaz naturel et le propane Code d'installation, CSA B149.1, ou le stockage de propane et le code de gestion, B149. 2.

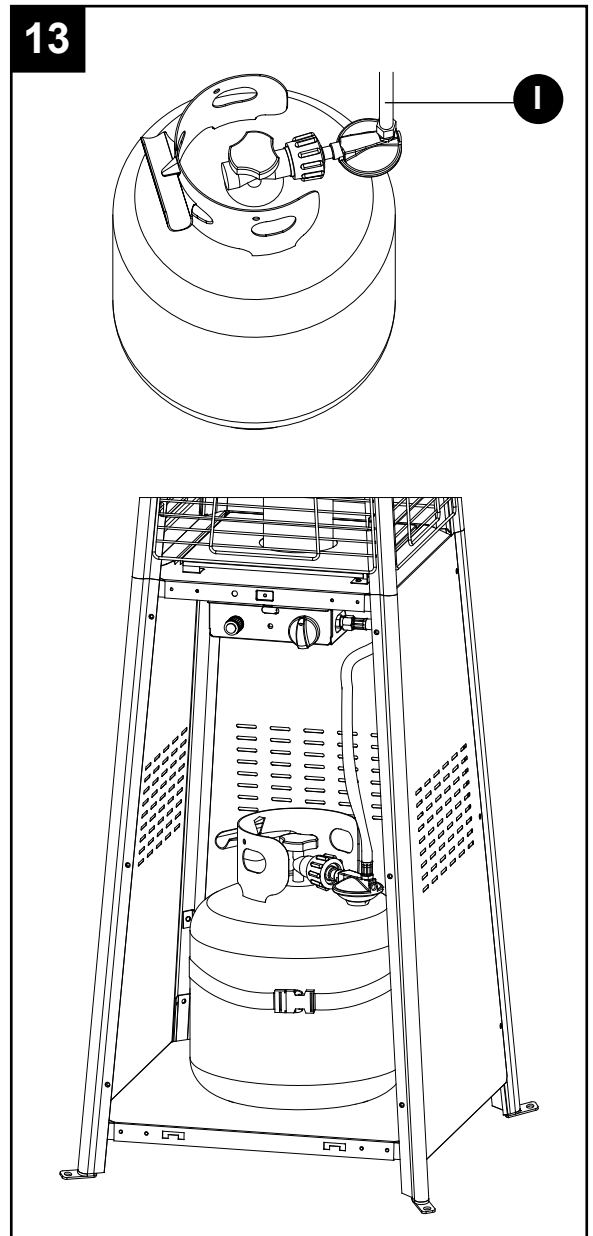

## INSTRUCTIONS DE MONTAGE

Une bouteille à propane bosselée, rouillée ou abimée peut présenter un danger, et doit être vérifiée par son fournisseur. N'utilisez jamais une bouteille à propane qui possède une vanne de connexion défectueuse.

Avant de raccorder la bouteille, assurez-vous qu'il n'y a pas de débris coincé dans la sortie de la bouteille de gaz, la sortie de la vanne de régulation ou la sortie du brûleur et les orifices du brûleur. Maintenez le robinet de la bouteille de propane fermé et débranchez la bouteille de propane de la vanne de régulation quand le foyer n'est pas en cours d'utilisation

N'OBSTRUEZ pas le courant d'air de combustion ni l'air ventilé allant au foyer. La bouteille de propane doit être placée de façon à ce que la vapeur puisse s'échapper, et équipée d'un dispositif indiqué de prévention de débordement. Veuillez bien orienter la bouteille pour permettre à la vapeur de s'échapper.

REMARQUE : La bouteille doit être complètement debout pour permettre à la vapeur seulement de s'échapper.

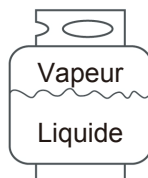

Correcte

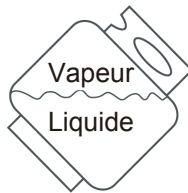

Incorrecte

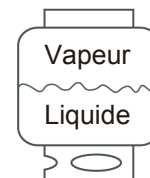

Incorrecte

### BRANCHER LE RÉSERVOIR GPL



1. Le bouton du réservoir GPL doit être fermé. Assurez-vous de tourner le bouton dans le sens des aiguilles d'une montre  jusqu'à ce qu'il se bloque entièrement. Le système d'alimentation du réservoir doit être positionné de façon à permettre l'extraction de la vapeur.

2. Vérifiez que le bouton de contrôle de l'unité de commande est éteint.

3. Retirez le capuchon de protection de la vanne du réservoir à propane et de l'écrou de fixation.

4. Tenez le régulateur d'une main pendant que vous insérez le mamelon dans la sortie de vanne. Assurez-vous que le mamelon est centré par rapport à la sortie de vanne. L'écrou de fixation doit être en contact avec le filetage large d'extérieur dans la sortie de vanne. Manipulez avec précaution – ne faussez pas le filetage.

5. Resserrez l'écrou de fixation à la main dans le sens des aiguilles d'une montre  jusqu'à ce qu'il soit bien serré. Resserrez fermement à la main uniquement. N'utilisez pas d'outils.

**Pour débrancher le réservoir :** Fermez complètement la vanne du réservoir en le tournant dans le sens des aiguilles d'une montre . Tournez également l'écrou de fixation dans le sens contraire des aiguilles d'une montre  jusqu'à ce que le régulateur se détache.

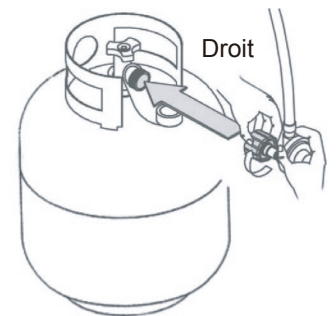

### AVERTISSEMENT:

- Ne pas entreposer de bouteille de GPL sous le barbecue ou à proximité de celui-ci et de toute source de chaleur.
- Ne jamais remplir une bouteille de GPL à plus de 80% de sa capacité: un incendie causant la mort ou des blessures graves peut se produire.
- Placez un capuchon antipoussière sur la sortie du robinet de bouteille quand la bouteille n'est pas en cours d'utilisation. Installez uniquement le type de capuchon antipoussière qui est fourni avec le robinet de la bouteille à poser sur la sortie du robinet. D'autres types de capuchons ou bouchons peuvent entraîner des fuites de propane.
- Certains matériaux ou des objets lorsqu'ils sont stockés dans l'appareil de chauffage, seront soumis à la chaleur radiante andcould être sérieusement endommagés.

### TEST D'ÉTANCHÉITÉ

#### **! AVERTISSEMENT**

- Effectuez toujours les tests à l'extérieur.
- Eteignez toute flamme nue.
- Ne fumez JAMAIS à proximité de l'appareil lors du test.
- N'utilisez pas le foyer jusqu'à ce que tous les branchements aient été testés puis prouvés étanches.

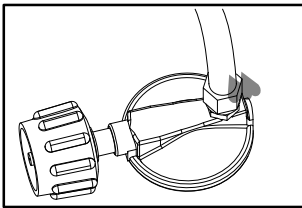

Connexion  
tuyau/régulateur

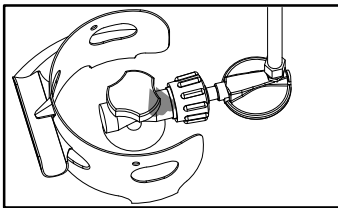

Connexion  
régulateur/  
bouteille

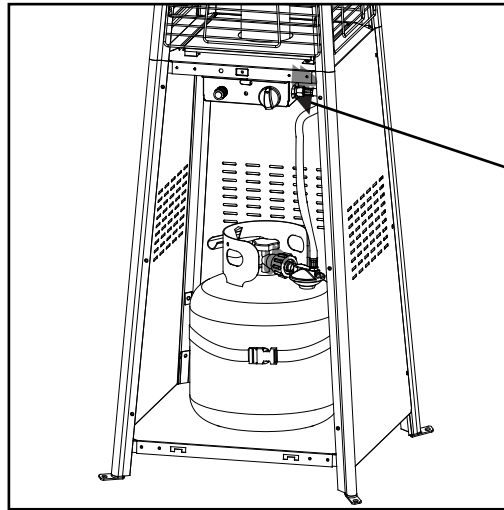

Tuyau / commande  
raccordement du robinet

1. Préparez 2 à 3 oz de solution pour vérifier l'étanchéité (un volume de liquide vaisselle et trois volumes d'eau).
2. Versez la solution dans un flacon pulvérisateur.
3. Assurez-vous que le robinet de la bouteille et la vanne de contrôle sont en position ARRÊT (OFF).
4. Appliquez quelques gouttes de la solution au point d'ancrage du tuyau sur le régulateur.
5. Appliquez quelques gouttes de la solution au point d'ancrage du régulateur sur la bouteille.
6. Appliquez quelques gouttes de solution où le tuyau se connecte à la vanne de commande de gaz.
7. Mettez le robinet de la bouteille en position MARCHÉ (ON).

**Si des bulles apparaissent au niveau d'un point de connexion, cela veut dire qu'il y a une fuite.**

1. Mettez le robinet de la bouteille en position ARRÊT.
2. Si la fuite est au niveau du point de connexion entre le tuyau et le régulateur : retournez le tuyau à votre point d'achat.
3. Si la fuite est au niveau de la connexion entre le régulateur et le robinet de la bouteille: débranchez-les et rebranchez-les avant de faire un second test d'étanchéité. Si des bulles apparaissent de nouveau après avoir essayé cette manoeuvre plusieurs fois, cela veut dire que le robinet de la bouteille est défectueux et que vous devez la retourner à votre point d'achat. Si AUCUNE bulle n'apparaît lors du test, les connexions sont sûres.
4. Si la fuga es en la conexión de la válvula / la manguera de control de gas, apretar la conexión y realizar otra comprobación de fugas. Si sigue observando burbujas después de varios intentos, la válvula de control de gas está defectuoso y conjunto de la caja de control debe ser devuelto al lugar de compra.

**Si aucun des bulles apparaissent à tout égard, les connexions sont sécurisées.**

**Notez:** À chaque fois que vous rebranchez l'appareil après avoir desserré ou débranché les points de connexion, vous devez effectuer un nouveau test d'étanchéité.

### DANGER

- D'EMPOISONNEMENT AU MONOXIDE DE CARBONE
- À usage extérieur seulement. Ne jamais utiliser à l'intérieur d'un bâtiment, garage, ou autre lieu non-ventilé ou fermé. Cette chaufferette consomme de l'air (oxygène). Ne pas utiliser dans un lieu non-ventilé ou fermé afin d'éviter de mettre votre vie en péril

**Attention:** Ne pas mettre en marche jusqu'à ce que vous ayez lu et compris toutes les informations de sécurité continues dans ce manuel et que toute l'installation soit terminée et les contrôles fuite aient été effectués.

Avant d'allumer l'alimentation en gaz :

1. Votre foyer a été conçu et approuvé pour l'usage à l'extérieur seulement. NE PAS l'utiliser à l'intérieur d'un bâtiment, garage ou tout autre espace clos.
2. Assurez-vous que les zones avoisinantes sont exemptes de matières combustibles, d'essence et d'autres vapeurs inflammables ou liquides.
3. Assurez-vous qu'il n'y a aucun obstacle à la ventilation de l'air. Veillez à ce que toutes les connexions sont bien serrées et qu'il n'y a pas de fuites.
4. Assurez-vous que le couvercle du cylindre est exempt de tout débris. Assurez-vous que tout composant enlevé lors de l'installation ou l'entretien est remplacé et bien accroché avant de commencer.

Avant d'allumer :

1. Le foyer doit être soigneusement inspecté avant chaque utilisation et par une personne qualifiée au moins chaque année. Si vous rallumez un foyer encore foyer chaud, attendez toujours au moins 5 minutes.
2. Inspecter les tuyaux pour vérifier qu'il n'y pas de signes d'abrasion, coupures ou usure excessives. Les zones suspectes devraient être testées pour être sûr qu'il n'y a pas de fuites. Si le tuyau fuit, il doit être remplacé avant de mettre l'appareil en marche. Utilisez uniquement le tuyau de remplacement spécifié par le fabricant.

Allumage:

**Notez:** Cette chaufferette est équipée d'une flamme pilote qui permet des allumages et fermetures sécuritaires. La flamme pilote doit être allumée avant que le brûleur principal peut être allumé.

1. Tourner le bouton de contrôle à la position "ARRÊT" (○).
2. Ouvrir la valve LP du cylindre à fond.
3. Pousser le bouton de contrôle et tourner dans le sens contraire des aiguilles d'une horloge dans la position "PILOTE" (⚡). (Figure 1)

**Notez:** Pour le premier essai d'allumage après le remplacement d'un cylindre, presser le bouton de contrôle pour pas plus que 2 minutes ou jusqu'à ce l'odeur de gaz dans les tuyaux soit humé.

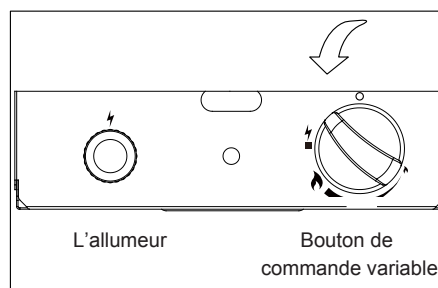

Figure 1

## INSTRUCTIONS DE MONTAGE

4. Pousser le bouton d'allumage jusqu'à ce que la flamme pilote soit visible au-travers le tube de verre.
5. Une fois la flamme pilote allumée, continuer le presser le bouton de contrôle pendant 30 secondes.
6. Si la flamme pilote ne reste pas allumée, répéter les étapes 3 à 5.
7. Si après avoir répété les étapes 3 à 5, l'appareil ne s'allume pas, alors
  - pousser le bouton de contrôle et le tourner dans le sens inverse des aiguilles d'horloge à la position "PILOTE" (⚡) (Figure 2).
  - Tant que vous presser le bouton de contrôle, placer un briquet à longue portée (non-inclus) au-travers du trou sur le panneau de contrôle pour allumer la flamme pilote (fig 3).
  - Répéter l'étape 5.

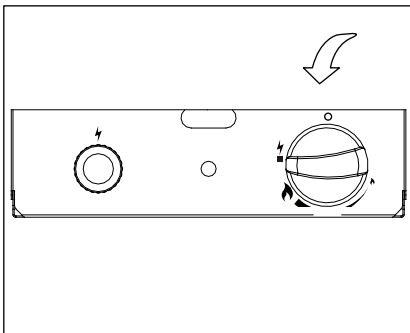

Figure 2

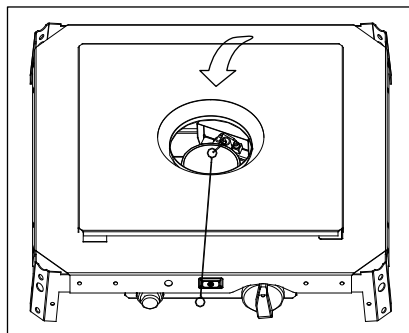

Figure 3

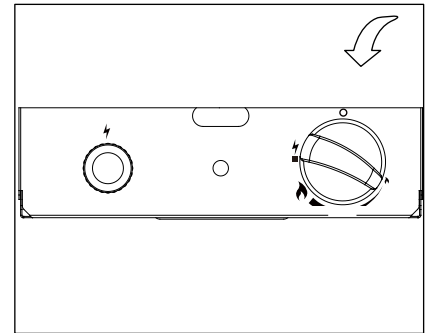

Figure 4

8. Pousser et tourner le bouton de contrôle à la position "HAUT" (🔥) et relâcher le bouton de contrôle. Si vous voulez une température plus basse, pousser sur le bouton de contrôle et tourner en sens inverse de l'horloge à la position "BAS" (🔥) (figure 4).

**Notez :** Si la flamme pilote ne reste pas allumée, toutes les valves devraient être fermées et une période d'attente d'au moins 5 minutes est requise avant d'essayer de rallumer.

Si vous avez des problèmes de rallumage, consulter la section "Dépannage" à la page 68.

**Attention :** Éviter de respirer les vapeurs émises au premier allumage de la chaufferette. Il est normal qu'il y ait de la fumée et l'odeur d'huile brûlée des huiles de fabrication. La fumée et l'odeur se dissiperont environ 30 minutes après l'allumage. La chaufferette ne devrait PAS produire de la fumée noire épaisse.

**Notez :** Le brûleur peut être bruyant en début d'allumage. Afin d'éliminer le bruit excessif du brûleur, tourner le bouton de contrôle à la position PILOTE. Ensuite, tourner le bouton au niveau de chaleur désiré.



## INSTRUCTIONS DE MONTAGE

### AVERTISSEMENT

#### POUR VOTRE SÉCURITÉ

Faites attention lorsque vous essayez d'allumer ce foyer manuellement. Le fait de garder le bouton de contrôle enclenché pendant plus de 10 secondes avant d'allumer le gaz risque de provoquer une boule de feu après l'allumage.

Lorsque la chaufferette est en position allumer:

La flamme devrait être bleu avec des pointes jaunes sur le dessus. Si une flamme jaune excessive est détectée, fermer la chaufferette et consulter la section "Dépannage" à la page 68.

#### **Notez :**

En condition normale, la hauteur de la flamme est 2/3 à la position HAUT. La hauteur de la flamme est à 1/3 la hauteur du tuyau de verre quand elle est dans la position BAS. La flamme devrait être stable et brillante. Les flammes ne devraient pas être jaune ou produire une fumée noire et épaisse, indiquant un blocage d'air au-travers les brûleurs. La flamme devrait être bleu avec des pointes verticales jaunes. Si une flamme jaune est détectée, fermer la chaufferette et consulter la section "Dépannage" à la page 68.

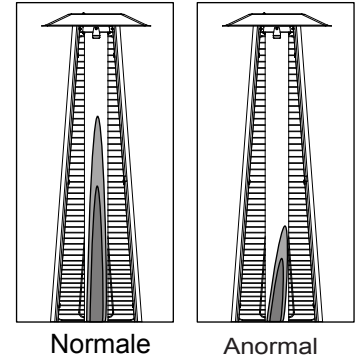

Rallumage:

**Notez:** Pour votre sécurité, le bouton de contrôle ne peut être tourné à la position "ARRÊT" (○) sans premièrement dépresser le bouton de contrôle à la position "PILOTE" (⚡) et ensuite le tourner à la position "ARRÊT" (○).

1. Tourner le bouton de contrôle à "ARRÊT" (○).
2. Attendre un minimum de 5 minutes afin de laisser le gaz se dissiper avant de réessayer l'allumage de la flamme pilote.
3. Répéter les étapes "d'allumage" à la page précédente.

### AVERTISSEMENT

#### POUR VOTRE SÉCURITÉ

La chaufferette sera chaude après usage. Manipuler avec soin extrême.

Fermeture:

1. Tourner le bouton de contrôle dans le sens d'horloge à la position "PILOTE" (⚡). (Normalement, le brûleur fera un petit son de 'pop' lorsqu'il sera éteint). Le brûleur sera éteint mais la position PILOTE restera allumée.
2. Pour éteindre PILOTE, presser le bouton de contrôle et continuer de le tourner dans le sens des aiguilles d'horloge vers la position "ARRÊT" (○).
3. Tourner la valve du cylindre dans le sens des aiguilles d'horloge à la position ARRÊT et déconnecter le régulateur lorsque la chaufferette n'est pas en usage.

**Notez:** Après usage, une décoloration sur le tube de verre et l'écran de flamme est normale.

#### **Liste de contrôle d'opération**

Pour une expérience sécuritaire et plaisante, effectuer cet vérification avant chaque usage.

#### **Avant d'opérer:**

1. Je suis familier avec le manuel de l'utilisateur en entier et je comprends toutes les précautions notées.
2. Tous les pièces sont proprement assemblées, intactes et opérables.
3. Aucune altérations n'ont été faites.
4. Toutes les connexions de gaz sont sécuritaires et ne fuient pas.
5. La vitesse du vent est de moins de 10 mph/8,046 km/h.
6. L'appareil aura un rendement réduit à moins de 40°F/ 4°C.
7. Chaufferette est à l'extérieur (en dehors de tout enclos).
8. Il y a de la ventilation d'air adéquat.
9. Il y a une pile AA à l'intérieur de l'igniteur électrique et la pile est nouvelle.

## INSTRUCTIONS DE MONTAGE

---

10. La chaufferette est loin de gazoline ou autre liquides ou vapeurs inflammable.
11. La chaufferette est loin de fenêtres, entrées d'air, gicleur et autres sources d'eau.
12. La chaufferette est au moins à 36 pouces/91,44 cm sur le côté et 32 pouces/91,44 cm au-dessus de tout matériel combustible.
13. La chaufferette est sur une base non combustible, à niveau et dur.
14. Il n'y a aucun signes d'araignées et de nid d'insectes.
15. Tous les passages de brûleurs sont nets.
16. Tous les passages de circulation d'air sont nets.
17. *Les enfants et adultes devraient être alertés aux dangers de surfaces à chaleur extrême et devraient se tenir loin afin d'éviter brûlures ou risque de feu à leur linge.*
18. *Jeunes enfants devraient être supervisés avec attention lorsqu'ils sont autour de l'aire de la chaufferette.*
19. *Morceaux de linge ou autre matériel de protection ne devraient pas être suspendu de la chaufferette ou placé près de la chaufferette.*
20. *Tout écran ou autre pièce protectrice doit être retirée pour l'entretien de la chaufferette et doivent être remplacés avant l'opération de la chaufferette.*
21. *L'installation et la réparation devraient être faites par un réparateur qualifié. La chaufferette devrait être inspectée avant l'usage et au moins une fois l'an par un réparateur qualifié.*
22. *Un nettoyage plus fréquent pourrait être nécessaire. Il est impératif que le compartiment de contrôle, brûleur et les passages de circulation d'air de la chaufferette soient gardés propres.*

### Après l'opération:

1. La valve de contrôle du gaz est en position ARRÊT.
2. La valve de gaz est en position ARRÊT.
3. Déconnecter le tuyau régulateur du cylindre de propane.

## ENTRETIEN ET MAINTENANCE

---

### AVERTISSEMENT

#### POUR VOTRE SÉCURITÉ:

- Ne PAS toucher ou déménager la chaufferette pour au moins 45 minutes après usage.
- Réflecteur est chaud au touché.
- Permettre au réflecteur de se refroidir avant de toucher.

Afin de prendre plaisir de la performance exceptionnelle de votre chaufferette, vous assurer que vous fassiez les activités d'entretien régulièrement:

Garder les surfaces extérieures propres.

1. Utiliser de l'eau savonneuse chaude pour nettoyer. Ne jamais utiliser des produits de nettoyage inflammable ou corrosifs.
2. En nettoyant votre appareil, garder l'endroit autour du brûleur et l'assemblage de la flamme pilote sèches en tout temps. Ne pas immerger l'assemblage de la valve de contrôle. Si le contrôle de gaz est immergé dans l'eau, ne PAS l'utiliser. Il doit être remplacé.
  - a. Garder l'aire de l'appareil dégagé de tout matériel combustible, gazoline et autre vapeurs et liquides inflammable.
  - b. Ne pas obstruer l'écoulement de combustion et la ventilation d'air.
  - c. Garder les ouvertures de ventilation de l'orifice du cylindre dégagé de débris.
3. L'écoulement d'air doit être non obstrué. Garder les contrôles, brûleurs et passages de circulation d'air propres.

## ENTRETIEN ET MAINTENANCE

---

Signes de blocages possibles inclus:

- Odeur de gaz lorsque la pointe de flamme est jaune et extrême.
- La chaufferette ne rejoint PAS la température désirée.
- La lueur de la chaufferette est excessivement inégale.
- La chaufferette fait des sons secs de 'pop'.
- Des araignées et des insectes peuvent s'infiltrer dans le brûleur ou les orifices et s'y faire un nid. Cette condition dangereuse peut endommager la chaufferette et rendre cette dernière dangereuse pour utilisation. Nettoyer les orifices du brûleur en utilisant un cure-pipe ultra résistant. De l'air comprimé peut aussi aider à enlever de petites particules de poussière.
- Des dépôts de carbone peuvent créer un danger de feu. Démonter le réflecteur, dévisser la goupille d'espacement du réflecteur, enlever l'écran de flamme, enlever les quatre côtés de la gaine de protection. Ensuite enlever le tube de verre et l'écran de flamme de la chaufferette et laver et nettoyer. Ensuite, remonter le tube de verre et les autres parties.
- Vérification de la pile : s'assurer que la pile est installée avant l'usage. Enlever la pile de l'appareil si vous n'utilisez pas la chaufferette pendant une longue période.



*Notez: Dans un environnement air salin (comme près d'un océan), la corrosion se produit plus rapidement que la normale. Vérifier fréquemment l'appareil pour des signes de corrosion et réparer promptement.*

### CONSEIL:

Utiliser une cire automobile de haute qualité afin de maintenir l'apparence de votre chaufferette. Appliquer aux surfaces extérieures à partir du haut de la perche vers le bas. Ne pas appliquer à l'écran d'émetteur ni les dômes.

### Entreposage

Entre utilisations:

- Fermer la valve de contrôle et la valve du cylindre.
- Déconnecter le tuyau d'alimentation du cylindre (bonbonne) à gaz.
- La batterie devrait être retirée de l'allumeur.
- Entreposer la chaufferette dans un endroit abrité du contact direct avec la température peu clémente (telle la pluie, grésil, grêle, neige, poussière et débris).
- Couvrir la chaufferette si désiré afin de protéger les surfaces extérieures et empêcher la montée en puissance dans les canalisations d'air.

*Notez : Attendre que la chaufferette soit refroidie avant de couvrir.*

### Lors de période d'inactivité extensives ou lors de transport :

- Fermer la valve de contrôle et la valve du cylindre.
- Déconnecter le tuyau d'alimentation et mettre la bonbonne à gaz dans un endroit sécuritaire, bien aéré et à l'extérieur.
- Entreposer la chaufferette debout dans un endroit abrité de contact direct avec la température peu clémente (telle la pluie, grésil, grêle, neige, poussière et débris).
- Couvrir la chaufferette si désiré afin de protéger les surfaces extérieures et empêcher la montée en puissance dans les canalisations d'air. Ne jamais laisser le cylindre (bonbonne) exposé au soleil direct ou près d'une source de chaleur excessive.

*Notez: Attendre que la chaufferette soit tout à fait refroidie avant de couvrir.*

### Entretien et service

Seul une personne qualifiée devrait réparer des tuyaux à gaz et pièces associées.

**Avertissement:** Toujours permettre à la chaufferette de refroidir avant de tenter la réparation ou entretien.

## DÉPANNAGE

PROBLÈME	CAUSE POSSIBLE	CORRECTION
<p>La flamme pilote ne s'allume pas.</p> <p>Note : la chauffeuse opère à efficacité réduite sous 40°F /4°C</p>	Valve du cylindre est fermée	Ouvrir la valve
	Blocage dans l'orifice (ouverture) ou tube pilote	Nettoyer ou remplacer l'orifice ou le tube pilote
	Air dans le tuyau à gaz	Ouvrir la ligne à gaz et la purger (presser le bouton de contrôle) pour pas que 1-2 minutes ou jusqu'à ce que vous humer le gaz.
	Pression basse de la valve du cylindre avec la valve ouverte à son plein.	Fermer la valve du cylindre à la position ARRÊT et remplacer le cylindre
	L'allumeur flanche	Utiliser une allumette pour allumer la lumière pilote; se munir d'un allumeur et remplacer
Batterie est morte ou la connexion est défectueuse		Remplacer la batterie
		Vérifier si la batterie est ancrée correctement
		Vérifier qu'il n'y ai pas de corrosion autour des terminaux de la batterie.
La flamme pilote ne reste pas allumée	Accumulation de poussière autour de la flamme pilote	Nettoyer la poussière autour de la flamme pilote
	Connexion entre la valve à gaz et l'assemblage de la flamme pilote est desserrée	Resserrer la connexion et vérifier pour des fuites
	Le thermocouple n'opère pas correctement	Remplacer le thermocouple
Le brûleur ne s'allume pas	Le cylindre de propane est surgelé	Attendre que le cylindre de propane réchauffe et soit dégelé
	L'orifice est bouchée	L'orifice est bouchée
	Le bouton de contrôle est dans la position MARCHÉ	Tourner le bouton de contrôle à MARCHÉ
La flamme du brûleur est basse	La pression de gaz est basse	Mettre la valve du cylindre à la position ARRÊT et remplacer le cylindre
	La température extérieur est moindre que 40°F /4°C et le niveau du réservoir est moins qu'un quart	Utiliser un cylindre plein
	Bouton de contrôle est tout à fait sur MARCHÉ	Vérifier que le brûleur et les orifices ne sont pas bouchés
Fumée noire épaisse dû à l'accumulation de carbone	Poussière ou fine couche sur le réflecteur et écran à flamme et tube de verre	Nettoyer le réflecteur et écran à flammes et tube de verre
	Blocage dans le brûleur	Enlever le blocage et nettoyer l'intérieur et l'extérieur du brûleur

## **GARANTIE LIMITÉE D'UN AN**

---

Si dans l'année suivant la date d'achat originale, cet appareil tombe en panne en raison d'un défaut de matériau ou de fabrication, nous le remplacerons ou réparerons, à notre discrétion, sans frais. Pour commander des pièces ou demander des réparations sous garantie, appelez le 1-877-447-4768, de 08h30 à 16h30, HNC, du lundi au vendredi. Cette garantie ne couvre pas les défauts résultant d'une utilisation inappropriée ou anormale, d'un abus, d'un accident ou d'une modification. Ne pas suivre toutes les instructions dans le manuel du propriétaire annulera également cette garantie. Le fabricant ne sera pas responsable des dommages indirects ou accessoires ou des dommages dus à l'érosion commune des produits extérieurs. Certains États n'autorisent pas l'exclusion ou la limitation des dommages accessoires ou indirects, donc la limitation ci-dessus pourrait ne pas vous concerner. Cette garantie vous donne des droits légaux spécifiques et vous pourriez avoir également d'autres droits qui varient en fonction de l'État.

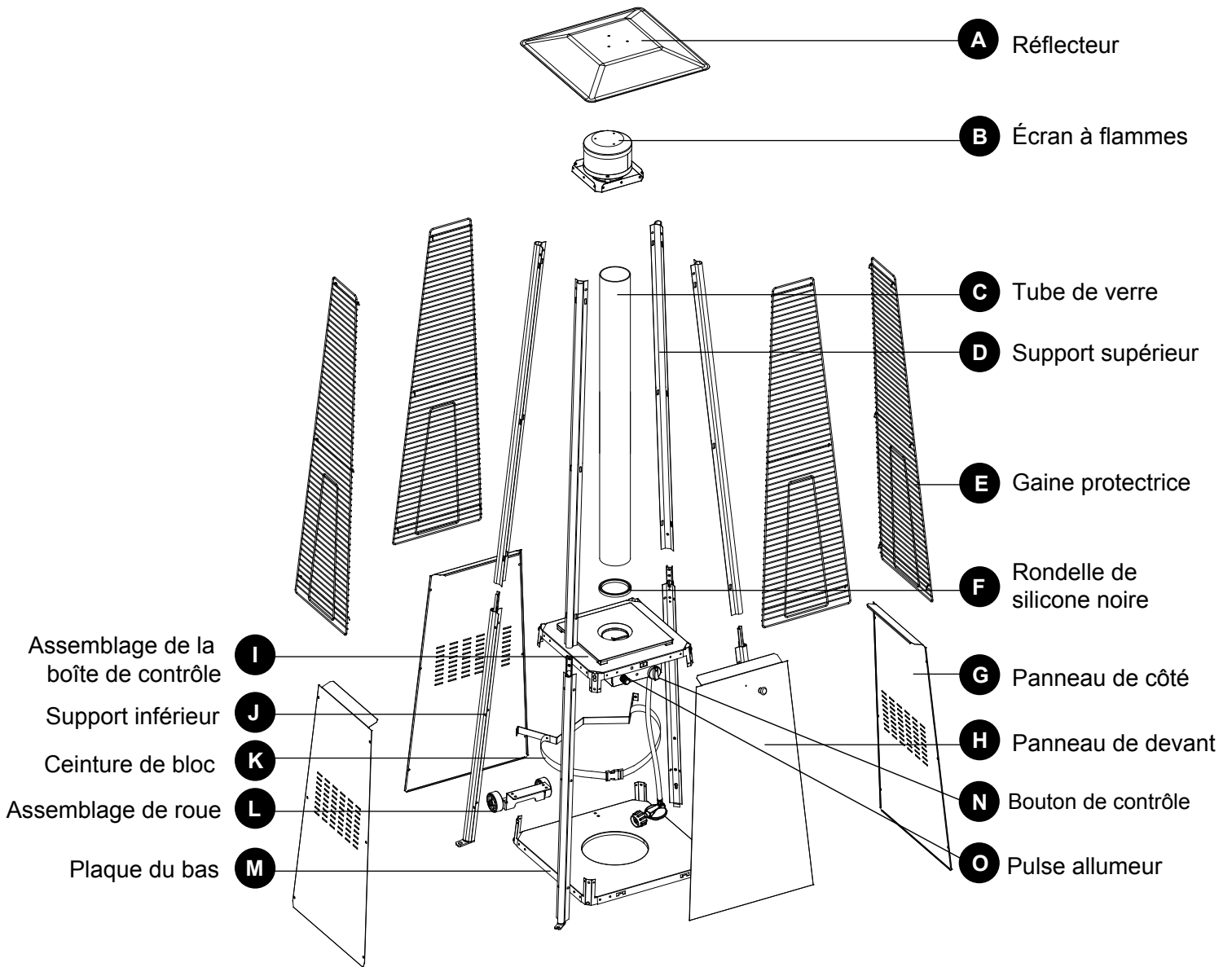

DESCRIPTION	NO. DE PIÈCE
Trousse de matériel	35-09-502
<p>Model/Modelo/Modelo DGP301BL.DGP302SS</p> <p>Questions, problems, missing parts? Before returning to your retailer, call our customer service department at 1-877-447-4768, 8:30 a.m. - 4:30 p.m., CST, Monday - Friday.</p> <p>¿Preguntas, problemas, piezas faltantes? Antes de volver a la tienda, llame a nuestro Departamento de Servicio al Cliente al 1-877-447-4768, de lunes a viernes de 8:30 a.m. a 4:30 p.m., hora central estándar.</p> <p>Des questions, des problèmes, des pièces manquantes? Avant de retourner l'article au détaillant, appelez notre service à la clientèle au 1 877 447-4768, entre 8 h 30 et 16 h 30 (HNC), du lundi au vendredi. 30-09-502</p>	

PIÈCE	DESCRIPTION	QTÉ.	NO. DE PIÈCE
A	Réflecteur	1	35-01-030
B	Écran à flammes	1	35-01-031
C	Tube de verre	1	35-01-032
D	Support supérieur	4	35-01-033
E	Gaine protectrice	4	35-01-034
F	Rondelle de silicone noire	1	35-01-035
G	Panneau de côté	3	35-01-036
H	Panneau de devant	1	35-01-038
I	Assemblage de la boîte de contrôle	1	35-01-041
J	Support inférieur	4	35-01-042
K	Ceinture de bloc	1	35-01-043
L	Assemblage de roue	1	35-01-044
M	Plaque du bas	1	35-01-045
N	Bouton de contrôle	1	30-01-023
O	Pulse allumeur	1	35-01-047
HWP	Trousse de matériel	1	35-09-502

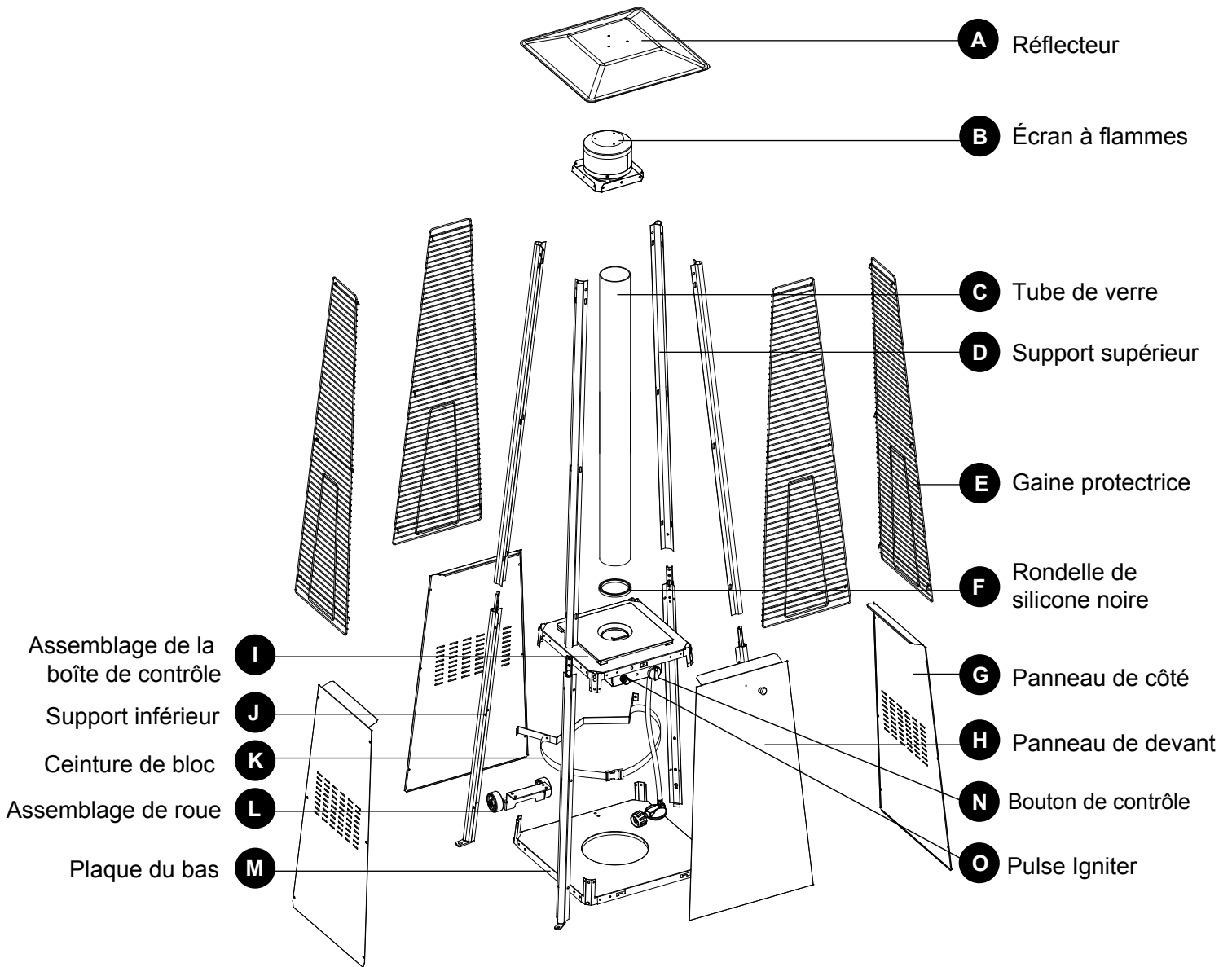

DESCRIPTION	NO. DE PIÈCE
Trousse de matériel	35-09-502
<p>Model/Modelo/Modelo DGP301BL DGP302SS</p> <p>Questions, problems, missing parts? Before returning to your retailer, call our customer service department at 1-877-447-4768, 8:30 a.m. - 4:30 p.m., CST, Monday - Friday.</p> <p>¿Preguntas, problemas, piezas faltantes? Antes de volver a la tienda, llame a nuestro Departamento de Servicio al Cliente al 1-877-447-4768, de lunes a viernes de 8:30 a.m. a 4:30 p.m., hora central estándar.</p> <p>Des questions, des problèmes, des pièces manquantes? Avant de retourner l'article au détaillant, appelez notre service à la clientèle au 1 877 447-4768, entre 8 h 30 et 16 h 30 (HNC), du lundi au vendredi. 30-09-502</p>	

PIÈCE	DESCRIPTION	QTÉ.	NO. DE PIÈCE
A	Réflecteur	1	35-01-030
B	Écran à flammes	1	35-01-031
C	Tube de verre	1	35-01-032
D	Support supérieur	4	35-01-033
E	Gaine protectrice	4	35-01-034
F	Rondelle de silicone noire	1	35-01-035
G	Panneau de côté	3	35-01-037
H	Panneau de devant	1	35-01-039
I	Assemblage de la boîte de contrôle	1	35-01-041
J	Support inférieur	4	35-01-042
K	Ceinture de bloc	1	35-01-043
L	Assemblage de roue	1	35-01-046
M	Plaque du bas	1	35-01-045
N	Bouton de contrôle	1	30-01-023
O	Pulse allumeur	1	35-01-047
HWP	Trousse de matériel	1	35-09-502



**GHP Group, Inc.**  
6440 W. Howard St.  
Niles, IL 60714-3302  
877-447-4768

Imprimé en Chine