

L&Co.

Landon & Co. and its logo are trademarks of RONA inc. All rights reserved.

Landon & Co. et son logo sont des marques de commerce de RONA inc. Tous droits réservés.

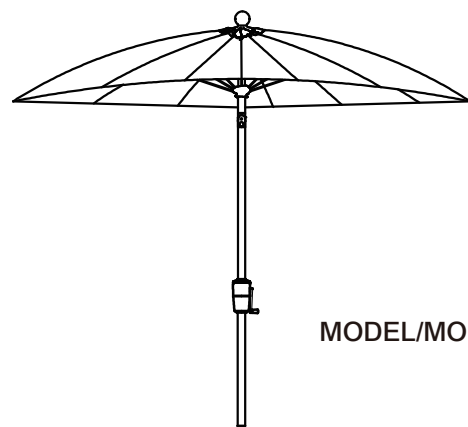

ITEM/ARTICLE #47845003/ 93065006

7.5-FT MARKET UMBRELLA PARASOL DE MARCHÉ DE 2,29 M

MODEL/MODÈLE #US441-2.3-RO/ US441-2.3-TW-RO

Thank you for purchasing this LANDON & CO. product. We've created these easy-to-follow instructions to ensure you spend your time enjoying the product instead of putting it together. But, if you need more information than what is provided here, please visit www.Rona.ca, search the item number and refer to the Guides & Documents tab on the product's page.

If the item is no longer for sale, or if you have any questions or problems, please call our customer service department at 1 833-399-7662, 8 a.m. - 8 p.m., EST, Monday - Sunday. You could also contact us at CSS.RONAbRAND@rona.ca.

Nous vous remercions d'avoir acheté cet article LANDON & CO. Nous avons rédigé des instructions faciles à suivre afin que vous puissiez assembler l'article sans tracas et en profiter le plus rapidement possible. Toutefois, si vous avez besoin d'informations supplémentaires, visitez le site www.Rona.ca, recherchez le numéro de l'article et consultez l'onglet « Guides & Documents » (guides et documents) sur la page de l'article.

Si l'article n'est plus en vente, ou si vous avez des questions ou des problèmes, veuillez communiquer avec notre service à la clientèle au 1 833 399-7662, entre 8 h et 20 h (HNE), du lundi au dimanche. Vous pouvez également communiquer avec nous à l'adresse SAV.marqueRONA@rona.ca.

CARE AND MAINTENANCE/ENTRETIEN

- Wash with mild soap and water; rinse with clean water and let air dry.
- Always let the umbrella dry completely before storing it.
- Store the umbrella in a place protected from extreme weather and high winds.

- Nettoyez l'article à l'aide de savon doux et d'eau. Rincez à l'eau propre et séchez à l'air.
- Laissez le parasol sécher complètement avant de le ranger.
- Lorsque vous n'utilisez pas le parasol, rangez-le à l'abri des conditions météorologiques extrêmes et des vents violents.

WARRANTY/GARANTIE

This warranty is extended to the original purchaser and applies to defects in materials and workmanship of your patio umbrella, provided your umbrella is maintained with care and used only for personal, residential purposes.

Frames are warranted to be free from defects in material or workmanship for a period of one year.

Exclusions: Items used for commercial, contract or other non-residential purposes, display models, items purchased "as is," or items damaged due to acts of nature, vandalism, misuse or improper assembly are not covered. Discoloration or fading of the finish or fabrics as a result of exposure to the elements, chemicals or spills is not covered. Tabletop glass breakage, corrosion or rusting of hardware and damages to frames or welds caused by improper assembly, misuse or natural causes are not covered.

La présente garantie ne s'applique qu'à l'acheteur initial et se limite aux défauts de matériaux et de fabrication du parasol, s'il a été entretenu correctement et utilisé à des fins personnelles et résidentielles seulement.

Les armatures sont garanties contre les défauts de matériaux et de fabrication pour une période de un (1) an.

Exclusions : les articles utilisés à des fins commerciales, locatives ou non résidentielles, les modèles en montre, les articles achetés « tels quels » ou les articles endommagés par des phénomènes naturels, des actes de vandalisme, un usage inapproprié ou un assemblage inadéquat ne sont pas couverts. La décoloration causée par l'exposition aux éléments, par des produits chimiques ou par des déversements n'est pas couverte. Les bris, la corrosion ou la rouille de la quincaillerie et les dommages causés aux armatures ou aux soudures par un assemblage inadéquat, un usage inapproprié ou des phénomènes naturels ne sont pas couverts.

PREPARATION/PRÉPARATION

Before beginning the assembly of the product, make sure that all parts are present. Compare the parts with the package contents list. If any part is missing or damaged, do not attempt to assemble.

Avant de commencer l'assemblage de l'article, assurez-vous d'avoir toutes les pièces. Comparez les pièces dans l'emballage avec la liste des pièces. S'il y a des pièces manquantes ou endommagées, ne tentez pas d'assembler l'article.

Estimated Assembly Time: 10 minutes

Temps d'assemblage approximatif: 10 minutes

NO TOOLS REQUIRED

AUCUN OUTIL N'EST NÉCESSAIRE

FEELING CONFIDENT? START YOUR NEXT PROJECT/CONFIANT? COMMENCEZ VOTRE NOUVEAU PROJET

- For any additional information on the product, visit the website www.RONA.ca./Pour obtenir de plus amples renseignements sur l'article, visitez le site Web www.Rona.ca.

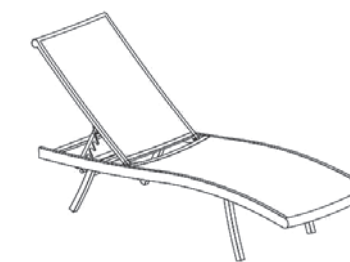

Printed in China
Imprimé en Chine

SAFETY INFORMATION/CONSIGNES DE SÉCURITÉ

Please read and understand this entire manual before attempting to assemble, operate or install the product.

- Assemble on a soft surface, such as carpeting, to avoid scratching the pole finish or tearing the umbrella fabric.
- Crank the umbrella to its closed position during windy conditions. Do not leave the umbrella open in high winds.
- Use a heavy or weighted umbrella base to stabilize the umbrella.

Assurez-vous de lire et de comprendre l'intégralité du présent manuel avant de tenter d'assembler, d'installer ou d'utiliser l'article.

- Assemblez l'article sur une surface douce, comme un tapis, pour éviter d'égratigner le fini de la tige ou de déchirer la toile du parasol.
- Lors des périodes venteuses, tournez la manivelle jusqu'à ce que le parasol soit fermé. Ne laissez pas le parasol ouvert lorsque les vents sont violents.
- Le pied utilisé pour stabiliser le parasol doit être lourd ou lesté.

PACKAGE CONTENTS/CONTENU DE L'EMBALLAGE

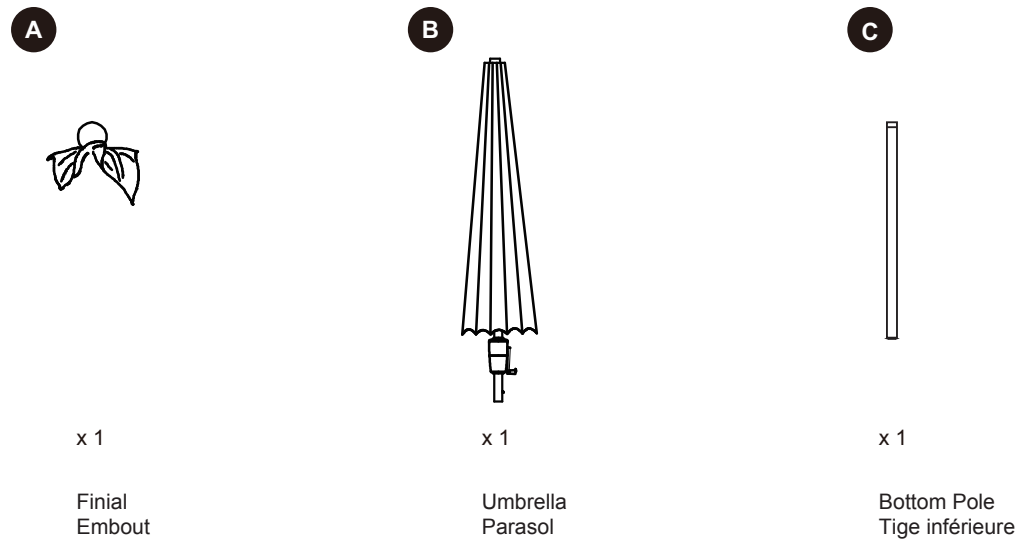

INSTALLATION OVERVIEW/VUE D'ENSEMBLE DE L'INSTALLATION

2

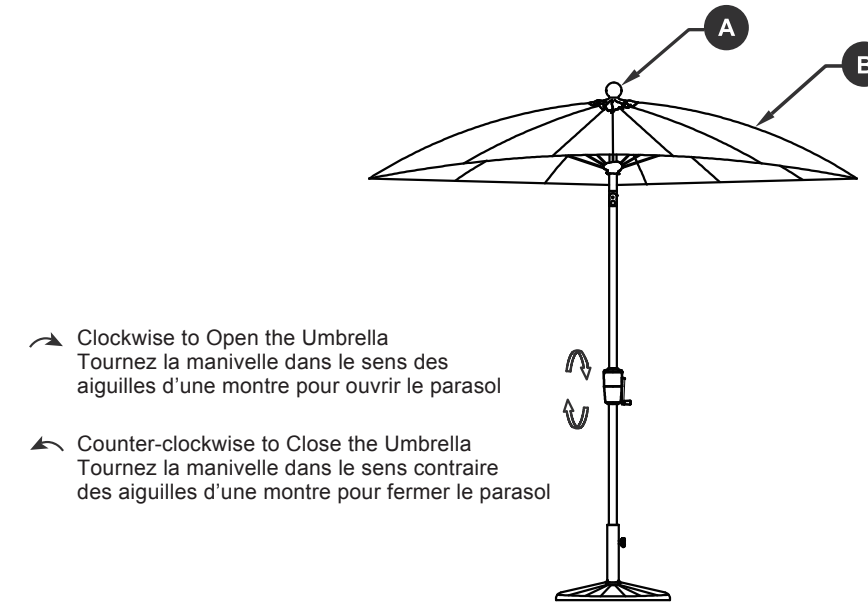

Crank the handle in a clockwise direction until the umbrella (B) opens fully. Crank the handle in a counter-clockwise direction to close the umbrella (B).

Tournez la manivelle dans le sens des aiguilles d'une montre jusqu'à ce que le parasol (B) soit complètement ouvert. Tournez la manivelle dans le sens contraire des aiguilles d'une montre pour fermer le parasol (B).

INSTALLATION OVERVIEW/VUE D'ENSEMBLE DE L'INSTALLATION

1

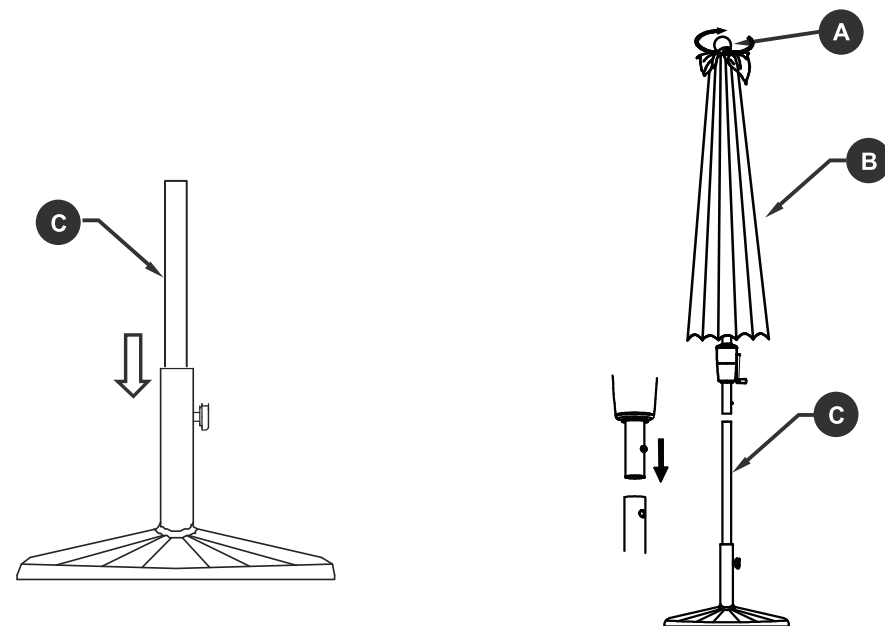

Insert and secure the bottom pole (C) into an umbrella base (not included).
Screw the finial (A) onto the top of the umbrella (B) and insert the umbrella (B) into the bottom pole (C).

Insérez la tige inférieure (C) dans un pied de parasol (non inclus) et fixez-la.
Vissez l'embout (A) sur le dessus du parasol (B) et insérez le parasol (B) dans la tige inférieure (C).

3

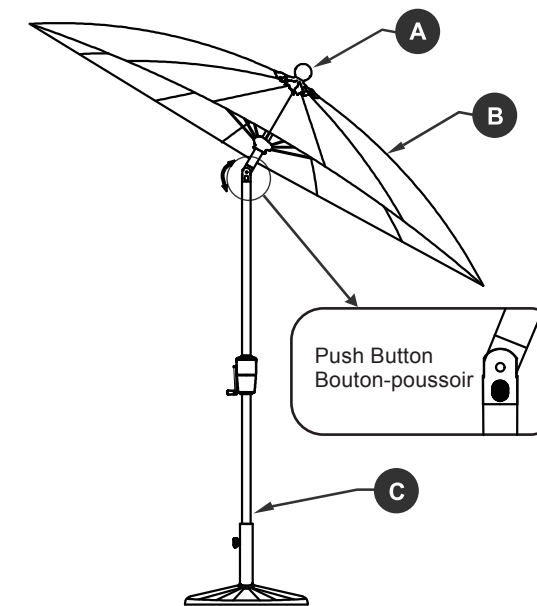

For push button tilt, press the push button and turn the umbrella left or right to adjust the tilt angle.

Pour incliner le parasol, appuyez sur le bouton-poussoir et réglez l'angle d'inclinaison en tournant le parasol vers la gauche ou la droite.