

ITEM / ARTICLE / ARTÍCULO #0571717 / 0571718  
#0571719 / 0571720 / 0571721

**LYNDSAY BATH ACCESSORY**  
**ACCESSOIRES POUR LA SALLE DE**  
**BAINS LYNDSAY**  
**ACCESORIOS PARA BAÑO LYNDSAY**

MODEL / MODÈLE / MODELO #B4Z3200NP / B5Z3200NP  
#B3Z3200NP / B0Z3200NP / B0Z3201NP

(sold separately / vendu séparément / se vende por separado)

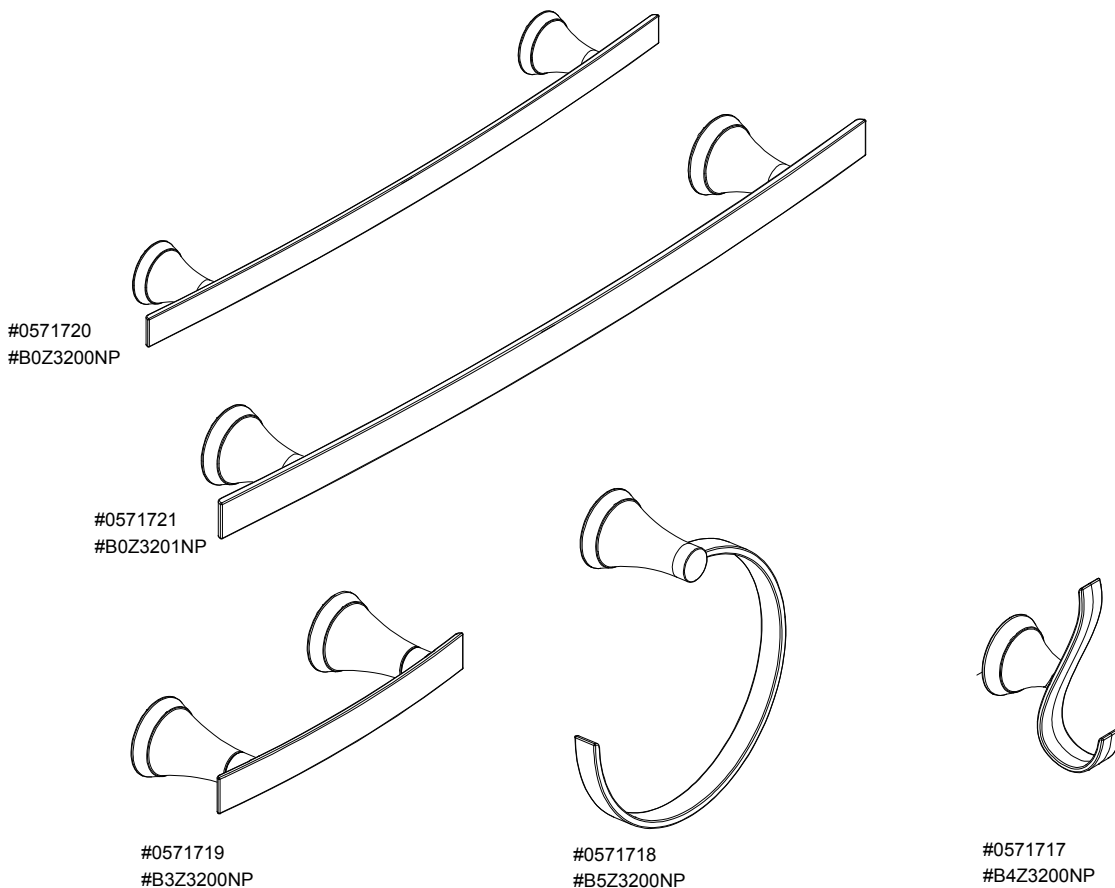

**Questions, problems, missing parts?** Before returning to your retailer, call our customer service department at 1-800-288-4002, 9 a.m. - 8 p.m., EST, Monday - Friday.

**Des questions, des problèmes, des pièces manquantes?** Avant de retourner l'article au détaillant, appelez notre service à la clientèle au 1 800 288-4002, entre 9 h et 20 h (HNE), du lundi au vendredi.

**¿Preguntas, problemas, piezas faltantes?** Antes de volver a la tienda, llame a nuestro Departamento de Servicio al Cliente al 1-800-288-4002, de lunes a viernes de 9 a.m. a 8 p.m., hora estándar del Este.

**ATTACH YOUR RECEIPT HERE /**  
**JOIGNEZ VOTRE REÇU ICI /**  
**ADJUNTE SU RECIBO AQUÍ**

**Serial Number / Numéro de série /**  
**Número de serie** \_\_\_\_\_

**Purchase Date / Date d'achat /**  
**Fecha de compra** \_\_\_\_\_

**PACKAGE CONTENTS / CONTENU DE L'EMBALLAGE / CONTENIDO DEL PAQUETE**

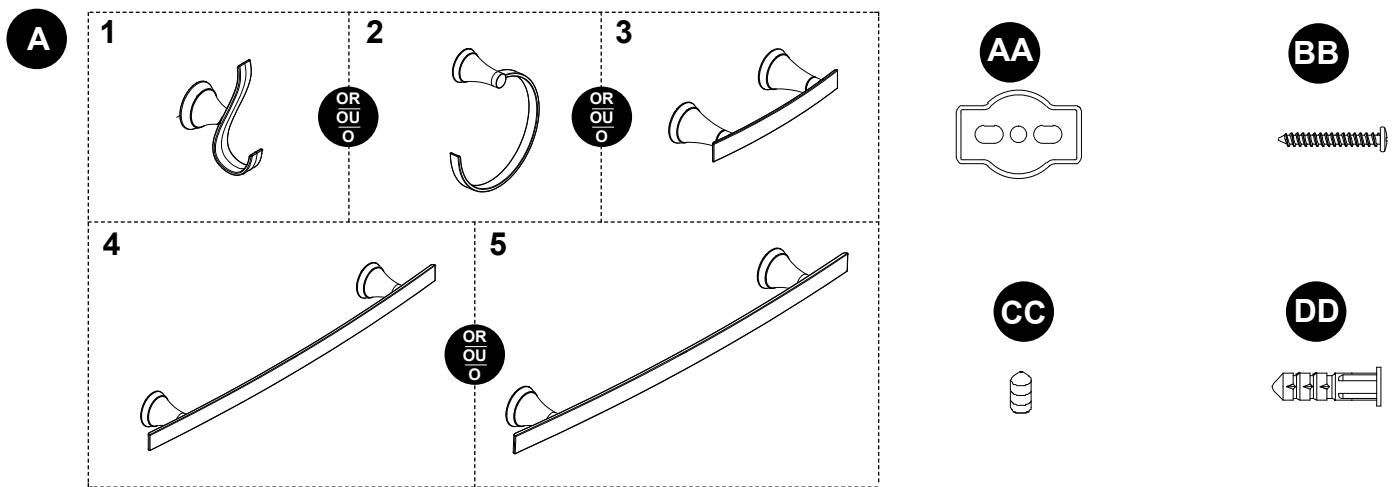

<b>PART / PIÈCE / PIEZA</b>	<b>DESCRIPTION / DESCRIPTION / DESCRIPCIÓN</b>	<b>QUANTITY / QUANTITÉ / CANTIDAD (0571717)</b>	<b>QUANTITY / QUANTITÉ / CANTIDAD (0571718)</b>	<b>QUANTITY / QUANTITÉ / CANTIDAD (0571719)</b>	<b>QUANTITY / QUANTITÉ / CANTIDAD (0571720)</b>	<b>QUANTITY / QUANTITÉ / CANTIDAD (0571721)</b>
A1	Robe Hook Crochet à vêtements Gancho para ropa	1	0	0	0	0
A2	Towel Ring Anneau porte-serviette Aro para toalla	0	1	0	0	0
A3	Paper Holder Porte-papier hygienique Portapapel	0	0	1	0	0
A4	18 in. Towel Bar Porte-serviettes de 45,72 cm Toallero de 45,72 cm	0	0	0	1	0
A5	24 in. Towel Bar Porte-serviettes de 60,96 cm Toallero de 60,96 cm	0	0	0	0	1
AA	Mounting Plate Plaque de montage Placa de montaje	1	1	2	2	2
BB	Mounting Screw Vis de montage Tornillo de montaje	2	2	4	4	4
CC	Set Screw Vis de réglage Tornillo de fijación	1	1	2	2	2
DD	Masonry Wall Anchor Cheville d'ancrage pour maçon- nerie Ancla de expansión de pared para mampostería	2	2	4	4	4

## PREPARATION / PRÉPARATION / PREPARACIÓN

- Before beginning assembly, remove all parts from carton. Compare parts with package contents list. If any part is missing or damaged, do not attempt to mount or use the product.
- Estimated Installation Time: Approximately 10 minutes.
- Tools Required for Installation: Screwdriver, Drill, 1/4 in. Drill Bit, 3/32 in. Drill Bit, Level, Pencil, Safety Goggles, Phillips Screwdriver, Measuring Tape.
- Avant de commencer l'assemblage du produit, sortez toutes les pièces de l'emballage. Comparez le contenu de l'emballage avec la liste des pièces. S'il y a des pièces manquantes ou endommagées, ne tentez pas d'installer ou d'utiliser le produit.
- Temps d'installation approximatif : 10 minutes.
- Outils nécessaires pour l'installation : tournevis, perceuse, foret de 1/4 po, foret de 3/32 po niveau, crayon, lunettes de sécurité, Tournevis cruciforme, Ruban à mesurer.
- Antes de comenzar a ensamblar el producto, retire todas las piezas de la caja. Compare las piezas con la lista del contenido del paquete. No intente montar ni usar el producto si falta alguna pieza o si éstas están dañadas.
- Tiempo de instalación estimado: Aproximadamente 10 minutos.
- Herramientas necesarias para la instalación: Destornillador, taladro, broca de 1/4", broca de 3/32", nivel, lápiz, gafas de seguridad, Destornillador Phillips, Cinta métrica.

## INSTALLATION INSTRUCTIONS / INSTRUCTIONS POUR L'INSTALLATION / INSTRUCCIONES DE INSTALACIÓN

1. Position post of bath accessory (A) on wall where desired, and lightly mark outline of the post.

Placez le support du crochet à vêtements (A) à l'endroit désiré sur le mur et faites une marque discrète autour de la base du support.

Coloque el poste del gancho para ropa (A) en la ubicación deseada en la pared y marque suavemente el contorno del poste.

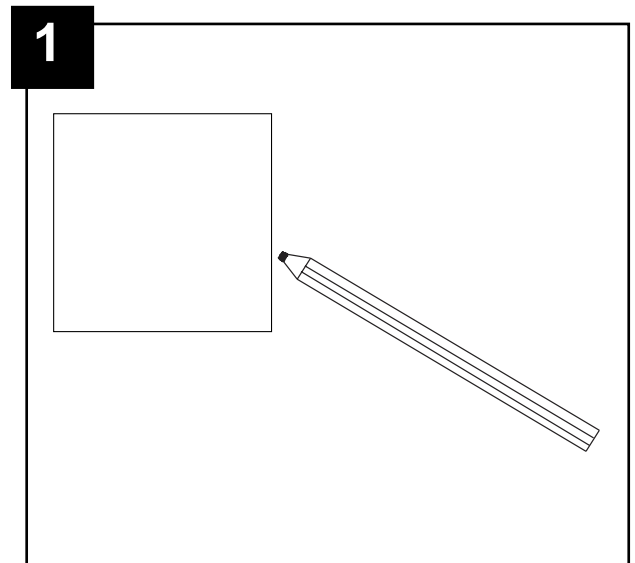

2. Center mounting plate (AA) in the template vertically and mark location of mounting screw holes on the wall.

Centrez la plaque de montage (AA) verticalement sur le gabarit et marquez le mur aux endroits qui correspondent à l'emplacement des trous de vis de montage.

Centre verticalmente la placa de montaje (AA) en la plantilla y marque la ubicación del tornillo de montaje en los orificios de la pared.

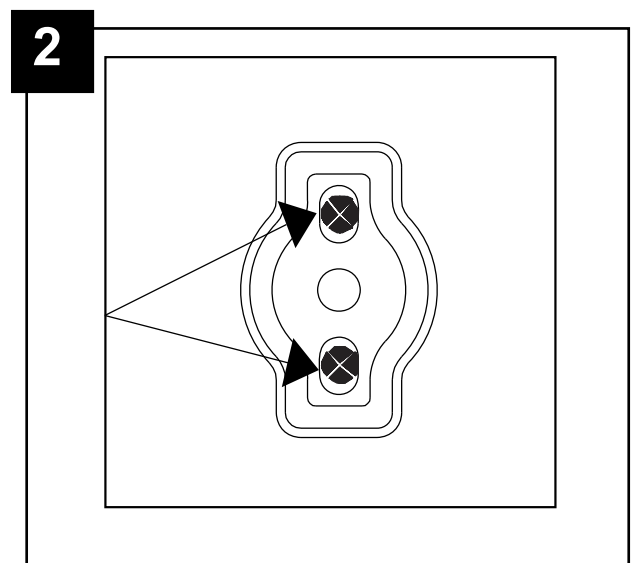

## INSTALLATION INSTRUCTIONS / INSTRUCTIONS POUR L'INSTALLATION / INSTRUCCIONES DE INSTALACIÓN

- 3.1. If mounting into drywall, position drywall anchors (not included) and drive into wall using a Phillips screwdriver (not included). Fasten mounting plate (AA) to wall with mounting screws (BB).

Si vous installez l'article sur une cloison sèche, insérez les ancre de cloison sèche (non inclus), puis vissez à l'aide d'un tournevis cruciforme (non inclus). Fixez la plaque de montage (AA) au mur à l'aide des vis de montage (BB).

Si lo instalará en un panel de yeso, coloque las anclaje de aneles de yeso (no se incluye) y atorníllelas a la pared con un destornillador Phillips (no se incluye). Fije la placa de montaje (AA) a la pared con los tornillos de montaje (BB).

3.1

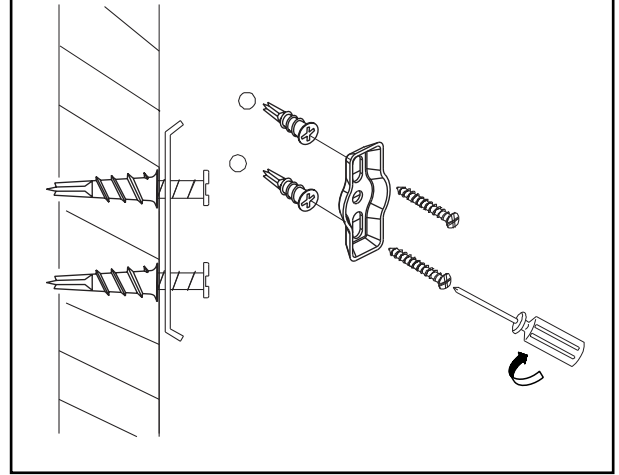

- 3.2. If mounting into stud, drill a 3/32 in. pilot hole at each pencil mark made, position mounting plate (AA) and fasten with screws (BB) to the stud directly.

Si vous installez l'article sur un montant, percer un trou de guidage de 3/32 po (2,38 mm) à chaque endroit marqué au crayon, placez la plaque de montage (AA) et fixez-la directement au montant à l'aide des vis (BB).

Si la instalará en vigas, taladre un orificio guía de 3/32" en cada una de las marcas hechas con lápiz., coloque la placa de montaje (AA) y fíjela con tornillos (BB) directamente a la viga.

3.2

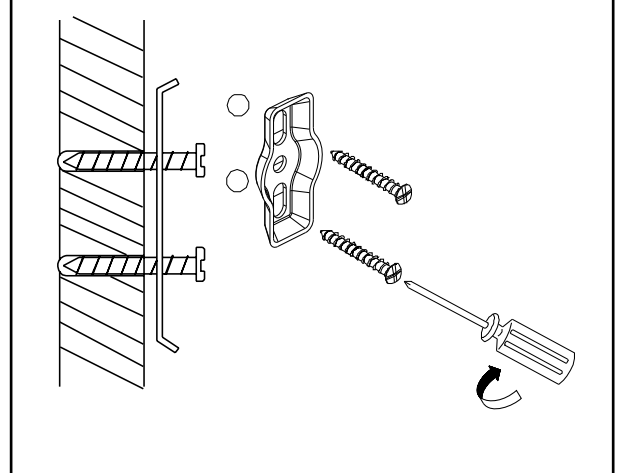

- 3.3. If mounting into ceramic tile, place masking tape (not included) on the mounting area before marking the location to prevent the drill bit from sliding across the tile. Drill 1/4 in. holes into the wall at the marked location and push in masonry anchors (DD) until flush with wall. Fasten mounting plate (AA) to wall with mounting screws (BB).

Si vous installez l'article sur des carreaux en céramique, placez du ruban-cache (non inclus) sur la surface de montage, puis marquez l'emplacement de façon à empêcher le foret de glisser sur les carreaux. Percez des trous dans le mur aux endroits indiqués et insérez les chevilles d'ancrage pour maçonnerie (DD) jusqu'à ce qu'elles soient de niveau avec le mur. Fixez la plaque de montage (AA) au mur à l'aide des vis de montage (BB).

Si la instalará en baldosas de cerámica, coloque cinta adhesiva (no se incluye) en el área de montaje antes de marcar la ubicación para evitar que la broca para taladro se deslice sobre la baldosa. Taladre orificios en la pared sobre la marca y presione las anclas de expansión para mampostería (DD) hasta que queden al ras con la pared. Fije la placa de montaje (AA) a la pared con los tornillos de montaje (BB).

3.3

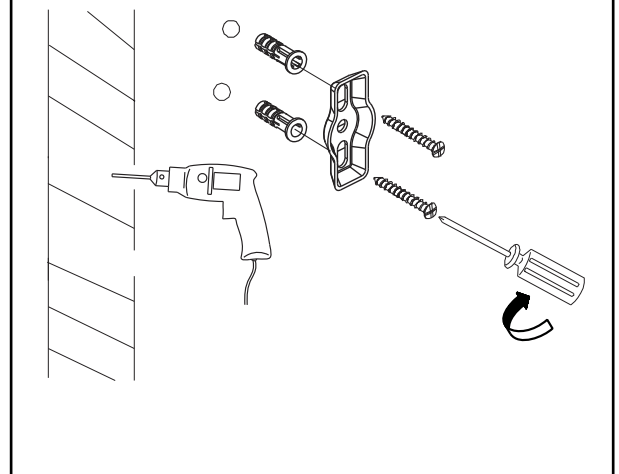

## INSTALLATION INSTRUCTIONS / INSTRUCTIONS POUR L'INSTALLATION / INSTRUCCIONES DE INSTALACIÓN

4. Place post of bath accessory (A) over mounting plate (AA) and tighten set screw (CC) with screwdriver (not included).  
**For Towel Bar:** When mounting towel bars, the bar requires a lightly press in the middle toward the wall in order for the mounting post to reach and fully engage with the mounting plate (AA).

Placez le support du crochet à vêtements (A) sur la plaque de montage (AA) et serrez la vis de réglage (CC) à l'aide de la tournevis (non inclus).

**Pour le porte-serviettes :** Lors d'une installation des porte-serviettes, une pression légère au milieu de la barre de porte-serviette envers le mur est requise afin que les poteaux de montage s'engagent complètement avec la plaque de montage (AA).

Coloque el poste del gancho para ropa (A) sobre la placa de montaje (AA) y apriete los tornillos de fijación (CC) con una destornillador (no se incluye).

**Para el toallero:** Cuando la instalación de los toalleros, se requiere una presión ligera en el centro de la barra de toallero a la pared para los que los postes de montaje engranar completamente con la placa de montaje (AA)

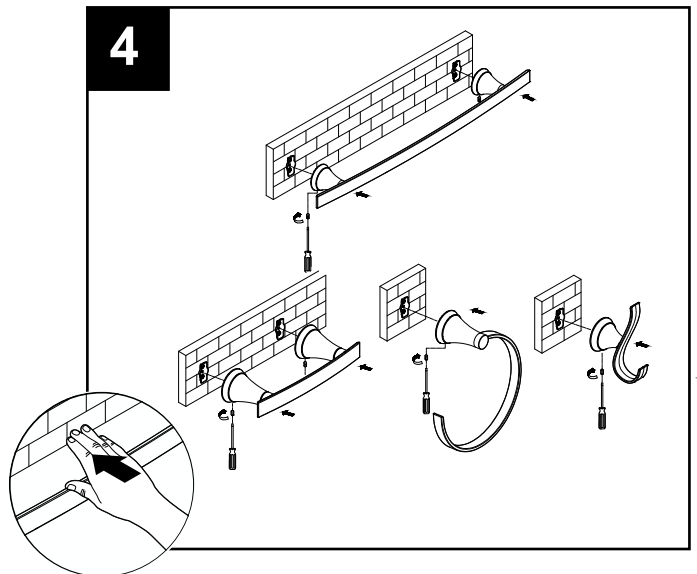

## **CARE AND MAINTENANCE / ENTRETIEN / CUIDADO Y MANTENIMIENTO**

---

- To maintain and protect the luster of all products, clean with a soft, damp cloth only.
- Do not use a detergent or cleanser that may harm the finish.
- Pour préserver le lustre du produit, nettoyez-le uniquement à l'aide d'un linge doux et humide.
- N'utilisez pas de détergent ni de nettoyant pouvant endommager le fini.
- Para mantener y proteger el lustre de todos los productos, limpie sólo con un paño suave humedecido.
- No use detergentes o limpiadores que puedan dañar el acabado.

## **LIMITED LIFETIME WARRANTY / GARANTIE À VIE LIMITÉE / GARANTÍA LIMITADA DE POR VIDA**

---

If this product fails due to a defect in materials or workmanship at any time during the life of the product, the manufacturer will replace it free of charge, postage-paid at their option. Contact customer service at 1-800-288-4002 for replacement information. This warranty does not cover products that have been abused, altered, damaged, misused, cut or worn. The manufacturer disclaims all other implied or expressed warranties including all warranties of merchantability and/or fitness for a particular purpose. As some states do not allow exclusions or limitations on an implied warranty, the above exclusions and limitations may not apply. This warranty gives you specific legal rights, and you may also have other rights which vary from state to state, province to province.

Si ce produit présente des défauts de matériaux ou de fabrication à tout moment pendant sa durée de vie, le fabricant le remplacera sans frais (port payé selon le cas). Communiquez avec le service à la clientèle au 1 800 288-4002 pour obtenir de plus amples renseignements sur le remplacement du produit. Cette garantie ne couvre pas les produits qui ont fait l'objet d'un usage abusif ou inapproprié, ou qui ont été modifiés, endommagés, coupés ou usés. Le fabricant exclut toute autre garantie implicite ou expresse, y compris toutes les garanties de qualité marchande ou de conformité à un usage particulier. Certains États ou certaines provinces ne permettent pas l'exclusion ou la limitation d'une garantie implicite, de sorte que les limitations et exclusions mentionnées ci-dessus peuvent ne pas s'appliquer à vous. Cette garantie vous confère des droits précis. Il est possible que vous disposiez également d'autres droits, qui varient d'un État ou varient selon l'État ou la province où vous résidez.

Si este artículo falla debido a un defecto en el material o la mano de obra en cualquier momento durante su vida útil, el fabricante lo reemplazará sin cargos y con el franqueo pagado a su discreción. Póngase en contacto con el Servicio al Cliente al 1-800-288-4002 para obtener más información sobre repuestos. Esta garantía no cubre productos que sufran de abuso, modificación, daños, uso inapropiado, corte o desgaste. El fabricante rechaza todas las demás garantías explícitas o implícitas, lo que incluye todas las garantías de comerciabilidad e idoneidad para un fin en particular. Debido a que algunos estados no permiten exclusiones o limitaciones en una garantía implícita, las exclusiones y limitaciones anteriores pueden no aplicarse en su caso. Esta garantía le otorga derechos legales específicos, pero podría tener también otros derechos que varían de estado/provincia a estado/provincia.