

EGO™

POWER⁺FAN™

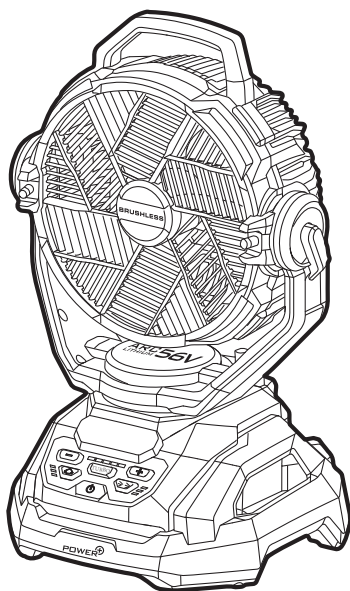

OPERATOR'S MANUAL

56-VOLT LITHIUM-ION CORDLESS COMPACT MISTING FAN

MODEL NUMBER FN1000/ FN1000-FC

Français p. 33

Español p. 71

⚠ WARNING: To reduce the risk of injury, the user must read and understand the Operator's Manual before using this product. Save these instructions for future reference.

READ ALL INSTRUCTIONS!



READ & UNDERSTAND
OPERATOR'S MANUAL

TABLE OF CONTENTS

Safety Symbols	3
Symbols	4-5
General Safety Instructions	6-8
Safety Instructions for Cordless Misting Fan	9
Additional Safety Instructions.	10
Introduction	11
Specifications	12
Packing List	12
Description	13-16
Assembly	17
Operation	18-25
Maintenance	26-29
Troubleshooting	30
EGO Limited Warranty	31-32

SAFETY SYMBOLS

The purpose of safety symbols is to attract your attention to possible dangers. The safety symbols and the explanations with them deserve your careful attention and understanding. The symbol warnings do not, by themselves, eliminate any danger. The instructions and warnings they give are no substitutes for proper accident prevention measures.

⚠ WARNING: Be sure to read and understand all safety instructions in this Operator’s Manual, including all safety alert symbols such as “**DANGER**”, “**WARNING**”, and “**CAUTION**” before using this machine. Failure to follow all instructions listed below may result in electric shock, fire, and/or serious personal injury.

The definitions below describe the level of severity for each signal word. Please read the manual and pay attention to these symbols.	
	This is the safety alert symbol. It is used to alert you to potential personal injury hazards. Obey all safety messages that follow this symbol to avoid possible injury or death.
	DANGER indicates a hazardous situation which, if not avoided, will result in death or serious injury.
	WARNING indicates a hazardous situation which, if not avoided, could result in death or serious injury.
	CAUTION, used with the safety alert symbol, indicates a hazardous situation which, if not avoided, will result in minor or moderate injury.

DAMAGE PREVENTION AND INFORMATION MESSAGES

These inform the user of important information and/or instructions that could lead to equipment or other property damage if they are not followed. Each message is preceded by the word “NOTICE”, as in the example below:

NOTICE: Equipment and/or property damage may result if these instructions are not followed.



⚠ WARNING: The operation of any machines can result in foreign objects being thrown into your eyes, which can result in severe eye damage. Before beginning machine operation, always wear safety goggles or safety glasses with side shields and a full face shield when needed. We recommend a Wide Vision Safety Mask for use over eyeglasses or standard safety glasses with side shields. Always use eye protection which is marked to comply with ANSI Z87.1.

SYMBOLS

This page depicts and describes safety symbols that may appear on this product. Read, understand, and follow all instructions on the machine before attempting to assemble and operate it.

	Safety Alert	Precautions that involve your safety
	Read & Understand Operator's Manual	To reduce the risk of injury, user must read and understand the operator's manual before using this product.
	Chemical Burns	To reduce the risk of injury or damage, DO NOT USE ACIDS, ALKALIS, BLEACHES, SOLVENTS, FLAMMABLE MATERIAL, OR INDUSTRIAL GRADE SOLUTIONS in this product.
	Rain Condition	Do not expose to rain.
	Bluetooth®	Bluetooth® Symbol
	Recycle Symbols	This product uses lithium-ion (Li-ion) batteries. Local, state, or federal laws may prohibit disposal of batteries in ordinary trash. Consult your local waste authority for information regarding available recycling and/or disposal options.
IP...	Ingress Protection Degree	Classifies the degree of protection provided by an enclosure, for electrical equipment.
	Direct Current (DC)	Type or a characteristic of current
V	Volt	Voltage

mm	Millimeter	Length or size
cm	Centimeter	Length or size
ft	Foot	Length or size
in.	Inch	Length or size
kg	Kilogram	Weight
lb	Pound	Weight
ml	Milliliter	Volume
fl.oz	Fluid Ounce	Volume
°C	Degrees Celsius	Temperature
°F	Degrees Fahrenheit	Temperature

GENERAL SAFETY INSTRUCTIONS

⚠ WARNING: When using electric appliances, basic safety precautions should always be followed to reduce the risk of fire, electric shock, or injury to persons, including the following:

Read all instructions before using this product!

- **Know your misting fan. Read the instruction manual carefully. Learn the fan's applications and limitations as well as the specific potential hazards related to this fan.** Following this rule will reduce the risk of electric shock, fire or serious injury.

WORK AREA SAFETY

- **Do not operate fan in explosive atmospheres, such as in the presence of flammable liquids, gases or dust.**
- **Keep children and bystanders away while operating an appliance.** Distractions can cause you to lose control.
- **Do not expose appliance to rain or wet conditions.** Water entering an appliance will increase the risk of electric shock.

PERSONAL SAFETY

- **Stay alert, watch what you are doing and use common sense when operating appliance. Do not use the appliance while tired, upset, or under the influence of drugs, alcohol, or medication.** A moment of inattention while operating appliance may result in serious personal injury.
- **Prevent unintentional starting. Ensure the switch is in the off-position before connecting to battery pack, picking up or carrying the appliance.** Carrying appliance with your finger on the switch or energizing appliance that have the switch on invites accidents.
- **Remove any adjusting key or wrench before turning the appliance on.** A wrench or a key left attached to a rotating part of the appliance may result in personal injury.
- **Do not overreach. Keep proper footing and balance at all times.** This enables better control of the appliance in unexpected situations.

- **Dress properly. Do not wear loose clothing or jewelry. Keep your hair and clothing away from moving parts.** Loose clothes, jewelry or long hair can be caught in moving parts.
- **Verify that all connections are secure before operating the appliance.**
- **Do not let familiarity gained from frequent use of appliances allow you to become complacent and ignore the appliance safety principles.** A careless action can cause severe injury within a fraction of a second.

USE AND CARE

- **Do not use the appliance if the switch does not turn it on and off.** Any appliance that cannot be controlled with the switch is dangerous and must be repaired.
- **Disconnect the battery pack from the appliance before making any adjustments, changing accessories, or storing appliance.** Such preventive safety measures reduce the risk of starting the appliance accidentally.
- **Store idle appliance out of the reach of children and do not allow persons unfamiliar with the appliance or these instructions to operate the appliance.** Appliances are dangerous in the hands of untrained users.
- **Maintain appliance and accessories. Check for misalignment or binding of moving parts, breakage of parts and any other condition that may affect the appliance's operation. If damaged, have the appliance repaired before use.** Many accidents are caused by poorly maintained appliance.
- **Use the appliance and accessories etc. in accordance with these instructions, taking into account the working conditions and the work to be performed.** Use of the appliance for operations different from those intended could result in a hazardous situation.
- **Keep handles and grasping surfaces dry, clean and free from oil and grease.** Slippery handles and grasping surfaces do not allow for safe handling and control of the tool in unexpected situations.

⚠ WARNING: To reduce the risk of fire or electric shock, do not use this fan with any solid-state speed control device.

BATTERY TOOL USE AND CARE

- **Recharge only with the charger specified by the manufacturer.** A charger that is suitable for one type of battery pack may create a risk of fire when used with another battery pack.

- **Use appliance only with specifically designated battery packs.** Use of any other battery packs may create a risk of injury and fire.
- **Use only with battery packs and chargers listed below.**

BATTERY PACK	CHARGER
BA1400, BA1400-FC, BA2800, BA2800-FC, BA4200, BA4200-FC, BA1400T, BA1400T-FC, BA2242T, BA2242T-FC, BA2800T, BA2800T-FC, BA3360T, BA3360T-FC, BA4200T, BA4200T-FC, BA4480T, BA4480T-FC, BA5600T, BA5600T-FC, BA6720T, BA6720T-FC	CH2100, CH2100-FC, CH3200, CH3200-FC, CH5500, CH5500-FC, CH2800D, CH2800D-FC, CH7000, CH7000-FC, CH7000T, CH7000T-FC

- **When battery pack is not in use, keep it away from other metal objects, like paper clips, coins, keys, nails, screws or other small metal objects, that can make a connection from one terminal to another.** Shorting the battery terminals together may cause burns or a fire.
- **Under abusive conditions, liquid may be ejected from the battery; avoid contact. If contact accidentally occurs, flush with water. If liquid contacts eyes, additionally seek medical help.** Liquid ejected from the battery may cause irritation or burns.
- **Do not use a battery pack or appliance that is damaged or modified.** Damaged or modified batteries may exhibit unpredictable behavior resulting in fire, explosion or risk of injury.
- **Do not expose a battery pack or appliance to fire or excessive temperature.** Exposure to fire or temperature above 265°F (130°C) may cause explosion.
- **Follow all charging Instructions and do not charge the battery pack or appliance outside the temperature range specified in the instructions.** Charging improperly or at temperatures outside the specified range may damage the battery and increase the risk of fire.

SERVICE

- **Have your appliance serviced by a qualified repair person using only identical replacement parts.** This will ensure that the safety of the appliance is maintained.
- **Never service damaged battery packs.** Service of battery packs should only be performed by the manufacturer or authorized service providers.

SAFETY INSTRUCTIONS FOR CORDLESS MISTING FAN

- **This appliance is not intended for use by persons (including children) with reduced physical, sensory or mental capabilities, or lack of experience and knowledge, unless they have been given supervision or instruction concerning use of the appliance by a person responsible for their safety.**
- **Children should be supervised to ensure that they do not play with the appliance.**
- **Do not allow the fan to be used as a toy.** Close attention is necessary when used by or near children.
- **Children can fall into buckets and drown.** Keep children away from buckets with even a small amount of liquid.
- **ONLY use clean, cold water.**
- **Do not use this misting fan to spray pesticides, liquid fertilizers, chemicals, or any liquids other than clean water. Spraying these substances could result in serious injury or illness to the operator or bystanders.**
- **Never direct mist or water toward any electrical wiring or devices.**
- **Use caution when using in windy conditions. Winds may carry mists into electrical wiring or devices.**
- **Do not dispose of the misting fan as unsorted municipal waste, use separate collection facilities.**
- **Do not incinerate this fan, even if it is severely damaged. The batteries can explode in a fire.**
- **Keep the appliance and its handle dry, clean and free from oil and grease. Always use a clean cloth when cleaning. Never use brake fluids, gasoline, petroleum-based products, or any strong solvents to clean your fan.** Following this rule will reduce the risk of loss of control and deterioration of the plastic enclosure.
- **Batteries can explode in the presence of a source of ignition, such as a pilot light. To reduce the risk of serious personal injury, never use any cordless product in the presence of open flame. An exploded battery can propel debris and chemicals.** If exposed, flush with water immediately.



ADDITIONAL SAFETY INSTRUCTIONS

⚠ WARNING: This product can expose you to chemicals including lead, which is known to the State of California to cause cancer. For more information go to www.P65Warnings.ca.gov.

FCC STATEMENT

1. This device complies with Part 15 of the FCC Rules. Operation is subject to the following two conditions:
 - 1) This device may not cause harmful interference.
 - 2) This device must accept any interference received, including interference that may cause undesired operation.
2. Changes or modifications not expressly approved by the party responsible for compliance could void the user's authority to operate the equipment.

NOTICE: This equipment has been tested and found to comply with the limits for a Class B digital device, pursuant to Part 15 of the FCC Rules. These limits are designed to provide reasonable protection against harmful interference in a residential installation. This equipment generates, uses, and can radiate radio frequency energy and, if not installed and used in accordance with the instructions, may cause harmful interference to radio communications. However, there is no guarantee that interference will not occur in a particular installation. If this equipment does cause harmful interference to radio or television reception, which can be determined by turning the equipment off and on, the user is encouraged to try to correct the interference by one or more of the following measures: Reorient or relocate the receiving antenna. Increase the separation between the equipment and receiver. Connect the equipment into an outlet on a circuit different from that to which the receiver is connected. Consult the dealer or an experienced radio/TV technician for help.

Save these instructions. Refer to them frequently and use them to instruct others who may use this fan. If you loan this fan to someone else, also loan these instructions to them to prevent misuse of the product and possible injury.

INTRODUCTION

Congratulations on your selection of the 56V Lithium-ion EGO MISTING FAN. It has been designed, engineered and manufactured to give you the best possible dependability and performance.

Should you experience any problem you cannot easily remedy, please contact EGO customer service center 1-855-EGO-5656.

This manual contains important information on the safe assembly, operation and maintenance of your product. Read it carefully before using the product. Keep this manual handy so you can refer to it at any time.

SERIAL NUMBER _____ DATE OF PURCHASE _____

YOU SHOULD RECORD BOTH SERIAL NUMBER AND DATE OF PURCHASE AND KEEP THEM IN A SAFE PLACE FOR FUTURE REFERENCE

SPECIFICATIONS

Rated Voltage	56 V 
Fan Blade Diameter	10 in (25.4 cm)
Fan Speed Settings	6 (including “Turbo”)
Max. Air Volume	1700 CFM
Max. Air Speed	20 MPH (32.2 km/h)
Oscillation Angle	60°, 120°, 180°
Misting Water Volume	High: 1.5 GPH (5.7 L/h)
	Medium: 1.3 GPH (4.9 L/h)
	Low: 0.66 GPH (2.5 L/h)
Recommended Operating Temperature	50°F–104°F (10°C–40°C)
Recommended Charging Temperature	41°F–104°F (5°C–40°C)
Recommended Storage Temperature	39°F–104°F (4°C–40°C)
Weight (without battery pack)	10.4 lb. (4.7 kg)
Ingress Protection Rating	IPX4* (Protection from splashing water)

* **NOTE:** IPX4 rating is based on the machine and battery being used together as a system.

PACKING LIST

PART NAME	QUANTITY
Misting Fan	1
Garden Hose Adaptor (Stored under Fan Base)	1
Operator’s Manual	1

DESCRIPTION

KNOW YOUR MISTING FAN (Fig. 1)

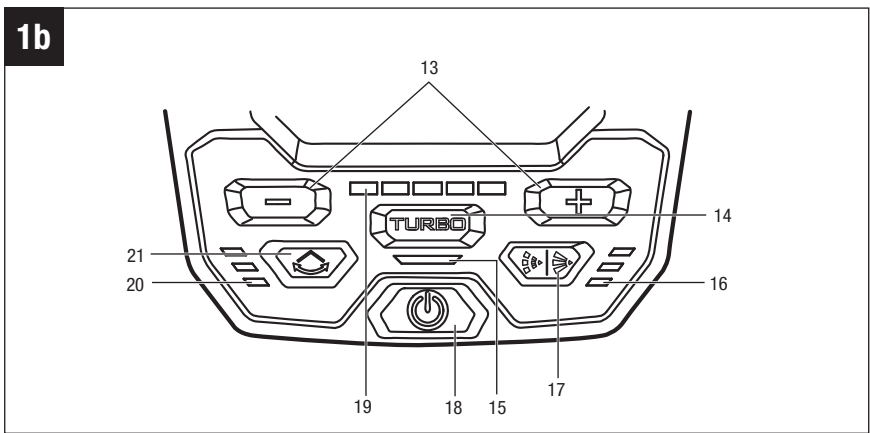
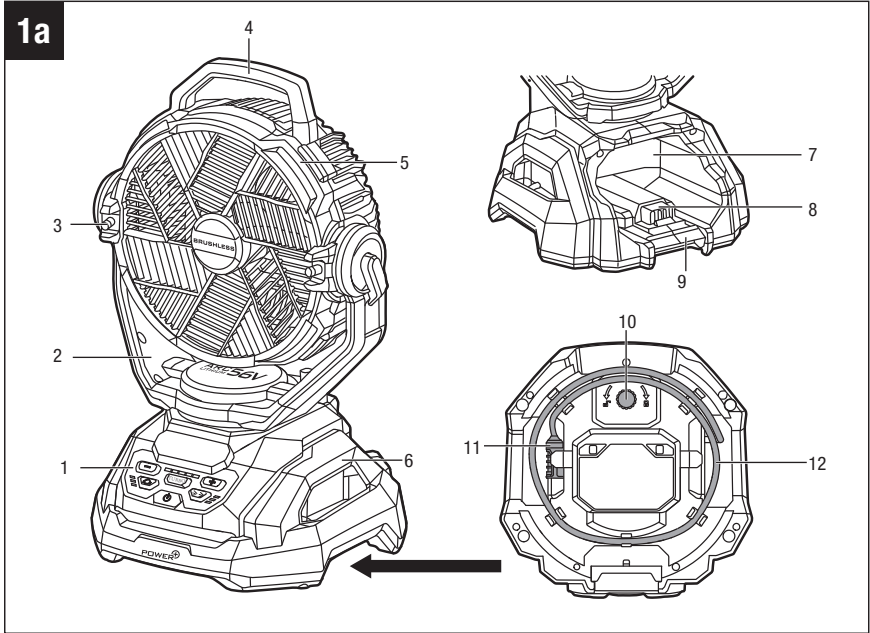

1. Control Panel (Fig. 1b)
2. Oscillation Frame
3. Misting Nozzle
4. Top Handle
5. Fan Enclosure
6. Side Handle
7. Battery Compartment
8. Electric Contacts
9. Battery-release Button
10. Garden Hose Adaptor
11. Filter
12. Intake Tube
13. Air Speed Adjustment Buttons
14. TURBO Button
15. TURBO Indicator
16. Misting Indicator
17. Misting Mode Button
18. Power Button
19. Air Speed Indicator
20. Oscillating Indicator
21. Oscillating Mode Button

⚠ WARNING: The safe use of this product requires an understanding of the information on the product and in this instruction manual, as well as knowledge of the project you are attempting. Before use of this product, familiarize yourself with all operating features and safety rules.

Top Handle & Side Handle

Use the top handle or side handles to lift the fan off the ground and transport over short distance.

Fan Enclosure

Protects users from contact with fan blades.

Misting Nozzles

Spray water mist.

Battery Compartment

Designed to protect the battery pack from water mist/drops.

Battery-release Button

Press to release the battery pack from the fan.

Intake Tube

Provides water flow path for misting.

Filter

Filters water before it flows into the intake tube for misting.

Garden Hose Adaptor

For connecting the fan to a water faucet.

Power Button

Turns the fan ON/OFF and connects the fan to a phone via Bluetooth®.

Air Speed Adjustment Buttons

Allow the operator to select a comfortable air speed.

Air Speed Indicator

The number of green lights displays to the current air speed level.

Turbo Button

When the button is pressed, the fan will switch into “TURBO” mode, i.e. the highest air speed.

Turbo Indicator

Displays green light when the fan runs at the highest air speed.

Misting Mode Button

Press the button once, twice, three times, or four times to make the fan run with intermittent misting, with continuous misting, heavy-flow continuous misting, or without misting, respectively.

Misting Indicator

Displays one green light, two green lights, three green lights, or no light to indicate the fan running with intermittent misting, with continuous misting, with heavy-flow continuous misting, or without misting, respectively.

Oscillating Mode Button

Press the button once, twice, three times, or four times to make the fan rotate 60°, 120°, 180°, or stop rotating, respectively.

Oscillating Indicator

Displays one green light, two green lights, three green lights, or no light to indicate the fan rotates 60°, 120°, 180° or stops rotating, respectively.

ASSEMBLY

⚠ WARNING: If any parts are damaged or missing, do not operate this product until the parts are replaced. Use of this product with damaged or missing parts could result in serious personal injury.

⚠ WARNING: Do not attempt to modify this product or create accessories not recommended for use with this product. Any such alteration or modification is misuse and could result in a hazardous condition leading to possible serious personal injury.

⚠ WARNING: To prevent accidental starting that could cause serious personal injury, always remove the battery pack from the product when you are assembling parts, making adjustments, cleaning, or when the product is not in use.

UNPACKING

- This product has been shipped completely assembled.
- Carefully remove the product and any accessories from the box. Make sure that all items listed in the “**Packing List**” are included.
- Inspect the product carefully to make sure that no breakage or damage occurred during shipping.
- Do not discard the packing material until you have carefully inspected and satisfactorily operated the product.
- If any parts are damaged or missing, please return the product to the place of purchase.

OPERATION

⚠ WARNING: Do not allow familiarity with this product to make you careless. Remember that a careless fraction of a second is sufficient to inflict serious injury.

⚠ WARNING: To prevent serious personal injury, remove the battery pack from the fan and keep hands clear of the control panel when carrying or transporting the fan, and before servicing, cleaning, changing attachments, or when the product is not in use.

⚠ WARNING: Do not use any attachments or accessories not recommended by the manufacturer of this product. The use of attachments or accessories not recommended can result in serious personal injury.

Before each use, inspect the entire product for damaged, missing, or loose parts such as screws, nuts, bolts, caps, etc. Tighten securely all fasteners and caps and do not operate this product until all missing or damaged parts are replaced.

APPLICATION

You may use this product for the purposes listed below:

- General ventilation in most household applications.
- Outdoor cooling while connected to a water source.

INSTALLING/REMOVING THE BATTERY PACK

CHARGE THE BATTERY PACK BEFORE FIRST USE

To Install Battery Pack (Fig. 2a)

1. Align the ribs of the battery pack with the mounting slots in the battery compartment.
2. Push the battery pack into the battery compartment until it snaps into position.

⚠ WARNING: Make sure that the latch on the misting fan snaps in place and the battery pack is secured to the misting fan before beginning the operation. Failure to securely seat the battery pack could cause the battery pack to fall out, resulting in serious personal injury.

To Remove Battery Pack (Fig. 2b)

⚠ WARNING: Always be aware of the location of your feet and children or pets around you when pressing the battery-release button. Serious injury could result if the battery pack falls. NEVER remove the battery pack at a high location.

1. Lift the battery release button and the battery pack will disengage from the latch.
2. Grasp the battery pack and remove it from the battery compartment.

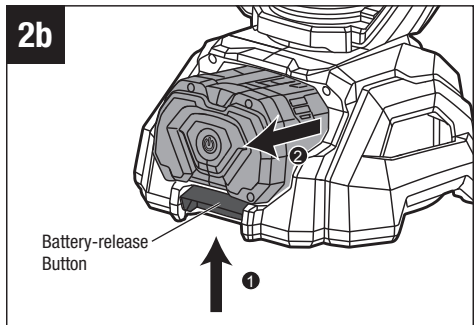
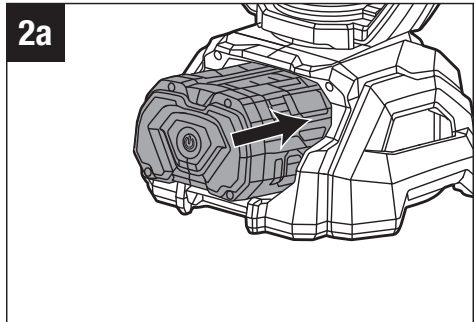

STARTING/STOPPING THE MISTING FAN

NOTE: The initial factory setting for the air speed is level 3. The fan will save the last used air speed setting and will revert to it upon restart.

NOTE: The misting and oscillation setting will not be saved, and by default will be off every time the fan is turned on.

Control Panel (Fig. 3)

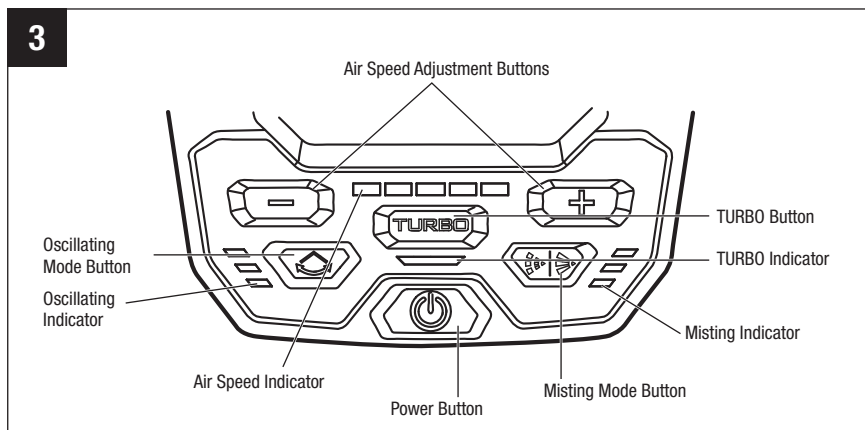

Power Button

- Press the power button briefly to turn the fan on.
- Press the power button briefly again to turn the fan off.

Air Speed Adjustment

Normal air speed

- Press the “+” air speed adjustment button to accelerate the air speed and press the “-” button to decrease the air speed. There are 5 speed levels.
- The air speed indicator displays green lights corresponding to the current speed levels.

TURBO mode

NOTE: When in “**TURBO**” mode, the fan will achieve maximum air speed at the expense of quickly draining battery power.

- Press the “**TURBO**” button, the **TURBO** indicator will light up green and the fan will shift into “**TURBO**” mode, i.e. the highest air speed.
- When in “**TURBO**” mode, press “**TURBO**” button again, the **TURBO** indicator will turn off and the fan will resume the previously active air speed.
- When in “**TURBO**” mode, press “-” button, the **TURBO** indicator will turn off and the fan will shift to the air speed level 5.

OSCILLATING FUNCTION (FIG. 4)

- Press the oscillating button once to start the oscillating function of the fan head, the oscillating indicator will light up the bottom green light, and the fan head will rotate 60° from side to side (from -30° to 30°).
- Press the oscillating button the second time, the oscillating indicator will light up two green lights, activating the 120° oscillating range (from -60° to 60°).
- Press the oscillating button the third time, the oscillating indicator will light up three green lights, activating the 180° oscillating range (from -90° to 90°).
- To turn the oscillating function off, press the oscillating button the fourth time.

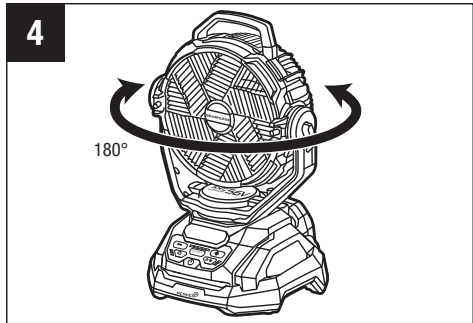

ADJUSTING THE FAN ANGLE (FIG. 5)

The fan head can be set to multiple angles from -30° to 90°. To adjust the direction of the mist/airflow, grasp the fan by the top handle and tilt the fan head forward or backward.

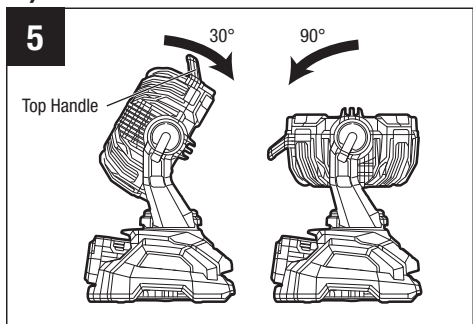

MISTING FUNCTION

Misting Mode Button

- Press the misting mode button once and the misting indicator will light up three green lights which indicates the heavy-flow continuous misting mode – misting a heavy flow of water without stopping.
- Press the misting mode button again and the misting indicator will light up two green lights which indicates the “continuous” misting mode – misting all the time without stopping.
- Press the misting mode button the third time and the misting indicator will light up the bottom green light which indicates the “intermittent” misting mode – misting is on for 10 seconds, then off for 10 seconds.

NOTE: It may take a few seconds before you actually see the mist coming out of the misting nozzles the first time. This delay is due to the time it takes for water to flow from the intake tube to the nozzles.

- When the misting is in “intermittent” misting mode, press the misting mode button again and the misting indicator lights will turn off and the misting will stop.

NOTE: When the misting operation is finished, disconnect the intake tube of the fan from the water source and run the fan in continuous misting mode until all the water clears from the tube. This helps prevent the residual water in the tube from causing unexpected misting when the fan is started again.

Using the Fan with A Water Bucket (Not Included) (Fig. 6)

⚠ WARNING: Children can fall into buckets and drown. Keep children away from buckets containing even a small amount of liquid.

NOTICE: Clean the bucket with soap and water before each use.

NOTICE: When using the fan, place it on a stable table surface to prevent tipping and damaging the fan.

1. Place the bucket on a flat, level surface.
2. Add **ONLY** clean, cold water into the bucket. Do not overfill.

3. Immerse the filter end of the intake tube down into the water bucket.

NOTICE: Do not bend the intake tube, and always make sure the water flows smoothly through the tube.

4. Install the battery pack.
5. Press the power button to turn the fan on.
6. Press the misting mode button to start misting.

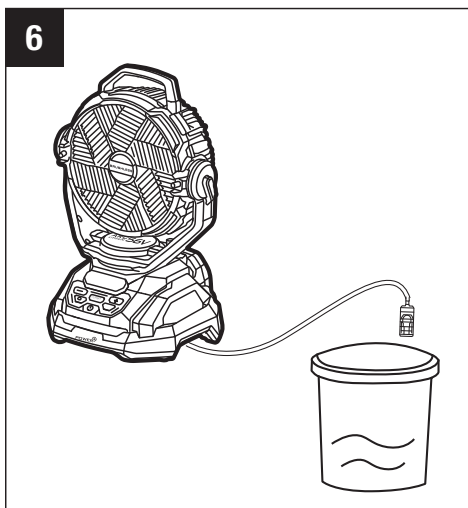

Connecting the Fan to a Water Faucet (Fig. 7 & Fig. 8)

1. Unscrew the upper part of the filter in counterclockwise direction and disconnect it from the lower part (Fig. 7).

NOTICE: Make sure the lower part is not separated into two parts during the upper part disconnection and stays together as a whole for connection to the garden hose adapter.

2. Unscrew (counterclockwise) the garden hose adapter stored at the bottom of the fan (Fig. 8a). Screw it (clockwise) into the lower part of the filter.
3. Connect the garden hose adapter to a proper garden hose with thread joint (not provided). Screw the thread joint into the garden hose adapter (Fig. 8).

NOTICE: Do not attempt to connect the garden hose to the garden hose adapter while it is mounted on the bottom of the fan (Fig. 8a),

4. Connect the garden hose to the water line.
5. Install the battery pack.
6. Press the power button to turn the fan on.
7. Open the water tap fully, the fan will start misting.

NOTICE: The recommended maximum working pressure should not exceed 80 psi (552 kPa).

NOTE: Even if there is no power, the fan will start misting when the water tap is turned on.

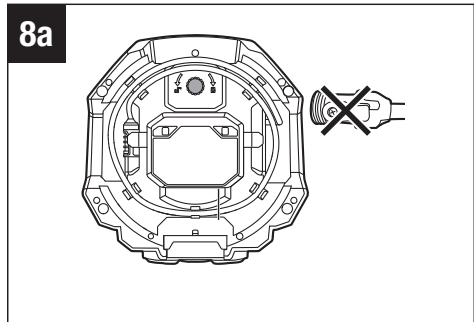
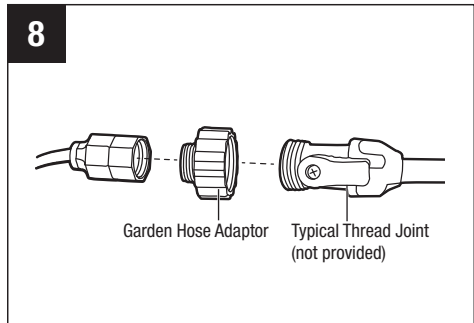
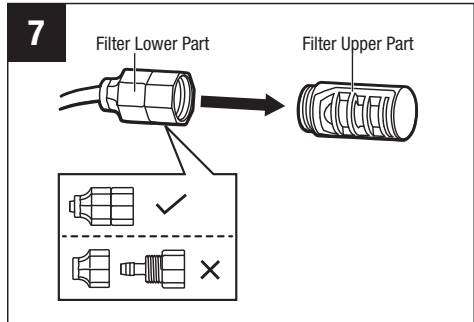

8. Press the misting mode button to select the misting mode for better working results.

NOTE: The small opening in the garden hose adapter makes it susceptible to hard water and mineral deposit build up. Clean the adapter frequently and use white vinegar or other de-scaling agent to remove the buildup.

USING THE FAN WITHOUT MISTING

If desired, this product may be used as a fan only, when not connected to a water source. When not in use, always coil the intake tube into its storage area (See section “**TRANSPORTATION AND STORAGE**” in this manual) to protect it from damage and contamination.

BLUETOOTH® WIRELESS TECHNOLOGY

Products with built-in Bluetooth® wireless technology can connect to mobile devices using EGO apps. Please visit www.egopowerplus.com for instructions and follow guidance in the **EGO Connect** app on how to connect and use the Bluetooth® function.

ELECTRONICS PROTECTION

When the oscillating function is activated but the fan does not oscillate, the oscillating indicator will display three flashing green lights continuously to remind the operator to check whether the fan head is stuck, and remove any foreign matter that stuck on the fan head before restarting the feature.

When the misting function is activated but no water mist is coming out:

- The water pump will keep running for a short while, and then stop automatically to protect internal electronics.
- The misting indicator will display three flashing green lights continuously as an alert for the operator to:
 - a. Check if the intake tube is properly immersed into water.
 - b. Check if the misting nozzle(s) is clogged, and clean according to the “**NOZZLE MAINTENANCE**” chapter.
 - c. Press the misting mode selection button to restart misting.

When the battery charge is low, the power button will flash green light to remind the operator to charge or change battery pack.

When the battery pack or fan is too hot, the power button will show red light to warn the operator to turn off the fan and allow the battery pack or misting fan to cool until the temperature drops to the recommended operating temperature range before restart the fan.

MAINTENANCE

⚠ WARNING: When servicing, use only identical replacement parts. Use of any other parts may create a hazard or cause product damage. To ensure safety and reliability, all repairs should be performed by a qualified service technician.

⚠ WARNING: To avoid serious personal injury, always remove the battery pack from the misting fan and keep hands clear of the control panel when carrying or transporting the fan, and before servicing, cleaning, changing add-on attachments, making any maintenance, or when the product is not in use. A battery-operated misting fan with the battery pack inserted is always on and can start accidentally.

GENERAL MAINTENANCE

All misting fan service, other than the items listed in these maintenance instructions, should be performed by competent misting fan service personnel.

CLEANING

Avoid using solvents when cleaning plastic parts. Most plastics are susceptible to damage from various types of commercial solvents and may be damaged by their use. Use clean cloth to remove dirt, dust, oil, grease, etc.

⚠ WARNING: Do not at any time let brake fluids, gasoline, petroleum-based products, penetrating oils, etc., come in contact with plastic parts. Chemicals can damage, weaken, or destroy plastic, which may result in serious personal injury.

⚠ WARNING: When cleaning the misting fan, DO NOT immerse it in water or other liquids.

NOZZLE MAINTENANCE (Fig. 9)

⚠ WARNING: Ensure that all misting nozzle maintenance is performed properly to prevent water leaks. The leaks can result in a slippery surface creating a slip and fall hazard or cause property damage.

Irregular mist patterns or leakage may be the result of a clogged or dirty nozzle.

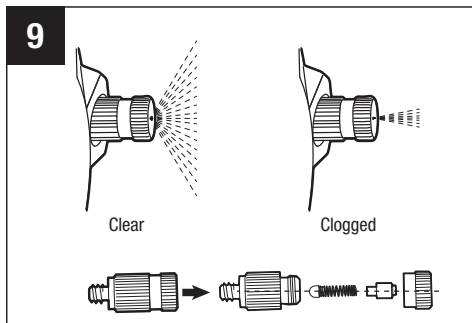

To clear the nozzles

1. Turn off the fan and remove the battery pack.
2. Remove the clogged brass misting nozzles from the front grill guard of the fan enclosure by rotating them in a counterclockwise direction.
3. Disassemble each affected nozzle into parts.
4. To remove any foreign particles clogging or restricting the nozzles, flush the nozzle parts with water. To remove scale (mineral) buildup, clean the nozzle parts with white vinegar or other de-scaling agent as necessary.
5. Reassemble the nozzles.

NOTICE: To prevent clogging, make sure that the nozzle is assembled exactly as shown as Fig. 9.

6. Reattach the clean nozzles to the front grill guard.

FILTER MAINTENANCE (Fig. 10)

Periodically examine the filter at the end of the intake tube to make sure that it is in good condition.

1. Turn off the fan and remove the battery pack.
2. Unscrew the upper part from the lower part of the filter.

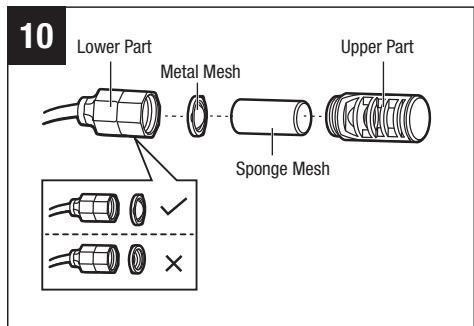

NOTICE: When unscrewing the upper part, make sure the lower part is not separated into two pieces. The lower part must remain assembled in order to remove the metal mesh.

3. Take out the sponge mesh from the upper part and metal mesh from the lower part.
4. Rinse the metal mesh and the sponge mesh or replace it if necessary.
5. Reassemble the filter.

NOTICE: Make sure the metal mesh is assembled with the raised rim facing outward for easy disassembly next time.

GARDEN HOSE ADAPTER MAINTENANCE

The small opening in the garden hose adapter makes it susceptible to hard water and mineral deposit buildup. Clean the adapter frequently and use white vinegar or other descaling agent to remove the buildup.

FAN ENCLOSURE MAINTENANCE (Fig. 11 & Fig. 12)

1. Turn off the fan and remove the battery pack.
2. Use a Phillips screwdriver (not included) to unscrew the eight screws from the back of the fan enclosure to remove the front grill guard.
3. Hold the fan blade assembly to prevent it from rotating and turn the fan blade lock cover clockwise to release the fan blade assembly from the shaft.
4. Remove the fan blade assembly.
5. Clean the fan blade and the enclosure interior as necessary.
6. Reassemble them in reverse order, and make sure:

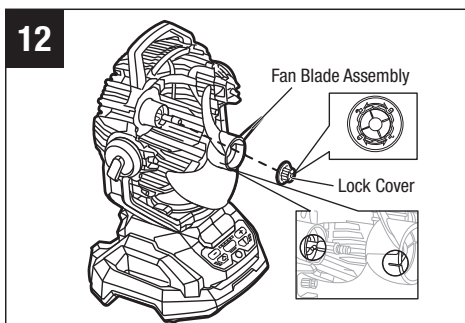
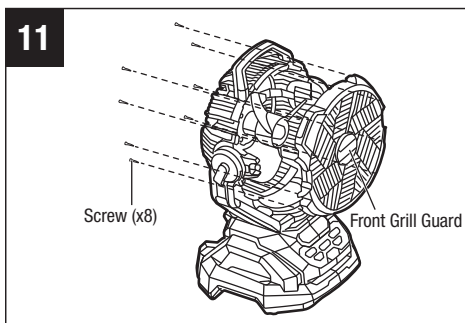

the mark on the fan blade assembly is aligned with crossbar on the shaft.

TRANSPORTATION AND STORING (Fig. 13)

- Remove the battery pack.
- Clean the fan thoroughly.
- Empty the intake tube and filter.

NOTICE: Winterizing the fan is essential to protect from freezing temperatures, which can cause damage to the pump, hoses, and other components.

Always disconnect the fan's intake tube from the water source and run the fan in continuous misting mode until there is no residual water in the tube before storing the fan during the winter.

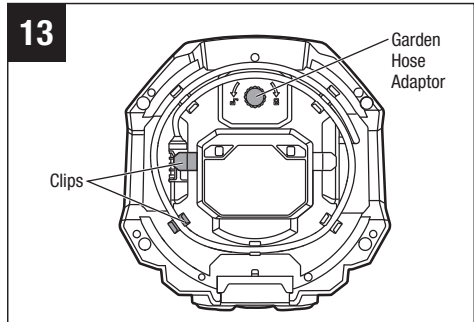

- Secure the intake tube and filter using clips located on the bottom of the fan base.
- Screw the garden hose adapter onto threaded storage hole located on the bottom of the fan base.
- Carry the fan with the top handle or side handles when transporting it.
- Store the fan indoors, in a well-ventilated place.
- Keep away from corrosive agents such as garden chemicals and de-icing salts.

TROUBLESHOOTING

PROBLEM	CAUSE	SOLUTION
<p>The misting fan does not start.</p>	<ul style="list-style-type: none"> ■ The battery pack is not fully inserted into the housing. ■ No electrical contact between the misting fan and battery pack. ■ The battery pack charge is depleted. ■ The battery pack or fan is too hot. 	<ul style="list-style-type: none"> ■ Check if the battery is fully inserted into the housing. ■ Remove battery pack, check contacts, and reinstall the battery pack. ■ Charge the battery pack. ■ Turn off the fan and allow the battery pack or fan to cool until the temperature drops to the recommended operating temperature range.
<p>There is no water misting and the misting indicator flashes three green lights.</p>	<ul style="list-style-type: none"> ■ The intake tube pumps no water, activating internal protection of the electric pump inside the fan. ■ The misting nozzle(s) got clogged during operation, activating the internal protection for the electric pump. 	<ul style="list-style-type: none"> ■ Check and ensure that there is enough water in the bucket and the intake tube is properly immersed into the water. ■ Clean the nozzle(s) according to the “NOZZLE MAINTENANCE” chapter and reassemble them as instructed.
<p>The fan stops oscillating and the oscillating indicator flashes three green lights.</p>	<ul style="list-style-type: none"> ■ The fan head is stuck during oscillating. 	<ul style="list-style-type: none"> ■ Remove any foreign matter that prevents the fan head from oscillating.



EGO LIMITED WARRANTY

WARRANTY POLICY TERMS AND DURATION

Chervon North America, Inc. (“Chervon North America”) provides the following Limited Warranty for EGO products to the original purchaser of EGO products.

The detailed warranty period for each EGO product can be found online at <http://egopowerplus.com/warranty-policy>.

Please contact EGO Customer Service Toll-Free at 1-855-EGO-5656 any time you have questions or warranty claims.

LIMITED SERVICE WARRANTY

EGO products are warranted against defects in material or workmanship from the date of original retail purchase for the applicable warranty period. For any properly and timely submitted warranty claim, if Chervon North America determines a product to be defective during the warranty period, the product will receive free repair or replacement as determined by Chervon North America.

HOW TO OBTAIN SERVICE

For warranty service, within the applicable warranty period, please contact EGO customer service toll-free at **1-855-EGO-5656**. When requesting warranty service, you must present the original dated sales receipt. An authorized service center will be selected to evaluate and repair the product if defective according to the stated warranty terms. When bringing your product to the authorized service center, there may be a small deposit that will be required when dropping off your tool. This deposit is refundable when the repair service is deemed to be covered under warranty. The purchaser is responsible for transportation of any outdoor power equipment or attachments at their expense.



ADDITIONAL LIMITATIONS & EXCLUSIONS

This limited warranty applies only to the original purchaser from an authorized EGO retailer and is not transferable. EGO products shall not be considered defective, and this warranty will not apply, where the claimed defect is attributable to any cause other than the above-defined defects. This warranty shall be void if the product has been used for rental purposes. This warranty shall not apply to damage caused by accident, abuse, misuse, alteration, modification, unauthorized repair, liquid contact, fire, earthquake or other external cause; operating the product outside EGO's instructions, specifications or guidelines; or failure to properly service or maintain the product. This warranty also does not apply to cosmetic damage, including but not limited to scratches or dents; defects caused by normal wear and tear or otherwise due to the normal aging of the product.

THIS EXPRESS WARRANTY IS GIVEN IN LIEU OF ALL OTHER WARRANTIES, EXPRESS OR IMPLIED, INCLUDING, BUT NOT LIMITED TO, ANY WARRANTIES OF MERCHANTABILITY OR FITNESS FOR PARTICULAR PURPOSE OR USE, WHICH ARE DISCLAIMED. Any implied warranties, including warranties of merchantability or fitness for a particular purpose, that cannot be disclaimed under state law are limited to the applicable warranty period defined at the beginning of this article. The sole and exclusive remedy in connection with the purchase, installation, use, and/or performance of the EGO products is repair or replacement of the product as determined by Chervon North America. Chervon North America's maximum liability shall not in any case exceed the purchase price paid for the product. CHERVON NORTH AMERICA SHALL NOT BE LIABLE TO THE USER OR TO ANYONE ELSE FOR CONSEQUENTIAL, INCIDENTAL, SPECIAL, EXEMPLARY, INDIRECT, OR PUNITIVE DAMAGES ARISING FROM USE OF THE PRODUCTS, INCLUDING BUT NOT LIMITED TO PERSONAL INJURY, DEATH, PROPERTY DAMAGE, LOST PROFITS, OR OTHER ECONOMIC INJURY. This warranty gives you specific legal rights, and you may also have other rights which vary from state to state. Some states do not allow limitations on how long an implied warranty lasts, the exclusion or limitation of incidental or consequential damages, or the limitations on time to bring certain actions, so such limitations contained herein do not apply to individual consumers in those states.

This warranty is subject to and shall be interpreted according to Michigan law without regard to principles of conflicts of laws. No legal action shall be brought against Chervon North America unless filed within one (1) year after the basis for such legal action becomes known, or with the exercise of reasonable diligence should have become known. Any action not timely filed shall be deemed waived.

For customer service contact us toll-free at: **1-855-EGO-5656** or **EGOPOWERPLUS.COM**.

EGO Customer Service
769 Seward Ave. NW, Suite 102
Grand Rapids, Michigan 49504.

EGO™

POWER⁺FAN™

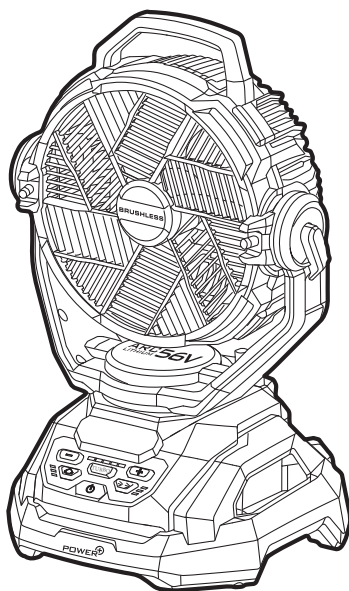

GUIDE D'UTILISATION

VENTILATEUR DE BRUMISATION COMPACT SANS FIL À PILES AU LITHIUM-ION DE 56 VOLTS

NUMÉRO DE MODÈLE FN1000/ FN1000-FC

⚠ AVERTISSEMENT : Afin de réduire les risques de blessure, l'utilisateur doit lire et comprendre le guide d'utilisation avant d'utiliser ce produit. Conservez le présent guide afin de pouvoir le consulter ultérieurement.

LISEZ TOUTES LES INSTRUCTIONS !



LISEZ LE MODE D'EMPLOI, ET
ASSUREZ-VOUS QUE VOUS LE COMPRENEZ.

TABLE DES MATIÈRES





Symboles relatifs à la sécurité	35-36
Symboles	37-38
Consignes générales de sécurité	39-42
Instructions relatives à la sécurité pour le ventilateur de Brumisation sans fil	42-43
Consignes de sécurité supplémentaires	43-44
Introduction	45
Spécifications	46
Liste des pièces	46
Description	47-50
Assemblage	51
Fonctionnement	52-60
Maintenance	61-65
Recherche de la cause des problèmes	66-67
Garantie limitée EGO	68-69

SYMBOLES RELATIFS À LA SÉCURITÉ

Les symboles relatifs à la sécurité ont pour but d'attirer votre attention sur les dangers possibles. Les symboles relatifs à la sécurité et les explications qui les accompagnent méritent votre attention et votre compréhension. Les symboles d'avertissement n'éliminent pas à eux seuls tous les dangers. Les instructions et les avertissements qu'ils présentent ne remplacent pas les mesures appropriées de prévention des accidents.

⚠ AVERTISSEMENT : Veuillez à lire toutes les consignes de sécurité contenues dans ce mode d'emploi, y compris tous les symboles d'alerte relatifs à la sécurité tels que « **DANGER** », « **AVERTISSEMENT** » et « **MISE EN GARDE** », et assurez-vous que vous les comprenez avant de commencer à utiliser cet équipement. La non-observation de toutes les instructions figurant ci-après pourrait causer un choc électrique, un incendie et/ou des blessures personnelles graves.

Les définitions ci-dessous décrivent le niveau de gravité pour chaque terme signalant un danger. Veuillez lire le mode d'emploi et lire la signification de ces symboles.

	<p>C'est le symbole d'alerte relatif à la sécurité. Il est utilisé pour vous avertir de l'existence possible d'un danger de lésion corporelle. Obéissez à tous les messages relatifs à la sécurité qui suivent ce symbole pour éviter tout risque de blessure ou même de mort.</p>
	<p>DANGER indique une situation dangereuse qui, si elle n'est pas évitée, causera la mort d'une personne ou une blessure grave.</p>
	<p>AVERTISSEMENT indique une situation dangereuse qui, si elle n'est pas évitée, causera la mort d'une personne ou une blessure grave.</p>
	<p>MISE EN GARDE, conjointement avec le symbole d'alerte en liaison avec la sécurité, indique une situation dangereuse qui, si elle n'est pas évitée, causera une blessure légère ou modérée.</p>

MESSAGES D'INFORMATION ET DE PRÉVENTION DES DOMMAGES

Ils informent l'utilisateur d'informations et/ou d'instructions importantes qui pourraient entraîner des dommages matériels ou aux équipements s'ils ne sont pas suivis. Chaque message est précédé par le terme « **AVIS** », comme dans l'exemple ci-dessous :

AVIS : Un dommage matériel et/ou aux équipements peut survenir si ces instructions ne sont pas suivies.



⚠ AVERTISSEMENT : Pendant leur fonctionnement, les machines peuvent projeter des corps étrangers dans les yeux de leur utilisateur et lui infliger de graves blessures aux yeux. Portez toujours des lunettes de protection ou des lunettes de sécurité à écrans latéraux et un masque couvrant tout le visage lors de l'utilisation de cette machine. Nous

recommandons de porter un masque de sécurité à vision latérale large au-dessus des lunettes ordinaires ou des lunettes de sécurité standard avec des écrans de protection sur les côtés. Utilisez toujours un équipement de protection des yeux indiquant qu'il est conforme à la norme ANSI Z87.1.

SYMBOLES

Cette page représente et décrit les symboles de sécurité qui peuvent figurer sur ce produit. Lisez toutes les instructions figurant sur la machine, assurez-vous que vous les comprenez avant de l'assembler et de commencer à l'utiliser, et suivez ces instructions.

	<p>Alerte relatives à la sécurité</p>	<p>Précautions en liaison avec votre sécurité</p>
	<p>Lisez le mode d'emploi, et assurez-vous que vous le comprenez.</p>	<p>Pour réduire le risque de blessure, l'utilisateur doit lire et comprendre le mode d'emploi avant de commencer à utiliser ce produit.</p>
	<p>Brûlures chimiques</p>	<p>Afin de réduire les risques de blessures ou de dommages matériels, N'UTILISEZ PAS D'ACIDES, D'ALCALIS, D'AGENTS DE BLANCHIMENT, DE SOLVANTS, DE MATIÈRES INFLAMMABLES OU DE SOLUTIONS DE NIVEAU INDUSTRIEL dans ce produit.</p>
	<p>Condition de pluie</p>	<p>N'exposez pas à la pluie.</p>
	<p>Bluetooth®</p>	<p>Symbole Bluetooth®</p>
	<p>Symboles de recyclage</p>	<p>Ce produit utilise des piles au lithium-ion (Li-ion). Les lois et règlements locaux, provinciaux et fédéraux interdisent peut-être de jeter des piles au lithium-ion dans les ordures ordinaires. Consultez votre service municipal responsable de la gestion des déchets pour déterminer quelles sont les options de recyclage et/ou d'élimination possibles.</p>

IP..	Indice de protection	Classifie le degré de protection fourni par une enceinte pour le matériel électrique.
	Courant continu (c.c.)	Type ou caractéristique du courant
V	Volts	Tension
mm	Millimètre	Longueur ou taille
cm	Centimètre	Longueur ou taille
ft	Pied	Longueur ou taille
in.	po	Longueur ou taille
kg	Kilogramme	Poids
lb	lb	Poids
ml	Millilitre	Volume
fl.oz	Once liquide	Volume
°C	Degrés Celsius	Température
°F	Degrés Fahrenheit	Température

AVERTISSEMENTS IMPORTANTS POUR LA SÉCURITÉ

⚠ AVERTISSEMENT : Des précautions élémentaires doivent toujours être prises lors de l'utilisation d'outils électriques, notamment les précautions suivantes :

LISEZ TOUTES LES INSTRUCTIONS AVANT DE COMMENCER À UTILISER CE PRODUIT !

- **Familiarisez-vous avec votre ventilateur de brumisation. Lisez attentivement le mode d'emploi. Apprenez les applications et les limitations du ventilateur et prenez conscience des dangers éventuels spécifiques associés à ce ventilateur.** L'observation de cette règle réduira le risque de choc électrique, d'incendie ou de blessures graves.

SÉCURITÉ DE LA ZONE DE TRAVAIL

- **N'utilisez pas le ventilateur dans une atmosphère explosive, par exemple en présence de liquides, de gaz ou de poussières inflammables.**
- **Gardez les enfants et autres personnes présentes à une distance suffisante lorsque vous utilisez un outil électrique.** Des distractions risqueraient de vous faire perdre le contrôle.
- **N'exposez pas d'outils électriques à la pluie ou à un environnement humide.** La pénétration d'eau dans un appareil électrique augmentera le risque de choc électrique.

SÉCURITÉ PERSONNELLE

- **Restez alerte, regardez ce que vous faites et faites preuve de bon sens lorsque vous utilisez un outil électrique. N'utilisez pas l'appareil électrique si vous êtes fatigué(e), irrité(e) ou sous l'influence de drogues, d'alcool ou de médicaments.** Un simple moment d'inattention pendant que vous utilisez un appareil électrique pourrait causer une blessure corporelle grave.
- **Empêchez une mise en marche accidentelle. Assurez-vous que l'interrupteur est dans la position d'arrêt avant de le connecter au bloc-piles, ou de soulever ou de transporter votre appareil électrique.** Le fait de transporter un appareil électrique avec le doigt sur l'interrupteur ou de le mettre sous tension avec l'interrupteur en position de marche invite les accidents.

- **Retirez toute clé de réglage pouvant être attachée à l'appareil électrique avant de le mettre sous tension.** Une clé laissée attachée à une pièce en rotation de l'outil électrique pourrait causer une blessure.
- **Ne vous penchez pas excessivement au-dessus du ventilateur. Veillez à toujours garder un bon équilibre et un appui stable.** Ceci permet de mieux contrôler l'appareil électrique dans des situations inattendues.
- **Portez des vêtements appropriés. Ne portez pas de bijoux ou de vêtements amples. Gardez vos cheveux et vos vêtements à une distance suffisante des pièces mobiles.** Les vêtements amples, bijoux ou cheveux longs pourraient être attrapés par des pièces mobiles.
- **Vérifiez que toutes les connexions sont bien fixées avant de faire fonctionner l'appareil.**
- **Ne laissez pas la familiarité résultant de l'utilisation fréquente des appareils électriques vous inciter à devenir complaisant(e) et à ignorer les principes de sécurité des outils.** Une action négligente pourrait causer des blessures graves en une fraction de seconde.

UTILISATION ET ENTRETIEN

- **N'utilisez pas l'appareil électrique si l'interrupteur de marche/arrêt ne permet pas de le mettre sous tension/hors tension.** Tout appareil qui ne peut pas être contrôlé par son interrupteur est dangereux et doit être réparé.
- **Débranchez le bloc-piles de l'appareil électrique avant d'y apporter de quelconques modifications, de changer des accessoires ou de le ranger.** De telles mesures de sécurité préventives réduisent le risque de démarrage accidentel de l'appareil.
- **Rangez les appareils électriques qui ne sont pas utilisés activement hors de portée des enfants, et ne laissez aucune personne n'ayant pas lu ces instructions et ne sachant pas comment utiliser de tels appareils se servir de ces derniers.** Les appareils électriques sont dangereux entre les mains d'utilisateurs non formés.
- **Entretenez l'appareil électrique et les accessoires. Vérifiez que les pièces mobiles ne sont pas mal alignées, qu'elles ne sont pas coincées, qu'elles ne sont pas cassées et qu'aucune autre condition ne peut affecter le fonctionnement de l'appareil. S'il est endommagé, faites réparer l'appareil avant de l'utiliser à nouveau.** De nombreux accidents sont causés par un appareil mal entretenu.

- **Utilisez l'appareil et les accessoires, etc. conformément à ces instructions, en tenant compte des conditions de travail et des travaux à effectuer.**
L'utilisation de l'appareil pour des opérations différentes de celles pour lesquelles il est conçu pourrait causer une situation dangereuse.
- **Maintenez les poignées et les surfaces de préhension sèches, propres et exemptes d'huile et de graisse.** Les poignées et les surfaces de préhension glissantes ne permettent pas une manipulation et un contrôle sûrs de l'outil dans des situations inattendues.

⚠ AVERTISSEMENT : Pour réduire le risque d'incendie ou de choc électrique, n'utilisez pas ce ventilateur avec un dispositif de contrôle de vitesse à semi-conducteurs.

UTILISATION ET ENTRETIEN DES OUTILS ALIMENTÉS PAR DES PILES

- **Rechargez uniquement avec le chargeur spécifié par le fabricant.** Un chargeur qui est approprié pour un type de bloc-piles pourrait créer un risque d'incendie quand il est utilisé avec un autre bloc-piles.
- **N'utilisez l'appareil qu'avec des blocs-piles spécifiquement désignés.** L'emploi de tout autre bloc-piles risquerait de causer des blessures et un incendie.
- **N'utilisez qu'avec les blocs-piles et les chargeurs répertoriés ci-dessous.**

BLOC-PILES	CHARGEUR
BA1400, BA1400-FC, BA2800, BA2800-FC, BA4200, BA4200-FC, BA1400T, BA1400T-FC, BA2242T, BA2242T-FC, BA2800T, BA2800T-FC, BA3360T, BA3360T-FC, BA4200T, BA4200T-FC, BA4480T, BA4480T-FC, BA5600T, BA5600T-FC, BA6720T, BA6720T-FC	CH2100, CH2100-FC, CH3200, CH3200-FC, CH5500, CH5500-FC, CH2800D, CH2800D-FC, CH7000, CH7000-FC, CH7000T, CH7000T-FC

- **Lorsque le bloc-piles n'est pas utilisé, tenez-le à l'écart d'autres objets métalliques, comme des trombones, des pièces de monnaie, des clés, des clous, des vis ou d'autres petits objets métalliques, qui peuvent établir une connexion d'une borne à l'autre.** La mise en court-circuit des bornes de la pile peut provoquer des brûlures ou un incendie.
- **Dans des conditions abusives, du liquide peut être éjecté de la pile ; évitez tout contact. En cas de contact accidentel, lavez avec de l'eau. En cas de contact de liquide avec les yeux, consultez un professionnel de santé.** Le liquide éjecté de la pile peut provoquer une irritation ou des brûlures.

- **N'utilisez pas un bloc-piles ou un appareil qui est endommagé ou a été modifié.** Les piles endommagées ou modifiées peuvent avoir un comportement imprévisible et provoquer un incendie, une explosion ou un risque de blessure.
- **N'exposez pas un bloc-piles ou un appareil au feu ou à une température excessive.** L'exposition à un feu ou à une température supérieure à 130° C / 265° F pourrait causer une explosion.
- **Respectez toutes les instructions de charge et ne chargez pas le bloc-piles ou l'appareil en dehors de la plage de température spécifiée dans les instructions.** Une charge inappropriée ou à des températures hors de la plage spécifiée peut endommager la pile et augmenter le risque d'incendie.

SERVICE APRÈS-VENTE

- **Faites réparer votre appareil par un réparateur qualifié en utilisant uniquement des pièces de rechange identiques.** Cela permettra de garantir que la sécurité de l'appareil est maintenue.
- **Ne faites jamais l'entretien d'un bloc-piles endommagé.** La réparation de blocs-piles ne doit être effectuée que par le fabricant ou un prestataire de services agréé.

INSTRUCTIONS RELATIVES À LA SÉCURITÉ POUR LE VENTILATEUR DE BRUMISATION SANS FIL

- **Cet appareil n'est pas conçu pour une utilisation par des personnes (y compris des enfants) ayant des capacités physiques, sensorielles ou mentales réduites, ou n'ayant pas une expérience et des connaissances suffisantes, sauf si elles ont reçu des instructions ou bénéficié d'une supervision appropriée par une personne responsable de leur sécurité en ce qui concerne l'utilisation de l'appareil en question.**
- **Les enfants doivent être supervisés pour assurer qu'ils ne jouent pas avec cet équipement.**
- **Ne laissez pas le ventilateur être utilisé comme un jouet.** Il est nécessaire de prendre des précautions appropriées quand elle est utilisée par des enfants ou à proximité d'enfants.
- **Les enfants peuvent tomber dans les seaux et se noyer.** Tenez les enfants éloignés des seaux contenant ne serait-ce qu'une petite quantité de liquide.
- **Utilisez UNIQUEMENT de l'eau propre et froide.**

- **N'utilisez pas ce ventilateur de brumisation pour pulvériser des pesticides, des engrais liquides, des produits chimiques ou tout autre liquide que de l'eau propre. Sinon, il existerait un risque de blessures graves pour l'utilisateur et/ou des personnes se trouvant à proximité.**
- **Ne dirigez jamais la brume produite ou de l'eau vers des câbles ou des appareils électriques.**
- **Soyez prudent(e) lorsque vous l'utilisez dans des conditions où il y a beaucoup de vent. Le vent peut transporter du brouillard vers les câbles ou les appareils électriques.**
- **Ne jetez pas le ventilateur de brumisation avec des déchets municipaux non triés, mais utilisez des installations de collecte séparées.**
- **N'incinerez pas ce ventilateur, même s'il est extrêmement endommagé. Les piles peuvent exploser en cas d'incendie.**
- **Gardez l'appareil et sa poignée propres, secs et exempts de toute trace d'huile ou de graisse. Utilisez toujours un chiffon propre pour le nettoyage. N'utilisez jamais de liquide de frein, d'essence, de produits à base de pétrole ou de solvants puissants pour nettoyer votre ventilateur.** Le respect de cette règle réduira le risque de perte de contrôle et de détérioration du plastique de l'enceinte.
- **Les piles peuvent exploser en présence d'une source d'inflammation comme une flamme pilote. Pour réduire le risque de blessures personnelles graves, n'utilisez jamais de produit sans fil en présence d'une flamme vive. En explosant, une pile peut projeter des débris et des agents chimiques.** En cas d'exposition, aspergez immédiatement avec de l'eau.

CONSIGNES DE SÉCURITÉ SUPPLÉMENTAIRES

⚠ AVERTISSEMENT : Ce produit peut vous exposer à des produits chimiques, dont le plomb, qui est reconnu par l'État de Californie comme étant cancérigène. Pour obtenir plus d'informations, rendez-vous sur le site www.P65Warnings.ca.gov.

DÉCLARATION DE CONFORMITÉ À LA FCC

1. Ce dispositif est conforme à la Partie 15 des Règlements de la FCC. Son utilisation est autorisée moyennant le respect des deux conditions suivantes :
 - 1) Ce dispositif ne doit pas causer d'interférences préjudiciables.
 - 2) Ce dispositif doit accepter toute interférence reçue, y compris une interférence qui risque de causer un fonctionnement indésirable de l'équipement.
2. Toute modification ou altération de ce dispositif n'ayant pas été approuvée expressément par la partie responsable de la conformité pourrait annuler le droit de l'utilisateur de se servir de cet équipement.

AVIS : Ce luminaire a été testé et jugé conforme aux limites pour un équipement numérique de Classe B en vertu de la Partie 15 des Règlements de la FCC. Ces limites sont conçues pour assurer une protection raisonnable contre les interférences nuisibles dans une installation résidentielle. Cet équipement émet, utilise et peut rayonner de l'énergie de fréquence radio et, s'il n'est pas installé et utilisé conformément aux instructions, il pourrait causer des interférences nuisibles aux communications radio. Cependant, il n'existe aucune garantie qu'aucune interférence ne se produira dans une installation particulière. Si cet équipement cause des interférences nuisibles pour la réception de programmes à la radio ou à la télévision, ce qui peut être déterminé en allumant et en éteignant à plusieurs reprises l'équipement en question, l'utilisateur est encouragé à corriger l'interférence en prenant une ou plusieurs des mesures suivantes : Réorienter ou déplacer l'antenne de réception. Augmentez la distance entre l'équipement et le récepteur. Connecter l'équipement à une prise de courant raccordée à un circuit différent de celui auquel le récepteur est connecté. Consulter le détaillant ou un technicien radio ou télévision expérimenté pour lui demander conseil.

Conservez ces instructions. Consultez-les fréquemment et utilisez-les pour apprendre à d'autres personnes comment utiliser ce ventilateur le cas échéant. Si vous prêtez ce ventilateur à quelqu'un d'autre, donnez également ces instructions à la personne à laquelle vous le prêtez pour éviter toute utilisation abusive du produit et tout risque de blessure.

INTRODUCTION

Félicitations pour votre choix du VENTILATEUR DE BRUMISATION AU LITHIUM-ION EGO DE 56 V. Elle a été conçue, développée et fabriquée pour vous donner le plus possible de fiabilité et de performance.

Si vous rencontrez un problème auquel vous ne pouvez pas remédier facilement, veuillez contacter le centre de service à la clientèle EGO au 1-855-EGO-5656.

Ce mode d'emploi contient des informations importantes sur l'assemblage, l'utilisation et l'entretien de votre produit en toute sécurité. Lisez-le attentivement avant de commencer à utiliser le produit. Conservez ce mode d'emploi à portée de main afin de pouvoir vous y référer à tout moment.

NUMÉRO DE SÉRIE _____ DATE D'ACHAT _____

VEUILLEZ ENREGISTRER LE NUMÉRO DE SÉRIE ET LA DATE D'ACHAT, ET LES CONSERVER DANS UN ENDROIT SÛR POUR TOUTE RÉFÉRENCE ULTÉRIEURE.

SPÉCIFICATIONS

Tension nominale	56 V 
Diamètre des pales du ventilateur	25,4 cm / 10 po
Paramètres de réglage de la vitesse du ventilateur	6 (dont « Turbo »)
Volume d'air max.	1 700 pi ³ /min
Vitesse max. de l'air	32,2 km/h / 20 MPH
Angle d'oscillation :	60°, 120°, 180°
Volume d'eau de brumisation	Forte intensité : 5,7 l/h / 1,5 GPH
	Intensité moyenne : 4,9 l/h / 1,3 GPH
	Faible intensité : 2,5 l/h / 0,66 GPH
Température de fonctionnement recommandée	10 °C–40 °C / 50 °F–104 °F
Température de charge recommandée	5 °C–40 °C / 41°F–104 °F
Température de stockage recommandée	4°C–40 °C / 39 °F–104 °F
Poids (sans le bloc-piles)	4,7 kg / 10,4 lb
Indice de protection	IPX4* (Protection contre les éclaboussures d'eau)

* **REMARQUE** : L'indice IPX4 est basé sur l'utilisation conjointe de la machine et du bloc-piles en tant que système.

LISTE DES PIÈCES

NOM DE LA PIÈCE	QUANTIT
Ventilateur de brumisation	1
Adaptateur pour tuyau d'arrosage (rangé sous la base du ventilateur)	1
Mode d'emploi	1

DESCRIPTION

FAMILIARISEZ-VOUS AVEC VOTRE VENTILATEUR DE BRUMISATION (Fig. 1)

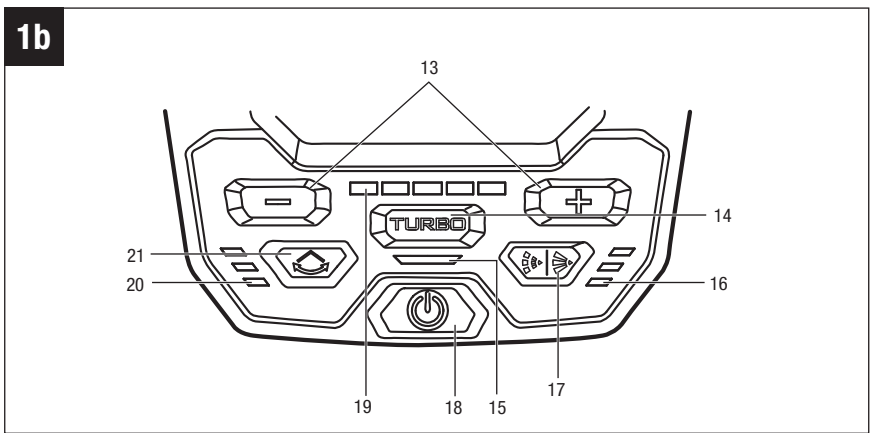
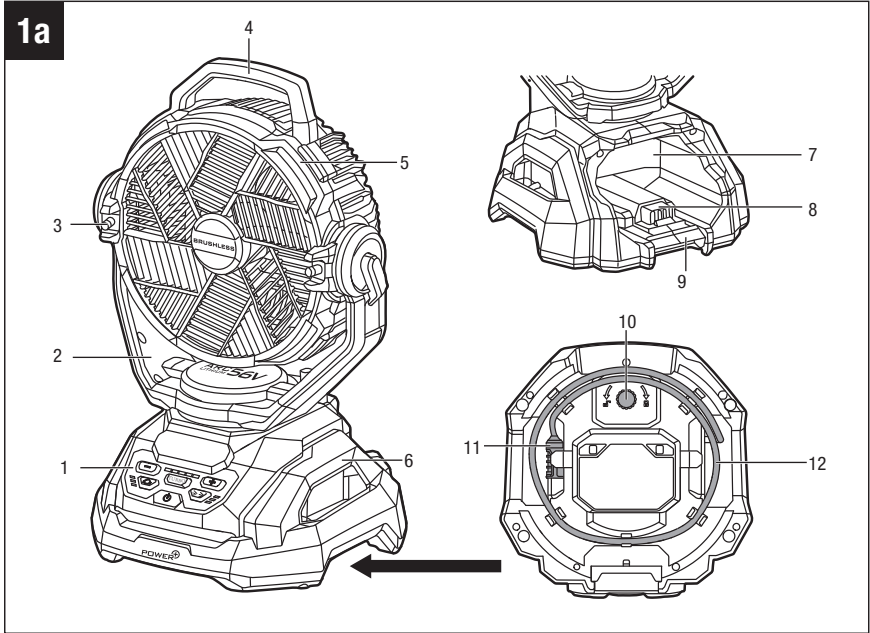

1. Panneau de commande (Fig. 1b)
2. Cadre d'oscillation
3. Buse de brumisation
4. Poignée du haut
5. Enceinte du ventilateur
6. Poignée latérale
7. Compartiment des piles
8. Contacts électriques
9. Bouton d'éjection du bloc-piles
10. Adaptateur pour tuyau d'arrosage
11. Filtre
12. Tube d'admission
13. Boutons de réglage de la vitesse de l'air
14. Bouton TURBO
15. Indicateur TURBO
16. Indicateur de brumisation
17. Bouton de mode de brumisation
18. Bouton de mise sous tension/hors tension
19. Indicateur de vitesse de l'air
20. Indicateur oscillant
21. Bouton de mode d'oscillation

⚠ AVERTISSEMENT : Pour que ce produit puisse être utilisé en toute sécurité, il est nécessaire de comprendre les informations figurant sur le produit et dans son mode d'emploi, et de bien maîtriser le projet que vous voulez réaliser. Avant d'utiliser ce produit, familiarisez-vous avec toutes ses fonctionnalités et les consignes de sécurité qui s'y appliquent.

Poignée supérieure et poignée latérale

Utilisez la poignée supérieure ou les poignées latérales pour soulever le ventilateur du sol et le transporter sur une courte distance.

Enceinte du ventilateur

Protège les utilisateurs de tout contact avec les pales du ventilateur.

Buses de brumisation

Pour vaporiser un brouillard d'eau.

Compartiment des piles

Conçu pour protéger le bloc-piles de la brume produite et des gouttes d'eau.

Bouton d'éjection du bloc-piles

Appuyez sur ce bouton pour détacher le bloc-piles du ventilateur.

Tube d'admission

Fournit une voie d'écoulement de l'eau pour la brumisation.

Filtre

Filtre l'eau avant qu'elle ne s'écoule dans le tube d'admission pour la brumisation.

Adaptateur pour tuyau d'arrosage

Pour raccorder le ventilateur à un robinet d'eau.

Bouton de mise sous tension/hors tension

Permet d'allumer/éteindre le ventilateur et de le connecter à un téléphone via Bluetooth®.

Boutons de réglage de la vitesse de l'air

Permet à l'opérateur de sélectionner une vitesse de l'air confortable.

Indicateur de vitesse de l'air

Le nombre de lumières vertes indique le niveau actuel de la vitesse de l'air.

Bouton Turbo

Lorsque vous appuyez sur le bouton, le ventilateur passe en mode « TURBO », c'est-à-dire à la vitesse d'air la plus élevée.

Indicateur Turbo

Affiche une lumière verte lorsque le ventilateur fonctionne à la vitesse d'air la plus élevée.

Bouton de mode de brumisation

Appuyez sur le bouton une fois, deux fois, trois fois ou quatre fois pour faire fonctionner le ventilateur avec une brumisation intermittente, avec une brumisation continue, avec une brumisation continue puissante ou sans brumisation, respectivement.

Indicateur de brumisation

Affiche une lumière verte, deux lumières vertes, trois lumières vertes ou aucune lumière pour indiquer que le ventilateur fonctionne avec une brumisation intermittente, avec une brumisation continue, avec une brumisation continue puissante ou sans brumisation, respectivement.

Bouton de mode d'oscillation

Appuyez sur le bouton une fois, deux fois, trois fois ou quatre fois pour faire tourner le ventilateur de 60°, 120°, 180° ou l'arrêter, respectivement.

Indicateur oscillant

Affiche une lumière verte, deux lumières vertes, trois lumières vertes ou aucune lumière pour indiquer que le ventilateur tourne de 60°, 120°, 180° ou cesse de tourner, respectivement.

ASSEMBLAGE

⚠ AVERTISSEMENT : Si certaines pièces sont endommagées ou manquantes, n'utilisez pas ce produit avant que ces pièces aient été remplacées. L'utilisation de ce produit avec des pièces endommagées ou manquantes pourrait causer des blessures graves.

⚠ AVERTISSEMENT : Ne tentez pas de modifier ce produit ou de créer des accessoires qu'il n'est pas recommandé d'utiliser avec ce produit. Une telle altération ou modification constituerait une utilisation abusive et pourrait créer une situation dangereuse avec risque de blessures graves.

⚠ AVERTISSEMENT : Pour empêcher tout démarrage accidentel qui pourrait causer une blessure grave, retirez toujours le bloc-piles de la machine lorsque vous effectuez le montage de pièces, des réglages ou le nettoyage de la machine – ou quand elle n'est pas utilisée.

DÉBALLAGE

- Ce produit a été complètement assemblé avant l'expédition.
- Retirez le produit et tous les accessoires de la boîte en prenant les précautions nécessaires. Assurez-vous que tous les articles indiqués sur la « **Liste des pièces** » sont inclus.
- Inspectez attentivement le produit pour vous assurer qu'aucun dommage ou bris de pièce(s) ne s'est produit pendant le transport.
- Ne jetez pas les matériaux d'emballage avant d'avoir inspecté attentivement le produit et de l'avoir mis en marche de façon satisfaisante.
- Si une pièce quelconque est endommagée ou manquante, veuillez rapporter le produit dans le magasin où vous l'avez acheté.

FONCTIONNEMENT

⚠ AVERTISSEMENT : Ne laissez pas l'habitude de l'utilisation de ce produit vous empêcher de prendre toutes les précautions requises. N'oubliez jamais qu'une fraction de seconde d'inattention suffit pour entraîner de graves blessures.

⚠ AVERTISSEMENT : Pour éviter toute blessure grave, retirez le bloc-piles du ventilateur et gardez les mains à l'écart du panneau de commande lorsque vous portez ou transportez le ventilateur, et avant toute opération d'entretien, de nettoyage, de changement d'attache-ments, ou lorsque le produit n'est pas utilisé.

⚠ AVERTISSEMENT : N'utilisez pas d'attache-ments ou d'accessoires qui ne sont pas recommandés par le fabricant de ce produit. L'utilisation d'attache-ments ou d'accessoires qui ne sont pas recommandés peut causer des blessures graves.

Avant chaque utilisation, inspectez périodiquement l'intégralité du produit pour vous assurer qu'il n'y a pas de pièces endommagées, manquantes ou desserrées comme des vis, des écrous, des boulons, des capuchons, etc. Serrez à fond tous les dispositifs de fixation et capuchons, et ne vous servez pas de ce produit avant que toutes les pièces manquantes ou endommagées aient été remplacées.

APPLICATION

Vous pouvez utiliser ce produit pour faire ce qui suit :

- Ventilation générale dans la plupart des applications domestiques.
- Refroidissement extérieur en cas de connexion à une source d'eau.

INSTALLATION/RETRAIT DU BLOC-PILES

CHARGEZ LE BLOC-PILES AVANT DE VOUS EN SERVIR POUR LA PREMIÈRE FOIS

Installation du bloc-piles (Fig. 2a)

1. Alignez les nervures du bloc-piles sur les fentes de montage dans le compartiment des piles.
2. Enfoncez le bloc-piles dans le compartiment des piles jusqu'à ce qu'il s'enclenche à sa place.

⚠ AVERTISSEMENT : Assurez-vous que le loquet de verrouillage sur le ventilateur de brumisation est bien en place et que le bloc-piles est bien assujéti au ventilateur de brumisation avant de commencer à l'utiliser. Si le bloc-piles n'est pas bien fixé en place, il risque de tomber et de provoquer des blessures graves.

Retrait du bloc-piles (Fig. 2b)

⚠ AVERTISSEMENT : Contrôlez toujours la position de vos pieds et les endroits où se trouvent les enfants et les animaux domestiques avant d'appuyer sur le bouton d'éjection du bloc-piles. La chute du bloc-piles pourrait causer des blessures graves. Ne retirez JAMAIS le bloc-piles lorsque vous trouvez à un endroit surélevé.

1. Soulevez le bouton d'éjection des piles et le bloc-piles se détachera du loquet de verrouillage.
2. Saisissez le bloc-piles et retirez-le du compartiment des piles.

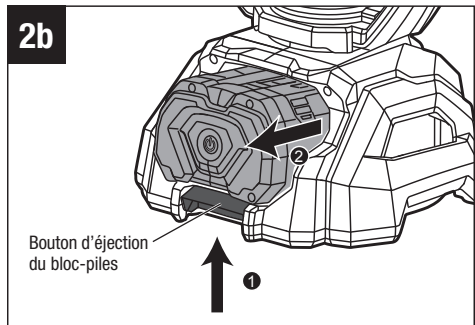
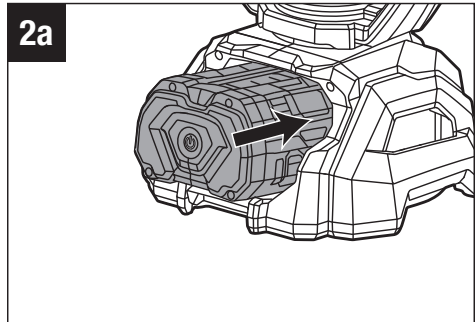

MISE EN MARCHÉ/ARRÊT DU VENTILATEUR DE BRUMISATION

REMARQUE : Le réglage initial en usine de la vitesse de l'air est le niveau 3. Le ventilateur enregistre le dernier réglage de vitesse de l'air utilisé et y revient au moment du redémarrage.

REMARQUE : Le réglage de la brumisation et de l'oscillation ne sera pas sauvegardé et, par défaut, il sera désactivé chaque fois que le ventilateur sera mis en marche.

Panneau de commande (Fig. 3)

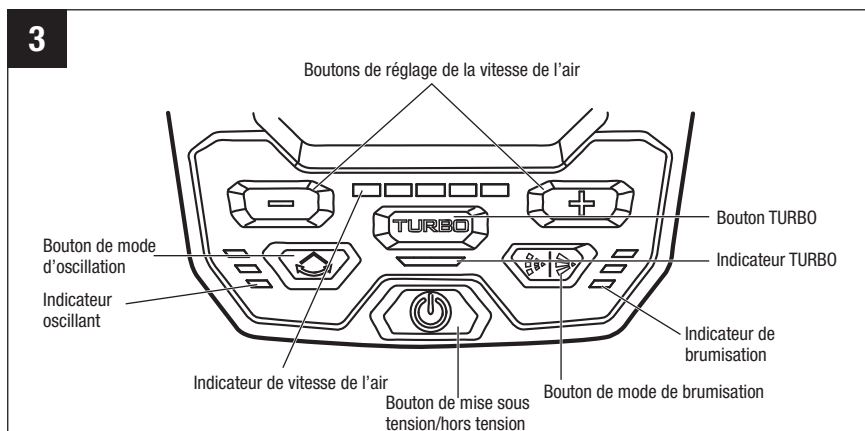

Bouton de mise sous tension/hors tension

- Appuyez brièvement sur le bouton de mise sous tension/hors tension pour mettre le ventilateur en marche.
- Appuyez à nouveau brièvement sur le bouton de mise sous tension/hors tension pour désactiver le ventilateur.

Réglage de la vitesse de l'air

Vitesse normale de l'air

- Appuyez sur le bouton de réglage de la vitesse d'air « + » pour accélérer la vitesse de l'air, et sur le bouton « - » pour la réduire. Il y a 5 niveaux de vitesse de l'air possibles.
- L'indicateur de vitesse de l'air affiche des voyants verts correspondant aux niveaux de vitesse actuels.

Mode TURBO

REMARQUE : En mode « **TURBO** », le ventilateur atteint la vitesse d'air maximale au prix d'une décharge rapide des piles.

- Appuyez sur le bouton « **TURBO** » ; l'indicateur **TURBO** s'allumera alors en vert et le ventilateur passera en mode « **TURBO** », c'est-à-dire à la vitesse de l'air la plus élevée.
- En mode « **TURBO** », appuyez à nouveau sur le bouton « **TURBO** » ; l'indicateur **TURBO** s'éteindra et le ventilateur reprendra la vitesse de l'air qui était précédemment active.
- En mode « **TURBO** », appuyez sur le bouton « - » ; l'indicateur **TURBO** s'éteindra et le ventilateur passera au niveau de vitesse de l'air 5.

FONCTION D'OSCILLATION (FIG. 4)

- Appuyez une fois sur le bouton d'oscillation pour démarrer la fonction d'oscillation de la tête du ventilateur ; l'indicateur d'oscillation s'allumera en vert en bas et la tête du ventilateur pivotera de 60° d'un côté à l'autre (de -30° à 30°).
- Appuyez une deuxième fois sur le bouton d'oscillation ; l'indicateur d'oscillation allumera deux voyants verts, activant ainsi la plage d'oscillation de 120° (de -60° à 60°).
- Appuyez une troisième fois sur le bouton d'oscillation ; l'indicateur d'oscillation allumera trois voyants verts, activant ainsi la plage d'oscillation de 180° (de -90° à 90°).
- Pour désactiver la fonction d'oscillation, appuyez une quatrième fois sur le bouton d'oscillation.

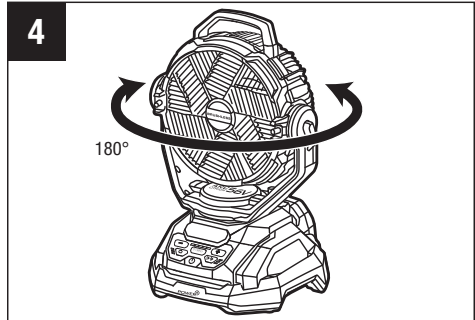

RÉGLAGE DE L'ANGLE DU VENTILATEUR (FIG. 5)

La tête du ventilateur peut être réglée sur plusieurs angles, de -30° à 90° . Pour régler le sens du jet d'air de brumisation, saisissez le ventilateur par la poignée du haut et inclinez la tête du ventilateur vers l'avant ou vers l'arrière.

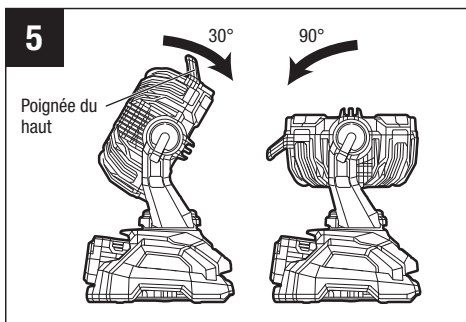

FONCTION DE BRUMISATION

Bouton de mode de brumisation

- Appuyez à nouveau sur le bouton de du mode de brumisation, et l'indicateur de brumisation s'allumera avec trois lumières vertes qui indiquent le mode de brumisation continue puissante – brumisation avec beaucoup d'eau, sans interruption.
- Appuyez à nouveau sur le bouton de du mode de brumisation, et l'indicateur de brumisation allumera deux lumières vertes qui indiquent le mode de brumisation « continue » – brumisation tout le temps, sans interruption.
- Appuyez une troisième fois sur le bouton du mode de brumisation, et l'indicateur de brumisation allumera la lumière verte en bas pour indiquer le mode de brumisation « intermittente » – la brumisation fonctionne pendant 10 secondes et s'arrête pendant 10 secondes.

REMARQUE : Il peut s'écouler quelques secondes avant que vous ne voyiez réellement la brume sortir des buses de brumisation la première fois. Ce délai est dû au temps nécessaire pour que l'eau s'écoule du tube d'admission vers les buses.

- Lorsque la brumisation est en mode de brumisation « intermittente », appuyez à nouveau sur le bouton de brumisation ; les voyants lumineux de brumisation s'éteindront et la brumisation s'arrêtera.

REMARQUE : Lorsque l'opération de brumisation est terminée, sortez le tube d'admission du ventilateur de la source d'eau et faites fonctionner le ventilateur en mode de brumisation continue jusqu'à ce que toute l'eau soit évacuée du tube. Cela permet d'éviter que l'eau résiduelle dans le tube ne provoque un brouillard inattendu lorsque le ventilateur est remis en marche.

Utilisation du ventilateur avec un seau d'eau (non inclus) (Fig. 6)

⚠ AVERTISSEMENT : Les enfants peuvent tomber dans les seaux et se noyer. Tenez les enfants éloignés des seaux contenant même une petite quantité de liquide.

AVIS : Nettoyez le seau à l'eau et au savon avant chaque utilisation.

AVIS : Lorsque vous utilisez le ventilateur, placez-le sur une table stable pour éviter de le faire basculer et de l'endommager.

1. Placez le seau sur une surface plate et de niveau.
2. Ajoutez SEULEMENT de l'eau propre et froide dans le seau. Ne le remplissez pas excessivement.
3. Plongez l'extrémité filtrante du tube d'admission dans le seau d'eau.

AVIS : Ne pliez pas le tube d'admission, et assurez-vous toujours que l'eau s'écoule doucement à travers le tube.

4. Installez le bloc-piles.
5. Appuyez brièvement sur le bouton de mise sous tension/hors tension pour activer le ventilateur.
6. Appuyez sur le bouton de mode de brumisation pour commencer le processus de brumisation.

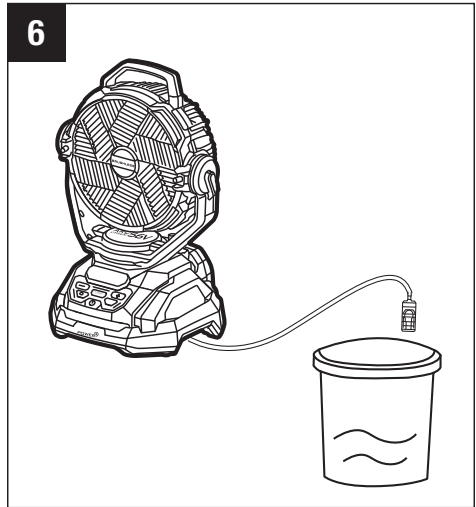

Raccordement du ventilateur à un robinet d'eau (Fig. 7 & Fig. 8)

1. Dévissez la partie supérieure du filtre dans le sens inverse des aiguilles d'une montre, et séparez-la de la partie inférieure (Fig. 7).

AVIS : Veillez à ce que la partie inférieure ne soit pas séparée en deux parties lors de la déconnexion de la partie supérieure et qu'elle reste complète pour le raccordement à l'adaptateur de tuyau d'arrosage.

2. Dévissez (dans le sens inverse des aiguilles d'une montre) l'adaptateur de tuyau d'arrosage qui se trouve au bas du ventilateur (Fig. 8a). Vissez-le (dans le sens des aiguilles d'une montre) dans la partie inférieure du filtre.

3. Raccordez l'adaptateur de tuyau d'arrosage à un tuyau d'arrosage approprié avec un raccord fileté (non fourni). Vissez le raccord fileté dans l'adaptateur du tuyau d'arrosage (Fig. 8).

AVIS : Ne tentez pas de connecter le tuyau d'arrosage à l'adaptateur pour tuyau d'arrosage alors qu'il est monté sur le bas du ventilateur (Fig. 8a).

4. Raccordez le tuyau d'arrosage à la conduite d'eau.
5. Installez le bloc-piles.

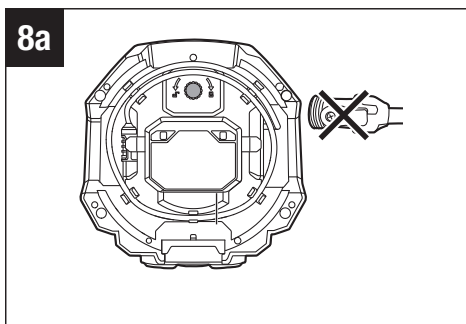
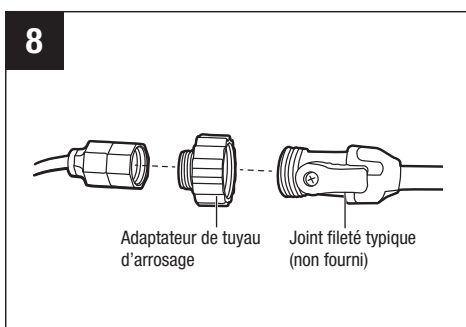
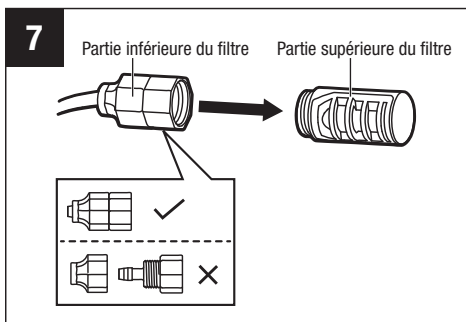

6. Appuyez sur le bouton de mise sous tension/hors tension pour activer le ventilateur.
7. Ouvrez complètement le robinet d'eau ; le ventilateur commencera alors à brumiser.

AVIS : La pression de service maximale recommandée ne doit pas dépasser 80 psi (552 kPa).

REMARQUE : Même s'il n'est pas sous tension, le ventilateur commence à brumiser lorsque le robinet d'eau est ouvert.

8. Appuyez sur le bouton de mode de brumisation pour sélectionner le mode de brumisation afin d'obtenir de meilleurs résultats.

REMARQUE : La petite ouverture de l'adaptateur de tuyau d'arrosage le rend vulnérable à l'eau dure et à la formation de dépôts minéraux. Nettoyez fréquemment l'adaptateur et utilisez du vinaigre blanc ou un autre agent détartrant pour en détacher les dépôts accumulés.

UTILISATION DU VENTILATEUR SANS BRUMISATION

Si vous le souhaitez, ce produit peut être utilisé comme un ventilateur uniquement, lorsqu'il n'est pas connecté à une source d'alimentation en eau. Lorsqu'il n'est pas utilisé, enroulez toujours le tube d'admission dans sa zone de stockage (voir la section intitulée « **TRANSPORT ET STOCKAGE** » dans ce mode d'emploi) pour le protéger des dommages et de la contamination.

TECHNOLOGIE SANS FIL BLUETOOTH®

Les produits intégrant la technologie sans fil Bluetooth® peuvent se connecter à des appareils mobiles utilisant des applis EGO. Veuillez consulter le site www.egopowerplus.com pour obtenir des instructions. Suivez les conseils figurant dans l'application **EGO Connect App** sur la façon de connecter et d'utiliser la fonction Bluetooth®.

PROTECTION DE L'ÉLECTRONIQUE

Lorsque la fonction d'oscillation est activée mais que le ventilateur n'oscille pas, l'indicateur d'oscillation affiche trois lumières vertes clignotantes en continu pour rappeler à l'opérateur de vérifier si la tête du ventilateur est bloquée et d'enlever tout corps étranger pouvant être attaché sur la tête du ventilateur avant de redémarrer la fonction.

Lorsque la fonction de brumisation est activée mais qu'aucune brume ne sort :

- La pompe à eau continue de fonctionner pendant quelques instants, puis elle s'arrête automatiquement pour protéger l'électronique interne.
- L'indicateur de brumisation affiche trois lumières vertes clignotantes en continu pour alerter l'opérateur et lui indiquer de faire ce qui suit :
 - a. Vérifier si le tube d'admission est correctement immergé dans l'eau.
 - b. Vérifier si la (les) buse(s) de brumisation est (sont) obstruée(s), et la (les) nettoyer en suivant les instructions du chapitre intitulé « **ENTRETIEN DES BUSES** ».
 - c. Appuyer sur le bouton de sélection du mode de brumisation pour relancer la brumisation.

Lorsque la charge des piles est faible, le bouton d'alimentation électrique clignote en vert pour rappeler à l'opérateur de charger ou de remplacer le bloc-piles.

Lorsque le bloc-piles ou le ventilateur est trop chaud, le bouton d'alimentation électrique s'allume en rouge pour avertir l'opérateur d'éteindre le ventilateur et de laisser le bloc-piles ou le ventilateur de brumisation refroidir jusqu'à ce que la température redescende dans la plage de température de fonctionnement recommandée avant de faire redémarrer le ventilateur.

MAINTENANCE

⚠ AVERTISSEMENT : Lors de toute réparation, n'utilisez que des pièces de rechange identiques. L'utilisation de toutes autres pièces de rechange pourrait créer un danger ou endommager le produit. Pour assurer la sécurité et la fiabilité, toutes les réparations doivent être effectuées par un technicien de service qualifié.

⚠ AVERTISSEMENT : Pour éviter toute blessure grave, retirez toujours le bloc-piles du ventilateur de brumisation et gardez les mains à l'écart du panneau de commande lorsque vous portez ou transportez le ventilateur, et avant toute opération d'entretien, de nettoyage, de remplacement d'attachements ou de maintenance, ou lorsque le produit n'est pas utilisé. Un ventilateur de brumisation alimenté par des piles dont le bloc-piles est inséré est toujours sous tension et pourrait se déclencher accidentellement.

MAINTENANCE GÉNÉRALE

Toutes les opérations d'entretien du ventilateur de brumisation, à l'exception de celles qui sont mentionnées dans ces instructions de maintenance, doivent être effectuées par des techniciens qualifiés pour la réparation d'un ventilateur de brumisation.

NETTOYAGE

Évitez d'utiliser des solvants lorsque vous nettoyez des pièces en plastique. La plupart des plastiques sont susceptibles d'être endommagés par divers types de solvants commerciaux, et ils pourraient l'être si vous les utilisez. Utilisez des chiffons propres pour retirer les saletés, la poussière, l'huile, la graisse, etc.

⚠ AVERTISSEMENT : Ne laissez jamais de liquide de frein, d'essence, de produits à base de pétrole, d'huiles pénétrantes, etc. entrer en contact avec des composants en plastique. Les produits chimiques peuvent endommager, affaiblir ou détruire le plastique, ce qui pourrait causer des blessures graves.

⚠ AVERTISSEMENT : Lors du nettoyage du ventilateur de brumisation, NE l'immergez PAS dans de l'eau ou dans d'autres liquides.

ENTRETIEN DE LA BUSE (Fig. 9)

⚠ AVERTISSEMENT :

Veillez à ce que l'entretien des buses de brumisation soit effectué correctement pour éviter les fuites d'eau. Ces fuites peuvent rendre la surface glissante et créer un risque de glissade et de chute ou causer des dommages matériels.

Un brouillard irrégulier ou des fuites peuvent être le résultat d'une buse obstruée ou sale.

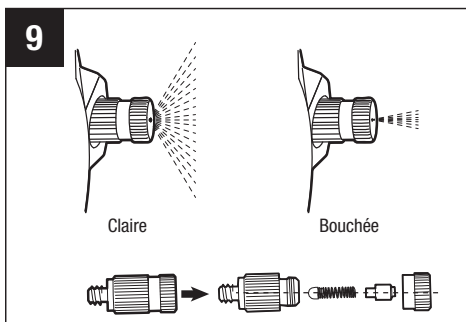

Pour dégager les buses

1. Désactivez le ventilateur et retirez le bloc-piles.
2. Retirez les buses de brumisation en laiton obstruées de la grille de protection avant de l'enceinte du ventilateur en les faisant tourner dans le sens contraire des aiguilles d'une montre.
3. Démontez chaque buse concernée en pièces individuelles.
4. Pour retirer les particules étrangères qui obstruent ou restreignent les buses, rincez les parties affectées de la buse avec de l'eau. Pour éliminer l'accumulation de tartre (minéraux), nettoyez les parties affectées de la buse avec du vinaigre blanc ou un autre produit détartrant si nécessaire.
5. Remontez les buses.

AVIS : Pour éviter toute obstruction, veillez à ce que la buse soit assemblée exactement comme indiqué à la Fig. 9.

6. Fixez à nouveau les buses de nettoyage sur le dispositif de protection à l'avant de la grille.

ENTRETIEN DU FILTRE (Fig. 10)

Examinez périodiquement le filtre situé à l'extrémité du tube d'admission pour vous assurer qu'il est en bon état.

1. Désactivez le ventilateur et retirez le bloc-piles.
2. Dévissez la partie supérieure de la partie inférieure du filtre.

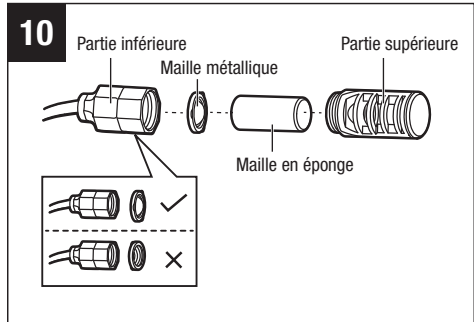

AVIS : Lorsque vous dévissez la partie supérieure, assurez-vous que la partie inférieure n'est pas séparée en deux morceaux. La partie inférieure doit rester assemblée pour permettre de retirer la grille métallique.

3. Retirez la maille en éponge de la partie supérieure et la maille métallique de la partie inférieure.
4. Rincez la maille métallique et la maille en éponge, ou remplacez-les si nécessaire.
5. Remontez le filtre.

AVIS : Vérifiez que la maille métallique est assemblée avec le bord surélevé tourné vers l'extérieur pour faciliter le démontage la prochaine fois.

ENTRETIEN DE L'ADAPTATEUR DE TUYAU D'ARROSAGE

La petite ouverture de l'adaptateur de tuyau d'arrosage le rend vulnérable à l'eau dure et à la formation de dépôts minéraux. Nettoyez fréquemment l'adaptateur et utilisez du vinaigre blanc ou un autre agent détartrant pour en détacher les dépôts accumulés.

ENTRETIEN DE L'ENCEINTE DU VENTILATEUR (Fig. 11 & Fig. 12)

1. Désactivez le ventilateur et retirez le bloc-piles.
2. Utilisez un tournevis à tête cruciforme (non fourni) pour dévisser les huit vis situées à l'arrière de l'enceinte du ventilateur afin de retirer le dispositif de protection de la grille de protection à l'avant.
3. Tenez l'ensemble des pales du ventilateur pour l'empêcher de tourner, et tournez le cache du dispositif de verrouillage des pales du ventilateur dans le sens des aiguilles d'une montre pour détacher l'ensemble des pales du ventilateur de l'arbre.

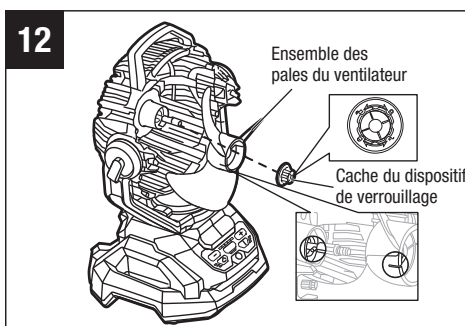
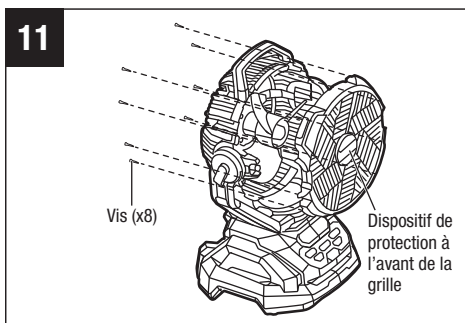

4. Retirez l'ensemble de pales du ventilateur.
5. Nettoyez la pale du ventilateur et l'intérieur de l'enceinte si nécessaire.
6. Remontez-les dans l'ordre inverse, et assurez-vous que :

le repère sur l'ensemble de pales du ventilateur est aligné sur la barre transversale de l'arbre.

TRANSPORT ET STOCKAGE (Fig. 13)

- Retirez le bloc-piles.
- Nettoyez soigneusement le ventilateur.
- Videz le tube d'admission et le filtre.

AVIS : L'hivernage du ventilateur est essentiel pour le protéger des températures glaciales, qui risquent d'endommager la pompe, les tuyaux et d'autres composants. **Avant de ranger le ventilateur pour l'hiver, déconnectez toujours le tuyau d'aspiration du ventilateur de la source d'eau et faites fonctionner le ventilateur en mode de brumisation continue jusqu'à ce qu'il n'y ait plus d'eau résiduelle dans le tuyau.**

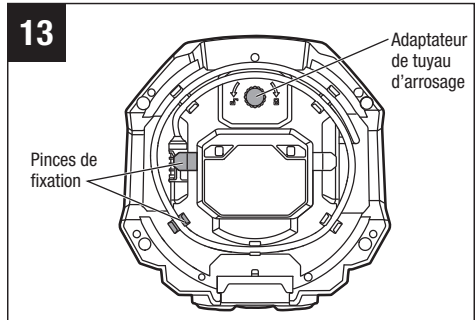

- Sécurisez le tube d'admission et le filtre à l'aide des agrafes situées sur la partie inférieure de la base du ventilateur.
- Vissez l'adaptateur de tuyau d'arrosage sur le trou de stockage fileté situé sur la partie inférieure de la base du ventilateur.
- Portez le ventilateur avec la poignée supérieure ou les poignées latérales lorsque vous le transportez.
- Rangez toujours le ventilateur à l'intérieur, dans un endroit bien ventilé.
- Tenez-le à distance des agents corrosifs tels que des produits chimiques de jardins et des sels pour faire fondre la glace.

RECHERCHE DE LA CAUSE DES PROBLÈMES

PROBLÈME	CAUSE	SOLUTION
Le ventilateur de brumisation ne démarre pas.	<ul style="list-style-type: none"> ■ Le bloc-piles n'a pas été inséré correctement dans le boîtier. ■ Il n'y a pas de contact électrique entre le ventilateur de brumisation et le bloc-piles. ■ Le bloc-piles est déchargé. ■ Le bloc-piles ou le ventilateur est trop chaud. 	<ul style="list-style-type: none"> ■ Vérifiez si la pile est entièrement insérée dans le boîtier. ■ Retirez le bloc-piles, inspectez les contacts et réinstallez le bloc-piles. ■ Chargez le bloc-piles. ■ Éteignez le ventilateur et laissez le bloc-piles et/ou le ventilateur refroidir jusqu'à ce que la température redescende dans la plage de températures de fonctionnement recommandée.
Il n'y a pas de brumisation d'eau, et l'indicateur de brumisation clignote avec trois lumières vertes.	<ul style="list-style-type: none"> ■ Le tube d'admission ne pompe pas d'eau, ce qui active la protection interne de la pompe à eau à l'intérieur du ventilateur. ■ La (les) buse(s) de brumisation s'est (se sont) bouchée(s) pendant le fonctionnement, ce qui a activé le dispositif de protection interne de la pompe électrique. 	<ul style="list-style-type: none"> ■ Vérifiez et assurez-vous qu'il y a suffisamment d'eau dans le seau et que le tube d'admission est correctement immergé dans l'eau. ■ Nettoyez la ou les buses conformément au chapitre intitulé « ENTRETIEN DES BUSES », et remontez-les en suivant les instructions.

PROBLÈME	CAUSE	SOLUTION
Le ventilateur cesse d'osciller et l'indicateur d'oscillation clignote avec trois lumières vertes.	<ul style="list-style-type: none">■ La tête du ventilateur est bloquée pendant l'oscillation.	<ul style="list-style-type: none">■ Enlevez tout corps étranger qui empêche la tête du ventilateur d'osciller.

GARANTIE LIMITÉE D'EGO

CONDITIONS ET DURÉE DE LA POLITIQUE DE GARANTIE

Chervon North America, Inc. (« Chervon North America ») accorde la Garantie limitée suivante pour les produits EGO à l'acheteur initial de produits EGO.

La période de garantie détaillée de chaque produit EGO est indiquée en ligne à l'adresse <http://egopowerplus.com/warranty-policy>.

Veillez contacter le Service à la clientèle d'EGO en téléphonant au 1-855-EGO-5656 (appel gratuit) à tout moment en cas de questions, si vous voulez vous prévaloir de la garantie.

GARANTIE LIMITÉE DE SERVICE APRÈS-VENTE

Les produits EGO sont garantis contre tout défaut de matériel ou de fabrication à partir de la date d'achat au détail originale et pendant la période de garantie applicable. Pour toute demande de garantie soumise correctement et dans les délais, si Chervon North America détermine qu'un produit est défectueux pendant la période de garantie, le produit sera réparé ou remplacé gratuitement, selon ce qui aura été déterminé par Chervon North America.

COMMENT OBTENIR DE L'ASSISTANCE DANS LE CADRE DU SERVICE APRÈS-VENTE

Pour obtenir de l'assistance dans le cadre de la garantie (pendant la période de garantie applicable), veuillez contacter le service à la clientèle d'EGO en téléphonant au **1-855-EGO-5656** (appel gratuit). Lorsque vous demandez de l'assistance dans le cadre de la garantie, vous devez présenter le reçu de vente original daté. Un centre de service après-vente agréé sera sélectionné pour évaluer et réparer le produit défectueux conformément aux conditions de garantie énoncées. Lorsque vous apportez votre produit au centre de service après-vente agréé, il se peut qu'une petite caution vous soit demandée lors du dépôt de votre outil. Cette caution est remboursable lorsque le service de réparation est considéré comme étant couvert par la garantie. Il incombe à l'acheteur d'effectuer le transport de tous les équipements électriques d'extérieur ou attachements à ses frais.

LIMITATIONS ET EXCLUSIONS SUPPLÉMENTAIRES

Cette garantie limitée ne s'applique qu'à l'acheteur initial d'un produit à un revendeur agréé EGO, et elle ne peut pas être cédée. Les produits EGO ne sont pas considérés

comme défectueux et la présente garantie ne s'applique pas lorsque le défaut invoqué est imputable à une cause autre que les défauts définis ci-dessus. Cette garantie est nulle et non avenue si le produit a été utilisé à des fins de location. La présente garantie ne s'applique pas aux dommages causés par un accident, un abus, une mauvaise utilisation, une altération, une modification, une réparation non autorisée, un contact avec un liquide, un incendie, un tremblement de terre ou toute autre cause externe ; par une utilisation du produit en dehors des instructions, spécifications ou directives d'EGO ; ou par un manquement à l'entretien ou à la maintenance convenable du produit. Cette garantie ne s'applique pas non plus aux dommages esthétiques, y compris, mais sans s'y limiter, les rayures ou les bosses, ainsi qu'aux défauts causés par l'usure normale ou autrement dus au vieillissement normal du produit.

CETTE GARANTIE EXPRESSE EST DONNÉE EN LIEU ET PLACE DE TOUTE AUTRE GARANTIE, EXPRESSE OU IMPLICITE, Y COMPRIS, MAIS SANS S'Y LIMITER, TOUTE GARANTIE DE QUALITÉ MARCHANDE OU D'ADÉQUATION À UN USAGE PARTICULIER, QUI EST REJETÉE. Toute garantie implicite, y compris la garantie de qualité marchande ou d'adéquation à un usage particulier qui ne peut être rejetée en vertu de la loi de l'État ou de la province est limitée à la période de garantie applicable définie au début de cet article. Le seul et unique recours en rapport avec l'achat, l'installation, l'utilisation et/ou la performance des produits EGO est la réparation ou le remplacement du produit selon la décision de Chervon North America. La responsabilité maximale de Chervon North America ne dépassera en aucun cas le prix d'achat payé pour le produit. CHERVON NORTH AMERICA NE SERA PAS RESPONSABLE ENVERS L'UTILISATEUR OU TOUTE AUTRE PERSONNE DES DOMMAGES CONSÉCUTIFS, ACCIDENTELS, SPÉCIAUX, EXEMPLAIRES, INDIRECTS OU PUNITIFS RÉSULTANT DE L'UTILISATION DES PRODUITS, Y COMPRIS, MAIS SANS S'Y LIMITER, LES PRÉJUDICES CORPORELS, LA MORT, LES DOMMAGES MATÉRIELS, LA PERTE DE BÉNÉFICES OU TOUT AUTRE DOMMAGE ÉCONOMIQUE. Cette garantie vous confère des garanties juridiques particulières, et vous pouvez aussi avoir d'autres droits, qui varient selon l'État ou la province. Étant donné que certains États et certaines provinces ne permettent pas de limitations quant à la durée d'une garantie implicite ou ne permettent pas l'exclusion ou la limitation des dommages indirects ou secondaires, ou le délai de prescription pour intenter certaines actions, il est possible que les limitations contenues aux présentes ne s'appliquent pas à consommateurs dans ces États ou provinces.

Cette garantie est soumise au droit du Michigan et doit être interprétée conformément au droit du Michigan sans tenir compte des principes de conflits de lois. Aucune action en justice ne pourra être intentée contre Chervon North America si elle n'est pas déposée dans un délai d'un (1) an après que le fondement de cette action en justice aura été connu, ou qu'il aurait dû l'être si une diligence raisonnable avait été exercée. Toute action non intentée dans les délais est réputée abandonnée.

Pour le service à la clientèle, contactez-nous en téléphonant au numéro suivant (appel gratuit) : **1-855-EGO-5656** ou **EGOPOWERPLUS.COM**.

EGO Customer Service,
769 Seward Ave. NW, Suite 102,
Grand Rapids, Michigan 49504.

EGO™

POWER⁺FAN™

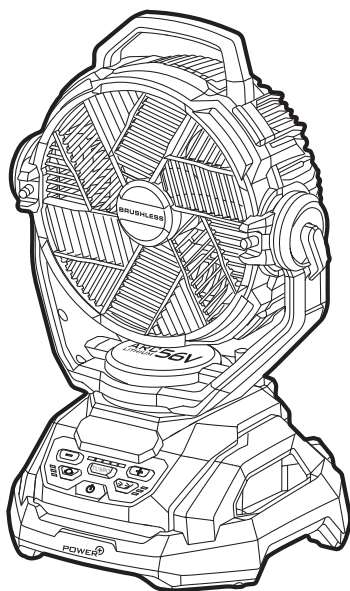

MANUAL DEL OPERADOR

VENTILADOR NEBULIZADOR COMPACTO INALÁMBRICO DE ION LITIO DE 56 V

MODELO NÚMERO FN1000/ FN1000-FC

⚠ ADVERTENCIA: para reducir el riesgo de lesiones, el usuario debe leer y comprender el Manual del usuario antes de usar este producto. Guarde estas instrucciones para consultarlas en el futuro.

¡LEA TODAS LAS INSTRUCCIONES!



LEA Y ENTIENDA EL MANUAL
DEL OPERADOR

ÍNDICE

Símbolos de seguridad	73-74
Símbolos	75-76
Instrucciones generales de seguridad.....	77-80
Advertencias de seguridad para el ventilador nebulizador Inalámbrico	80-81
Instrucciones de seguridad adicionales	82
Introducción	83
Especificaciones	84
Lista de empaquetamiento	84
Descripción	85-88
Ensamblaje	89
Utilización	90-98
Mantenimiento	99-103
Resolución de problemas	104-105
Garantía Limitada de EGO	106-108

SÍMBOLOS DE SEGURIDAD

La finalidad de los símbolos de seguridad es atraer la atención del usuario hacia posibles peligros. Los símbolos de seguridad y las explicaciones que los acompañan merecen que usted preste una atención detenida y logre una comprensión profunda. Las advertencias con símbolo no eliminan por sí mismas ningún peligro. Las instrucciones y las advertencias que dan no son sustitutos de las medidas adecuadas de prevención de accidentes.

⚠ ADVERTENCIA: Asegúrese de leer y entender todas las instrucciones de seguridad contenidas en este manual del propietario, incluyendo todos los símbolos de alerta de seguridad, tales como “**PELIGRO**”, “**ADVERTENCIA**” y “**PRECAUCIÓN**”, antes de utilizar esta máquina. Si no se siguen todas las instrucciones que se indican a continuación, es posible que el resultado sea descargas eléctricas, incendio y/o lesiones corporales graves.

Las definiciones que aparecen a continuación describen el nivel de gravedad de cada palabra de aviso. Por favor, lea el manual y preste atención a estos símbolos.

	<p>Este es el símbolo de alerta de seguridad. Se utiliza para alertarle a usted de peligros potenciales de lesiones corporales. Obedezca todos los mensajes de seguridad que sigan a este símbolo para evitar posibles lesiones o la muerte.</p>
	<p>PELIGRO indica una situación peligrosa que, si no se evita, causará la muerte o lesiones graves.</p>
	<p>ADVERTENCIA indica una situación peligrosa que, si no se evita, podría causar la muerte o lesiones graves.</p>
	<p>PRECAUCIÓN, utilizada con el símbolo de alerta de seguridad, indica una situación peligrosa que, si no se evita, causará lesiones leves o moderadas.</p>

MENSAJES DE PREVENCIÓN DE DAÑOS E INFORMACIÓN

Estos mensajes ofrecen al usuario información y/o instrucciones importantes que, de no seguirse, podrían causar daños al equipo u otros daños materiales. Cada mensaje va precedido por la palabra “**AVISO**”, como en el ejemplo que aparece a continuación:

AVISO: Si no se siguen estas instrucciones, es posible que se produzcan daños al equipo y/o daños materiales.



⚠ ADVERTENCIA: La utilización de cualquier máquina puede hacer que se lancen objetos extraños hacia los ojos del operador, lo cual puede causar daños oculares graves. Antes de comenzar a utilizar una máquina, use siempre gafas de seguridad o anteojos de seguridad con escudo lateral y un protector facial completo cuando sea necesario.

Recomendamos una máscara de seguridad de visión amplia para utilizarse sobre anteojos o gafas de seguridad estándar con escudos laterales. Use siempre protección ocular que esté marcada para cumplir con la norma ANSI Z87.1.

SÍMBOLOS

Esta página muestra y describe los símbolos de seguridad que es posible que aparezcan en este producto. Lea, entienda y siga todas las instrucciones que se encuentran en la máquina antes de intentar ensamblarla y utilizarla.

	Alerta de seguridad	Precauciones que involucran la seguridad del usuario
	Lea y entienda el manual del operador	Para reducir el riesgo de lesiones, el usuario debe leer y entender el manual del operador antes de utilizar este producto.
	Quemaduras químicas	Para reducir el riesgo de lesiones o daños, NO UTILICE ÁCIDOS, ÁLCALIS, BLANQUEADORES, SOLVENTES, MATERIAL INFLAMABLE O SOLUCIONES DE CALIDAD INDUSTRIAL en este producto.
	Situación de lluvia	No exponga la unidad a la lluvia.
	Bluetooth®	Símbolo de Bluetooth®
	Símbolos de reciclaje	Este producto utiliza baterías de ion litio (ion Li). Es posible que las leyes locales, estatales o federales prohíban la eliminación de baterías en la basura ordinaria. Consulte a su autoridad local de eliminación de residuos para obtener información sobre las opciones de reciclaje y/o eliminación disponibles.
IP...	Grado de protección contra la penetración	Clasifica el grado de protección proporcionada por un recinto cerrado para equipos eléctricos
	Corriente continua (CC)	Tipo o característica de corriente

V	Voltio	Tensión
mm	Milímetro	Longitud o tamaño
cm	Centímetro	Longitud o tamaño
ft	Pie	Longitud o tamaño
in.	Pulgada	Longitud o tamaño
kg	Kilogramo	Peso
lb	Libra	Peso
ml	Mililitro	Volumen
fl.oz	Onza líquida	Volumen
°C	Grados Celsius	Temperatura
°F	Grados Fahrenheit	Temperatura

ADVERTENCIAS GENERALES DE SEGURIDAD

⚠ ADVERTENCIA: Cuando utilice un aparato eléctrico, se deberán seguir siempre precauciones básicas de seguridad, incluyendo las siguientes:

¡LEA TODAS LAS INSTRUCCIONES ANTES DE UTILIZAR ESTE PRODUCTO!

- **Conozca su ventilador nebulizador. Lea detenidamente el manual de instrucciones. Aprenda las aplicaciones y limitaciones del ventilador, así como los peligros potenciales específicos relacionados con este ventilador.** Al seguir esta norma se reducirá el riesgo de descargas eléctricas, incendio o lesiones graves.

SEGURIDAD EN EL ÁREA DE TRABAJO

- **No utilice el ventilador en atmósferas explosivas, tales como las existentes en presencia de líquidos, gases o polvos inflamables.**
- **Mantenga alejados a los niños y a los curiosos mientras utiliza un aparato eléctrico.** Las distracciones pueden hacer que usted pierda el control.
- **No exponga el aparato eléctrico a la lluvia ni a condiciones mojadas.** La entrada de agua en un aparato eléctrico aumentará el riesgo de descargas eléctricas.

SEGURIDAD PERSONAL

- **Manténgase alerta, fíjese en lo que está haciendo y use el sentido común cuando utilice un aparato eléctrico. No utilice el aparato eléctrico cuando esté cansado, enojado o bajo la influencia de drogas, alcohol o medicamentos.** Es posible que un momento de desatención durante la utilización del aparato eléctrico tenga como resultado lesiones corporales graves.
- **Prevenga los arranques accidentales. Asegúrese de que el interruptor esté en la posición de apagado antes de conectar el aparato eléctrico al paquete de batería, levantar el aparato eléctrico o transportarlo.** Si se transporta el aparato eléctrico con el dedo en el interruptor o si se suministra corriente a un aparato eléctrico que tengan el interruptor en la posición de encendido se invita a que se produzcan accidentes.
- **Retire todas las llaves de ajuste o de tuerca antes de encender el aparato eléctrico.** Es posible que una llave de tuerca o de ajuste que se deje sujeta a una pieza rotativa del aparato eléctrico cause lesiones corporales.

- **No intente alcanzar demasiado lejos. Mantenga un apoyo de los pies y un equilibrio adecuados en todo momento.** Esto permite un mejor control del aparato eléctrico en situaciones inesperadas.
- **Vístase adecuadamente. No se ponga ropa holgada ni joyas. Mantenga el pelo y la ropa alejados de las piezas móviles.** La ropa holgada, las joyas o el pelo largo pueden quedar atrapados en las piezas móviles.
- **Verifique que todas las conexiones sean seguras antes de utilizar el aparato eléctrico.**
- **No deje que la familiaridad obtenida con el uso frecuente de los aparatos eléctricos le haga volverse complaciente e ignorar los principios de seguridad de los aparatos eléctricos.** Una acción descuidada puede causar lesiones graves en una fracción de segundo.

USO Y CUIDADO

- **No utilice el aparato eléctrico si el interruptor no lo enciende y apaga.** Cualquier aparato eléctrico que no se pueda controlar con el interruptor es peligroso y debe ser reparado.
- **Desconecte el paquete de batería del aparato eléctrico antes de hacer cualquier ajuste, cambiar accesorios o almacenar el aparato eléctrico.** Dichas medidas preventivas de seguridad reducen el riesgo de arrancar accidentalmente el aparato eléctrico.
- **Almacene el aparato eléctrico inactivo fuera del alcance de los niños y no deje que las personas que no estén familiarizadas con el aparato eléctrico o estas instrucciones utilicen dicho aparato.** Los aparatos eléctricos son peligrosos en las manos de usuarios que no hayan recibido capacitación.
- **Realice mantenimiento del aparato eléctrico y los accesorios. Compruebe si hay desalineación o atoramiento de las piezas móviles, rotura de piezas y cualquier otra situación que pueda afectar al funcionamiento del aparato eléctrico. Si el aparato eléctrico está dañado, haga que lo reparen antes de utilizarlo.** Muchos accidentes son causados por un aparato eléctrico que recibe un mantenimiento deficiente.
- **Utilice el aparato eléctrico y los accesorios, etc., de acuerdo con estas instrucciones, teniendo en cuenta las condiciones de trabajo y el trabajo que se vaya a realizar.** El uso del aparato eléctrico para operaciones distintas a las previstas podría causar una situación peligrosa.

- **Mantenga los mangos y las superficies de agarre secos, limpios y libres de aceite y grasa.** Los mangos resbalosos y las superficies de agarre resbalosas no permiten un manejo y un control seguros de la herramienta en situaciones inesperadas.

⚠ ADVERTENCIA: Para reducir el riesgo de incendio o descargas eléctricas, no utilice este ventilador con ningún dispositivo de control de velocidad de estado sólido.

USO Y CUIDADO DE LAS BATERÍAS

- **Realice la recarga solo con el cargador especificado por el fabricante.** Es posible que un cargador que sea adecuado para un tipo de paquete de batería cree un riesgo de incendio cuando se utilice con otro paquete de batería.
- **Utilice el aparato eléctrico solo con paquetes de batería designados específicamente.** Es posible que el uso de cualquier otro paquete de batería cree un riesgo de lesiones e incendio.
- **Utilice la unidad solo con los paquetes de batería y los cargadores que se indican a continuación.**

PAQUETE DE BATERÍA	CARGADOR
BA1400, BA1400-FC, BA2800, BA2800-FC, BA4200, BA4200-FC, BA1400T, BA1400T-FC, BA2242T, BA2242T-FC, BA2800T, BA2800T-FC, BA3360T, BA3360T-FC, BA4200T, BA4200T-FC, BA4480T, BA4480T-FC, BA5600T, BA5600T-FC, BA6720T, BA6720T-FC	CH2100, CH2100-FC, CH3200, CH3200-FC, CH5500, CH5500-FC, CH2800D, CH2800D-FC, CH7000, CH7000-FC, CH7000T, CH7000T-FC

- **Cuando el paquete de batería no se esté utilizando, manténgalo alejado de otros objetos metálicos, tales como clips sujetapapeles, monedas, llaves, clavos, tornillos u otros objetos metálicos pequeños, que puedan hacer una conexión de un terminal al otro.** Si se cortocircuitan juntos los terminales de la batería, es posible que se causen quemaduras o un incendio.
- **En condiciones abusivas es posible que se expulse líquido de la batería; evite el contacto. Si se produce contacto accidentalmente, enjuáguese con agua. Si el líquido entra en contacto con los ojos, obtenga además ayuda médica.** Es posible que el líquido expulsado de la batería cause irritación o quemaduras.

- **No utilice un paquete de batería o un aparato eléctrico que estén dañados o modificados.** Es posible que las baterías dañadas o modificadas exhiban un comportamiento imprevisible que cause incendio, explosión o riesgo de lesiones.
- **No exponga un paquete de batería o un aparato eléctrico a un fuego o a una temperatura excesiva.** Es posible que la exposición a un fuego o a una temperatura superior a 265 °F (130 °C) cause una explosión.
- **Siga todas las instrucciones de carga y no cargue el paquete de batería ni el aparato eléctrico fuera del intervalo de temperatura especificado en las instrucciones.** Es posible que la realización de la carga de manera inadecuada o a temperaturas que estén fuera del intervalo especificado dañe la batería y aumente el riesgo de incendio.

SERVICIO DE AJUSTES Y REPARACIONES

- **Haga que su herramienta eléctrica reciba servicio de ajustes y reparaciones por un técnico de reparaciones calificado que utilice únicamente piezas de repuesto idénticas.** Esto garantizará que se mantenga la seguridad del aparato eléctrico.
- **No haga nunca servicio de ajustes y reparaciones de paquetes de batería dañados.** El servicio de ajustes y reparaciones de los paquetes de batería deberá ser realizado solo por el fabricante o por proveedores de servicio autorizados.

ADVERTENCIAS DE SEGURIDAD PARA EL VENTILADOR NEBULIZADOR INALÁMBRICO

- **Este aparato eléctrico no está diseñado para ser utilizado por personas (incluyendo niños) con capacidades físicas, sensoriales o mentales reducidas, o que carezcan de experiencia y conocimientos, a menos que una persona responsable de su seguridad les haya dado supervisión o instrucción en relación con el uso del aparato eléctrico.**
- **Los niños deberán ser supervisados para asegurarse de que no jueguen con el aparato eléctrico.**
- **No deje que el ventilador se utilice como un juguete.** Es necesario prestar atención especial cuando el ventilador sea utilizado por niños o cerca de los mismos.
- **Los niños pueden caer en las cubetas y ahogarse.** Mantenga a los niños alejados de las cubetas que contengan incluso una pequeña cantidad de líquido.
- **Use SOLO agua limpia y fría.**

- **No utilice este ventilador nebulizador para rociar pesticidas, fertilizantes líquidos, sustancias químicas o cualquier líquido que no sea agua limpia. Si se rocían estas sustancias, el resultado podría ser lesiones graves o enfermedad del operador o de las personas que estén presentes.**
- **No dirija nunca la nebulización o el agua hacia cualquier cableado o dispositivo eléctrico.**
- **Tenga precaución cuando utilice la unidad en condiciones ventosas. Es posible que los vientos transporten las nebulizaciones hacia cableados o dispositivos eléctricos.**
- **No deseche el ventilador nebulizador como basura municipal sin clasificar, utilice instalaciones de recolección separadas.**
- **No incinere este ventilador, incluso si está severamente dañado. Las baterías pueden explotar en un fuego.**
- **Mantenga el aparato eléctrico y su agarradera secos, limpios y libres de aceite y grasa. Utilice siempre un paño limpio cuando limpie. No utilice nunca líquidos de freno, gasolina, productos a base de petróleo o cualquier solvente fuerte para limpiar su ventilador. Al seguir esta regla se reducirá el riesgo de pérdida de control y deterioro de la carcasa de plástico.**
- **Las baterías pueden explotar en presencia de una fuente de ignición, como por ejemplo una luz piloto. Para reducir el riesgo de lesiones corporales graves, no utilice nunca cualquier producto inalámbrico en presencia de una llama al descubierto. Una batería que explote puede propulsar residuos y sustancias químicas. En caso de exposición, enjuáguese con agua de inmediato.**

INSTRUCCIONES DE SEGURIDAD ADICIONALES

⚠ ADVERTENCIA: Este producto puede exponerle a usted a sustancias químicas, incluyendo plomo, que el Estado de California sabe que causa cáncer. Para obtener más información, vaya a www.P65Warnings.ca.gov

DECLARACIÓN DE LA FCC

1. Este dispositivo cumple con la Parte 15 de las Reglas de la FCC. Su utilización está sujeta a las dos condiciones siguientes:
 - 1) Este dispositivo no podrá causar interferencia perjudicial.
 - 2) Este dispositivo debe aceptar cualquier interferencia que reciba, incluyendo interferencia que pueda causar un funcionamiento no deseado.
2. Los cambios o las modificaciones no aprobados expresamente por la parte responsable del cumplimiento de la normativa podrían anular la autoridad del usuario para utilizar el equipo.

AVISO: Este equipo ha sido sometido a pruebas y se ha demostrado que cumple con los límites para un dispositivo digital de Clase B, conforme a la Parte 15 de las Reglas de la FCC. Estos límites están diseñados para proporcionar una protección razonable contra la interferencia perjudicial en una instalación residencial. Este equipo genera, utiliza y puede irradiar energía de radiofrecuencia y, si no se instala y se utiliza de acuerdo con las instrucciones, es posible que cause interferencia perjudicial para las radiocomunicaciones. Sin embargo, no hay garantía de que no se vaya a producir interferencia en una instalación en particular. Si este equipo efectivamente causa interferencia perjudicial para la recepción de radio o televisión, lo cual se puede determinar apagando y encendiendo el equipo, se insta al usuario a que intente corregir la interferencia mediante una o más de las siguientes medidas: Reoriente o reubique la antena receptora. Aumente la separación entre el equipo y el receptor. Conecte el equipo a un tomacorriente de un circuito diferente al circuito al cual el receptor esté conectado. Consulte al distribuidor o a un técnico de radio/TV experimentado si desea obtener ayuda.

Guarde estas instrucciones. Consúltelas frecuentemente y utilícelas para instruir a otras personas que puedan utilizar este ventilador. Si le presta este ventilador a otra persona, préstele también estas instrucciones para evitar un uso incorrecto del producto y posibles lesiones.

INTRODUCCIÓN

Felicitaciones por su selección del nuevo VENTILADOR NEBULIZADOR EGO DE ION LITIO DE 56 V. Este ventilador ha sido diseñado, concebido y fabricado para ofrecerle a usted la mejor confiabilidad y el mejor rendimiento posibles.

En el caso de que tenga cualquier problema que no pueda remediar fácilmente, sírvase contactar al centro de servicio al cliente de EGO llamando al 1-855-EGO-5656.

Este manual contiene información importante sobre el ensamblaje, la utilización y el mantenimiento seguros de su producto. Léalo detenidamente antes de utilizar el producto. Tenga este manual al alcance de la mano para poder consultarlo en cualquier momento.

NÚMERO DE SERIE _____ FECHA DE COMPRA _____

DEBE ANOTAR EL NÚMERO DE SERIE Y LA FECHA DE COMPRA Y CONSERVARLOS EN UN LUGAR SEGURO PARA CONSULTARLOS EN EL FUTURO.

ESPECIFICACIONES

Tensión nominal	56 V 
Diámetro de las paletas del ventilador	10 pulgadas (25,4 cm)
Ajustes de la velocidad del ventilador	6 (incluyendo “Turbo”)
Volumen de aire máx.	1700 PCM
Velocidad máx. del aire	20 MPH (32,2 km/h)
Ángulo de oscilación	60°, 120°, 180°
Volumen de agua de nebulización	Alto: 1,5 GPH (5,7 l/h)
	Intermedio: 1,3 GPH (4,9 l/h)
	Bajo: 0,66 GPH (2,5 l/h)
Temperatura de funcionamiento recomendada	50 – 104 °F (10 – 40 °C)
Temperatura de carga recomendada	41 – 104 °F (5 – 40 °C)
Temperatura de almacenamiento recomendada	39 – 104 °F (4 – 40 °C)
Peso (sin paquete de batería)	10,4 lb (4,7 kg)
Calificación de protección contra la penetración	IPX4* (protección contra las salpicaduras)

* **NOTA:** La calificación IPX4 se basa en que la máquina y la batería se utilicen juntas como un sistema.

LISTA DE EMPAQUETAMIENTO

NOMBRE DE LA PIEZA	CANTIDAD
Ventilador nebulizador	1
Adaptador de mangueras de jardín (almacenado debajo de la base del ventilador)	1
Manual del operador	1

DESCRIPCIÓN

CONOZCA SU VENTILADOR NEBULIZADOR (Fig. 1)

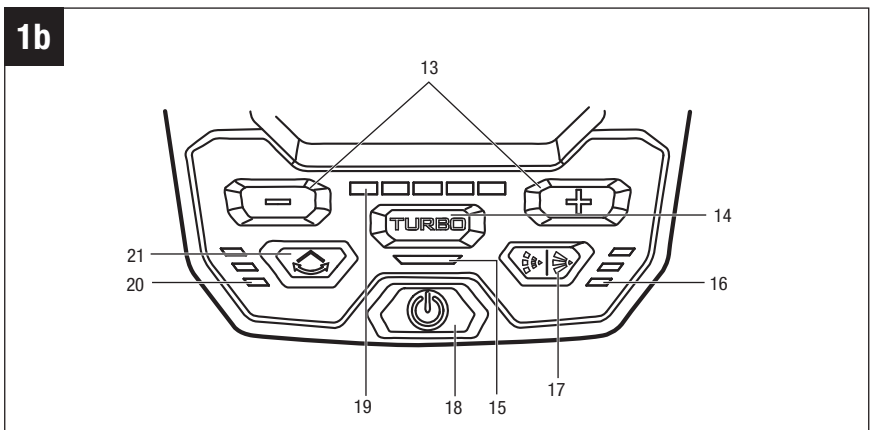
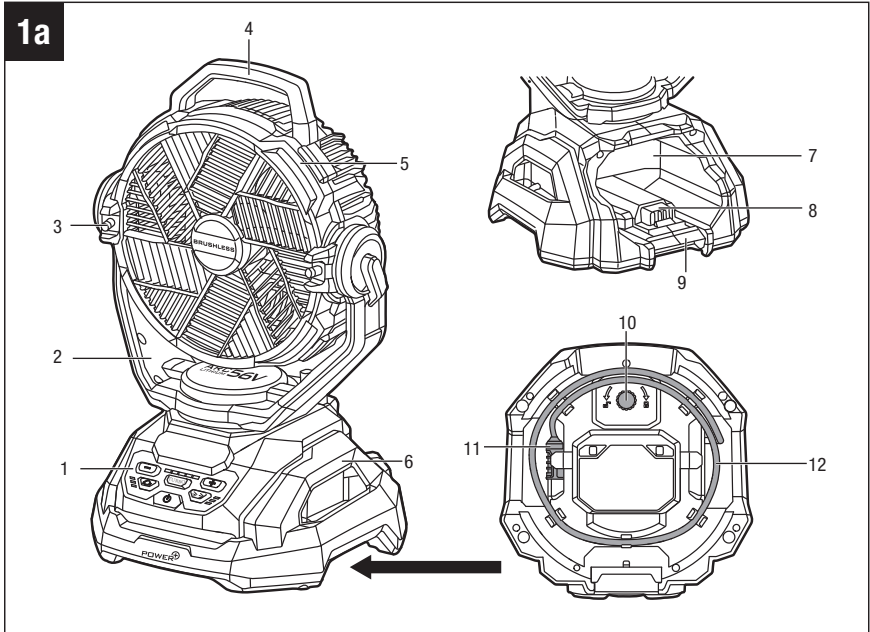

- | | |
|--------------------------------------|--|
| 1. Panel de control (Fig. 1 b) | 12. Tubo de entrada |
| 2. Armazón de oscilación | 13. Botones de ajuste de la velocidad del aire |
| 3. Boquilla nebulizadora | 14. Botón TURBO |
| 4. Agarradera superior | 15. Indicador TURBO |
| 5. Carcasa del ventilador | 16. Indicador de nebulización |
| 6. Agarradera lateral | 17. Botón de modo de nebulización |
| 7. Compartimiento de la batería | 18. Botón de alimentación |
| 8. Contactos eléctricos | 19. Indicador de la velocidad del aire |
| 9. Botón de liberación de la batería | 20. Indicador de oscilación |
| 10. Adaptador de mangueras de jardín | 21. Botón de modo de oscilación |
| 11. Filtro | |

⚠ ADVERTENCIA: El uso seguro de este producto requiere entender la información que está en el producto y en este manual de instrucciones, así como tener conocimiento del proyecto que se esté intentando realizar. Antes de utilizar este producto, familiarícese con todas las características de funcionamiento y todas las normas de seguridad.

Agarradera superior y agarradera lateral

Utilice la agarradera superior o las agarraderas laterales para levantar el ventilador del piso y transportarlo una distancia corta.

Carcasa del ventilador

Protege a los usuarios del contacto con las paletas del ventilador.

Boquillas nebulizadoras

Rocían nebulización de agua.

Compartimiento de la batería

Diseñado para proteger el paquete de batería contra las nebulizaciones y las gotas de agua.

Botón de liberación de la batería

Presione este botón para liberar el paquete de batería del ventilador.

Tubo de entrada

Proporciona un camino del flujo de agua para la nebulización.

Filtro

Filtra el agua antes de que fluya hacia el interior del tubo de entrada para la nebulización.

Adaptador de mangueras de jardín

Para conectar el ventilador a una llave de agua.

Botón de alimentación

ENCIENDE/APAGA el ventilador y conecta el ventilador a un teléfono a través de Bluetooth®.

Botones de ajuste de la velocidad del aire

Permiten al operador seleccionar una velocidad del aire cómoda.

Indicador de la velocidad del aire

El número de luces verdes muestra el nivel actual de velocidad del aire.

Botón Turbo

Cuando se presione el botón, el ventilador cambiará al modo “TURBO”, es decir, la velocidad del aire más alta.

Indicador Turbo

Muestra una luz verde cuando el ventilador funciona a la velocidad del aire más alta.

Botón de modo de nebulización

Presione el botón una, dos, tres o cuatro veces para hacer que el ventilador funcione con nebulización intermitente, con nebulización continua, con nebulización continua con flujo intenso o sin nebulización, respectivamente.

Indicador de nebulización

Muestra una luz verde, dos luces verdes o tres luces verdes o no muestra ninguna luz para indicar que el ventilador está funcionando con nebulización intermitente, con nebulización continua, con nebulización continua con flujo intenso o sin nebulización, respectivamente.

Botón de modo de oscilación

Presione el botón una, dos, tres o cuatro veces para hacer que el ventilador rote 60°, 120°, 180° o deje de rotar, respectivamente.

Indicador de oscilación

Muestra una luz verde, dos luces verdes o tres luces verdes o no muestra ninguna luz para indicar que el ventilador rota 60°, 120°, 180° o deja de rotar, respectivamente.

ENSAMBLAJE

⚠ ADVERTENCIA: Si cualquiera de las piezas está dañada o falta, no utilice este producto hasta que las piezas hayan sido reemplazadas. La utilización de este producto con piezas dañadas o si le faltan piezas podría causar lesiones corporales graves.

⚠ ADVERTENCIA: No intente modificar este producto ni crear accesorios no recomendados para utilizarse con el mismo. Cualquiera de dichas alteraciones o modificaciones constituye un uso incorrecto y podría provocar una situación peligrosa que cause posibles lesiones corporales graves.

⚠ ADVERTENCIA: Para prevenir arranques accidentales que podrían causar lesiones corporales graves, retire siempre paquete de batería del producto cuando esté ensamblando piezas, haciendo ajustes o realizando limpieza, o cuando el producto no se esté utilizando.

DESEMPAQUE

- Este producto se ha enviado completamente ensamblado.
- Saque cuidadosamente el producto y todos los accesorios de la caja. Asegúrese de que todos los artículos indicados en la “**Lista de empaquetamiento**” estén incluidos.
- Inspeccione minuciosamente la herramienta para asegurarse de que no se hayan producido roturas o daños durante el envío.
- No deseche el material de empaquetamiento hasta que haya inspeccionado minuciosamente y utilizado satisfactoriamente el producto.
- Si cualquier pieza está dañada o falta, sírvase devolver el producto al lugar de compra.

UTILIZACIÓN

⚠ ADVERTENCIA: No deje que la familiaridad con este producto le haga volverse descuidado. Recuerde que una fracción de segundo de descuido es suficiente para causar lesiones graves.

⚠ ADVERTENCIA: Para prevenir lesiones corporales graves, retire el paquete de batería del ventilador y mantenga las manos alejadas del panel de control cuando lleve o transporte el ventilador, y antes de hacer servicio de ajustes y reparaciones, realizar limpieza o cambiar aditamentos, o cuando el producto no se esté utilizando.

⚠ ADVERTENCIA: No utilice aditamentos o accesorios no recomendados por el fabricante de este producto. El uso de aditamentos o accesorios no recomendados puede causar lesiones corporales graves.

Antes de cada uso, inspeccione todo el producto para determinar si hay piezas dañadas, si faltan piezas o si hay piezas flojas, tales como tornillos, tuercas, pernos, tapas, etc. Apriete firmemente todos los sujetadores y todas las tapas, y no utilice este producto hasta que todas las piezas que falten o estén dañadas hayan sido reemplazadas.

APLICACIÓN

Usted puede utilizar este producto para los propósitos que se indican a continuación:

- Ventilación general en la mayoría de las aplicaciones domésticas.
- Enfriamiento al aire libre cuando se conecta a una fuente de agua.

INSTALACIÓN/DESINSTALACIÓN DEL PAQUETE DE BATERÍA

CARGUE EL PAQUETE DE BATERÍA ANTES DEL PRIMER USO

Para instalar el paquete de batería (Fig. 2a)

1. Alinee las costillas del paquete de batería con las ranuras de montaje ubicadas en el compartimiento de la batería.
2. Empuje el paquete de batería hacia el interior del compartimiento de la batería hasta que se acople a presión en la posición correcta.

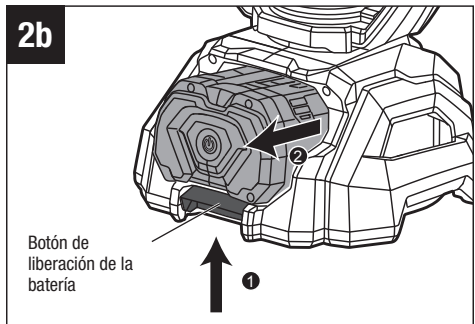
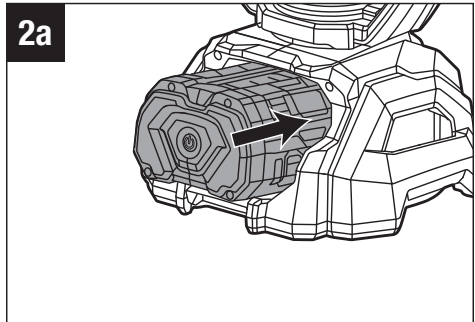

⚠ ADVERTENCIA: Asegúrese de que el pestillo ubicado en el ventilador nebulizador se acople a presión en la posición correcta y que el paquete de batería esté firmemente sujeto en el ventilador nebulizador antes de comenzar la utilización. Si no se asienta firmemente el paquete de batería, se podría causar que dicho paquete se salga y caiga, teniendo como resultado lesiones corporales graves.

de utilización. Si no se asienta firmemente el paquete de batería, se podría causar que dicho paquete se salga y caiga, teniendo como resultado lesiones corporales graves.

Para desinstalar el paquete de batería (Fig. 2b)

⚠ ADVERTENCIA: Esté atento siempre a la ubicación de los pies y los niños o animales domésticos alrededor de usted cuando presione el botón de liberación de la batería. Se podrían producir lesiones graves si el paquete de batería se cae. No retire NUNCA el paquete de batería en un lugar elevado.

1. Levante el botón de liberación de la batería y el paquete de batería se desacoplará del pestillo.
2. Agarre el paquete de batería y retírelo del compartimiento de la batería.

ARRANQUE/PARADA DEL VENTILADOR NEBULIZADOR

NOTA: El ajuste de fábrica inicial de la velocidad del aire es el nivel 3. El ventilador guardará el último ajuste de velocidad del aire utilizado y revertirá al mismo cuando se re arranque.

NOTA: El ajuste de nebulización y oscilación no se guardará, y de manera predeterminada estará apagado cada vez que se encienda el ventilador.

Panel de control (Fig. 3)

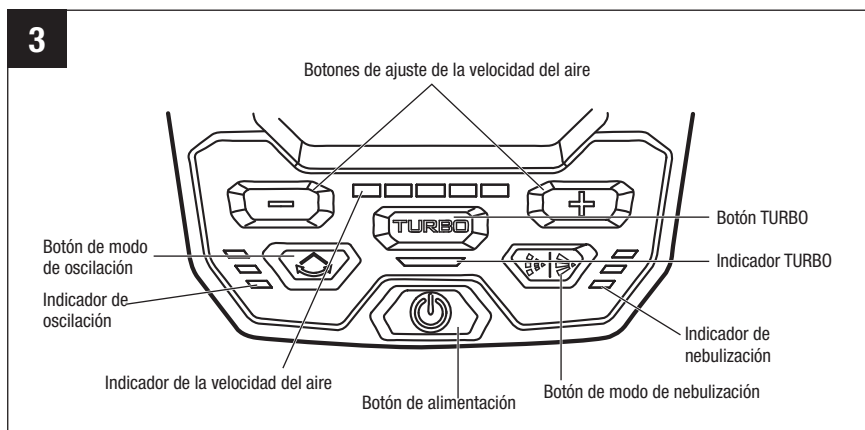

Botón de alimentación

- Presione brevemente el botón de alimentación para encender el ventilador.
- Presione de nuevo brevemente el botón de alimentación para apagar el ventilador.

Ajuste de la velocidad del aire

Velocidad del aire normal

- Presione el botón de ajuste de la velocidad del aire “+” para aumentar la velocidad del aire y presione el botón “-” para reducir la velocidad del aire. Hay 5 niveles de velocidad.
- El indicador de la velocidad del aire muestra luces verdes correspondientes a los niveles de velocidad actuales.

Modo **TURBO**

NOTA: Cuando esté en el modo “**TURBO**”, el ventilador alcanzará la velocidad del aire máxima a expensas de drenar rápidamente la energía de la batería.

- Presione el botón “**TURBO**”. El indicador **TURBO** se iluminará en verde y el ventilador cambiará al modo “**TURBO**”, es decir, la velocidad del aire más alta.
- Cuando esté en el modo “**TURBO**”, presione de nuevo el botón “**TURBO**”. El indicador **TURBO** se apagará y el ventilador retomará la velocidad del aire activa previamente.
- Cuando esté en el modo “**TURBO**”, presione el botón “-”. El indicador **TURBO** se apagará y el ventilador cambiará al nivel de velocidad del aire 5.

FUNCIÓN DE OSCILACIÓN (FIG. 4)

- Presione una vez el botón de oscilación para iniciar la función de oscilación de la cabeza del ventilador. El indicador de oscilación encenderá la luz verde inferior y la cabeza del ventilador rotará 60° de un lado a otro (de -30° a 30°).
- Presione el botón de oscilación por segunda vez. El indicador de oscilación encenderá dos luces verdes, activando el intervalo de oscilación de 120° (de -60° a 60°).
- Presione el botón de oscilación por tercera vez. El indicador de oscilación encenderá tres luces verdes, activando el intervalo de oscilación de 180° (de -90° a 90°).
- Para apagar la función de oscilación, presione el botón de oscilación por cuarta vez.

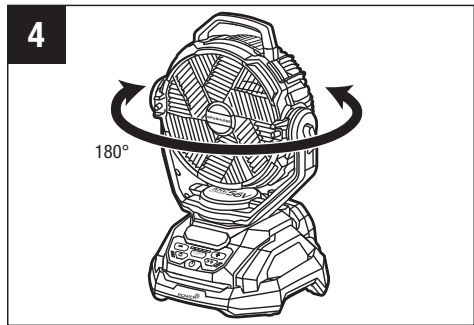

AJUSTE DEL ÁNGULO DEL VENTILADOR (FIG. 5)

La cabeza del ventilador se puede ajustar en múltiples ángulos desde -30° hasta 90° . Para ajustar la dirección de la nebulización / el flujo de aire, agarre el ventilador por la agarradera superior e incline la cabeza del ventilador hacia delante o hacia detrás.

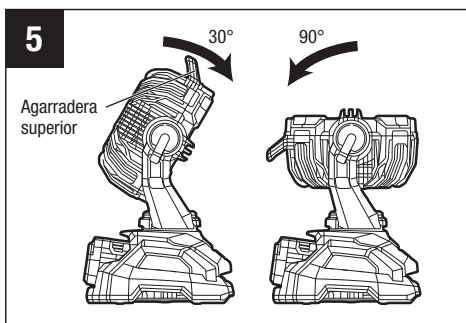

FUNCIÓN DE NEBULIZACIÓN

Botón de modo de nebulización

- Presione una vez el botón de modo de nebulización y el indicador de nebulización encenderá tres luces, lo cual indica el modo de nebulización continuo con flujo intenso, que nebulizará un flujo intenso de agua sin parar.
- Presione de nuevo el botón de modo de nebulización y el indicador de nebulización encenderá dos luces verdes, que indican el modo de nebulización “continuo”, es decir, nebulización todo el tiempo sin parar.
- Presione el botón de modo de nebulización por tercera vez y el indicador de nebulización encenderá la luz verde inferior que indica el modo de nebulización “intermitente”, es decir, la nebulización está encendida durante 10 segundos y luego está apagada durante 10 segundos.

NOTA: Es posible que tome unos segundos antes de que usted vea realmente que la nebulización sale por las boquillas nebulizadoras la primera vez. Esta demora se debe al tiempo que se requiere para que el agua fluya desde el tubo de entrada hasta las boquillas.

- Cuando la nebulización esté en el modo de nebulización “intermitente”, presione de nuevo el botón de modo de nebulización y las luces del indicador de nebulización se apagarán y la nebulización se detendrá.

NOTA: Cuando la operación de nebulización haya acabado, desconecte el tubo de entrada del ventilador de la fuente de agua y tenga el ventilador en funcionamiento en el modo de nebulización continua hasta que todo el agua salga del tubo. Esto ayuda a impedir que el agua residual que esté en el tubo cause nebulización inesperada al arrancar de nuevo el ventilador.

Utilización del ventilador con una cubeta de agua (no incluida) (Fig. 6)

⚠ ADVERTENCIA: Los niños pueden caer en las cubetas y ahogarse. Mantenga a los niños alejados de las cubetas que contengan incluso una pequeña cantidad de líquido.

AVISO: Limpie la cubeta con agua y jabón antes de cada uso.

AVISO: Cuando utilice el ventilador, colóquelo sobre la superficie de una mesa estable para evitar inclinar y dañar el ventilador.

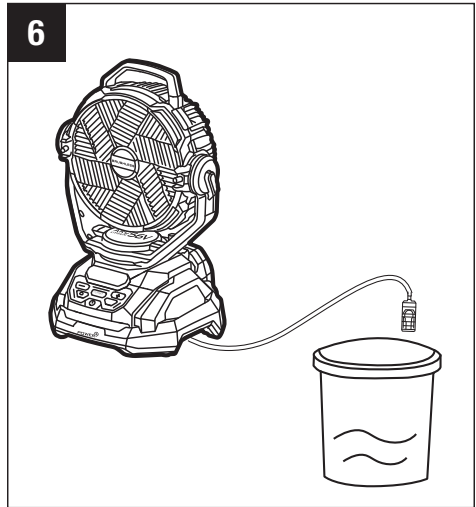

1. Coloque la cubeta sobre una superficie nivelada y plana.
2. Añada SOLO agua limpia y fría a la cubeta. No la llene excesivamente.
3. Sumerja el extremo con filtro del tubo de entrada en la cubeta de agua.

AVISO: No doble el tubo de entrada y asegúrese siempre de que el agua fluya suavemente a través del tubo.

4. Instale el paquete de batería.
5. Presione el botón de alimentación para encender el ventilador.
6. Presione el botón de modo de nebulización para comenzar la nebulización.

Conexión del ventilador a una llave de agua (Fig. 7 y Fig. 8)

1. Desenrosque la parte superior del filtro en sentido contrario al de las agujas del reloj y desconéctela de la parte inferior (Fig. 7).

AVISO: Asegúrese de que la parte inferior no se separe en dos partes durante la desconexión de la parte superior y que ambas partes permanezcan juntas como una sola pieza para la conexión al adaptador de mangueras de jardín.

2. Desenrosque (en sentido contrario al de las agujas del reloj) el adaptador de mangueras de jardín almacenado en la parte inferior del ventilador (Fig. 8a). Enrosque (en el sentido de las agujas del reloj) en la parte inferior del filtro.

3. Conecte el adaptador de mangueras de jardín a una manguera de jardín adecuada con una junta roscada (no suministrada). Enrosque la junta roscada en el adaptador de mangueras de jardín (Fig. 8).

AVISO: No intente conectar la manguera de jardín al adaptador de mangueras de jardín mientras esté montado en la parte inferior del ventilador (Fig. 8a).

4. Conecte la manguera de jardín a la línea de agua.
5. Instale el paquete de batería.

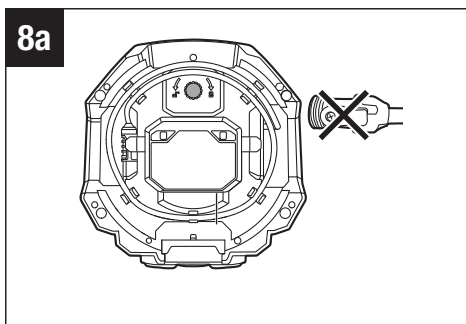
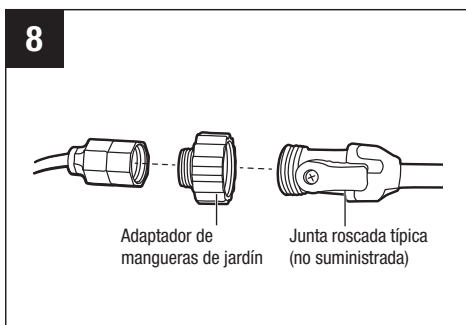
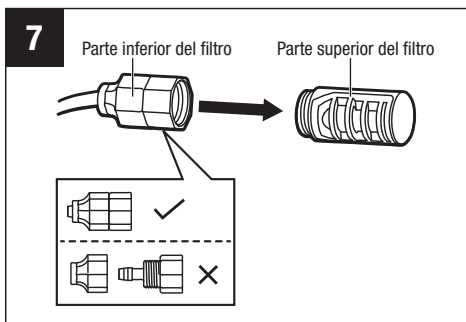

6. Presione el botón de alimentación para encender el ventilador.
7. Abra completamente la llave de agua y el ventilador comenzará a nebulizar.

AVISO: La presión de trabajo máxima recomendada no deberá exceder 80 psi (552 kPa).

NOTA: Incluso si no hay alimentación eléctrica, el ventilador comenzará a nebulizar cuando se abra la llave de agua.

8. Presione el botón de modo de nebulización para seleccionar el modo de nebulización con el fin de obtener los mejores resultados de trabajo.

NOTA: La abertura pequeña ubicada en el adaptador de mangueras de jardín hace que el adaptador sea susceptible a la acumulación de depósitos de agua dura y minerales. Limpie frecuentemente el adaptador y utilice vinagre blanco u otro agente desincrustante para eliminar la acumulación.

UTILIZACIÓN DEL VENTILADOR SIN NEBULIZACIÓN

Si se desea, este producto se puede utilizar solo como ventilador, cuando no esté conectado a una fuente de agua. Cuando no se esté utilizando, enrolle siempre el tubo de entrada en su área de almacenamiento (consulte la sección “**ALMACENAMIENTO Y TRANSPORTE**” de este manual) para protegerlo contra los daños y la contaminación.

TECNOLOGÍA INALÁMBRICA BLUETOOTH®

Los productos con tecnología inalámbrica Bluetooth® incorporada se pueden conectar a dispositivos móviles utilizando las apps de EGO. Sírvase visitar www.egopowerplus.com para obtener instrucciones y siga las explicaciones incluidas en la app **EGO Connect** sobre cómo conectar y utilizar la función Bluetooth®.

PROTECCIÓN DEL SISTEMA ELECTRÓNICO

Cuando la función de oscilación esté activada pero el ventilador no oscile, el indicador de oscilación mostrará tres luces verdes parpadeantes continuamente para recordar al operador que compruebe si la cabeza del ventilador está atorada y que retire toda materia extraña que se haya atorado en la cabeza del ventilador antes de reiniciar la función.

Cuando la función de nebulización se active pero no salga nebulización de agua:

- La bomba de agua seguirá funcionando durante un corto período de tiempo y luego se detendrá automáticamente para proteger el sistema electrónico interno.
- El indicador de nebulización mostrará tres luces verdes parpadeantes continuamente como alerta para que el operador haga lo siguiente:

- a. Compruebe si el tubo de entrada está sumergido adecuadamente en agua.
- b. Compruebe si la boquilla nebulizadora o las boquillas nebulizadoras están obstruidas y las limpie de acuerdo con el capítulo “**MANTENIMIENTO DE LAS BOQUILLAS**”.
- c. Presione el botón selector del modo de nebulización para reiniciar la nebulización.

Cuando la carga de la batería esté baja, el botón de alimentación mostrará una luz verde parpadeante para recordar al operador que cargue o cambie el paquete de batería.

Cuando el paquete de batería o el ventilador esté demasiado caliente, el botón de alimentación mostrará una luz roja para advertir al operador que apague el ventilador y deje que el paquete de batería o el ventilador nebulizador se enfríe hasta que la temperatura baje hasta el intervalo de temperatura de funcionamiento recomendado antes de rearrancar el ventilador.

MANTENIMIENTO

⚠ ADVERTENCIA: Cuando haga servicio de ajustes y reparaciones, utilice solo piezas de repuesto idénticas. Es posible que el uso de cualquier otra pieza cree un peligro o cause daños al producto. Para garantizar la seguridad y la confiabilidad, todas las reparaciones deberán ser realizadas por un técnico de servicio calificado.

⚠ ADVERTENCIA: Para prevenir lesiones corporales graves, retire siempre el paquete de batería del ventilador nebulizador y mantenga las manos alejadas del panel de control cuando lleve o transporte el ventilador, y antes de hacer servicio de ajustes y reparaciones o hacer cualquier mantenimiento, o cuando el producto no se esté utilizando. Un ventilador nebulizador alimentado por batería con el paquete de batería insertado está siempre encendido y puede arrancar accidentalmente.

MANTENIMIENTO GENERAL

Todo el servicio de ajustes y reparaciones del ventilador nebulizador, que no sea de los artículos indicados en estas instrucciones de mantenimiento, deberá ser realizado por personal competente de servicio de ventiladores nebulizadores.

LIMPIEZA

Evite utilizar solventes cuando limpie piezas de plástico. La mayoría de los plásticos son susceptibles de sufrir daños causados por diversos tipos de solventes comerciales y es posible que resulten dañados por su uso. Use un paño limpio para retirar la suciedad, el polvo, el aceite, la grasa, etc.

⚠ ADVERTENCIA: No deje en ningún momento que líquidos de freno, gasolina, productos a base de petróleo, aceites penetrantes, etc., entren en contacto con las piezas de plástico. Las sustancias químicas pueden dañar, debilitar o destruir el plástico, lo cual puede causar lesiones corporales graves.

⚠ ADVERTENCIA: Cuando limpie el ventilador nebulizador, NO lo sumerja en agua ni otros líquidos.

MANTENIMIENTO DE LAS BOQUILLAS (Fig. 9)

⚠ ADVERTENCIA: Asegúrese de que todo el mantenimiento de las boquillas nebulizadoras sea realizado adecuadamente para prevenir las fugas de agua. Las fugas pueden tener como resultado una superficie resbalosa que cree un peligro de resbalones y caídas o cause daños materiales.

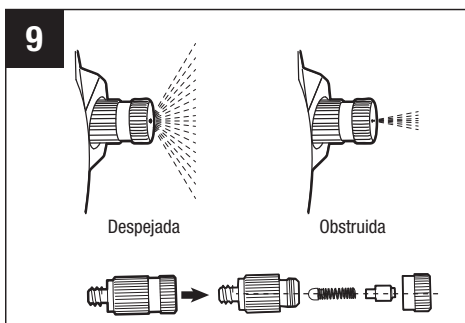

Es posible que los patrones de nebulización irregulares o las fugas sean el resultado de una boquilla obstruida o sucia.

Para despejar las boquillas

1. Apague el ventilador y retire el paquete de batería.
2. Retire las boquillas nebulizadoras de latón obstruidas ubicadas en la rejilla protectora delantera del ventilador rotándolas en sentido contrario al de las agujas del reloj.
3. Desensamble en partes cada boquilla afectada.
4. Para retirar todas las partículas extrañas que obstruyan o restrinjan las boquillas, enjuague con agua las partes de las boquillas. Para eliminar la acumulación de escamas (minerales), limpie las partes de las boquillas con vinagre blanco u otro agente desincrustante según sea necesario.
5. Reensamble las boquillas.

AVISO: Para prevenir las obstrucciones, asegúrese de que la boquilla se ensamble exactamente de la manera que se muestra en la Fig. 9.

6. Reinstale las boquillas limpias en la rejilla protectora delantera.

MANTENIMIENTO DEL FILTRO (Fig. 10)

Examine periódicamente el filtro ubicado en el extremo del tubo de entrada para asegurarse de que esté en buenas condiciones.

1. Apague el ventilador y retire el paquete de batería.
2. Desenrosque la parte superior para separarla de la parte inferior del filtro.

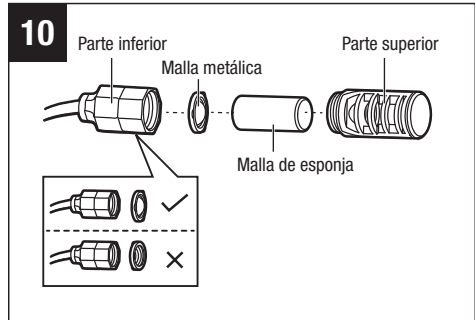

AVISO: Cuando desenrosque la parte superior, asegúrese de que la parte inferior no se separe en dos piezas. La parte inferior debe permanecer ensamblada para poder retirar la malla metálica.

3. Saque la malla de esponja de la parte superior y la malla metálica de la parte inferior.
4. Enjuague la malla metálica y la malla de esponja o reemplácelas si es necesario.
5. Reensamble el filtro.

AVISO: Asegúrese de que la malla metálica se ensamble con el reborde en relieve orientado hacia fuera para facilitar el desensamblaje la próxima vez.

MANTENIMIENTO DEL ADAPTADOR DE MANGUERAS DE JARDÍN

La abertura pequeña ubicada en el adaptador de mangueras de jardín hace que sea susceptible a la acumulación de depósitos de agua dura y minerales. Limpie frecuentemente el adaptador y utilice vinagre blanco u otro agente desincrustante para eliminar la acumulación.

MANTENIMIENTO DE LA CARCASA DEL VENTILADOR

(Fig. 11 y Fig. 12)

1. Apague el ventilador y retire el paquete de batería.
2. Utilice un destornillador Phillips (no incluido) para desatornillar los ocho tornillos ubicados en la parte trasera de la carcasa del ventilador, con el fin de retirar la rejilla protectora delantera.
3. Sujete el ensamblaje de las paletas del ventilador para impedir que rote y gire la cubierta de fijación de las paletas del ventilador en el sentido de las agujas del reloj para liberar el ensamblaje de las paletas del ventilador con el fin de separarlo del eje.

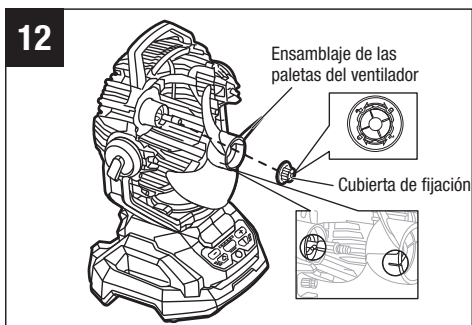
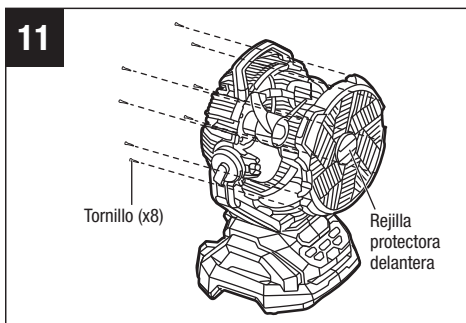

4. Retire el ensamblaje de las paletas del ventilador.
5. Limpie la paleta del ventilador y el interior de la carcasa según sea necesario.
6. Realice el reensamblaje en orden inverso y asegúrese de que:

la marca ubicada en el ensamblaje de las paletas del ventilador esté alineada con la barra transversal ubicada en el eje.

TRANSPORTE Y ALMACENAMIENTO (Fig. 13)

- Retire el paquete de batería.
- Limpie minuciosamente el ventilador.
- Vacíe el tubo de entrada y el filtro.

AVISO: La preparación del ventilador para el invierno es esencial para protegerlo contra las temperaturas heladas, las cuales pueden causar daños a la bomba, las mangueras y otros componentes. **Desconecte siempre el tubo de entrada del ventilador separándolo de la fuente de agua y tenga en funcionamiento el ventilador en el modo nebulización continua hasta que no haya agua residual en el tubo antes de almacenar el ventilador durante el invierno.**

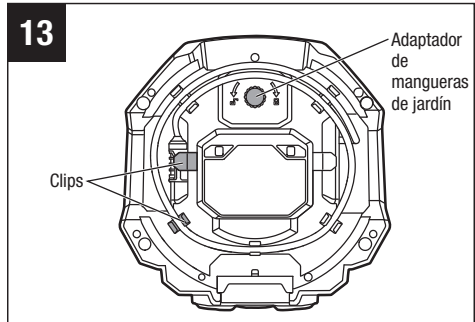

- Sujete firmemente el tubo de entrada y el filtro utilizando los clips ubicados en la parte inferior de la base del ventilador.
- Enrosque el adaptador de mangueras de jardín en el agujero de almacenamiento roscado ubicado en la parte inferior de la base del ventilador.
- Lleve el ventilador agarrándolo por la agarradera superior o las agarraderas laterales cuando lo transporte.
- Almacene el ventilador en un lugar interior y bien ventilado.
- Mantenga el ventilador alejado de los agentes corrosivos, tales como productos químicos de jardín y sales anticongelantes.

RESOLUCIÓN DE PROBLEMAS

PROBLEMA	CAUSA	SOLUCIÓN
El ventilador nebulizador no arranca.	<ul style="list-style-type: none"> ■ El paquete de batería no está completamente insertado en la carcasa. ■ No hay contacto eléctrico entre el ventilador nebulizador y el paquete de batería. ■ La carga del paquete de batería está agotada. ■ El paquete de batería o el ventilador está demasiado caliente. 	<ul style="list-style-type: none"> ■ Compruebe si la batería está completamente insertada en la carcasa. ■ Retire el paquete de batería, compruebe los contactos y reinstale el paquete de batería. ■ Cargue el paquete de batería. ■ Apague el ventilador y deje que el paquete de batería o el ventilador se enfríe hasta que la temperatura baje hasta el intervalo de temperatura de funcionamiento recomendado.
No hay nebulización de agua y el indicador de nebulización muestra tres luces verdes parpadeantes.	<ul style="list-style-type: none"> ■ El tubo de entrada no bombea agua, activando la protección interna de la bomba eléctrica dentro del ventilador. ■ La boquilla nebulizadora o las boquillas nebulizadoras se obstruyeron durante la utilización, activando la protección interna de la bomba eléctrica. 	<ul style="list-style-type: none"> ■ Compruebe y asegúrese de que haya suficiente agua en la cubeta y que el tubo de entrada esté sumergido adecuadamente en el agua. ■ Limpie la(s) boquilla(s) de acuerdo con el capítulo “MANTENIMIENTO DE LAS BOQUILLAS” y reensámblelas siguiendo las instrucciones.

PROBLEMA	CAUSA	SOLUCIÓN
El ventilador deja de oscilar y el indicador de oscilación muestra tres luces verdes parpadeantes.	<ul style="list-style-type: none">■ La cabeza del ventilador está atorada durante la oscilación.	<ul style="list-style-type: none">■ Retire toda materia extraña que impida que la cabeza del ventilador oscile.



GARANTÍA LIMITADA DE EGO

TÉRMINOS Y DURACIÓN DE LA PÓLIZA DE GARANTÍA

Chervon North America, Inc. ("Chervon North America"), proporciona la siguiente Garantía Limitada para los productos EGO al comprador original de productos EGO.

El período de garantía detallado de cada producto EGO se puede encontrar en línea en <http://egopowerplus.com/warranty-policy>.

Sírvase contactar a Servicio al Cliente de EGO llamando gratis al 1-855-EGO-5656 en cualquier momento en que tenga preguntas o reclamos de garantía.

GARANTÍA LIMITADA DE SERVICIO

Los productos EGO están garantizados contra defectos de material o de fabricación a partir de la fecha de compra minorista original durante el período de garantía aplicable. Para cualquier reclamo de garantía presentado de manera adecuada y oportuna, si Chervon North America determina que un producto presenta algún defecto durante el período de garantía, dicho producto recibirá una reparación o un remplazo gratuitos, según lo determine Chervon North America.

CÓMO OBTENER SERVICIO

Para obtener servicio de garantía, dentro del período de garantía aplicable, sírvase contactar a servicio al cliente de EGO llamando gratis al **1-855-EGO-5656**. Cuando solicite servicio de garantía, deberá presentar el recibo de venta fechado original. Se seleccionará un centro de servicio autorizado para evaluar y reparar el producto si el mismo presenta algún defecto de acuerdo con los términos establecidos en la garantía. Cuando lleve su producto al centro de servicio autorizado, es posible que se requiera un pequeño depósito cuando deje allí su herramienta. Este depósito es reembolsable cuando se considere que el servicio de reparaciones esté cubierto bajo garantía. El comprador es responsable del transporte de cualquier equipo o aditamento de energía para exteriores a sus expensas.

LIMITACIONES Y EXCLUSIONES ADICIONALES

Esta garantía limitada se aplica solo al comprador original que realice la compra a un minorista EGO autorizado y no es transferible. Los productos EGO no serán considerados defectuosos, y esta garantía no se aplicará, en los casos en que el defecto por el que se presente el reclamo sea atribuible a cualquier causa que no sean los defectos definidos anteriormente en este documento. Esta garantía quedará anulada si el producto se ha utilizado para fines de alquiler. Esta garantía no se aplicará a daños causados por accidente, abuso, uso incorrecto, alteración, modificación, reparación no autorizada, contacto con líquidos, incendio, terremoto u otra causa externa; utilización del producto sin seguir las instrucciones, especificaciones o pautas de EGO; o no hacer servicio de ajustes y reparaciones o no mantener adecuadamente el producto. Esta garantía tampoco se aplica a los daños cosméticos, incluyendo, pero sin limitarse a ello, rasguñaduras o abolladuras; defectos causados por el desgaste por el uso normal o defectos que de alguna otra manera se deban al envejecimiento normal del producto.

ESTA GARANTÍA EXPRESA SE DA EN LUGAR DE TODAS LAS DEMÁS GARANTÍAS, EXPRESAS O IMPLÍCITAS, INCLUYENDO, PERO SIN LIMITARSE A ELLO, TODAS LAS GARANTÍAS DE COMERCIABILIDAD O IDONEIDAD PARA UN PROPÓSITO O USO ESPECÍFICO, LAS CUALES QUEDAN EXCLUIDAS. Todas las garantías implícitas, incluyendo las garantías de comerciabilidad o idoneidad para un propósito específico, que no se puedan excluir bajo la ley estatal, están limitadas al período de garantía aplicable definido al comienzo de este artículo. El remedio único y exclusivo en conexión con la compra, instalación, uso y/o rendimiento de los productos EGO es la reparación o el reemplazo del producto tal y como lo determine Chervon North America. La responsabilidad máxima de North America no excederá en ningún caso el precio de compra pagado por el producto. CHERVON NORTH AMERICA NO SERÁ RESPONSABLE ANTE EL USUARIO NI ANTE NADIE MÁS POR DAÑOS EMERGENTES, INCIDENTALES, ESPECIALES, EJEMPLARES, INDIRECTOS O PUNITIVOS QUE SURJAN DEL USO DE LOS PRODUCTOS, INCLUYENDO, PERO SIN LIMITARSE A ELLO, LESIONES CORPORALES, MUERTE, DAÑOS MATERIALES, GANANCIAS PERDIDAS U OTROS PERJUICIOS ECONÓMICOS. Esta garantía le confiere a usted derechos legales específicos y es posible que usted tenga también otros derechos que varían de un estado a otro. Algunos estados no permiten limitaciones en cuanto a la duración de una garantía implícita, la exclusión o limitación de los daños incidentales o emergentes, o las limitaciones al tiempo para emprender ciertas acciones legales, por lo que las limitaciones contenidas en el presente documento no se aplican a los consumidores individuales de esos estados.



Esta garantía está sujeta a la ley de Michigan y se interpretará de acuerdo con dicha ley, con independencia de los principios sobre conflictos de leyes. No se emprenderá ninguna acción legal contra Chervon North America a menos que se presente dentro del plazo de un (1) año después de que se tenga conocimiento de la base de dicha acción legal o de la cual se debiera haber tenido conocimiento con el ejercicio de una diligencia razonable. Se considerará que se ha renunciado a cualquier acción legal que no se presente oportunamente.

Para obtener servicio al cliente, contáctenos llamando gratis al **1-855-EGO-5656** o en **EGOPOWERPLUS.COM**.

EGO Customer Service,
769 Seward Ave. NW, Suite 102,
Grand Rapids, Michigan 49504.

08/24

108

VENTILADOR NEBULIZADOR COMPACTO INALÁMBRICO DE ION LITIO DE 56 V — FN1000/FN1000-FC