



4WPLD2340R  
4WPLD3140R9

**PACKAGING CONTENTS / CONTENU DE L'EMBALLAGE / CONTENIDO DEL PAQUETE**

**A. Fixture housing**

Alojamiento del accesorio  
Boîtier de l'appareil d'éclairage

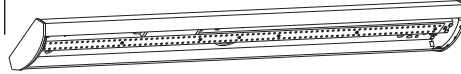

**B. Lens**

Lente  
Panneau

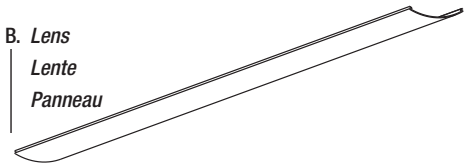

**C. (2) 8-32 x 25 mm #8-32 machine screws**

(2) tornillos para máquinas n.º 8-32 de 8-32 x 25 mm  
(2) vis de mécanique no 8-32 x 25 mm (1 1/2 po)



**D. (3) Wire connectors**

(3) Conectores de cable  
(3) Serre-fils



**ENGLISH**

**ITEMS REQUIRED**

(Purchase separately)

- Phillips screwdriver
- Flat head screwdriver
- Pliers
- Safety glasses
- Ladder
- Hammer

**Note: This product is not intended for continuous row applications. Suspension kits sold separately.**

**IMPORTANT SAFETY INSTRUCTIONS**

When using product, basic precautions should always be followed, including the following:

- Read and follow these instructions.
- Heed all warnings, including below warnings AND those included on product.
- Save these instructions and warnings.

**WARNING**

- Risk of fire/electric shock.
- Ground fixture to avoid potential electric shock.
- Turn off the power at fuse or circuit breaker box before installation and maintenance.
- Edges may cut. Handle with care.

**CAUTION**

- Connect model: 4WPLD2340R or 4WPLD3140R9 fixture to a 120 volt, 60 Hz power source. Any other connection voids the warranty.
- Fixture should be installed by persons with wiring experience or by a qualified electrician. The electrical system, and the method of electrically connecting the fixture to it, must be in accordance with the National Electrical Code and local building codes.

**INSTALLATION INSTRUCTIONS**

**1. Turn off the power at the main fuse/breaker box.** Carefully open carton, remove fixture from carton.

**2. Remove from the packaging and remove lens from the luminaire (Fig. 1)** by pulling up from edge of lens near the endcap.

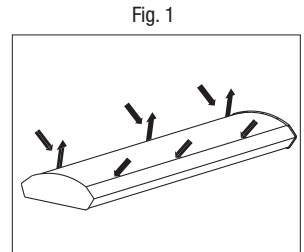

**3. The LED wrap fixture is compatible out of box for installation with 4" surface J Box with 3.5" mounting hole spacing.** If using 3" J Box with 2.75" mounting hole spacing use alternate mounting hole slots in fixture by removing knockouts. Be sure to properly support fixture before removing knockouts to help prevent deforming fixture. Remove appropriate knockouts for mounting. To remove simply place flathead screwdriver on the knockout and strike it sharply with a hammer. The slug may then be removed with pliers (Fig. 2).

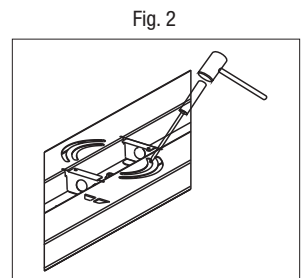

**4. Locate wires in outlet box. Connect all fixture wires to power supply wires: White to white, black to black, and green to green with wire nuts (D) (Fig. 3).**

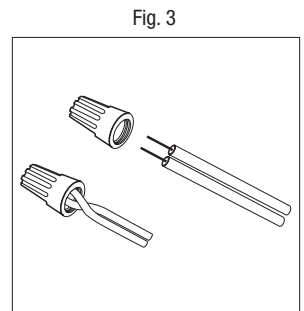

**5. After Connections push all wires and wire nuts inside junction box (Fig. 4)**

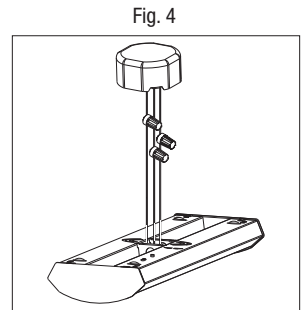

- Align fixture mounting slots with J Box mounting holes. USE 8-32 x 25 mm mounting screws (C) to secure fixture to J Box (Fig. 5).

Fig. 5

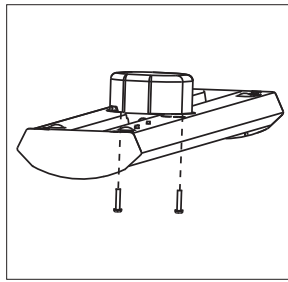

- Attach lens (Fig. 6) by aligning lens groove with edge of channel. Ensure lens groove is secured along entire length of the lens on both sides. Remove protective film from lens.

Fig. 6

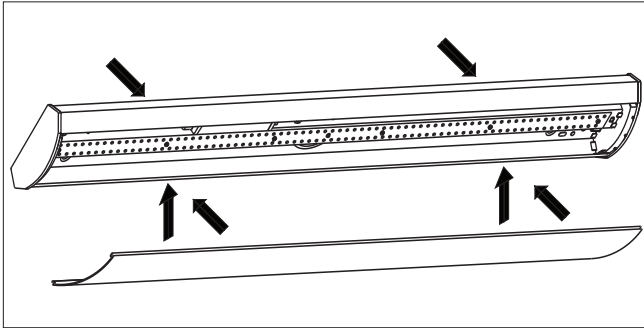

- Turn breaker on. Use wall switch to verify light turns on.

### DIMMING INSTALLATION INSTRUCTIONS

For a fixture containing (1) 120V Driver.

- Wire per dimmer manufacturer's instructions.
- See [www.eaton.com/lighting](http://www.eaton.com/lighting) for a listing of dimmers that are compatible with the WPLD series product.

### SUSPENSION INSTRUCTIONS

- Product can be suspended. For a list of manufacturer suspension options that are compatible with the WPLD series product visit [www.eaton.com/lighting](http://www.eaton.com/lighting).

### ENERGY STAR



ENERGY STAR® is sponsored by the U.S. Environmental Protection Agency & U.S. Department of Energy. Visit [www.energystar.gov](http://www.energystar.gov) to learn more.

### 5-YEAR LIMITED WARRANTY

THE FOLLOWING WARRANTY IS EXCLUSIVE AND IN LIEU OF ALL OTHER WARRANTIES, WHETHER EXPRESS, IMPLIED OR STATUTORY INCLUDING, BUT NOT LIMITED TO, ANY WARRANTY OF MERCHANTABILITY OR FITNESS FOR ANY PARTICULAR PURPOSE. Eaton warrants to customers that, for a period of five years from the date of purchase, Eaton products will be free from defects in materials and workmanship. The obligation of Eaton under this warranty is expressly limited to the provision of replacement products. This warranty is extended only to the original purchaser of the product. A purchaser's receipt or other proof of date of original purchase acceptable to Eaton. This is required before warranty performance shall be rendered. This warranty does not apply to Eaton products that have been altered or repaired that have been subjected to neglect, abuse, misuse or accident (including shipping damages). This warranty does not apply to products not manufactured by Eaton which have been supplied, installed, and/or used in conjunction with Eaton products. Damage to the product caused by replacement bulbs or corrosion or discoloration of brass components are not covered by this warranty.

#### LIMITATION OF LIABILITY:

IN NO EVENT SHALL EATON BE LIABLE FOR SPECIAL, INDIRECT, INCIDENTAL, OR CONSEQUENTIAL DAMAGES (REGARDLESS OF THE FORM OF ACTION, WHETHER IN CONTRACT, STRICT LIABILITY, OR IN TORT INCLUDING NEGLIGENCE), NOR FOR LOST PROFITS; NOR SHALL THE LIABILITY OF EATON FOR ANY CLAIMS OR DAMAGE ARISING OUT OF OR CONNECTED WITH THESE TERMS OR THE MANUFACTURE, SALE, DELIVERY, USE, MAINTENANCE, REPAIR OR MODIFICATION OF EATON PRODUCTS, OR SUPPLY OF ANY REPLACEMENT PARTS THEREFORE, EXCEED THE PURCHASE PRICE OF EATON PRODUCTS GIVING RISE TO A CLAIM. NO LABOR

CHARGES WILL BE ACCEPTED TO REMOVE OR INSTALL FIXTURES.

To obtain warranty service, please contact Eaton at 1-800-334-6871, press option 2 for Customer Service, or via e-mail [ConsumerProducts@eaton.com](mailto:ConsumerProducts@eaton.com) and include the following information:

- Name, address and telephone number
- Date and place of purchase
- Catalog and quantity purchase
- Detailed description of problem

All returned products must be accompanied by a Return Goods Authorization Number issued by the Company and must be returned freight prepaid. Any product received without a Return Goods Authorization Number from the Company will be refused. Eaton is not responsible for merchandise damaged in transit. Repaired or replaced products shall be subject to the terms of this warranty and are inspected when packed. Evident or concealed damage that is made in transit should be reported at once to the carrier making the delivery and a claim filed with them.

Reproductions of this document without prior written approval of Eaton are strictly prohibited.

For assistance, call 1-800-334-6871 or e-mail us at [ConsumerProducts@eaton.com](mailto:ConsumerProducts@eaton.com)

Printed in China

## ESPAÑOL

### ARTÍCULOS NECESARIOS

- (se compran por separado)
- Destornillador en cruz (Phillips)
- Destornillador de cabeza plana
- Pinzas
- Gafas de seguridad
- Escalera
- Martillo

**Nota:** Este producto no está destinado a aplicaciones en filas continuas. Los kits de suspensión se venden por separado.

### INSTRUCCIONES IMPORTANTES DE SEGURIDAD

- Lea y siga estas instrucciones.
- Tenga en cuenta todas las advertencias, incluyendo las advertencias a continuación Y aquellas incluidas en el producto.
- Guarde estas instrucciones y advertencias.

## ⚠ ADVERTENCIA

- Riesgo de fuego/descarga eléctrica. Si no está capacitado, consulte a un electricista.
- Conecte a tierra el accesorio para evitar una posible descarga eléctrica.
- Desconecte el suministro eléctrico en la caja de fusibles o interruptor de circuito antes de la instalación y el mantenimiento.
- Las orillas pueden cortar. Manipúlela con cuidado.

### PRECAUCION

- Modelo de conexión: Luminaria 4WPLD2340R o 4WPLD3140R9 a una fuente de alimentación de 120 voltios, 60 Hz. Cualquier otro tipo de conexión será causal de anulación de la garantía.
- El accesorio debe ser instalado por una persona que cuente con experiencia en cableado o por un electricista cualificado. El sistema eléctrico y el método de conexión eléctrica del accesorio debe cumplir con el Código eléctrico nacional y los códigos locales sobre edificios.

### INSTRUCCIONES PARA LA INSTALACIÓN

- Desconecte la alimentación en el fusible o en la caja del disyuntor. Abra la caja con cuidado y extraiga la luminaria.

Fig. 1

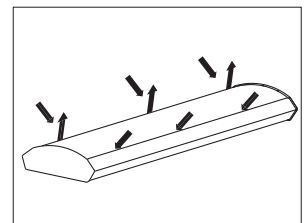

- Retire del empaque y extraiga la lente de la luminaria tirando hacia arriba desde el borde de la lente cerca de la tapa del extremo (Fig. 1).

Fig. 2

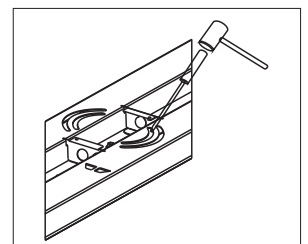

- El accesorio de cobertura LED es compatible listo para usar para instalaciones con caja de conexiones con una superficie de 101,6 mm (4 pulg.) y espacio de orificio de montaje de 88,9 mm (3,5 pulg.). Si utiliza una caja de conexiones de 76,2 mm (3 pulg.) con un espacio de orificio de montaje de 69,85 mm (2,75 pulg.), utilice ranuras de orificios de montaje alternativas en el accesorio retirando los troqueles. Asegúrese de apoyar el accesorio correctamente antes de retirar los troqueles para evitar la deformación del accesorio. Retire los troqueles adecuados para el montaje. Para retirarlos, simplemente coloque un destornillador de cabeza plana sobre el troquel y

dele un golpe seco con un martillo. Entonces podrá retirar el tarugo utilizando unas pinzas (Fig. 2).

- Ubique los cables en la caja de salida. Conecte todos los cables de la luminaria a los cables de alimentación: Blanco con blanco, negro con negro, y verde con verde con las tuercas para cables (D) (Fig. 3).

- Después de las conexiones, empuje todos los cables y las tuercas dentro de la caja de conexiones (Fig. 4).

- Alinee las ranuras de montaje del accesorio con los orificios de montaje de la caja de conexiones. Utilice orificios de montaje de 8-32 x 25 mm (C) para fijar el accesorio a la caja de conexiones (Fig. 5).

- Sujete la lente (Fig. 6). Conecte la lente alineando el surco de la lente con el borde del canal. Asegúrese de que el surco de la lente esté fijo en toda la longitud de la lente en ambos lados. Retire la película protectora de la lente.

- Encienda el disyuntor. Utilice el interruptor de la pared para verificar que la luz se encienda.

Fig. 3

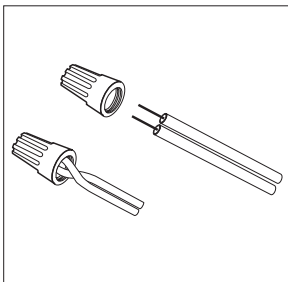

Fig. 4

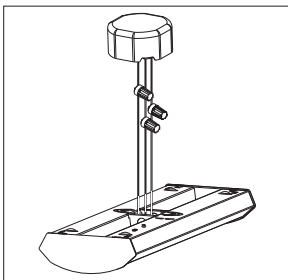

Fig. 5

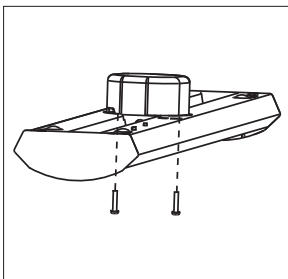
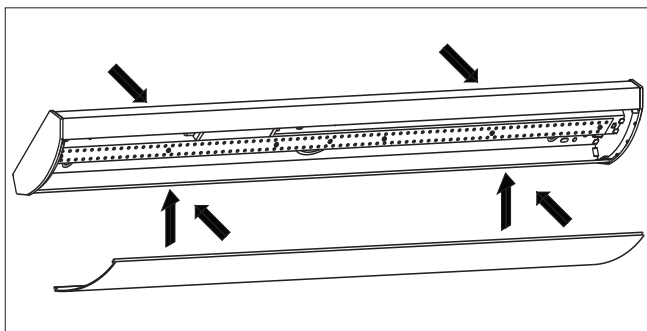

Fig. 6



## INSTRUCCIONES DE INSTALACIÓN DEL REGULADOR

Para un accesorio con un (1) controlador de 120 V.

- Conecte el regulador según las instrucciones del fabricante.
- Visite [www.eaton.com/lighting](http://www.eaton.com/lighting) para ver una lista de reguladores compatibles con los productos de la serie WPLD.

## INSTRUCCIONES DE SUSPENSIÓN

- El producto puede suspenderse. Para ver una lista de opciones de suspensión del fabricante compatibles con los productos de la serie WPLD, visite [www.eaton.com/lighting](http://www.eaton.com/lighting).

## ENERGY STAR®



ENERGY STAR® está patrocinada por la Agencia de Protección Ambiental de Estados Unidos y el Departamento de Energía de los Estados Unidos. Visite [www.energystar.gov](http://www.energystar.gov) para obtener más información.

## GARANTÍA LIMITADA DE 5 AÑOS

LA SIGUIENTE GARANTÍA ES EXCLUSIVA Y REEMPLAZA A TODAS LAS DEMÁS GARANTÍAS, YA SEAN IMPLÍCITAS, EXPLÍCITAS O ESTATUTARIAS, INCLUIDAS ENTRE OTRAS, LAS GARANTÍAS DE COMERCIALIZACIÓN E IDONEIDAD PARA UN FIN PARTICULAR.

Eaton garantiza a sus clientes que los productos de Eaton no presentarán defectos en los materiales y en la fabricación durante un período de cinco años desde la fecha de compra. La obligación de Eaton según esta garantía se limita expresamente al suministro de los productos de reemplazo. Esta garantía se extiende sólo para el comprador original del producto. Un recibo del comprador u otra prueba de la fecha de compra original aceptable para Eaton. Esto es necesario para la ejecución de la garantía. Esta garantía no se aplica a los productos de Eaton que hayan sido alterados o reparados que estuvieron sujetos a negligencia, abuso, mal uso o accidente (incluso los daños durante el envío). Esta garantía no se aplica a los productos Eaton no fabricados por Eaton que hayan sido suministrados, instalados o utilizados junto con los productos Eaton. Los daños del producto causados por bombillas de reemplazo, corrosión o decoloración de los componentes de latón no están cubiertos por esta garantía.

### LIMITACIÓN DE RESPONSABILIDAD:

EATON NO SERÁ RESPONSABLE LEGAL EN NINGÚN CASO DE DAÑOS INDIRECTOS, ACCIDENTALES O RESULTANTES. (SIN IMPORTAR LA ACCIÓN LEGAL, YA SEA POR CONTRATO, RESPONSABILIDAD ESTRICTA O DE FORMA EXTRA CONTRACTUAL INCLUYENDO LA NEGLIGENCIA) TAMPOCO DE LA PÉRDIDA DE GANANCIAS, EATON TAMPOCO SERÁ RESPONSABLE DE O DAÑOS QUE SURJAN O ESTÉN CONECTADOS CON ESTOS TÉRMINOS O CON LA FABRICACIÓN, VENTA, ENTREGA, USO, MANTENIMIENTO, REPARACIÓN O MODIFICACIÓN DE LOS PRODUCTOS DE EATON O DEL SUMINISTRO DE CUALQUIER PIEZA DE REPUESTO QUE EXCEDA EL PRECIO DE COMPRA DE LOS PRODUCTOS DE EATON ORIGINANDO UN RECLAMO. NO SE ACEPTARÁN CARGOS POR MANO DE OBRA PARA QUITAR O INSTALAR LOS ACCESORIOS.

Para obtener el servicio de la garantía comuníquese con Eaton al 1-800-334-6871, presione la opción 2 para el Servicio al Cliente, o por correo electrónico a [ConsumerProducts@eaton.com](mailto:ConsumerProducts@eaton.com).

com e incluya la siguiente información:

- Nombre, dirección y número de teléfono
- Fecha y lugar de compra
- Catálogo y cantidad de la compra
- Descripción detallada del problema

Todos los productos devueltos deben estar acompañados por un Número de autorización de productos devueltos emitido por la compañía y deben devolverse con flete prepagado. Se rechazará todo producto recibido sin un Número de autorización de productos devueltos desde la compañía. Eaton no se hace responsable por la mercancía dañada durante el transporte. Los productos reparados o reemplazados estarán sujetos a los términos de esta garantía y se inspeccionan al ser empacados. El daño evidente y oculto que se provoque durante el transporte se debe informar de inmediato al transportista que realiza la entrega y se debe presentar un reclamo.

La reproducción de este documento sin la aprobación previa por escrito de Eaton está estrictamente prohibida.

Para solicitar ayuda, llame al 1-800-334-6871 o envíe un correo electrónico a [ConsumerProducts@eaton.com](mailto:ConsumerProducts@eaton.com). Impreso en China

## FRANÇAIS

### ARTICLES NÉCESSAIRES

(à acheter séparément)

- Tournevis cruciforme
- Tournevis à tête plate
- Pinces
- Lunettes de sécurité
- Escabeau
- Marteau

**Remarque : Ce produit n'est pas conçu pour être installé en rangée continue. Trous de suspension vendus séparément.**

### IMPORTANTES INSTRUCTIONS DE SÉCURITÉ

- Lisez et suivez ces instructions.
- Respectez tous les avertissements, y compris les avertissements ci-dessous ET ceux qui sont inscrits sur l'étiquette d'avertissement.
- Conservez ces instructions et ces avertissements.

## ⚠ AVERTISSEMENT

- Risque d'incendie/de choc électrique. Si vous n'êtes pas qualifié, consultez un électricien.
- Fixez un fil de mise à la terre au luminaire pour éviter le risque de chocs électriques.
- Avant toute installation ou entretien, coupez l'électricité du panneau central de disjoncteurs ou de fusibles.
- Les bords peuvent être coupants. Manipulez avec précaution.

### CAUTION

- Modèle de connexion : Raccordez les luminaires 4WPLD2340R ou 4WPLD3140R à une source d'alimentation de 120 volts, 60 Hz. Tout autre raccordement annule la garantie.
- Le luminaire doit être installé par des personnes ayant l'expérience du câblage ou par un

électricien qualifié. Le système électrique et la méthode de connexion électrique de l'appareil d'éclairage doivent être conformes au Code national de l'électricité et aux codes locaux du bâtiment.

## INSTRUCTIONS D'INSTALLATION

1. **Mettez l'alimentation électrique hors tension depuis la boîte de fusibles ou de disjoncteurs principale.**  
Ouvrez soigneusement l'emballage et sortez le luminaire de la boîte.
2. Retirez le contenu de son emballage et enlevez la lentille du luminaire en tirant les bords de la lentille vers le haut, près de l'embout (Fig. 1).
3. Le luminaire enveloppant à DEL est compatible et prête à installer avec une boîte de jonction à montage en surface de 10,2 cm avec un trou de montage espacé de 9,0 cm (3,5 po) Si vous utilisez une boîte de jonction de 7,6 cm (3 po) avec un trou de montage espacé de 7,0 cm (2,75 po), utilisez les fentes de trou de montage alternatives du luminaire en retirant les entrées défonçables. Assurez-vous de bien soutenir le luminaire avant de retirer les entrées défonçables pour éviter la déformation du luminaire. Retirez les entrées défonçables nécessaires au montage. Pour ce faire, placez simplement la tête plate d'un tournevis sur l'entrée défonçable et frappez-la brusquement avec un marteau. Retirez la pastille avec des pinces (Fig. 2).
4. Repérez les fils dans la boîte de sortie. Raccordez tous les fils du luminaire aux fils d'alimentation électrique: Blanc avec blanc, noir avec noir, vert avec vert en utilisant les serre-fils (D) (Fig. 3).
5. Après avoir effectué le raccordement, poussez tous les fils et capuchons de connexion dans la boîte de jonction (Fig. 4).
6. Alignez les fentes de montage du luminaire avec les trous de montage de la boîte de jonction. Utilisez les vis de montage 8-32 x 25 mm (C) pour fixer le luminaire à la boîte de jonction (Fig. 5).
7. Fixez la lentille (Fig. 6). Installez la lentille en alignant la rainure de la lentille avec le bord du profilé. Assurez-vous que la lentille est bien installée sur les deux côtés et sur toute la longueur. Retirez la pellicule protectrice de la lentille.
8. Enclenchez le disjoncteur. Utilisez l'interrupteur mural pour vous assurer que le luminaire s'allume.

Fig. 1

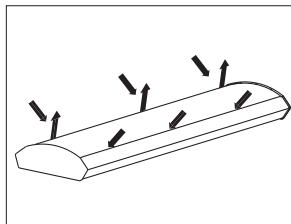

Fig. 2

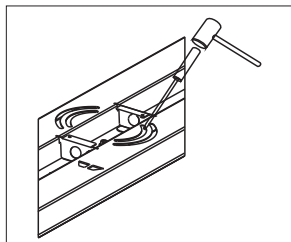

Fig. 3

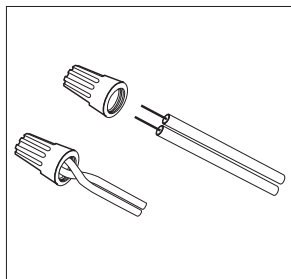

Fig. 4

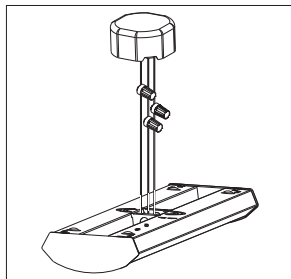

Fig. 5

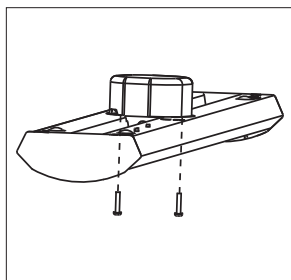
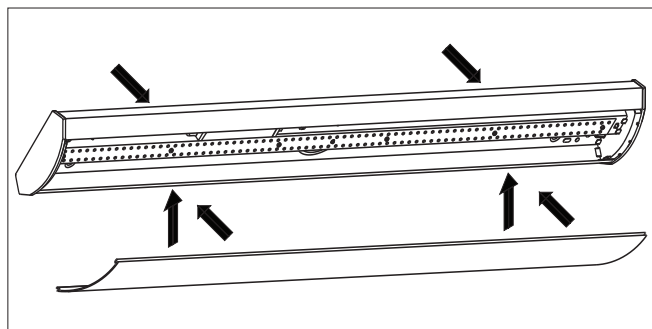

Fig. 6



## INSTRUCTIONS D'INSTALLATION DU GRADATEUR

Pour un luminaire avec un (1) circuit de sortie de 120 V.

- Câblez selon les instructions du fabricant du gradateur.
- Visitez le site [www.eaton.com/lighting](http://www.eaton.com/lighting) pour consulter la liste des gradateurs compatibles avec le modèle de produit WPLD.

## INSTRUCTIONS POUR SUSPENSION

- Le produit peut être suspendu. Visitez le site [www.eaton.com/lighting](http://www.eaton.com/lighting) pour obtenir la liste des options de suspension de fabricant compatibles avec le modèle de produit WPLD.

## ENERGY STAR®



ENERGY STAR® est un programme patronné par l'Agence de protection de l'environnement des États-Unis et par le U.S. Department of Energy. Visitez le [www.energystar.gov](http://www.energystar.gov) pour en savoir plus.

## GARANTIE LIMITÉE DE 5 ANS

LA PRÉSENTE GARANTIE CONSTITUE LA SEULE GARANTIE POUR CE PRODUIT ET PRÉVAUT SUR TOUTE AUTRE GARANTIE, QU'ELLE SOIT EXPRESSE OU TACITE Y COMPRIS, SANS TOUTEFOIS S'Y LIMITER, TOUTE GARANTIE DE QUALITÉ MARCHANDE ET POUR UN USAGE PARTICULIER.

Eaton garantit à ses clients, pendant une période de cinq ans à compter de la date d'achat, que ses produits Eaton sont exempts de tout défaut de matériaux et de fabrication. En vertu de la présente garantie, l'obligation de Eaton se limite expressément à fournir des produits de remplacement. La présente garantie n'est proposée qu'à l'acheteur initial du produit. Eaton requiert un reçu ou autre preuve d'achat qu'elle jugera acceptable sur lequel est indiquée la date de l'achat initial. Cette preuve d'achat est requise pour obtenir l'exécution de la garantie. La garantie ne s'applique pas aux produits Eaton qui ont été modifiés ou réparés, ou qui ont fait l'objet d'une négligence ou d'un usage abusif ou inapproprié, ou qui ont été endommagés en raison d'un accident (y compris durant le transport). Cette garantie ne s'applique pas aux produits qui ne sont pas fabriqués par Eaton et qui ont été fournis, installés et/ou utilisés avec des produits Eaton. Les dommages au produit causés par une ampoule de rechange ou la corrosion, et la décoloration des pièces de laiton ne sont pas couverts par cette garantie.

### LIMITATION DES RESPONSABILITÉS :

EATON NE SERA EN AUCUN CAS TENU RESPONSABLE DES DOMMAGES SPÉCIAUX, INDIRECTS, ACCESSOIRES ET CONSÉCUTIFS (QUELLE QUE SOIT LA RAISON, MÊME SI CETTE RESPONSABILITÉ REPOSE SUR UN CONTRAT, LA RESPONSABILITÉ STRICTE, OU DES DÉLITS, Y COMPRIS LA NÉGLIGENCE), NI POUR LA PERTE DE PROFITS, ET MÊME SI LA RESPONSABILITÉ DE EATON POUR DES RÉCLAMATIONS OU DES DOMMAGES FAIT SUITE À LA PRÉSENTE GARANTIE OU EST LIÉE AUX MODALITÉS DES PRÉSENTES, À LA FABRICATION, À LA VENTE, À LA LIVRAISON, À L'UTILISATION, À L'ENTRETIEN, À LA RÉPARATION, OU À LA MODIFICATION DE PRODUITS EATON, OU À LA FOURNITURE DE TOUTE PIÈCE DE RECHANGE CONNEXE, LE COÛT DES DOMMAGES NE PEUT DÉPASSER LE COÛT D'ACHAT DU PRODUIT EATON FAISANT L'OBJET DE LA RÉCLAMATION AU TITRE DE LA PRÉSENTE GARANTIE. AUCUN FRAIS DE MAIN-D'OEUVRE NE SERA REMBOURSÉ POUR ENLEVER OU INSTALLER UN LUMINAIRE.

Pour faire une réclamation au titre de la garantie, veuillez appeler Eaton, au 1 800 334 6871, en choisissant l'option 2 pour le Service à la clientèle, ou envoyer un courriel à [ConsumerProducts@eaton.com](mailto:ConsumerProducts@eaton.com) et fournir les renseignements ci-après :

- Nom, adresse et numéro de téléphone
- Date et lieu de l'achat
- Numéro de catalogue et quantité achetée
- Description détaillée du problème

Tout produit retourné doit comporter un numéro d'autorisation de retour de produit fourni par l'entreprise et être expédié port payé. Nous refuserons tout produit qui n'est pas accompagné d'un numéro d'autorisation de retour de produit fourni par l'entreprise. Eaton n'est pas responsable de la marchandise endommagée durant le transport. Les produits réparés ou remplacés seront soumis aux modalités de la présente garantie et seront inspectés au moment d'être emballés. Tout dommage apparent ou non survenant pendant le transport doit être signalé immédiatement au transporteur effectuant la livraison et une réclamation doit être adressée à ce dernier. La reproduction de ce document est strictement interdite sans l'autorisation préalable par écrit de Eaton.

a reproduction de ce document est strictement interdite sans l'autorisation préalable par écrit de Eaton.

Pour assistance, appelez le 1-800-334-6871 ou envoyez-nous un courriel à [consumerproducts@eaton.com](mailto:consumerproducts@eaton.com). Imprimé au Chine



1121 Highway 74 South, Peachtree City, GA 30269  
[www.eaton.com/lighting](http://www.eaton.com/lighting)

© 2015 Eaton